

Kit parasole

Tosaerba con operatore a bordo con raggio di sterzata pari a zero

N° del modello 140-2054

Istruzioni di installazione

1. Parcheggiate la macchina su una superficie piana, disinnestate il comando delle lame e spostate le leve di controllo del movimento verso l'esterno, in posizione di PARCHEGGIO.
2. Spegnete il motore, togliete la chiave e attendete che tutte le parti in movimento si arrestino prima di abbandonare la postazione di guida.
3. Sostenete la parte posteriore della macchina con cavalletti e rimuovete gli pneumatici posteriori.
4. Fissate le staffe di inserimento ai 2 fori anteriori nel telaio con 2 bulloni ($\frac{1}{2}$ " x $1\frac{1}{8}$ ") e rondelle spaccate (Figura 1). Se la vostra macchina non è dotata di ROPS, inserite la piastra distanziatrice come mostrato nella Figura 1.

Importante: Accertatevi di non comprimere alcun cavo o tubo del carburante quando montate le staffe di inserimento.



Figura 1

g309688

- | | |
|--|---|
| 1. Bullone ($\frac{1}{2}$ " x $1\frac{1}{8}$ ") | 4. Piastra distanziatrice (facoltativa) |
| 2. Rondella spaccata ($\frac{1}{2}$ ") | 5. Staffa di inserimento |
| 3. Telaio | |

5. Fissate senza serrare i fori esterni dell'arco anteriore ai fori in seconda posizione dell'arco posteriore con 2 bulloni ($\frac{1}{4}$ " x $\frac{5}{8}$ ") e rondelle (Figura 2).

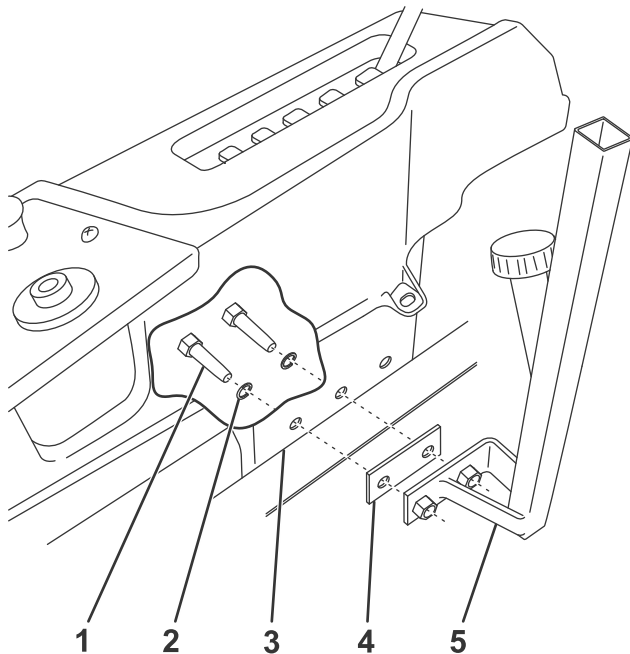
Nota: Accertatevi che le estremità dell'arco anteriore siano all'esterno dell'arco posteriore.

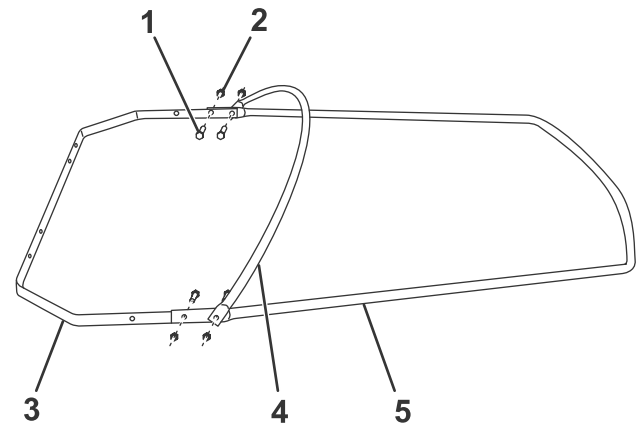

g309689

Figura 2

- | | |
|---|-------------------|
| 1. Bullone ($\frac{1}{4}$ " x $\frac{5}{8}$ ") | 4. Arco superiore |
| 2. Dado di bloccaggio | 5. Arco anteriore |
| 3. Arco posteriore | |

6. Fissate senza serrare l'arco superiore all'arco anteriore e posteriore con 2 bulloni ($\frac{1}{4}$ " x $\frac{5}{8}$ ") e rondelle di bloccaggio (Figura 2).
7. Inclinate in avanti l'arco superiore di circa 10 cm rispetto al montante e serrate i dispositivi di fissaggio.
8. Fissate senza serrare i supporti di ancoraggio ai montanti con 2 bulloni ($\frac{1}{4}$ " x $1\frac{1}{4}$ "), rondelle e dadi di bloccaggio (Figura 3).





Figura 3

g309690

- | | |
|---|---|
| 1. Bullone ($\frac{1}{4}$ " x $\frac{5}{8}$ "") | 6. Bullone ($\frac{1}{4}$ " x $1\frac{1}{4}$ "") |
| 2. Dado di bloccaggio ($\frac{1}{4}$ "") | 7. Dado di bloccaggio ($\frac{1}{4}$ "") |
| 3. Bullone ($\frac{1}{4}$ " x $\frac{5}{8}$ "") e dado di bloccaggio ($\frac{1}{4}$ "") | 8. Bullone ($\frac{1}{4}$ " x 1"") |
| 4. Supporto di ancoraggio | 9. Montante |
| 5. Rondella ($\frac{1}{4}$ "") | |

9. Fissate senza serrare la parte superiore dei supporti di ancoraggio e dei montanti all'arco posteriore con 4 bulloni ($\frac{1}{4}$ " x $\frac{5}{8}$ "") e rondelle di bloccaggio (Figura 3).
10. Montate i 2 bulloni rimanenti ($\frac{1}{4}$ " x 1"") attraverso i fori inferiori dei supporti di ancoraggio e fissateli con dadi di bloccaggio (Figura 3).
11. Inserite i montanti nelle staffe di inserimento.

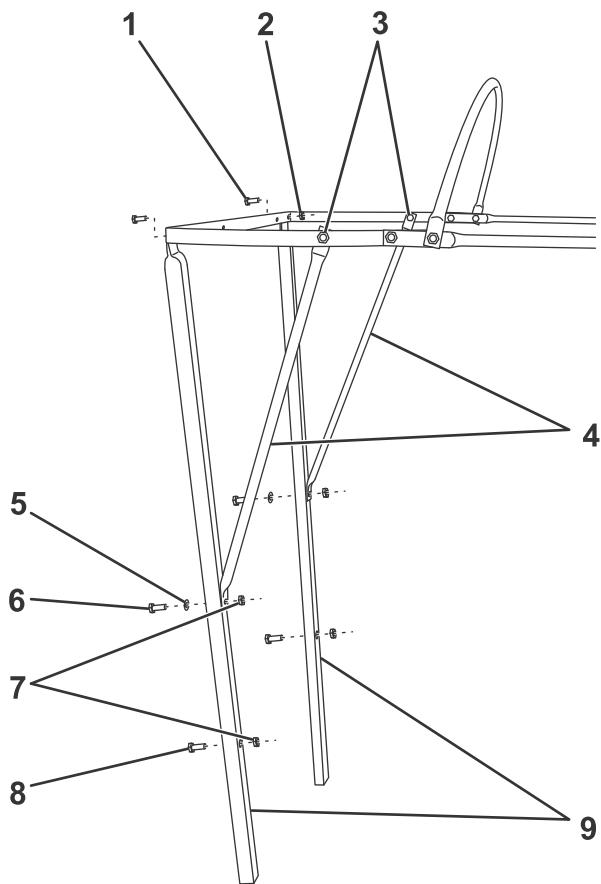
Nota: Applicare cera alle estremità dei montanti per facilitarne l'inserimento e la rimozione.

Importante: Rimuovete il parasole prima di rimessare la macchina.

12. Serrate tutti i dispositivi di fissaggio.
13. Fissate lo schermo posteriore all'arco e ai montanti posteriori (Figura 4).



Figura 4

g309691

1. Griglia posteriore

14. Inserite il parasole nell'arco anteriore e tiratelo giù lungo l'arco posteriore (Figura 5). Inclinate l'arco superiore verso l'alto o il basso per serrare oppure allentare il parasole.

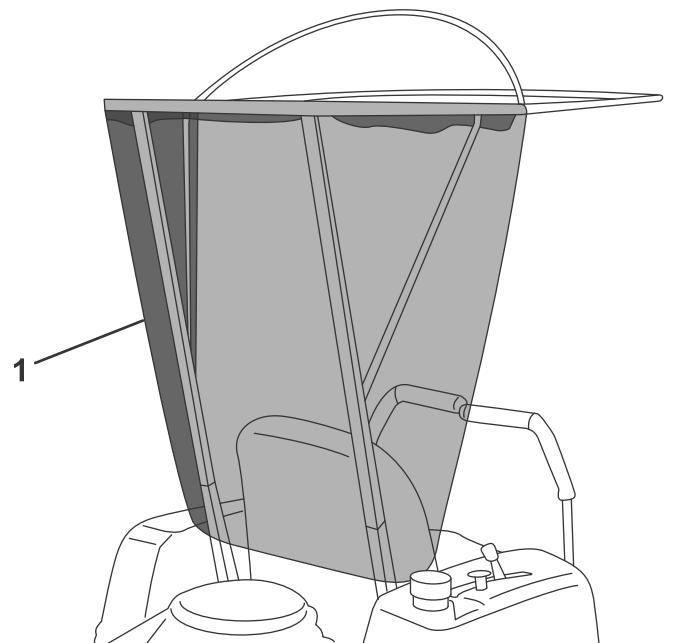
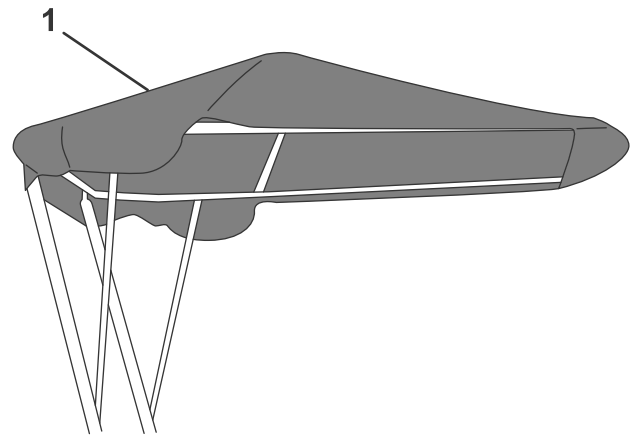

Figura 5

g309692

1. Parasole

15. Montate le ruote rimosse in precedenza; serrate i dadi delle ruote a un valore compreso tra 95 e 122 N·m.