



EN Flex-Force Power System™ 60V MAX
Battery Charger

81801

DE Flex-Force Power System™ 60V MAX
Akkuladegerät

81801

ES Cargador de batería de Flex-Force Power
System™ de 60 V MÁX

81801

FR Chargeur de batterie 60 V MAX pour
Flex-Force Power System

81801

IT Caricabatteria Flex-Force Power System™
60 V MAX

81801

NL Flex-Force Power System™ 60 V MAX
acculader

81801



NO Flex-Force Power System™-batterilader,
maks. 60 V

81801

PL Ładowarka akumulatorów 60 V MAX
do urządzeń z serii Flex-Force Power
System™

81801

SV Flex-Force Power System™ 60 V MAX
batteriladdare

81801





Count on it.

Operator's Manual

Flex-Force Power System™ 60V MAX Battery Charger

Model No. 81801—Serial No. 321000001 and Up

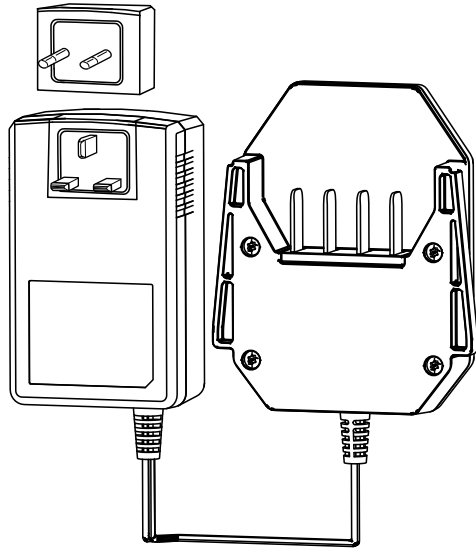

Introduction

This battery charger is intended to be used by residential homeowners. Battery chargers Model 81801 is designed to charge lithium-ion battery pack Models 81820, 81825, 81850, 81860, and 81875. It is not designed to charge any other batteries. Using this products for purposes other than its intended use could prove dangerous to you and bystanders.

Battery pack Models 81820, 81825, 81850, 81860, and 81875 are designed for use in most Toro Flex-Force Power System™ products.

Read this information carefully to learn how to operate and maintain your product properly and to avoid injury and product damage. You are responsible for operating the product properly and safely.

Visit www.Toro.com for more information, including safety tips, training materials, accessory information, help finding a dealer, or to register your product.

Safety

IMPORTANT SAFETY INSTRUCTIONS

1. **SAVE THESE INSTRUCTIONS**—This manual contains important safety and operating instructions for battery pack Models 81820, 81825, 81850, 81860, and 81875 and battery charger Model 81801.
2. Before using the battery charger, read all the instructions and cautionary markings on the battery charger, battery pack, and product using the battery pack.
3. **CAUTION**—To reduce risk of injury, charge battery pack Models 81820, 81825, 81850, 81860, and 81875 with battery chargers Model 81801, 81802, or Model 81805 only. Other brands of battery packs may burst, causing personal injury and damage.



4. **WARNING**—Plugging the battery charger into an outlet that is not 220 to 240 V can cause a fire or electric shock. Do not plug the battery charger into an outlet other than 220 to 240 V. For a different style of connection, use an attachment plug adapter of the proper configuration for the power outlet if needed.
5. **CAUTION**—A mistreated battery pack may present a risk of fire or chemical burn. Do not disassemble the battery pack. Do not heat the battery pack above 68°C (154°F) or incinerate it. Replace the battery pack with a genuine Toro battery pack only; using another type of battery pack may cause a fire or explosion. Keep battery packs out of the reach of children and in the original packaging until you are ready to use them.

I. Training

1. Do not allow children or untrained people to operate or service this device. Allow only people who are responsible, trained, familiar with the instructions, and physically capable to operate or service the device.
2. Do not allow children to use or play with the battery pack or battery charger; local regulations may restrict the age of the operator.

II. Preparation

1. Use appliances only with specifically designated battery packs. Using other types of battery packs may create a risk of injury and/or fire.
2. Do not use a damaged or modified battery pack or battery charger. It may exhibit unpredictable behavior, resulting in fire, explosion, or risk of injury.
3. If the supply cord to the battery charger is damaged, contact an Authorized Service Dealer to replace it.

III. Operation

1. Do not use non-rechargeable batteries.
2. Charge the battery pack with only the battery charger specified by Toro. A charger suitable for 1 type of battery pack may create a risk of fire when used with another battery pack.
3. Charge the battery pack in a well-ventilated area only.
4. Do not expose a battery pack or battery charger to fire or to temperatures higher than 100°C (212°F).
5. Follow all charging instructions and do not charge the battery pack outside of the temperature range specified in the instructions.

Otherwise, you may damage the battery pack and increase the risk of fire.

6. Under abusive conditions, the battery pack may eject liquid; avoid contact. If you accidentally come into contact with the liquid, flush with water. If the liquid contacts your eyes, seek medical help. Liquid ejected from the battery pack may cause irritation or burns.

IV. Maintenance and Storage

1. Do not allow children to clean or maintain the battery charger.
2. When the battery pack is not in use, keep it away from metal objects such as paper clips, coins, keys, nails, and screws that can make a connection from 1 terminal to another. Shorting the battery terminals may cause burns or a fire.
3. Do not attempt to repair the battery pack or battery charger. Have an Authorized Service Dealer perform service on the battery pack or battery charger using identical replacement parts to ensure that the product is safely maintained.
4. Do not dispose of the battery in a fire. The cell may explode. Check with local codes for possible special disposal instructions.

SAVE THESE INSTRUCTIONS

Safety and Instructional Decals



Safety decals and instructions are easily visible to the operator and are located near any area of potential danger. Replace any decal that is damaged or missing.

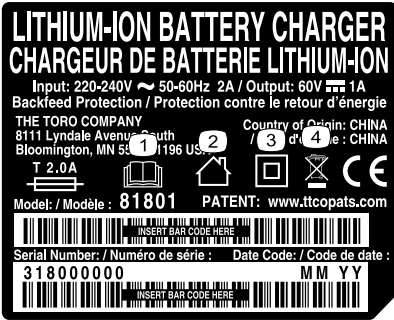

decal144-6022

144-6022

1. Read the *Operator's Manual*.
2. For indoor use
3. Double insulated
4. Do not dispose improperly



decal144-3094

144-3094

1. The battery pack is charging.
2. The battery pack is fully charged.
3. The battery pack is over or under the appropriate temperature range.
4. Battery pack charging fault

Setup

Installing the Correct Plug

If necessary, remove and install the correct plug from the charger to match your receptacle as shown in [Figure 1](#).

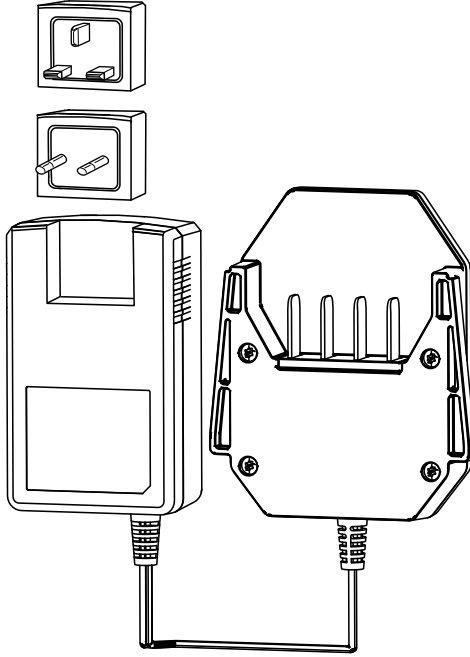

Figure 1

g347487

Product Overview

Specifications

Battery Charger

Model	81801
Type	60V MAX Lithium-Ion Battery Charger
Input	220 to 240V AC 50-60Hz Max 2.0A
Output	60V MAX DC 1.0A

Battery Pack

Model	81820	81825	81850	81860	81875
Battery pack capacity	2.0 Ah 108 Wh	2.5 Ah 135 Wh	4.0 Ah 216 Wh	6.0 Ah 324 Wh	7.5 Ah 405 Wh
Battery manufacturer rating = 60V maximum and 54V nominal. Actual voltage varies with load.					

Appropriate Temperature Ranges

Charge battery pack at	5°C (41°F) to 40°C (104°F)*
Use battery pack at	-30°C (-22°F) to 49°C (120°F)
Store battery pack/charger at	5°C (41°F) to 40°C (104°F)*

*Charging time will increase if you do not charge the battery within this range. Store the tool, battery pack, and battery charger in an enclosed clean, dry area.

Store the machine, battery pack, and battery charger in an enclosed clean, dry area.

Operation

Charging the Battery Pack

Important: Charge the battery pack only in temperatures that are within the appropriate range; refer to [Specifications \(page 7\)](#).

Note: At any time, press the battery-charge-indicator button on the battery pack to display the current charge (LED indicators).

1. Ensure that the vents on the battery are clear of any dust and debris.

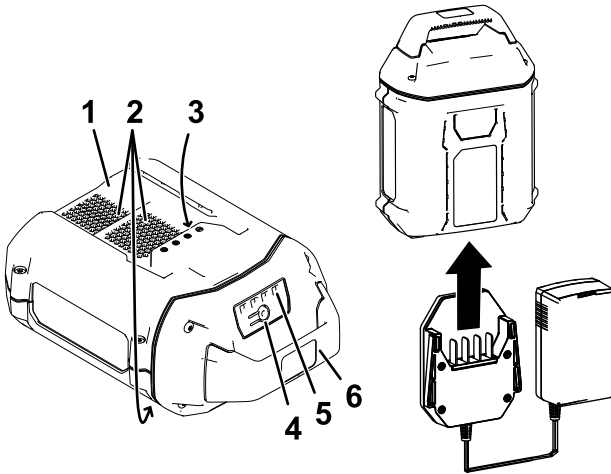

Figure 2

g347460

- | | |
|-------------------------------|------------------------------------|
| 1. Battery pack cavity | 4. Battery-charge-indicator button |
| 2. Battery pack venting areas | 5. LED indicators (current charge) |
| 3. Battery pack terminals | 6. Handle |
2. Line up the cavity in the battery pack ([Figure 2](#)) with the tongue on the charger.
 3. Slide the charger into the battery pack until it is fully seated ([Figure 2](#)).
 4. To remove the battery pack, slide the charger backward out of the battery pack.

5. Refer to the following table to interpret the LED indicator light on the battery charger.

Indicator light	Indicates
Off	No battery pack inserted
Green blinking	Battery pack is charging
Green	Battery pack is charged
Red	Battery pack and/or battery charger is over or under the appropriate temperature range
Red blinking	Battery pack charging fault*

*Refer to [Troubleshooting \(page 11\)](#) for more information.

Important: The battery can be left on the charger for short periods between uses.

If the battery will not be used for longer periods, remove the battery from the charger; refer to [Storage \(page 10\)](#).

Maintenance

Maintenance and servicing are not required under normal conditions.

When you clean the surface of the equipment, wipe it only with a dry cloth.

Do not disassemble the equipment; if it is damaged, contact your Authorized Service Dealer.

Storage

Important: Store the charger only in temperatures that are within the appropriate range; refer to [Specifications \(page 7\)](#).

Important: If you are storing the charger for the off-season, ensure that it is unplugged and that there are no batteries installed.

- Disconnect the product from the power supply (i.e., remove the battery pack) and check for damage after use.
- Do not store the charger with the battery pack installed.
- Clean all foreign material from the product.
- Do not store any machine with the battery pack installed.
- When not in use, store the tool, battery pack, and battery charger out of the reach of children.
- Keep the tool, battery pack, and battery charger away from corrosive agents, such as garden chemicals and de-icing salts.
- To reduce the risk of serious personal injury, do not store the battery pack outside or in vehicles.
- Store the tool, battery pack, and battery charger in an enclosed clean, dry area.

Troubleshooting

Perform only the steps described in these instructions. All further inspection, maintenance, and repair work must be performed by an authorized service center or a similarly qualified specialist if you cannot solve the problem yourself.

Problem	Possible Cause	Corrective Action
The battery charger is not working.	<ol style="list-style-type: none">1. The battery charger is over or under the appropriate temperature range.2. The outlet that the battery charger is plugged into does not have power.	<ol style="list-style-type: none">1. Unplug the battery charger and move it to a place where it is dry and the temperature is between 5°C (41°F) and 40°C (104°F).2. Contact your licensed electrician to repair the outlet.
The LED indicator light on the battery charger is blinking red.	<ol style="list-style-type: none">1. There is an error in the communication between the battery pack and the charger.2. The battery pack is weak.	<ol style="list-style-type: none">1. Remove the battery pack from the battery charger, unplug the battery charger from the outlet, and wait 10 seconds. Plug the battery charger into the outlet again and place the battery pack on the battery charger. If the LED indicator light on the battery charger is still blinking red, repeat this procedure again. If the LED indicator light on the battery charger is still blinking red after 2 attempts, properly dispose of the battery pack at a battery recycling facility.2. Properly dispose of the battery pack at a battery recycling facility.

EEA/UK Privacy Notice

Toro's Use of Your Personal Information

The Toro Company ("Toro") respects your privacy. When you purchase our products, we may collect certain personal information about you, either directly from you or through your local Toro company or dealer. Toro uses this information to fulfill contractual obligations - such as to register your warranty, process your warranty claim or to contact you in the event of a product recall - and for legitimate business purposes - such as to gauge customer satisfaction, improve our products or provide you with product information which may be of interest. Toro may share your information with our subsidiaries, affiliates, dealers or other business partners in connection these activities. We may also disclose personal information when required by law or in connection with the sale, purchase or merger of a business. We will never sell your personal information to any other company for marketing purposes.

Retention of your Personal Information

Toro will keep your personal information as long as it is relevant for the above purposes and in accordance with legal requirements. For more information about applicable retention periods please contact legal@toro.com.

Toro's Commitment to Security

Your personal information may be processed in the US or another country which may have less strict data protection laws than your country of residence. Whenever we transfer your information outside of your country of residence, we will take legally required steps to ensure that appropriate safeguards are in place to protect your information and to make sure it is treated securely.

Access and Correction

You may have the right to correct or review your personal data, or object to or restrict the processing of your data. To do so, please contact us by email at legal@toro.com. If you have concerns about the way in which Toro has handled your information, we encourage you to raise this directly with us. Please note that European residents have the right to complain to your Data Protection Authority.



Count on it.

Bedienungsanleitung

Flex-Force Power System™ 60 V MAX Akkuladegerät

Modellnr. 81801—Seriennr. 321000001 und höher

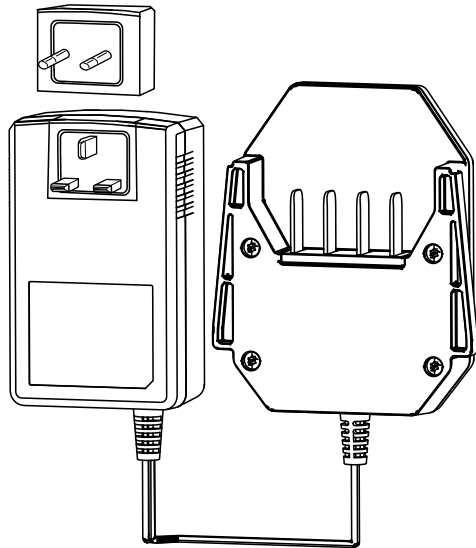

Einführung

Dieses Akkuladegerät ist für die Nutzung in Privathaushalten bestimmt. Das Akkuladegerät Modell 81801 ist in erster Linie für das Laden der Lithium-Ionen-Akkupacks Modelle 81820, 81825, 81850, 81860 und 81875 vorgesehen. Es ist nicht für das Laden anderer Akkus gedacht. Der zweckfremde Einsatz dieser Produkte kann für Sie und Unbeteiligte gefährlich sein.

Die Akkupackmodelle 81820, 81825, 81850, 81860 und 81875 sind für die Verwendung mit den meisten Produkten des Toro Flex-Force Power System™ vorgesehen.

Lesen Sie diese Informationen sorgfältig durch, um sich mit dem ordnungsgemäßen Einsatz und der Wartung des Produkts vertraut zu machen und Verletzungen und eine Beschädigung des Produkts zu vermeiden. Sie tragen die Verantwortung für einen ordnungsgemäßen und sicheren Einsatz des Produkts.

Besuchen Sie Toro.com für weitere Informationen, einschließlich Sicherheitstipps, Schulungsunterlagen, Zubehörinformationen, Standort eines Händlers oder Registrierung Ihres Produkts.

© 2021—The Toro®
Company
8111 Lyndale Avenue
South
Bloomington, MN
55420

Registrieren Sie
Ihr Produkt unter
www.Toro.com.



Originaldokuments (DE)

Druck: China
Alle Rechte
vorbehalten



Sicherheit

WICHTIGE SICHERHEITSANWEISUNGEN

1. BEWAHREN SIE DIESE ANWEISUNGEN AUF: Diese Anleitung enthält wichtige Sicherheits- und Betriebshinweise für die Akkupackmodelle 81820, 81825, 81850, 81860 und 81875 und das Akkuladegerät Modell 81801.
2. Lesen Sie vor der Verwendung des Akkuladegeräts alle Anweisungen und Sicherheitsmarkierungen am Akkuladegerät, am Akkupack und am Produkt, für das Sie das Akkupack verwenden.
3. ACHTUNG: Um das Verletzungsrisiko zu verringern, dürfen die Akkupackmodelle 81820, 81825, 81850, 81860 und 81875 nur mit den Ladegerätmodellen 81801, 81802 oder 81805 aufgeladen werden. Andere Akkupackmarken könnten bersten und Verletzungen oder Sachschäden verursachen.
4. WARNUNG: Das Einstecken des Akkuladegeräts in eine Steckdose mit einer anderen Spannung als 220 bis 240 V, kann zu einem Brand oder Stromschlag führen. Stecken Sie das Ladegerät nicht in eine Steckdose mit einer anderen Spannung als 220 bis 240 V. Bei einem anderen Anschlussdesign kann bei Bedarf ein Steckeradapter mit der richtigen Konfiguration für die Steckdose verwendet werden.
5. ACHTUNG: ein falsch gehandhabtes Akkupack kann ein Brandrisiko darstellen oder Verätzungen verursachen. Demontieren Sie das Akkupack nicht. Erwärmen Sie das Akkupack nicht über 68 °C und verbrennen Sie es nicht. Ersetzen Sie das Akkupack nur durch ein Originalakkupack von Toro. Die Verwendung eines anderen Akkupacktyps kann zu einem Brand oder einer Explosion führen. Halten Sie Akkupacks von Kindern fern und bewahren Sie sie in der Originalverpackung auf, bis Sie sie verwenden.

I. Schulung

1. Kinder oder nicht geschulte Personen dürfen dieses Gerät weder verwenden noch warten. Lassen Sie nur Personen, die verantwortungsbewusst, geschult, mit den Anweisungen vertraut, und körperlich in der Lage sind, das Gerät zu bedienen und zu warten.
2. Lassen Sie Kinder nicht mit dem Akkupack oder dem Akkuladegerät spielen; örtliche Vorschriften bestimmen u. U. das Mindestalter von Benutzern.

II. Vorbereitung

1. Verwenden Sie Geräte nur mit den angegebenen Akkupacks. Die Verwendung von anderen Akkupacktypen birgt eine Verletzungs- und/oder Brandgefahr.
2. Verwenden Sie keine beschädigten Akkupacks oder Akkuladegeräte. Diese können unvorhergesehen reagieren, und Brände und Explosionen verursachen oder eine Verletzungsgefahr darstellen.
3. Wenn das Stromkabel des Akkuladegeräts beschädigt ist, treten Sie für Ersatz mit einem Vertragshändler in Kontakt.

III. Betrieb

1. Verwenden Sie keine nicht aufladbaren Akkus.
2. Laden Sie das Akkupack nur mit einem von Toro angegebenen Akkuladegerät. Ein Ladegerät, das für den einen Akkupacktyp geeignet ist, kann bei einem anderen Akkupack zu einer Brandgefahr führen.
3. Laden Sie das Akkupack nur in einem gut belüfteten Bereich auf.
4. Setzen Sie einem Akkupack oder ein Akkuladegerät keinem Feuer oder Temperaturen von über 100 °C aus.
5. Befolgen Sie alle Anweisungen zum Aufladen und laden Sie das Akkupack nicht außerhalb des in der Anweisung angegebenen Temperaturbereichs. Andernfalls kann das Akkupack beschädigt werden und die Brandgefahr steigen.
6. Unter missbräuchlichen Bedingungen kann Flüssigkeit aus dem Akkupack austreten. Vermeiden Sie Kontakt. Wenn Sie die Flüssigkeit versehentlich berühren, mit Wasser spülen. Wenn die Flüssigkeit in Ihre Augen gelangt, suchen Sie einen Arzt auf. Vom Akkupack ausgestoßene Flüssigkeit kann zu Hautreizungen oder Verbrennungen führen.

IV. Wartung und Lagerung

1. Lassen Sie das Akkuladegerät nicht von Kindern reinigen oder warten.
2. Halten Sie ein nicht verwendetes Akkupack von Metallobjekten fern, u. a. Briefklammern, Münzen, Schlüssel, Nägel, Schrauben, die eine Verbindung von einem Pol zu einem anderen herstellen können. Ein Kurzschließen der Akkupole kann zu Verbrennungen oder einem Brand führen.
3. Versuchen Sie nicht, das Akkupack oder das Akkuladegerät zu reparieren. Lassen Sie die Wartung am Akkupack oder dem Akkuladegerät von einem Vertragshändler mit identischen

Ersatzteilen durchführen, um sicherzustellen, dass das Produkt sicher instandgehalten wird.

4. Entsorgen Sie den Akku nicht durch Verbrennen. Die Zelle kann explodieren. Lesen Sie örtliche Vorschriften hinsichtlich besonderer Entsorgungsanweisungen durch.

**BEWAHREN SIE DIE ANWEISUNGEN
AUF**

Sicherheits- und Bedienungsschilder



Die Sicherheits- und Bedienungsaufkleber sind gut sichtbar; sie befinden sich in der Nähe der möglichen Gefahrenbereiche. Tauschen Sie beschädigte oder verloren gegangene Aufkleber aus.

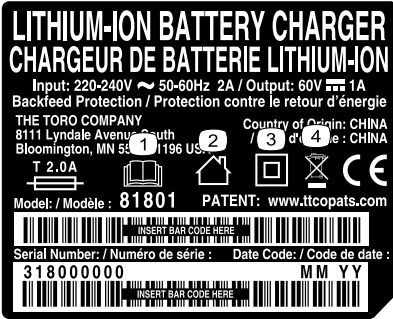

decal144-6022

144-6022

1. Lesen Sie die *Bedienungsanleitung*.
2. Für den Gebrauch im Innenbereich
3. Doppelt isoliert
4. Bitte nur sachgerecht entsorgen



decal144-3094

144-3094

1. Das Akkupack wird aufgeladen.
2. Das Akkupack ist ganz aufgeladen.
3. Das Akkupack ist nicht im geeigneten Temperaturbereich.
4. Akkupack Ladefehler

Einrichtung

Einsetzen des richtigen Netzsteckers

Falls erforderlich, entfernen Sie den richtigen Netzstecker vom Akkuladegerät und stecken Sie ihn in die Steckdose, wie in [Bild 1](#) dargestellt.



Bild 1

g347487

Produktübersicht

Technische Daten

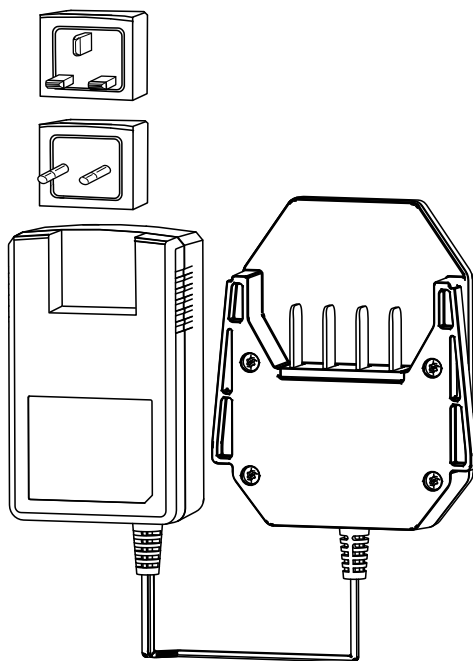
Akkuladegerät

Modell	81801
Typ	60 Volt max., Lithium-Ionen-Akkuladegerät
Eingang	220 bis 240 V AC, 50-60 Hz, Max. 2,0 A
Ausgabe	60 V MAX Gleichstrom, 1,0 A

Akkupack

Modell	81820	81825	81850	81860	81875
Akkupack- leistung	2,0 Ah 108 Wh	2,5 Ah 135 Wh	4,0 Ah 216 Wh	6,0 Ah 324 Wh	7,5 Ah 405 Wh
Akkusherstellerrangabe = Max. 60 V und 54 V nominal. Tatsächliche Spannung hängt von der Last ab.					

Geeignete Temperaturbereiche

Laden Sie das Akkupack bei	5 °C bis 40 °C*
Verwenden Sie das Akkupack bei	-30 °C bis 49 °C
Lagern Sie das Akkupack/-ladegerät bei	5 °C bis 40 °C*

*Die Ladezeit wird verlängert, wenn Sie das Akku nicht in diesem Bereich aufladen. Lagern Sie das Werkzeug, das Akkupack und das Akkuladegerät an einem sauberen und trockenen Ort.

Lagern Sie das Gerät, den Akkupack und das Akkuladegerät an einem sauberen und trockenen Ort.

Betrieb

Aufladen des Akkupacks

Wichtig: Laden Sie das Akkupack nur in Temperaturen auf, die im entsprechenden Bereich liegen, siehe [Technische Daten \(Seite 8\)](#).

Hinweis: Sie können jederzeit die Taste für die Akkuladeanzeige oder das Akkupack drücken, um die aktuelle Ladung (LED-Anzeigen) anzuzeigen.

1. Stellen Sie sicher, dass sich in den Belüftungsöffnungen des Akkus kein Staub oder Schmutz befindet.



Bild 2

g347460

- | | |
|---------------------------------|-------------------------------|
| 1. Akkupackfach | 4. Taste für Akkuladeanzeige |
| 2. Akkupack-Entlüftungsbereiche | 5. LED-Anzeigen (Ladezustand) |
| 3. Akkupack-Anschlussklemmen | 6. Griff |
2. Fluchten Sie das Loch im Akkupack ([Bild 2](#)) mit der Zunge am Ladegerät aus.
 3. Schieben Sie das Akkuladegerät in den Akkupack, bis es vollständig einrastet ([Bild 2](#)).
 4. Schieben Sie zum Herausnehmen des Akkupacks das Akkuladegerät nach hinten aus dem Akkupack.

5. In der folgenden Tabelle finden Sie eine Beschreibung der LED-Anzeigeleuchten auf dem Akkuladegerät.

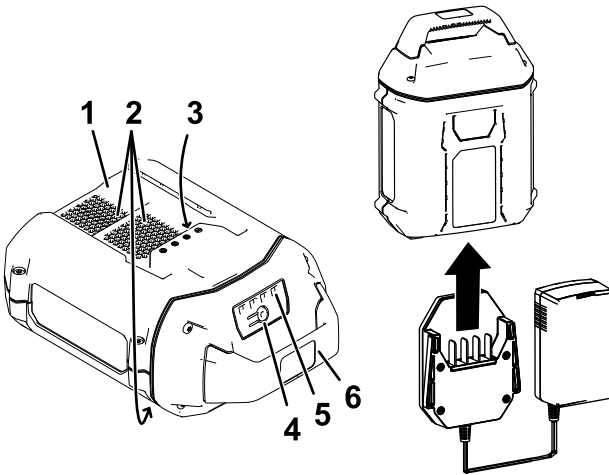
Anzeigeleuchte	Gibt an:
Aus	Kein Akkupack eingeführt
Grün blinkend	Akkupack wird aufgeladen
Grün	Akkupack ist aufgeladen
Rot	Das Akkupack und/oder Akkuladegerät ist nicht im geeigneten Temperaturbereich
Rot blinkend	Akkupack Ladefehler*

* Weitere Informationen finden Sie unter [Fehlersuche und -behebung \(Seite 12\)](#).

Wichtig: Der Akku kann zwischen den Einsätzen für kurze Zeiträume auf dem Ladegerät belassen werden.

Wenn der Akku für längere Zeit nicht benutzt wird, nehmen Sie ihn aus dem Ladegerät; siehe [Einlagern \(Seite 11\)](#).

Wartung

In normalen Bedingungen ist keine Wartung oder kein Kundendienst erforderlich.

Wenn Sie die Oberfläche des Geräts reinigen, wischen Sie es nur mit einem trockenen Lappen ab.

Demontieren Sie das Gerät nicht; wenden Sie sich bei einem Defekt an den offiziellen Vertragshändler.

Einlagern

Wichtig: Bewahren Sie das Akkuladegerät nur bei Temperaturen auf, die im entsprechenden Temperaturbereich liegen; siehe [Technische Daten \(Seite 8\)](#).

Wichtig: Wenn Sie das Akkuladegerät außerhalb der Betriebsdauer aufbewahren, vergewissern Sie sich, dass es nicht eingesteckt ist und keine Akkus eingelegt sind.

- Trennen Sie das Gerät von der Stromversorgung (d. h. entfernen Sie das Akkupack) und prüfen Sie es nach der Verwendung auf Schäden.
- Bewahren Sie das Akkuladegerät nicht mit eingesetztem Akkupack auf.
- Entfernen Sie Rückstände vom Produkt.
- Bewahren Sie eine Maschine nicht mit eingebautem Akku auf.
- Lagern Sie das Werkzeug, das Akkupack und das Akkuladegerät außerhalb der Reichweite von Kindern, wenn Sie sie nicht verwenden.
- Halten Sie das Werkzeug, das Akkupack und das Akkuladegerät fern von ätzenden Materialien, wie z. B. Gartenchemikalien oder Streusalz.
- Lagern Sie das Akkupack nicht draußen oder in Fahrzeugen, um die Gefahr möglicher Verletzungen zu verringern.
- Lagern Sie das Werkzeug, das Akkupack und das Akkuladegerät an einem sauberen und trockenen Ort.

Fehlersuche und -behebung

Führen Sie nur die in dieser Anleitung beschriebenen Schritte aus. Alle weiteren Prüfungen, Wartungsarbeiten und Reparaturen müssen von einem offiziellen Kundendienstzentrum oder einem ähnlich qualifizierten Fachmann ausgeführt werden, wenn Sie das Problem nicht selbst beheben können.

Problem	Mögliche Ursache	Behebungsmaßnahme
Das Akkuladegerät ist defekt.	<ol style="list-style-type: none">1. Das Akkuladegerät ist nicht im geeigneten Temperaturbereich.2. Die Steckdose, in die das Akkuladegerät eingesteckt ist, hat keinen Strom.	<ol style="list-style-type: none">1. Trennen Sie das Akkuladegerät vom Strom und bringen Sie es an einen Ort, der trocken ist und an dem die Temperatur zwischen 5 °C und 40 °C liegt.2. Lassen Sie die Steckdose von einem Elektriker reparieren.

Problem	Mögliche Ursache	Behebungsmaßnahme
<p>Die LED-Anzeigeleuchte am Ladegerät blinkt rot.</p>	<ol style="list-style-type: none"> <li data-bbox="384 110 676 212">1. Die Kommunikation zwischen Akkupack und Ladegerät ist defekt. <li data-bbox="384 776 676 829">2. Das Akkupack ist schwach. 	<ol style="list-style-type: none"> <li data-bbox="704 110 1008 760">1. Nehmen Sie das Akkupack aus dem Akkuladegerät, ziehen Sie das Ladegerät aus der Steckdose und warten Sie 10 Sekunden. Stecken Sie das Akkuladegerät wieder in die Steckdose und legen Sie das Akkupack in das Ladegerät. Wenn die LED-Anzeigeleuchte am Akkuladegerät immer noch rot blinkt, wiederholen Sie den Vorgang. Wenn die LED-Anzeigeleuchte nach 2 Versuchen immer noch rot blinkt, entsorgen Sie das Akkupack ordnungsgemäß an einer Akkusammelstelle. <li data-bbox="704 776 1008 906">2. Entsorgen Sie das Akkupack ordnungsgemäß an einer Akkusammelstelle.

EEA/UK Datenschutzerklärung

Toros Verwendung Ihrer persönlichen Informationen

The Toro Company („Toro“) respektiert Ihre Privatsphäre. Wenn Sie unsere Produkte kaufen, können wir bestimmte persönliche Informationen über Sie sammeln, entweder direkt von Ihnen oder über Ihre lokale Toro-Niederlassung oder Ihren Händler. Toro verwendet diese Informationen, um vertragliche Verpflichtungen zu erfüllen – z. B. um Ihre Garantie zu registrieren, Ihren Garantieanspruch zu bearbeiten oder Sie im Falle eines Rückrufs zu kontaktieren – und für legitime Geschäftszwecke – z. B. um die Kundenzufriedenheit zu messen, unsere Produkte zu verbessern oder Ihnen Produktinformationen zur Verfügung zu stellen, die für Sie von Interesse sein könnten. Toro kann die Informationen im Rahmen dieser Aktivitäten an Toro Tochtergesellschaften, Händler oder Geschäftspartner weitergeben. Wir können auch persönliche Daten offenlegen, wenn dies gesetzlich vorgeschrieben ist oder im Zusammenhang mit dem Verkauf, Kauf oder der Fusion eines Unternehmens. Toro verkauft Ihre persönlichen Informationen niemals an anderen Unternehmen.

Speicherung Ihrer persönlichen Daten

Toro wird Ihre persönlichen Daten so lange aufbewahren, wie es für die oben genannten Zwecke relevant ist und in Übereinstimmung mit den gesetzlichen Bestimmungen. Für weitere Informationen über die geltenden Aufbewahrungsfristen wenden Sie sich bitte an legal@toro.com.

Toros Engagement für Sicherheit

Ihre persönlichen Daten können in den USA oder einem anderen Land verarbeitet werden, in dem möglicherweise weniger strenge Datenschutzgesetze gelten als in Ihrem Wohnsitzland. Wann immer wir Ihre Daten außerhalb Ihres Wohnsitzlandes übermitteln, werden wir die gesetzlich vorgeschriebenen Schritte unternehmen, um sicherzustellen, dass angemessene Sicherheitsvorkehrungen zum Schutz Ihrer Daten getroffen werden und um sicherzustellen, dass diese sicher behandelt werden.

Zugang und Korrektur

Sie haben das Recht, Ihre persönlichen Daten zu korrigieren und zu überprüfen oder der Verarbeitung Ihrer Daten zu widersprechen bzw. diese einzuschränken. Bitte kontaktieren Sie uns dazu per E-Mail unter legal@toro.com. Wenn Sie Bedenken haben, wie Toro mit Ihren Daten umgegangen ist, bitten wir Sie, dies direkt mit uns zu besprechen. Bitte beachten Sie, dass europäische Bürger das Recht haben, sich bei Ihrer Datenschutzbehörde zu beschweren.



Count on it.

Manual del operador

Cargador de batería de Flex-Force Power System™ de 60 V MÁX

Nº de modelo 81801—Nº de serie 321000001 y superiores

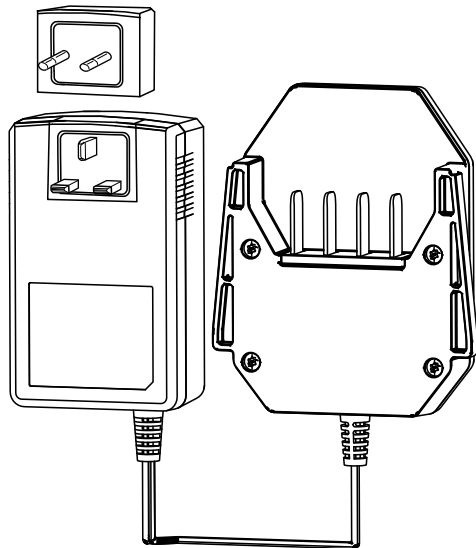

Introducción

Este cargador de batería está diseñado para que lo utilicen usuarios domésticos. El cargador de batería modelo 81801 está diseñado para cargar las baterías de iones de litio modelos 81820, 81825, 81850, 81860 y 81875. No está diseñado para cargar otras baterías. El uso de este producto para otros fines distintos a los previstos podría ser peligroso para usted y para otras personas.

Los modelos de batería 81820, 81825, 81850, 81860 y 81875 están diseñados para su uso en la mayoría de los productos Flex-Force Power System™ de Toro.

Lea este manual detenidamente para aprender a utilizar y mantener correctamente su producto, y para evitar lesiones y daños al producto. Usted es responsable de utilizar el producto de forma correcta y segura.

Visite www.Toro.com para obtener más información, incluidos consejos de seguridad, materiales de formación, información sobre accesorios, ayuda para encontrar a un distribuidor o para registrar su producto.

Seguridad

INSTRUCCIONES DE SEGURIDAD IMPORTANTES

1. **GUARDE ESTAS INSTRUCCIONES** – Este manual contiene importantes instrucciones de seguridad y uso de las baterías modelos 81820, 81825, 81850, 81860 Y 81875 y del cargador de batería modelo 81801.
2. Antes de utilizar el cargador de batería, lea todas las instrucciones y los símbolos de advertencia que figuran en el cargador de batería, en la batería y en el producto que utiliza la batería.
3. **PRECAUCIÓN** – Para reducir el riesgo de lesiones, cargue únicamente los modelos de batería 81820, 81825, 81850, 81860 y 81875 con los cargadores de batería modelos 81801, 81802 o 81805. Otras marcas de batería pueden reventar y causar lesiones personales y daños materiales.

© 2021—The Toro®
Company
8111 Lyndale Avenue
South
Bloomington, MN
55420

Registre su producto
en www.Toro.com.



Traducción del original
(ES)

Impreso en China
Reservados todos
los derechos



4. **ADVERTENCIA** – Si se enchufa el cargador de batería en una toma que no sea de 200 a 240 V, puede producirse un incendio o descargas eléctricas. No enchufe el cargador de batería en una toma que no sea de 200 a 240 V. En el caso de un estilo de conexión diferente, utilice un adaptador de enchufe con la configuración correcta para la toma de alimentación, si es necesario.
5. **PRECAUCIÓN** – Una batería utilizada de forma incorrecta puede presentar riesgo de incendio o de quemadura química. No desmonte la batería. No caliente la batería a más de 68 °C ni la incinere. Sustituya la batería únicamente con una batería Toro genuina; el uso de otro tipo de batería podría provocar un incendio o una explosión. Mantenga las baterías fuera del alcance de los niños y en el embalaje original hasta que vaya a utilizarlas.

I. Formación

1. No deje que utilicen o mantengan este dispositivo niños o personas que no hayan recibido la formación adecuada al respecto. Solo permita que utilicen el dispositivo personas que sean responsables, que cuenten con la formación adecuada, que estén familiarizadas con las instrucciones y tengan capacidad física para usarlo.
2. No deje que los niños usen o jueguen con la batería o el cargador de batería; la normativa local puede imponer límites sobre la edad del operador.

II. Preparación

1. Utilice aparatos únicamente con las baterías específicas indicadas. El uso de otros tipos de baterías puede crear un riesgo de incendio y lesiones.
2. No utilice una batería o un cargador de batería que se haya dañado o modificado. Puede presentar un comportamiento impredecible y provocar fuego, explosión o riesgo de lesiones.
3. Si el cable de alimentación del cargador de batería está dañado, póngase en contacto con el servicio técnico autorizado para sustituirlo.

III. Uso

1. No utilice baterías que no sean recargables.
2. Cargue la batería solo con el cargador de batería especificado por Toro. Un cargador que sea idóneo para un tipo de batería puede crear un riesgo de incendio si se utiliza con otra batería.
3. Cargue la batería únicamente en un área bien ventilada.

4. No exponga una batería o un cargador de batería a fuego o a temperaturas superiores a 100 °C.
5. Siga todas las instrucciones de carga y no cargue la batería fuera del rango de temperatura especificado en las instrucciones. De lo contrario, puede dañar la batería y aumentar el riesgo de incendio.
6. En condiciones de abuso, la batería puede expulsar líquido; evite el contacto con el mismo. Si entra en contacto accidentalmente con el líquido, enjuague la zona con agua. Si el líquido entra en contacto con los ojos, busque asistencia médica. El líquido expulsado de la batería puede causar irritación o quemaduras.

IV. Mantenimiento y almacenamiento

1. No deje que los niños limpien o mantengan el cargador de batería.
2. Cuando la batería no esté en uso, manténgala alejada de objetos metálicos, como por ejemplo clips, monedas, llaves, clavos y tornillos que podrían hacer una conexión entre un terminal y otro. Un cortocircuito entre los terminales de la batería puede causar quemaduras o un incendio.
3. No intente reparar la batería o el cargador. Solicite a un servicio técnico autorizado que realice la reparación en la batería o el cargador de batería y que utilice piezas de repuesto idénticas para garantizar que el producto se mantiene con seguridad.
4. No tire la batería usada al fuego. Las celdas pueden explosionar. Compruebe si la normativa local contiene alguna instrucción especial sobre la eliminación de las baterías.

GUARDE ESTAS INSTRUCCIONES

Pegatinas de seguridad e instrucciones



Las pegatinas de seguridad e instrucciones están a la vista del operador y están ubicadas cerca de cualquier zona de peligro potencial. Sustituya cualquier pegatina que esté dañada o que falte.

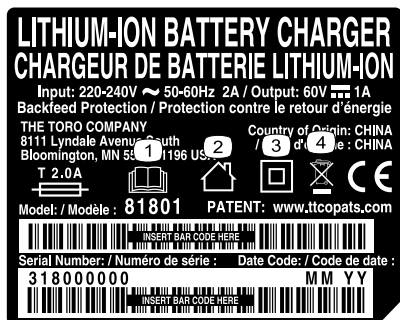

decal144-6022

144-6022

1. Lea el *Manual del operador*.
2. Para uso en interiores
3. Doble aislamiento
4. No desear de forma incorrecta

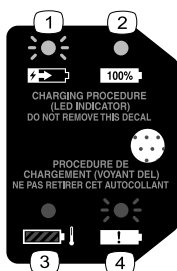

decal144-3094

144-3094

1. La batería se está cargando.
2. La batería está completamente cargada.
3. La batería está por encima o por debajo del intervalo de temperatura adecuado.
4. Fallo de carga de la batería

Montaje

Instalación del enchufe correcto

Si es necesario, retire el enchufe del cargador e instale el correcto para que coincida con el receptáculo, tal y como se muestra en la [Figura 1](#).



Figura 1

g347487

El producto

Especificaciones

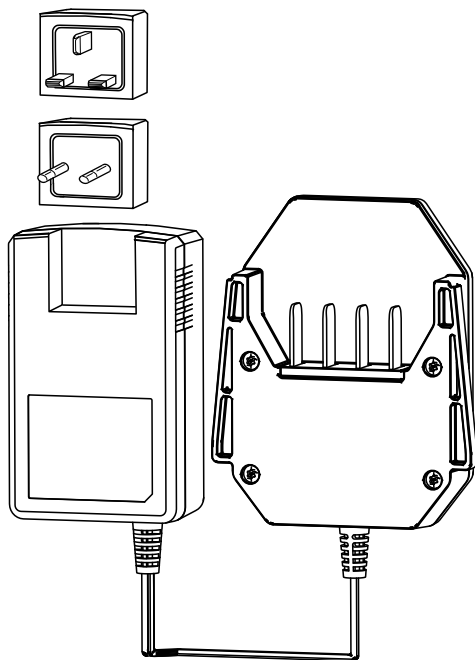
Cargador de batería

Modelo	81801
Tipo	Cargador de batería de iones de litio 60 V MAX
Entrada	220 a 240 V CA 50-60Hz Máx. 2 A
Salida	60 V MÁX CC 1,0A

Batería

Modelo	81820	81825	81850	81860	81875
Capacidad de la batería	2 Ah 108 Wh	2,5 Ah 135 Wh	4 Ah 216 Wh	6 Ah 324 Wh	7,5 Ah 405 Wh
Voltaje nominal según el fabricante de la batería = 60 V máximo y 54 V nominal. El voltaje real depende de la carga.					

Intervalos de temperatura adecuados

Cargue la batería a entre	5 °C y 40 °C*
Use la batería a entre	-30 °C y 49 °C
Almacene la batería/el cargador a entre	5 °C y 40 °C*

* El tiempo de carga será mayor si la temperatura no está en este intervalo durante la carga. Guarde la herramienta, la batería y el cargador en un lugar cerrado, limpio y seco.

Guarde la máquina, la batería y el cargador en un lugar cerrado, limpio y seco.

Operación

Carga de la batería

Importante: Cargue la batería solo a temperaturas que estén dentro del intervalo apropiado; consulte [Especificaciones \(página 7\)](#).

Nota: En cualquier momento, presione el botón del indicador de carga de la batería de la batería para mostrar la carga actual (indicadores LED).

1. Compruebe que los orificios de ventilación de la batería no presentan polvo ni residuos.



Figura 2

g347460

1. Hueco de la batería
 2. Zonas de ventilación de la batería
 3. Terminales de la batería
 4. Botón del indicador de carga de la batería
 5. Indicadores LED (carga actual)
 6. Empuñadura
2. Alinee el hueco de la batería ([Figura 2](#)) con la lengüeta del cargador.
 3. Deslice el cargador en la batería hasta que quede totalmente asentado ([Figura 2](#)).
 4. Para retirar la batería, deslice el cargador hacia atrás para sacarlo de la batería.

5. Consulte la siguiente tabla para interpretar el significado de la luz indicadora LED del cargador de batería.

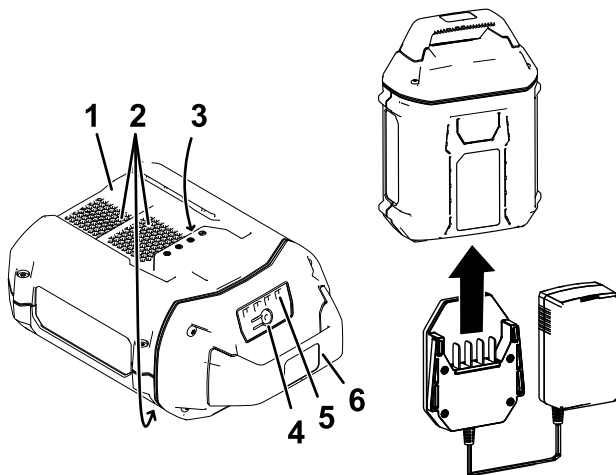
Luz indicadora	Indica:
Apagado	No hay ninguna batería insertada
Verde intermitente	La batería se está cargando
Verde	La batería está cargada
Rojo	La batería y/o el cargador de batería está por encima o por debajo del intervalo de temperatura adecuado
Rojo intermitente	Fallo de carga de la batería*

*Consulte [Solución de problemas \(página 11\)](#) para obtener más información.

Importante: La batería puede dejarse conectada al cargador durante periodos cortos entre usos.

Si la batería no se va a utilizar durante periodos más largos, retire la batería del cargador; consulte [Almacenamiento \(página 10\)](#).

Mantenimiento

No se requiere mantenimiento ni servicio en condiciones normales.

Para limpiar la superficie del equipo, pase un paño seco únicamente.

No desmonte el equipo; si está dañado, póngase en contacto con un Servicio Técnico Autorizado.

Almacenamiento

Importante: Almacene el cargador solo a temperaturas que estén dentro del intervalo apropiado; consulte [Especificaciones \(página 7\)](#).

Importante: Si va a almacenar el cargador al final de la temporada, asegúrese de que está desenchufado y de que no tenga baterías instaladas.

- Desconecte el producto de la fuente de alimentación (es decir, desenchufe la batería) antes de comprobar si existen daños tras el uso.
- No almacene el cargador con la batería instalada.
- Limpie cualquier material extraño del producto.
- No almacene ninguna máquina con la batería instalada.
- Cuando no se estén utilizando, almacene la herramienta, la batería y el cargador de la batería fuera del alcance de los niños.
- Mantenga la herramienta, la batería y el cargador de la batería alejados de agentes corrosivos como productos químicos de jardín o sal para deshielo.
- Para reducir el riesgo de lesiones personales graves, no almacene la batería en el exterior o en un vehículo.
- Guarde la herramienta, la batería y el cargador en un lugar cerrado, limpio y seco.

Solución de problemas

Realice solo los pasos descritos en estas instrucciones. Cualquier otro trabajo de inspección, mantenimiento o reparación debe ser realizado por un Servicio Técnico Autorizado o por un especialista autorizado si no puede solucionar el problema usted mismo.

Problema	Posible causa	Acción correctora
El cargador de la batería no funciona.	<ol style="list-style-type: none"><li data-bbox="386 337 675 467">1. El cargador de la batería está por encima o por debajo del intervalo de temperatura adecuado.<li data-bbox="386 483 675 586">2. La toma de corriente en la que está enchufado el cargador de la batería no tiene corriente.	<ol style="list-style-type: none"><li data-bbox="707 337 1003 467">1. Desenchufe el cargador de batería y trasládalo a un lugar seco cuya temperatura sea de entre 5 °C y 40 °C.<li data-bbox="707 483 1003 613">2. Póngase en contacto con un electricista autorizado para que repare la toma de corriente.
La luz indicadora LED del cargador de batería se enciende en rojo de forma intermitente.	<ol style="list-style-type: none"><li data-bbox="386 638 675 711">1. Hay un error de comunicación entre la batería y el cargador.<li data-bbox="386 1279 675 1304">2. La batería está débil.	<ol style="list-style-type: none"><li data-bbox="707 638 1003 1263">1. Retire la batería del cargador, desenchufe el cargador de batería de la toma y espere 10 segundos. Vuelva a enchufar el cargador de batería en la toma y coloque la batería en el cargador. Si la luz indicadora LED del cargador de batería sigue encendiéndose en rojo de forma intermitente, repita este procedimiento. Si la luz indicadora LED del cargador de batería sigue encendiéndose en rojo de forma intermitente tras dos intentos, elimine correctamente la batería en un centro de reciclaje de baterías.<li data-bbox="707 1279 1003 1352">2. Elimine correctamente la batería en un centro de reciclaje de baterías.

Aviso sobre privacidad en el EEE/Reino Unido

Uso de sus datos personales por parte de Toro

The Toro Company (“Toro”) respeta su privacidad. Al adquirir nuestros productos, podemos recopilar ciertos datos personales sobre usted, ya sea de forma directa a través de usted o de nuestra empresa o nuestro representante local de Toro. Toro utiliza estos datos para cumplir obligaciones contractuales, como registrar su garantía, procesar una reclamación de garantía o ponerse en contacto con usted en caso de la retirada de un producto, así como para fines comerciales legítimos, como valorar la satisfacción de los clientes, mejorar nuestros productos u ofrecerle información de productos que puedan ser de su interés. Toro puede compartir sus datos con filiales, concesionarios u otros socios comerciales de Toro en relación con cualquiera de las actividades antes mencionadas. También podemos revelar sus datos personales cuando se requiera por ley o en relación con la venta, la adquisición o la fusión de una empresa. No venderemos sus datos personales a ninguna otra empresa con fines de marketing.

Retención de sus datos personales

Toro conservará sus datos personales hasta que sean relevantes para las finalidades indicadas anteriormente y según los requisitos legales. Para obtener más información sobre los periodos de retención aplicables, póngase en contacto con legal@toro.com.

Compromiso de Toro con la seguridad

Sus datos personales se pueden procesar en Estados Unidos o en otro país que aplique leyes de protección de datos menos estrictas que las de su país de residencia. Cuando transfiramos sus datos personales fuera de su país de residencia, daremos los pasos legalmente pertinentes para garantizar que se aplican las medidas adecuadas para proteger su información y para garantizar que se trata con seguridad.

Acceso y corrección

Puede tener derecho a corregir o revisar sus datos personales, o bien a negarse al procesamiento de sus datos o restringirlo. Para ello, póngase en contacto con nosotros en la dirección legal@toro.com. Si tiene alguna preocupación acerca de cómo ha gestionado Toro su información, le instamos a que se ponga en contacto con nosotros directamente. Recuerde que los residentes europeos tienen derecho a presentar quejas ante la autoridad responsable de la protección de datos.



Count on it.

Manuel de l'utilisateur

Chargeur de batterie 60 V MAX pour Flex-Force Power System™

N° de modèle 81801—N° de série 321000001 et
suivants

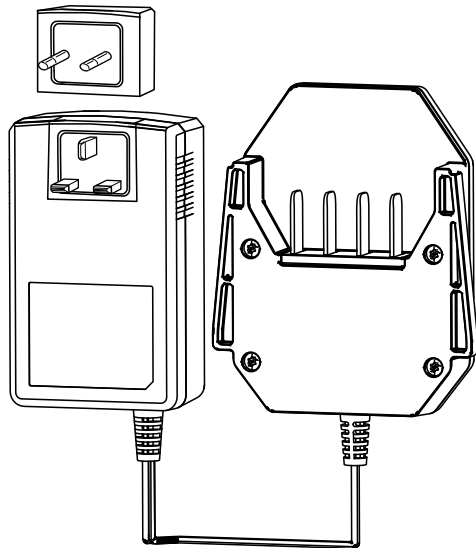

Enregistrez votre produit à
www.Toro.com.
Traduction du texte d'origine (FR)



Introduction

Ce chargeur de batterie est destiné au grand public. Le chargeur de batterie modèle 81801 est principalement conçu pour charger les batteries lithium-ion modèles 81820, 81825, 81850, 81860 et 81875. Il n'est pas conçu pour charger d'autres batteries. L'utilisation de ce produit à d'autres fins que celle prévue peut être dangereuse pour vous-même et toute personne à proximité.

Les batteries modèles 81820, 81825, 81850, 81860 et 81875 sont conçues pour être utilisées avec la plupart des produits Flex-Force Power System™ de Toro.

Lisez attentivement cette notice pour apprendre comment utiliser et entretenir correctement votre produit, et éviter ainsi de l'endommager ou de vous blesser. Vous êtes responsable de l'utilisation sûre et correcte du produit.

Pour plus d'informations, y compris des conseils de sécurité, des documents de formation, des renseignements concernant un accessoire, pour obtenir l'adresse d'un concessionnaire ou pour enregistrer votre produit, rendez-vous sur www.Toro.com.

Sécurité

CONSIGNES DE SÉCURITÉ IMPORTANTES

1. CONSERVEZ CES INSTRUCTIONS – Ce manuel contient d'importantes consignes de sécurité et d'utilisation pour les batteries modèles 81820, 81825, 81850, 81860 et 81875, et le chargeur de batterie modèle 81801.
2. Avant d'utiliser le chargeur de batterie, lisez toutes les instructions et mises en gardes qui apparaissent sur le chargeur, la batterie et le produit utilisant la batterie.
3. PRUDENCE – pour réduire les risques de blessures, chargez les batteries modèles 81820, 81825, 81850, 81860 et 81875 uniquement avec les chargeurs modèle 81801, 81802 ou 81805. Les batteries d'une autre marque peuvent exploser et causer des blessures ou des dommages matériels.

© 2021—The Toro®
Company
8111 Lyndale Avenue
South
Bloomington, MN
55420

Enregistrez
votre produit à
www.Toro.com.

CE UK
CA

Traduction du texte
d'origine (FR)
Imprimé en Chine
Tous droits réservés



4. **ATTENTION** – Vous pouvez causer un incendie ou un choc électrique si vous branchez le chargeur de batterie à une prise qui n'est pas de 220 à 240 V. Ne branchez pas le chargeur de batterie à une prise autre que 220 à 240 V. Pour un type de branchement différent, utilisez un adaptateur correctement configuré pour la prise, le cas échéant.
5. **PRUDENCE** – La batterie peut présenter un risque d'incendie ou de brûlure chimique en cas de mauvais traitement. Ne démontez pas la batterie. N'exposez pas la batterie à une température supérieure à 68 °C et ne l'incinérez pas. Remplacez toujours la batterie par une batterie Toro d'origine ; l'utilisation de tout autre type de batterie peut entraîner un incendie ou une explosion. Conservez les batteries hors de la portée des enfants et dans leur emballage d'origine jusqu'au moment de les utiliser.

I. Formation à l'utilisation

1. Ne confiez pas l'utilisation ou l'entretien de ce produit à des enfants ou à des personnes non qualifiées. Seules les personnes responsables, ayant suivi une formation, ayant lu et compris les instructions, et physiquement aptes sont autorisées à utiliser le produit.
2. N'autorisez pas les enfants à utiliser ou jouer avec la batterie ou le chargeur ; certaines législations imposent un âge minimum pour l'utilisation de ce type d'appareil.

II. Avant d'utiliser la machine

1. Utilisez les appareils uniquement avec les batteries spécifiquement prévues. L'utilisation d'autres types de batterie peut créer un risque de blessure et/ou d'incendie.
2. N'utilisez pas de batterie ou de chargeur endommagé ou modifié. Ils pourraient se comporter de manière imprévisible et causer un incendie, une explosion ou un risque de blessure.
3. Si le cordon d'alimentation du chargeur est endommagé, adressez-vous à un concessionnaire-réparateur agréé pour le remplacer.

III. Utilisation

1. N'utilisez pas de batteries non rechargeables.
2. Chargez la batterie uniquement avec le chargeur spécifié par Toro. Un chargeur convenant à un type de batterie peut créer un risque d'incendie s'il est utilisé avec une autre batterie.
3. Ne chargez la batterie que dans un endroit bien ventilé.

4. N'exposez pas la batterie ou le chargeur au feu ou à des températures supérieures à 100 °C.
5. Respectez toutes les instructions de charge et ne chargez pas la batterie à des températures hors de la plage spécifiée dans les instructions. Vous risquez sinon d'endommager la batterie et d'accroître le risque d'incendie.
6. Dans des conditions d'utilisation abusive, du liquide peut jaillir hors de la batterie ; évitez tout contact. En cas de contact accidentel avec le liquide, rincez à l'eau. En cas de contact du liquide avec les yeux, consultez un médecin. Le liquide éjecté de la batterie peut causer des irritations ou des brûlures.

IV. Entretien et remisage

1. N'autorisez pas les enfants à nettoyer ou faire l'entretien du chargeur de batterie.
2. Lorsque la batterie ne sert pas, rangez-la à l'écart d'objets métalliques tels que trombones, pièces de monnaie, clés, clous ou vis qui pourraient relier les bornes entre elles. Un court-circuit aux bornes de la batterie peut causer des brûlures ou un incendie.
3. N'essayez pas de réparer la batterie ou le chargeur. Pour assurer l'entretien sécuritaire du produit, confiez l'entretien de la batterie ou du chargeur de batterie à un concessionnaire-réparateur agréé qui utilise des pièces de rechange identiques.
4. Ne jetez pas la batterie au feu. L'élément pourrait exploser. Vérifiez si la réglementation locale impose des procédures de mise au rebut spéciales.

CONSERVEZ CES INSTRUCTIONS

Autocollants de sécurité et d'instruction



Des autocollants de sécurité et des instructions bien visibles par l'opérateur sont placés près de tous les endroits potentiellement dangereux. Remplacez tout autocollant endommagé ou manquant.

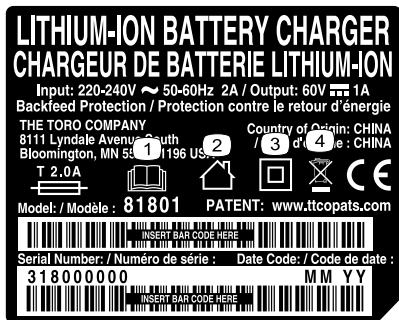

decal144-6022

144-6022

1. Lisez le *Manuel de l'utilisateur*.
2. Pour usage intérieur
3. Isolation double
4. Mettre au rebut en respectant l'environnement

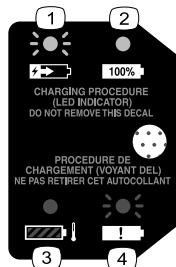

144-3094

decal144-3094

1. La batterie est en charge.
2. La batterie est complètement chargée.
3. La température de la batterie est supérieure ou inférieure à la plage de température appropriée.
4. Anomalie de charge de la batterie

Mise en service

Installation correcte de la fiche

Si nécessaire, retirez et installez la fiche correcte du chargeur correspondant à la prise, comme montré à la [Figure 1](#).

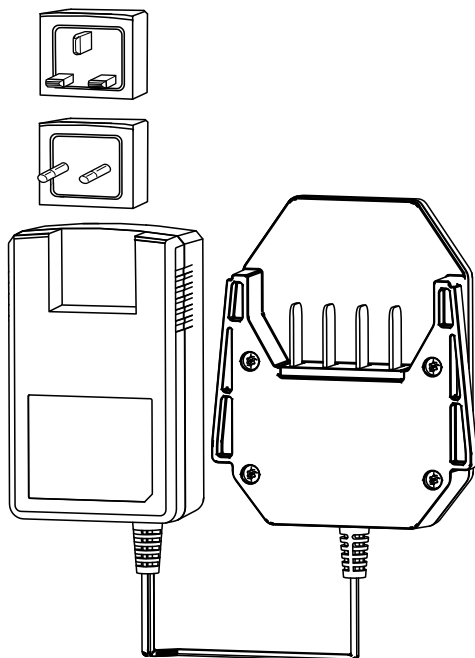

Figure 1

g347487

Vue d'ensemble du produit

Caractéristiques techniques

Chargeur de batterie

Modèle	81801
Type	Chargeur de batterie ion-lithium de 60 V MAX
Entrée	220 à 240 V c.a. 50-60 Hz 2,0 A max.
Sortie	60 V c.c. MAX 1,0 A

Batterie

Modèle	81820	81825	81850	81860	81875
Capacité de la batterie	2,0 Ah 108 Wh	2,5 Ah 135 Wh	4,0 Ah 216 Wh	6,0 Ah 324 Wh	7,5 Ah 405 Wh
Tension batterie nominale selon le fabricant = 60 V max., 54 V nominale. La tension réelle varie en fonction de la charge.					

Plages de températures adéquates

Charger la batterie entre	5 °C et 40 °C*
Utiliser la batterie entre	-30 °C et 49 °C
Ranger la batterie/le chargeur entre	5 °C et 40 °C*

*Le temps de charge sera plus long en dehors de cette plage de température. Rangez l'outil, la batterie et le chargeur dans un lieu fermé, propre et sec.

Rangez la machine, la batterie et le chargeur dans un lieu fermé, propre et sec.

Utilisation

Charge de la batterie

Important: Chargez la batterie uniquement à une température comprise dans la plage adéquate ; voir [Caractéristiques techniques](#) (page 7).

Remarque: À tout moment, appuyez sur le bouton indicateur de charge de la batterie pour afficher la charge actuelle (diodes).

1. Vérifiez que les événements de la batterie sont exempts de poussière et de débris.

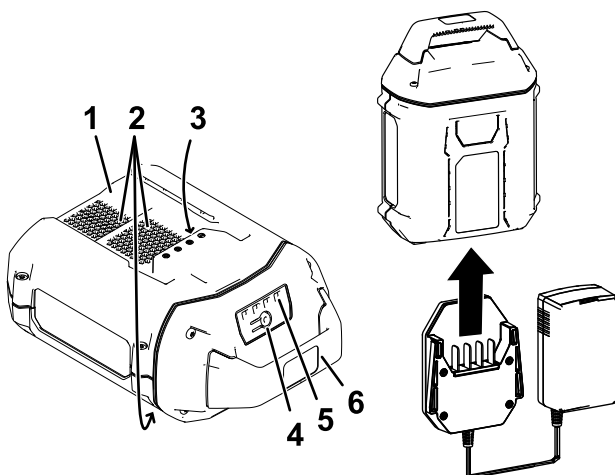

Figure 2

1. Logement de la batterie
 2. Événements de la batterie
 3. Bornes de la batterie
 4. Bouton indicateur de charge de la batterie
 5. Diodes (charge actuelle)
 6. Poignée
2. Alignez le creux de la batterie ([Figure 2](#)) sur la languette du chargeur.
 3. Insérez la batterie dans le chargeur jusqu'à ce qu'elle soit complètement enclenchée ([Figure 2](#)).
 4. Pour retirer la batterie du chargeur, faites-la glisser vers l'arrière.

g347460

5. Reportez-vous au tableau ci-dessous pour interpréter les indications du voyant sur le chargeur de batterie.

Voyant	Indique
Éteint	Pas de batterie présente
Clignotement vert	La batterie est en charge
Vert	La batterie est chargée
Rouge	La température de la batterie et/ou du chargeur est supérieure ou inférieure à la plage appropriée.
Clignotement rouge	Anomalie de charge de la batterie*

* Voir [Dépistage des défauts \(page 11\)](#) pour plus d'informations.

Important: Vous pouvez laisser la batterie dans le chargeur pendant une courte période entre deux utilisations.

Si la batterie ne doit pas servir pendant une période prolongée, retirez-la du chargeur ; voir [Remisage \(page 10\)](#).

Entretien

Aucun entretien et aucune révision ne sont nécessaires dans des conditions normales de fonctionnement.

Pour nettoyer la surface de l'équipement, il suffit de l'essuyer avec un chiffon sec.

Ne démontez pas l'équipement ; s'il est endommagé, adressez-vous à votre concessionnaire-réparateur agréé.

Remisage

Important: Rangez toujours la batterie à des températures comprises dans la plage adéquate ; voir [Caractéristiques techniques \(page 7\)](#).

Important: Si vous rangez le chargeur en fin de saison, assurez-vous qu'il est débranché et ne contient pas de batterie.

- Débranchez le produit de l'alimentation (autrement dit, retirez la batterie) et recherchez tout dommage éventuel après utilisation.
- Ne rangez pas le chargeur en laissant la batterie dessus.
- Nettoyez le produit pour éliminer les corps étrangers.
- Ne rangez pas la machine en laissant la batterie dessus.
- Lorsqu'ils ne sont pas utilisés, rangez l'outil, la batterie et le chargeur de batterie hors de la portée des enfants.
- N'approchez pas l'outil, la batterie et le chargeur des agents corrosifs, tels les produits chimiques de jardinage et les sels de dégivrage.
- Pour réduire les risques de blessures graves, ne rangez pas la batterie à l'extérieur ou dans un véhicule.
- Rangez l'outil, la batterie et le chargeur dans un lieu fermé, propre et sec.

Dépistage des défauts

N'effectuez que les opérations décrites dans ces instructions. Tout autre travail d'inspection, d'entretien ou de réparation doit être réalisé par un centre d'entretien agréé ou autre spécialiste qualifié si vous n'arrivez pas à résoudre le problème vous-même.

Problème	Cause possible	Mesure corrective
Le chargeur de batterie ne fonctionne pas.	<ol style="list-style-type: none">1. La température du chargeur est supérieure ou inférieure à la plage de température adéquate.2. La prise sur laquelle le chargeur est branché n'est pas alimentée.	<ol style="list-style-type: none">1. Débranchez le chargeur et placez-le dans un endroit sec où la température est comprise entre 5 °C et 40 °C.2. Adressez-vous à un électricien qualifié pour réparer la prise.
Le voyant sur le chargeur de batterie clignote en rouge.	<ol style="list-style-type: none">1. Une erreur de communication s'est produite entre la batterie et le chargeur.2. La batterie est faible.	<ol style="list-style-type: none">1. Retirez la batterie du chargeur, débranchez le chargeur de la prise et patientez 10 secondes. Rebranchez le chargeur dans la prise et insérez la batterie dans le chargeur. Si le voyant du chargeur clignote encore en rouge, répétez cette procédure. Si le voyant du chargeur de batterie clignote toujours en rouge après 2 tentatives, mettez la batterie au rebut correctement dans un centre de recyclage de batteries.2. Mettez la batterie au rebut correctement dans un centre de recyclage de batteries.

Déclaration de confidentialité EEE/R-U

Utilisation de vos données personnelles par Toro

La société The Toro Company (« Toro ») respecte votre vie privée. Lorsque vous achetez nos produits, nous pouvons recueillir certaines données personnelles vous concernant, soit directement soit par l'intermédiaire de votre société ou concessionnaire Toro local(e). Toro utilise ces données pour s'acquitter d'obligations contractuelles, par exemple pour enregistrer votre garantie, traiter une réclamation au titre de la garantie ou vous contacter dans l'éventualité d'un rappel de produit, mais aussi à des fins commerciales légitimes, par exemple pour mesurer la satisfaction des clients, améliorer nos produits ou vous transmettre des informations sur les produits susceptibles de vous intéresser. Toro pourra partager les données personnelles que vous lui aurez communiquées avec ses filiales, concessionnaires ou autres partenaires commerciaux dans le cadre de ces activités. Nous pourrions aussi être amenés à divulguer des données personnelles si la loi l'exige ou dans le cadre de la cession, de l'acquisition ou de la fusion d'une société. Nous ne vendrons jamais vos données personnelles à aucune autre société aux fins de marketing.

Conservation de vos données personnelles

Toro conservera vos données personnelles aussi longtemps que nécessaire pour répondre aux fins susmentionnées et conformément aux dispositions légales applicables. Pour plus d'informations concernant les durées de conservation applicables, veuillez contacter legal@toro.com.

L'engagement de Toro en matière de sécurité

Vos données personnelles pourront être traitées aux États-Unis ou dans tout autre pays où la législation concernant la protection des données peut être moins rigoureuse que celle de votre propre pays de résidence. Chaque fois que nous transférerons vos données personnelles hors de votre pays de résidence, nous prendrons toutes les dispositions légales requises pour mettre en place toutes les garanties nécessaires visant à la protection et au traitement sécurisé de vos données.

Droits d'accès et de rectification

Vous pouvez être en droit de corriger ou de consulter vos données personnelles, ou encore de vous opposer à leur traitement, ou d'en limiter la portée. Pour ce faire, veuillez nous contacter par courriel à legal@toro.com. Si vous avez la moindre inquiétude concernant la manière dont Toro a traité vos données personnelles, nous vous encourageons à nous en faire part directement. Veuillez noter que les résidents européens ont le droit de porter plainte auprès de leur Autorité de protection des données.



Count on it.

Manuale dell'operatore

Caricabatterie Flex-Force Power System™ 60 V MAX

N° del modello 81801—N° di serie 321000001 e superiori

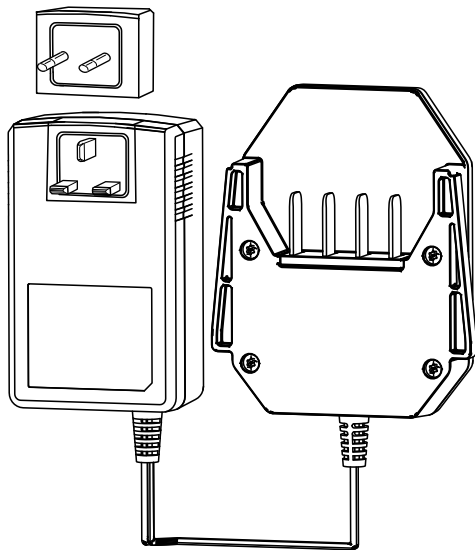

Registrate il vostro prodotto
presso www.Toro.com.
Traduzione dell'originale (IT)



Introduzione

Questo caricabatterie è inteso per l'utilizzo da parte di clienti residenziali. I caricabatterie modello 81801 sono indicati per la ricarica dei pacchi batteria agli ioni di litio modello 81820, 81825, 81850, 81860 e 81875. Non è indicato per la ricarica di altre batterie. L'utilizzo di questi prodotti per scopi non conformi alle funzioni per cui è stato concepito può essere pericoloso per voi e gli astanti.

I pacchi batteria modello 81820, 81825, 81850, 81860 e 81875 sono indicati per l'utilizzo nei prodotti Toro Flex-Force Power System™.

Leggete attentamente queste informazioni per imparare come utilizzare e mantenere il vostro prodotto in modo idoneo ed evitare lesioni personali e danni al prodotto. Siete responsabili dell'utilizzo consono e sicuro del prodotto.

Visitate il sito www.Toro.com per maggiori informazioni, compresi suggerimenti sulla sicurezza, materiali di formazione, informazioni sugli accessori, assistenza nella localizzazione di un rivenditore o per registrare il vostro prodotto.

Sicurezza

IMPORTANTI ISTRUZIONI DI SICUREZZA

1. **CONSERVATE QUESTE ISTRUZIONI** – Questo manuale contiene importanti istruzioni operative e di sicurezza per i pacchi batteria modello 81820, 81825, 81850, 81860 e 81875 e il pacco batteria modello 81801.
2. Prima di utilizzare il caricabatterie, leggete tutte le istruzioni e le indicazioni di precauzione sul caricabatterie, pacco batteria e prodotto che utilizza il pacco batteria.
3. **ATTENZIONE** – per ridurre il rischio di infortuni, caricate i pacchi batteria modello 81820, 81825, 81850, 81860 e 81875 solo con i caricabatterie modello 81801, 81802 o modello 81805. Altri marchi di pacchi batteria potrebbero scoppiare, causando lesioni personali e danni.

© 2021—The Toro®
Company
8111 Lyndale Avenue
South
Bloomington, MN
55420

Registrate il vostro
prodotto presso
www.Toro.com.



Traduzione dell'originale

(IT)

Stampato in Cina
Tutti i diritti sono
riservati



4. **AVVERTENZA** – Il collegamento del caricabatterie a una presa che non sia da 220 a 240 V può causare un incendio o una scossa elettrica. Non collegate il caricabatterie a una presa diversa da una da 220 a 240 V. Per uno stile di collegamento differente, se necessario usate un adattatore adeguato alla configurazione della presa elettrica.
5. **ATTENZIONE** – se maneggiato impropriamente, il pacco batteria può presentare un rischio di incendio o ustione chimica. Non smontate il pacco batteria. Non riscaldate il pacco batteria a una temperatura superiore a 68 °C e non inceneritelo. Sostituite il pacco batteria solo con un pacco batteria originale Toro; l'utilizzo di un altro tipo di pacco batteria può causare un incendio o un'esplosione. Tenete i pacchi batteria fuori dalla portata dei bambini e nella confezione originale fino a quando non sarete pronti a utilizzarli.

I. Formazione

1. Non lasciate che bambini o persone non addestrate utilizzino o effettuino interventi di manutenzione su questo dispositivo. Consentite l'utilizzo o la manutenzione del dispositivo solo a persone responsabili, addestrate, che abbiano familiarità con le istruzioni e fisicamente capaci.
2. Non consentite ai bambini di utilizzare o giocare con il pacco batteria o il caricabatteria; le normative locali possono limitare l'età dell'operatore.

II. Preparazione

1. Utilizzate apparecchiature elettriche solo con pacchi batteria appositamente progettati. L'utilizzo di qualsiasi altro tipo di pacco batteria può creare un rischio di lesioni e/o incendio.
2. Non utilizzate un pacco batteria o un caricabatteria danneggiato o modificato. Può determinare un comportamento imprevisto e portare a incendio, esplosione o rischio di infortuni.
3. Se il cavo di alimentazione del caricabatteria è danneggiato, contattate un Centro assistenza autorizzato per sostituirlo.

III. Funzionamento

1. Non utilizzate batterie non ricaricabili.
2. Caricate il pacco batteria solo con il caricabatteria specificato da Toro. Un caricabatteria adatto a un tipo di pacco batteria può creare un rischio di incendio se utilizzato con un altro pacco batteria.
3. Caricate il pacco batteria solo in un'area ben ventilata.

4. Non esponete un pacco batteria o un caricabatteria a fiamme o temperature superiori a 100 °C.
5. Seguite tutte le istruzioni di ricarica e non caricate il pacco batteria al di fuori del range di temperatura specificato nelle istruzioni. Altrimenti, potreste danneggiare il pacco batteria e aumentare il rischio di incendio.
6. In condizioni di uso scorretto, il pacco batteria può espellere del liquido: evitate il contatto. Se doveste venire accidentalmente a contatto con il liquido, lavatevi con acqua. Se il liquido dovesse venire a contatto con gli occhi, consultate un medico. Il liquido fuoriuscito dal pacco batteria può causare irritazioni o ustioni.

IV. Manutenzione e rimessaggio

1. Non permettete ai bambini di pulire o mantenere il caricabatteria.
2. Quando un pacco batteria non è in uso, tenetelo lontano da oggetti metallici, come graffette, monete, chiavi, chiodi e viti che possano creare un collegamento da 1 terminale a un altro. Mandare in cortocircuito i morsetti della batteria può causare bruciature o un incendio.
3. Non tentate di riparare il pacco batteria o il caricabatteria. Fate eseguire gli interventi di assistenza del pacco batteria o del caricabatteria a un Centro assistenza autorizzato, utilizzando ricambi identici per garantire una manutenzione sicura del prodotto.
4. Non gettate la batteria nel fuoco. La cellula potrebbe esplodere. Controllate i codici locali per possibili istruzioni di smaltimento speciale.

CONSERVATE QUESTE ISTRUZIONI

Adesivi di sicurezza e informativi



Adesivi e istruzioni di sicurezza sono chiaramente visibili per l'operatore e sono situati vicino a qualsiasi area di potenziale pericolo. Sostituite eventuali adesivi se danneggiati o mancanti.

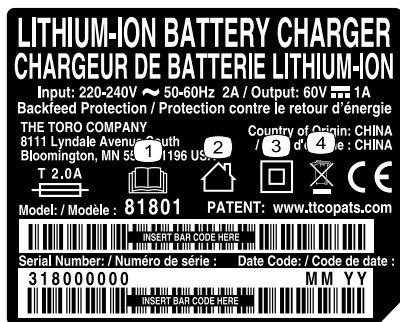

decal144-6022

144-6022

1. Leggete il *Manuale dell'operatore.*
2. Per uso interno
3. Doppio isolamento
4. Non smaltire in modo inappropriato

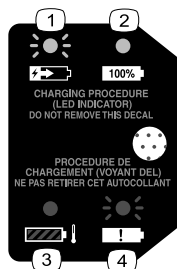

144-3094

decal144-3094

1. Il pacco batteria è in carica.
2. Il pacco batteria è completamente carico.
3. Il pacco batteria si trova al di sopra o al di sotto del corretto intervallo di temperature.
4. Guasto di carica del pacco batteria

Preparazione

Montaggio della spina corretta

Se necessario, togliete e montate la spina corretta dal caricabatterie in modo che corrisponda alla vostra presa, come illustrato nella [Figura 1](#).



Figura 1

g347487

Quadro generale del prodotto

Specifiche

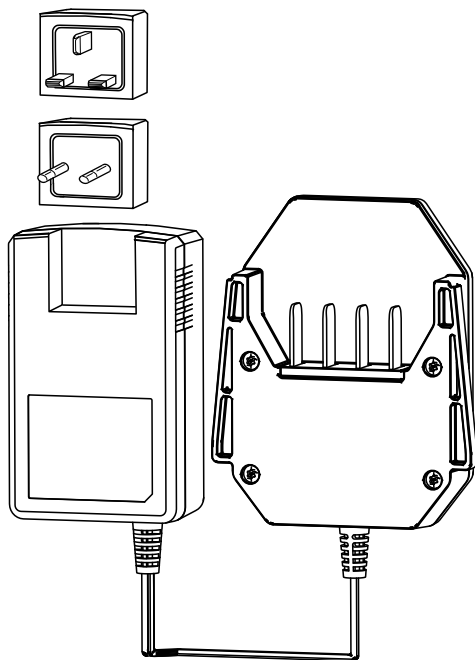
Caricabatterie

Modello	81801
Tipo	Caricabatterie agli ioni di litio 60 V MAX
In ingresso	Da 220 a 240 V c.a. 50-60 Hz Max 2 A
In uscita	60 V c.c. MAX 1,0 A

Pacco batteria

Modello	81820	81825	81850	81860	81875
Capacità del pacco batteria	2 Amp/ora 108 Watt/ora	2,5 Amp/ora 135 Watt/ora	4 Amp/ora 216 Watt/ora	6 Amp/ora 324 Watt/ora	7,5 Amp/ora 405 Watt/ora
Valori nominali del costruttore della batteria = 60 V max e 54 V per uso nominale. Il voltaggio effettivo varia in base al carico.					

Intervalli di temperatura idonei

Caricate il pacco batteria a	5 °C - 40 °C
Utilizzate il pacco batteria a	-30 °C - 49 °C
Rimessate il pacco batteria/caricabatterie a	5 °C - 40 °C

*I tempi di ricarica aumenteranno se la ricarica non avviene all'interno di questo intervallo. Stocate l'utensile, la batteria e il caricabatterie in un luogo ben pulito e asciutto.

Stocate la macchina, il pacco batteria e il caricabatterie in un luogo chiuso, ben pulito e asciutto.

Funzionamento

Ricarica del pacco batteria

Importante: Caricate il pacco batteria solo a temperature comprese all'interno dell'intervallo corretto; fate riferimento a [Specifiche \(pagina 7\)](#).

Nota: In qualsiasi momento, premete il pulsante dell'indicatore di carica della batteria sul pacco batteria per visualizzare l'attuale stato di carica (indicatori LED).

1. Assicuratevi che gli sfati sulla batteria siano privi di polvere e detriti.



Figura 2

g347460

- | | |
|-------------------------------------|--|
| 1. Cavità del pacco batteria | 4. Pulsante dell'indicatore di carica della batteria |
| 2. Aree di sfato del pacco batteria | 5. Indicatori LED (carica attuale) |
| 3. Terminali del pacco batteria | 6. Impugnatura |

2. Allineate la cavità nel pacco batteria ([Figura 2](#)) con la linguetta sul caricabatterie.
3. Fate scorrere il caricabatterie nel pacco batteria, fino a quando non è completamente in sede ([Figura 2](#)).
4. Per rimuovere il pacco batteria, fate scorrere il caricabatterie all'indietro, fuori dal pacco batteria.

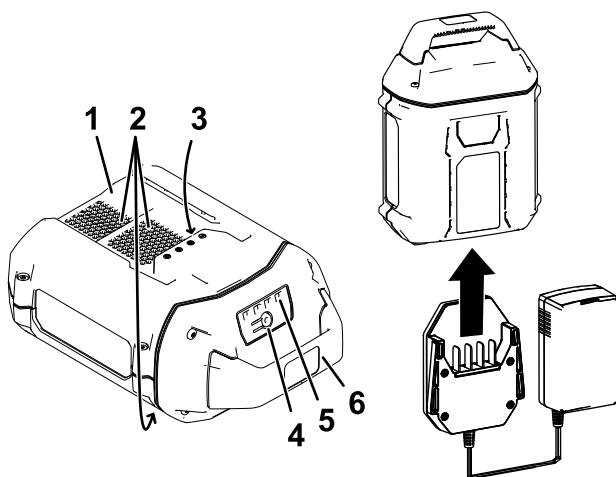
5. Fate riferimento alla seguente tabella per interpretare la spia di indicazione LED sul caricabatterie.

Spia di indicazione	Indica
Spegnimento	Nessun pacco batteria inserito
Verde lampeggiante	Il pacco batteria è in carica
Verde	Il pacco batteria è carico
Rosso	Il pacco batteria e/o il caricabatterie si trova al di sopra o al di sotto del corretto intervallo di temperature
Rosso lampeggiante	Guasto di carica del pacco batteria*

*Fate riferimento a [Localizzazione guasti \(pagina 11\)](#) per maggiori informazioni.

Importante: La batteria può essere lasciata sul caricabatterie per brevi periodi di tempo tra gli usi.

Se la batteria non verrà utilizzata per periodi di tempo più lunghi, rimuovete la batteria dal caricabatterie; fate riferimento a [Stoccaggio \(pagina 10\)](#).

Manutenzione

Manutenzione e assistenza non sono necessarie in condizioni normali.

Quando pulite la superficie dell'attrezzatura, utilizzate solo un panno asciutto.

Non smontate l'attrezzatura; se è danneggiata, contattate il vostro Centro assistenza autorizzato.

Stoccaggio

Importante: Stocate il caricabatteria solo a temperature comprese all'interno dell'intervallo corretto; fate riferimento a [Specifiche \(pagina 7\)](#).

Importante: Se stocate il caricabatteria a fine stagione, assicuratevi che sia scollegato e che non vi siano batterie installate.

- Scollegate il prodotto dall'alimentazione (ovvero, rimuovete il pacco batteria) e controllate per escludere eventuali danni dopo l'uso.
- Non rimessate il caricabatteria con il pacco batteria installato.
- Ripulite il prodotto da tutti i materiali estranei.
- Non rimessate qualsiasi macchina con il pacco batteria installato.
- Quando non in uso, rimessate l'utensile, il pacco batteria e il caricabatterie fuori dalla portata dei bambini.
- Tenete utensile, pacco batteria e caricabatterie lontano da agenti corrosivi, come sostanze chimiche per il giardino e sali di sbrinamento.
- Per ridurre il rischio di gravi lesioni personali, non stocate il pacco batteria all'aperto o all'interno di veicoli.
- Stocate l'utensile, la batteria e il caricabatterie in un luogo ben pulito e asciutto.

Localizzazione guasti

Effettuate solo i passaggi descritti in queste istruzioni. Tutti i successivi interventi di ispezione, manutenzione e riparazione devono essere effettuati da un centro assistenza autorizzato o da uno specialista analogamente qualificato se non siete in grado di risolvere il problema da soli.

Problema	Possibile causa	Rimedio
Il caricabatterie non funziona.	<ol style="list-style-type: none"><li data-bbox="384 363 678 467">1. Il caricabatterie si trova al di sopra o al di sotto del corretto intervallo di temperature.<li data-bbox="384 561 678 638">2. La presa cui è collegato il caricabatterie non dà corrente.	<ol style="list-style-type: none"><li data-bbox="706 363 979 545">1. Scollegate il caricabatterie e spostatelo in un luogo asciutto e in cui la temperatura sia compresa tra 5 °C e 40 °C.<li data-bbox="706 561 972 638">2. Contattate il vostro elettricista qualificato per riparare la presa.
La spia di indicazione LED sul caricabatterie è rossa lampeggiante.	<ol style="list-style-type: none"><li data-bbox="384 664 678 768">1. È presente un errore di comunicazione tra il pacco batteria e il caricabatterie.<li data-bbox="384 1357 678 1406">2. Il pacco batteria è debole.	<ol style="list-style-type: none"><li data-bbox="706 664 993 1341">1. Rimuovete il pacco batteria dal caricabatterie, scollegate il caricabatterie dalla presa e attendete 10 secondi. Collegare nuovamente il caricabatterie alla presa e posizionate il pacco batteria sul caricabatterie. Se la spia di indicazione LED sul caricabatterie è ancora rossa lampeggiante, ripetete nuovamente la procedura. Se la spia di indicazione LED sul caricabatterie è ancora rossa lampeggiante dopo 2 tentativi, smaltite correttamente il pacco batteria presso un centro di riciclaggio per batterie.<li data-bbox="706 1357 993 1459">2. Smaltite correttamente il pacco batteria presso un centro di riciclaggio per batterie.

Informativa sulla privacy SEE/Regno Unito

Utilizzo delle vostre informazioni personali da parte di Toro

The Toro Company ("Toro") rispetta la vostra privacy. Quando acquistate i nostri prodotti, possiamo raccogliere determinate informazioni personali su di voi, direttamente da voi o tramite la vostra azienda o distributore Toro. Toro utilizza queste informazioni per adempiere ai propri obblighi contrattuali, come registrare la vostra garanzia, elaborare la vostra richiesta in garanzia o contattarvi in caso di un richiamo di prodotto, e per finalità aziendali legittime, come valutare la soddisfazione dei clienti, migliorare i nostri prodotti o fornirvi informazioni su prodotti che potrebbero essere di vostro interesse. Toro può condividere i vostri dati con le nostre consociate, affiliate, rivenditori e altri partner commerciali collegati a tali attività. Inoltre, possiamo divulgare le informazioni personali ove richiesto ai sensi della legge o in relazione alla vendita, acquisto o fusione di un'attività. Non venderemo mai le vostre informazioni personali a nessun'altra società a scopi di marketing.

Conservazione delle vostre informazioni personali

Toro conserverà le vostre informazioni personali per tutto il tempo pertinente alle finalità di cui sopra e in conformità con i requisiti normativi. Per maggiori informazioni sui periodi di conservazione dei dati applicabili, contattate legal@toro.com.

L'impegno di Toro per la sicurezza

Le vostre informazioni personali possono essere elaborate negli Stati Uniti o in altri paesi in cui possono essere in vigore leggi sulla protezione dei dati meno rigorose di quelle del vostro paese di residenza. Ogniqualvolta trasferiamo le vostre informazioni al di fuori del vostro paese di residenza, adotteremo tutte le misure richieste per legge al fine di garantire l'implementazione delle opportune tutele per proteggere le vostre informazioni e assicurarci che vengano trattate in sicurezza.

Accesso e correzione

È vostro diritto correggere o riesaminare i vostri dati personali, oppure rifiutare o limitare il trattamento dei vostri dati. A tale scopo, contattateci via email all'indirizzo legal@toro.com. In caso di perplessità in relazione al modo in cui Toro gestisce le vostre informazioni, vi invitiamo a parlarne direttamente con noi. Tenete presente che i residenti europei hanno diritto a sporgere reclamo presso la propria Autorità di protezione dei dati.



Count on it.

Gebruikershandleiding

Flex-Force Power System™ 60 V MAX acculader

Modelnr.: 81801—Serienr.: 321000001 en hoger

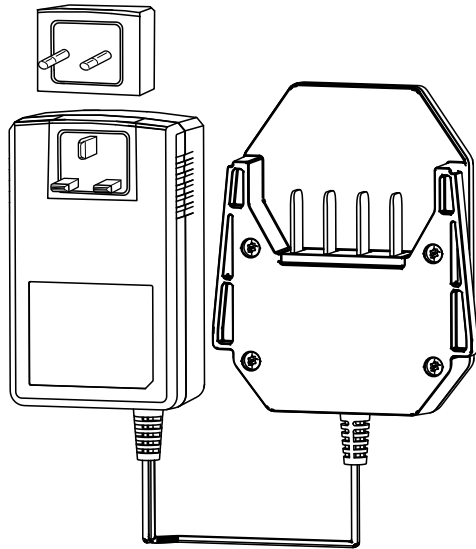

Registreer uw product op
www.Toro.com.
Vertaling van de oorspronkelijke
tekst (NL)



Inleiding

Deze accuader is bedoeld voor particulier gebruik. Acculader model 81801 is voornamelijk bedoeld voor het laden van lithiumion accupack model 81820, 81825, 81850, 81860 en 81875. De lader is niet bedoeld voor andere accu's. Deze producten gebruiken voor andere doeleinden dan het bedoelde gebruik kan gevaarlijk zijn voor u en omstanders.

Accupack model 81820, 81825, 81850, 81860 en 81875 zijn bedoeld om te worden gebruikt in de meeste Toro Flex-Force Power System™ producten.

Lees deze informatie zorgvuldig door, zodat u weet hoe u de machine op de juiste wijze moet gebruiken en onderhouden en om letsel en schade aan de machine te voorkomen. U bent verantwoordelijk voor het juiste en veilige gebruik van de machine.

Ga naar www.toro.com voor meer informatie, inclusief veiligheidstips, instructiemateriaal, informatie over accessoires, hulp bij het vinden van een dealer of om uw product te registreren.

Veiligheid

BELANGRIJKE VEILIGHEIDSINSTRUCTIES

1. **BEWAAR DEZE INSTRUCTIES** – Deze handleiding bevat belangrijke veiligheids- en bedieningsinstructies voor accupack model 81820, 81825, 81850, 81860 en 81875 en acculader model 81801.
2. Lees voor gebruik van de acculader alle instructies en waarschuwingstekens op de acculader, het accupack en het product waarvoor u het accupack gebruikt.
3. **OPGELET** – Om het risico op verwonding te verkleinen, mag u het accupack model 81820, 81825, 81850, 81860 en 81875 uitsluitend opladen met acculaders model 81801, 81802 en 81805. Andere merken accupacks kunnen exploderen en zo persoonlijk letsel en schade veroorzaken.



4. **WAARSCHUWING** – Het aansluiten van de acculader op een stopcontact met een spanning anders dan 220 tot 240 V kan leiden tot brand of een elektrische schok. Sluit de acculader niet aan op een stopcontact met een spanning anders dan 220 tot 240 V. Voor een ander soort aansluiting dient u mogelijk een adapterstekker van het juiste type te gebruiken.
5. **OPGELET** – Een verkeerd behandeld accupack kan brand of chemische brandwonden veroorzaken. Demonteer het accupack niet. Verhit het accupack niet boven 68 °C en verbrand deze niet. Vervang het accupack alleen door een origineel Toro accupack, het gebruik van een ander accupack kan leiden tot brand of een explosie. Hou accupacks buiten het bereik van kinderen en in de originele verpakking totdat u ze gaat gebruiken.

I. Instructie

1. Laat kinderen of personen die geen instructie hebben ontvangen dit apparaat niet gebruiken of er onderhoudswerkzaamheden aan verrichten. Laat enkel mensen die verantwoordelijk en getraind zijn en die bovendien vertrouwd zijn met de instructies en fysiek ertoe in staat zijn het apparaat bedienen of er onderhoudswerkzaamheden aan verrichten.
2. Laat kinderen niet spelen met het accupack of de acculader of laat hen deze niet gebruiken; plaatselijke voorschriften kunnen nadere eisen stellen aan de leeftijd van degene die met het toestel werkt.

II. Vóór ingebruikname

1. Gebruik toestellen alleen met specifiek daarvoor bestemde accupacks. Gebruik van andere accupacks kan lichamelijk letsel en/of brand veroorzaken.
2. Gebruik geen beschadigd of aangepast accupack of beschadigde of aangepaste acculader. Deze kunnen onverwacht gedrag vertonen, wat kan leiden tot brand, explosie of lichamelijk letsel.
3. Als het stroomsnoer van de acculader beschadigd is, neem dan contact op met een erkende servicedealer om het te vervangen.

III. Bediening

1. Gebruik geen niet-oplaadbare batterijen.
2. Laad het accupack enkel op met de acculader die door Toro is gespecificeerd. Een lader die geschikt is voor het ene type accupack kan in combinatie met een ander accupack voor brandgevaar zorgen.
3. Laad het accupack op in een goed verluchte ruimte.

4. Stel het accupack of de acculader niet bloot aan een brand of aan temperaturen hoger dan 100 °C.
5. Volg alle instructies aangaande het laden en laad het accupack niet op buiten het temperatuurbereik dat wordt gespecificeerd in de instructies. Anders kunt u het accupack beschadigen en het risico op brand verhogen.
6. Bij verkeerd gebruik kan vloeistof uit het accupack lekken; vermijd contact hiermee. Als u per ongeluk in contact komt met de vloeistof, moet u spoelen met water. Als de vloeistof in uw ogen terechtkomt, moet u naar een arts gaan. Vloeistof die uit de accu ontsnapt, kan irritatie van de huid of brandwonden veroorzaken.

IV. Onderhoud en opslag

1. Laat kinderen de acculader niet schoonmaken of onderhouden.
2. Als het accupack niet wordt gebruikt, hou het dan uit de buurt van metalen voorwerpen zoals paperclips, muntjes, sleutels, nagels en schroeven die een brug kunnen vormen tussen de polen. Kortsluiting tussen de accupolen kan brandwonden en brand veroorzaken.
3. Probeer het accupack of de acculader niet te herstellen. Laat een erkende servicedealer onderhoudswerkzaamheden uitvoeren aan het accupack of de acculader, waarbij identieke vervangingsonderdelen worden gebruikt om ervoor te zorgen dat het product veilig wordt onderhouden.
4. De accu niet verbranden. De cel kan ontploffen. Controleer of er plaatselijke voorschriften gelden voor het afvoeren van accu's.

BEWAAR DEZE INSTRUCTIES

Veiligheids- en instructiestickers



Veiligheidsstickers en veiligheidsinstructies zijn gemakkelijk zichtbaar voor de gebruiker en bevinden zich bij plaatsen waar gevaar kan ontstaan. Vervang alle beschadigde of ontbrekende veiligheidsstickers.

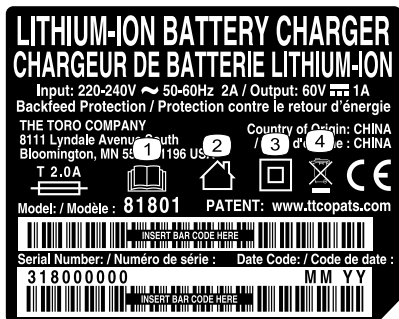

decal144-6022

144-6022

1. Lees de Gebruikershandleiding.
2. Voor gebruik binnenshuis
3. Dubbel geïsoleerd
4. Voer het product op de juiste manier af

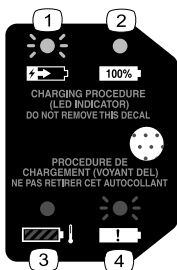

decal144-3094

144-3094

1. De accu wordt geladen.
2. De accu is volledig geladen.
3. De accu is boven of onder het geschikte temperatuurgebied.
4. Laadstoring van accupack

Montage

De juiste stekker monteren

Indien nodig, verwijder en monteer de juiste stekker van de lader zodat deze overeenkomt met uw stopcontact zoals getoond in [Figuur 1](#).

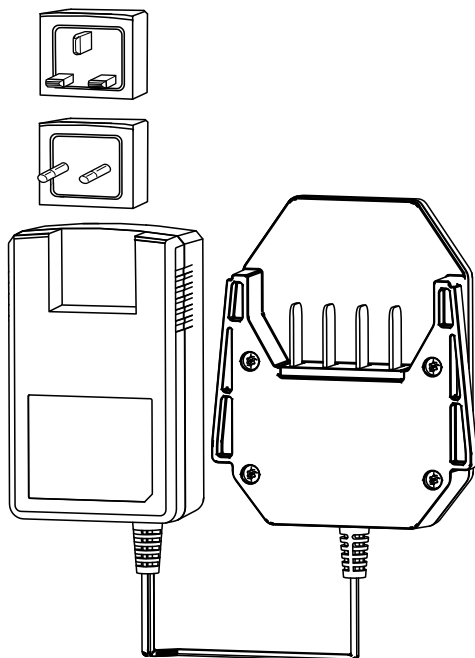

Figuur 1

g347487

Algemeen overzicht van de machine

Specificaties

Acculader

Model	81801
Type	60 V MAX lithium-ion acculader
Netspanning	220 tot 240 V AC 50-60 Hz max. 2,0 A
Uitgang	60 V DC 1,0 A

Accu

Model	81820	81825	81850	81860	81875
Accucapaciteit	2,0 Ah 108 Wh	2,5 Ah 135 Wh	4,0 Ah 216 Wh	6,0 Ah 324 Wh	7,5 Ah 405 Wh
Opgave van de accufabrikant: 60 V maximaal en 54 V nominaal. De werkelijke spanning hangt af van de belasting.					

Temperatuurbereik

Laad het accupack bij	5 °C tot 40 °C*
Gebruik het accupack bij	-30 °C tot 49 °C
Bewaar het accupack/de acculader bij	5 °C tot 40 °C*

*Het opladen zal langer duren als de omgevingstemperatuur buiten dit bereik valt. Bewaar het apparaat, het accupack en de acculader op een afgesloten, schone en droge plaats.

Sla de machine, het accupack en de acculader op in een afgesloten schone, droge ruimte.

Gebruiksaanwijzing

De accu opladen

Belangrijk: Laad de accu alleen op binnen het aangegeven temperatuurbereik, zie [Specificaties \(bladz. 7\)](#)

Opmerking: Om de ladingstoestand te controleren kunt u altijd op de ladingstoestand-knop op de accu drukken (LED-indicators).

1. Zorg ervoor dat er geen stof of vuil ligt op de openingen in de accu.

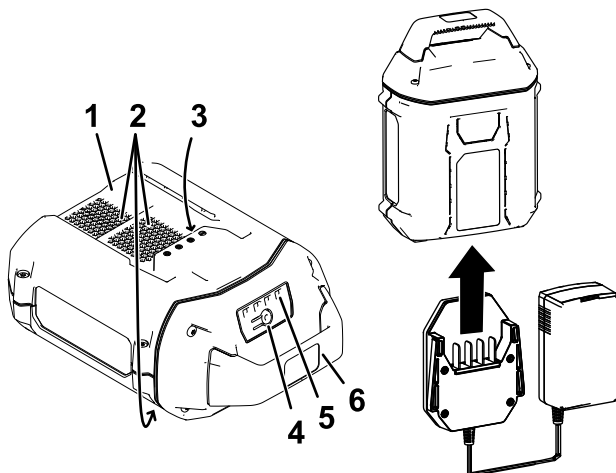

Figuur 2

g347460

1. Uitsparing in de accu
 2. Ventilatie-openingen
 3. Contacten
 4. Ladingstoestand-knop
 5. Ledindicators (ladingstoestand)
 6. Handgreep
2. Lijn de uitsparing in de accu ([Figuur 2](#)) uit met het uitsteeksel van de lader.
 3. Schuif de lader in het accupack tot deze volledig op zijn plaats zit ([Figuur 2](#)).
 4. Verwijder het accupack door de lader naar achteren uit het accupack te schuiven.

5. De volgende tabel geeft aan wat de toestand van het ledindicatielampje op de acculader betekent.

Indicatie-lampje	Betekenis
Uit	Geen accupack ingebracht
Groen, knipperend	Accu wordt geladen
Groen	Accu is geladen
Rood	Het accupack en/of de acculader zijn/is boven of onder het geschikte temperatuurbereik
Rood, knipperend	Laadstoring van accupack*

*Raadpleeg [Problemen, oorzaak en remedie \(bladz. 11\)](#) voor meer informatie.

Belangrijk: Gaat u een machine met korte tussenperiodes verschillende keren gebruiken, dan kunt u de accu in de lader laten zitten.

Als u de accu lange tijd niet gaat gebruiken, haal de accu dan uit de lader; zie [Opbergen \(bladz. 10\)](#).

Onderhoud

Onder normale omstandigheden is er geen onderhoud of service noodzakelijk.

Het oppervlak kan met een schone doek worden gereinigd.

Demonteer het toestel niet. Neem bij defecten of schade contact op met een erkende servicedealer.

Opbergen

Belangrijk: Berg de lader alleen op binnen het aangegeven temperatuurbereik; zie **Specificaties (bladz. 7)**.

Belangrijk: Als u de lader buiten het seizoen opbergt, zorg er dan voor dat hij is losgekoppeld en dat er geen accu's zijn geïnstalleerd.

- Koppel het product los van de voedingsbron (d.w.z. verwijder het accupack) en controleer op beschadiging na gebruik.
- Berg de lader niet op terwijl het accupack geïnstalleerd is.
- Verwijder al het vuil van het product.
- Sla geen enkele machine op terwijl het accupack geïnstalleerd is.
- Als het gereedschap, de accu en acculader niet in gebruik zijn moeten deze buiten bereik van kinderen worden opgeborgen.
- Hou het gereedschap, de accu en acculader uit de buurt van corrosieve materialen zoals chemische middelen voor in de tuin en straatzout.
- Om het risico op ernstig lichamenteel letsel te verkleinen mag u de accu niet buiten of in een voertuig opbergen.
- Bewaar het apparaat, het accupack en de acculader op een afgesloten, schone en droge plaats.

Problemen, oorzaak en remedie

Voer alleen de hieronder genoemde handelingen uit. Indien u het probleem zelf niet kunt oplossen moeten de verdere inspectie, onderhoud en reparaties moeten worden uitgevoerd door een geautoriseerd service-centrum of een vergelijkbare specialist.

Probleem	Mogelijke oorzaak	Remedie
De acculader werkt niet.	<ol style="list-style-type: none">1. De acculader is boven of onder het geschikte temperatuurbereik.2. Er staat geen stroom op het stopcontact waar de acculader op is aangesloten.	<ol style="list-style-type: none">1. Koppel de acculader af en verplaats deze naar een locatie waar het droog is en de temperatuur tussen 5 en 40 °C ligt.2. Laat een deskundige elektricien het stopcontact repareren.
Het ledindicatielampje op de acculader knippert rood.	<ol style="list-style-type: none">1. Er is een fout in de communicatie tussen het accupack en de lader.2. Het accupack is zwak.	<ol style="list-style-type: none">1. Verwijder het accupack van de acculader, haal de acculader uit het stopcontact en wacht 10 seconden. Sluit de acculader opnieuw aan op het stopcontact en plaats het accupack op de acculader. Als het ledindicatielampje op de acculader nog steeds rood knippert, moet u deze procedure herhalen. Als het ledindicatielampje op de acculader na 2 pogingen nog steeds rood knippert, moet u het accupack volgens de gepaste procedure afvoeren in een recyclingcentrum.2. Voer het accupack af volgens de gepaste procedure in een recyclingcentrum.

Privacyverklaring EEA/VK

Toro's gebruik van uw persoonlijke gegevens

The Toro Company ("Toro") respecteert uw recht op privacy. Wanneer u onze producten koopt, kunnen we bepaalde persoonlijke informatie over u verzamelen, ofwel rechtstreeks via u ofwel via uw plaatselijk Toro bedrijf of dealer. Toro gebruikt deze informatie om te voldoen aan contractuele verplichtingen – zoals het registreren van uw garantie, het behandelen van uw garantieclaim of om contact met u op te nemen in het geval van terugroepacties – en voor legitieme zakelijke doeleinden – zoals klanttevredenheid meten, onze producten verbeteren of u productinformatie verschaffen die van belang kan zijn. Toro kan uw informatie delen met onze dochterondernemingen, verdelers of andere zakenpartners in verband met deze activiteiten. We kunnen ook persoonlijke informatie vrijgeven van rechtswege of in verband met de verkoop, aankoop of fusie van een bedrijf. We verkopen uw persoonsgegevens nooit aan andere bedrijven voor marketingdoeleinden.

Hoe uw persoonlijke informatie bewaard wordt

Toro bewaart uw persoonlijke informatie zolang deze relevant is voor de bovengenoemde doeleinden en in overeenstemming is met de wettelijke vereisten. Gelieve contact op te nemen via legal@toro.com voor meer informatie over de bewaarperiodes die van toepassing zijn.

Toro's engagement inzake veiligheid

Uw persoonlijke informatie kan behandeld worden in de VS of een ander land dat mogelijk soepelere databeschermingswetten heeft dan het land waar u verblijft. Indien we uw informatie overdragen naar een ander land dan het land waar u verblijft, nemen wij de wettelijk verplichte maatregelen om ervoor te zorgen dat de informatie op gepaste wijze wordt beschermd en veilig wordt behandeld.

Toegang en correctie

U hebt het recht om uw persoonlijke gegevens te corrigeren of te raadplegen, of zich te verzetten tegen de verwerking van uw gegevens of deze te beperken. Om deze rechten uit te oefenen, gelieve een e-mail te sturen naar legal@toro.com. Als u zich zorgen maakt over de manier waarop Toro uw informatie heeft behandeld, vragen wij u om deze direct ten aanzien van ons te uiten. Europese burgers hebben het recht om een klacht in te dienen bij hun gegevensbeschermingsautoriteit.



Count on it.

Brakerhåndbok

Flex-Force Power System™ -batterilader, maks. 60 V

Modellnr. 81801—Serienr. 321000001 og oppover

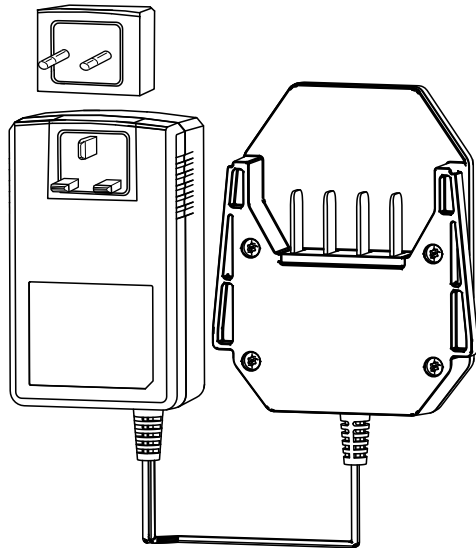

Innledning

Denne batteriladeren er beregnet til privat bruk. Batterilader modell 81801 er designet for å lade litium-ion-batteripakker modell 81820, 81825, 81850, 81860 og 81875. Den er ikke designet for å lade andre batterier. Hvis du bruker dette produktet til andre formål enn det er beregnet på, kan du utsette deg selv eller andre for fare.

Batteripakkemodellene 81820, 81825, 81850, 81860 og 81875 er utformet for bruk i de fleste Toro Flex-Force Power System™-produktene™.

Les denne håndboken nøye, slik at du lærer å bruke og vedlikeholde produktet på riktig måte og unngår person- eller produktskade. Du har ansvar for å bruke produktet på en riktig og sikker måte.

Gå til www.Toro.com for mer informasjon, inkludert sikkerhetstips, opplæringsmateriale og informasjon om tilbehør, hjelp til å finne en forhandler eller for å registrere produktet ditt.

Sikkerhet

VIKTIGE SIKKERHETSINSTRUKSJONER

1. TA VARE PÅ DISSE INSTRUKSJONENE – Denne håndboken inneholder viktige instruksjoner for bruk og sikkerhet for batteripakkemodellene 81820, 81825, 81850, 81860 og 81875 og batterilader modell 81801.
2. Les alle instruksjoner og advarselsmerkinger på batteriladeren, batteripakken og produkter som benytter batteripakken, før du bruker laderen.
3. FORSIKTIG – For å redusere risikoen for personskade må du kun lade batteripakkemodellene 81820, 81825, 81850, 81860 og 81875 med batteriladermodellene 81801, 81802 eller 81805. Batteripakker av andre merker kan sprekke og forårsake person- eller materialskade.



4. ADVARSEL – Tilkobling av batteriladeren til en stikkontakt som ikke er 220–240 V, kan forårsake brann eller elektrisk støt. Ikke koble batteriladeren til en annen stikkontakt enn 220–240 V. Ved kobling til andre typer strømforsyninger kan en pluggadapter for riktig strømuttak benyttes ved behov.
5. FORSIKTIG – En feilbehandlet batteripakke kan utgjøre en risiko for brann eller kjemiske brannskader. Ikke demonter batteripakken. Ikke varm batteripakken til over 68 °C eller tenn på den. Erstatt batteripakken med kun en original Toro-batteripakke. Bruk av en annen type batteripakke kan forårsake brann eller eksplosjon. Hold batteripakker utilgjengelig for barn og i den opprinnelige emballasjen til du er klar til bruke dem.

I. Opplæring

1. Ikke la barn eller personer som ikke er opplært, kjøre eller utføre vedlikehold på denne enheten. Maskinen skal kun brukes av ansvarlige personer som er kjent med instruksjonene, og er fysisk i stand til å bruke enheten.
2. Ikke la barn bruke eller leke med batteripakken eller batteriladeren. Lokalt regelverk kan sette aldersgrense for bruk av apparatet.

II. Forberedelser

1. Bruk apparater kun med spesielt angitte batteripakker. Bruk av andre typer batteripakker kan medføre en risiko for personskade og/eller brann.
2. Ikke bruk en ødelagt eller modifisert batteripakke eller batterilader. Det kan ha uventet adferd, som fører til brann, eksplosjon eller risiko for personskade.
3. Hvis batteripakkens strømkabel er skadet, må du ta kontakt med en autorisert serviceverksted for å få en ny kabel.

III. Bruk

1. Ikke bruk ikke-oppladbare batterier.
2. Lad kun batteripakken med batteriladeren som er spesifisert av Toro. En lader som er egnet for én type batteripakke, kan medføre en risiko for brann hvis den brukes med en annen batteripakke.
3. Lad batteripakken på et godt ventilert område.
4. Ikke utsett en batteripakke eller batterilader for brann eller temperaturer over 100 °C.
5. Følg alle instruksjoner for lading, og ikke lad eller oppbevar batteripakken ved andre temperaturer enn områdene som er angitt i

instruksjonene. Ellers kan du skade batteripakken og øke risikoen for brann.

6. Under tøffe forhold kan batteripakken utskille væske. Unngå kontakt med væsken. Hvis du ved et uhell kommer i kontakt med væsken, skyll med vann. Hvis væsken kommer i kontakt med øynene, må du søke medisinsk hjelp. Væske som skilles ut fra batteriet, kan forårsake irritasjon eller brannskader.

IV. Vedlikehold og lagring

1. Ikke la barn rengjøre eller vedlikeholde batteriladeren.
2. Når batteripakken ikke er i bruk, hold den borte fra metallgjenstander som binders, mynter, nøkler, spiker og skruer som kan danne en forbindelse fra en klemme til en annen. Hvis batteriklemmene kortslutter, kan det forårsake brannskader eller brann.
3. Ikke prøv å reparere batteripakken eller batteriladeren. Få en autorisert serviceforhandler til å utføre service på batteripakken eller batteriladeren ved å bruke identiske reservedeler for å sikre at produktet vedlikeholdes på en sikker måte.
4. Du må ikke kaste et batteri inn i flammer. Cellen kan eksplodere. Sjekk lokale forskrifter for mulige spesielle avhendingsinstruksjoner.

TA VARE PÅ DISSE INSTRUKSJONENE

Sikkerhets- og instruksjonsmerker



Sikkerhetsmerker og -instruksjoner er lett synlige for operatøren og er plassert i nærheten av alle områder som representerer en potensiell fare. Bytt ut alle merker som er ødelagte eller mangler.

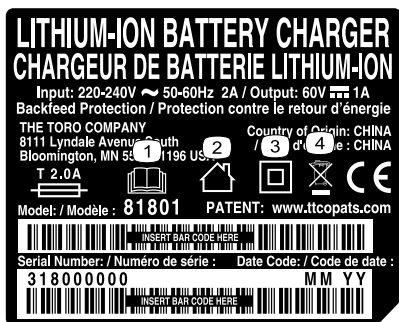

decal144-6022

144-6022

1. Les *brukerhåndboken*.
2. Kun for innendørsbruk
3. Dobbeltisolert
4. Kast i samsvar med gjeldende regelverk

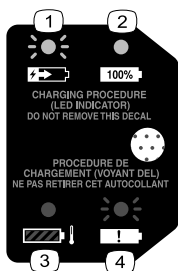

decal144-3094

144-3094

1. Batteripakken lader.
2. Batteripakken er fulladet.
3. Batteripakken er over eller under det passende temperaturområdet.
4. Feil ved lading av batteripakke

Montering

Installere riktig støpsel

Om nødvendig, fjern og monter riktig støpsel fra laderen for å matche stikkkontakten som vist i [Figur 1](#).

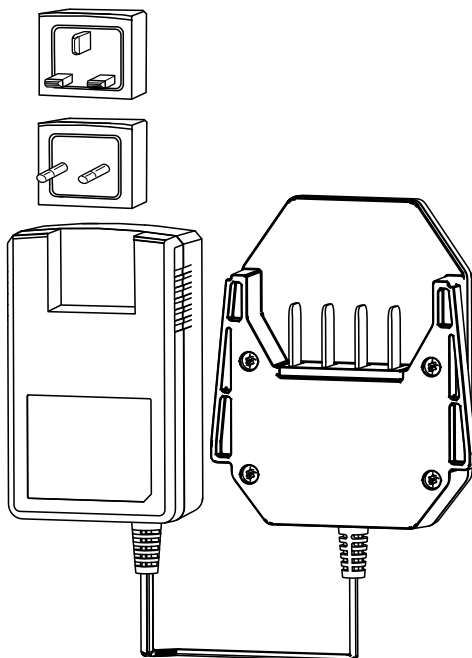

Figur 1

g347487

Oversikt over produktet

Spesifikasjoner

Batterilader

Modell	81801
Type	60 V MAX-litiumionbatterilader
Innmating	220 til 240 V AC 50-60 Hz maks. 2,0 A
Utmating	60 V MAKS DC 1,0 A

Batteripakke

Modell	81820	81825	81850	81860	81875
Batteripak- kekapasitet	2,0 Ah 108 Wh	2,5 Ah 135 Wh	4,0 Ah 216 Wh	6,0 Ah 324 Wh	7,5 Ah 405 Wh
Batteriproducentens klassifisering = 60 V maksimum og 54 V nominell. Faktisk spenning varierer med last.					

Passende temperaturområder

Lad batteripakken ved	5 °C til 40 °C*
Bruk batteripakken ved	-30 °C til 49 °C
Oppbevar batteripakken/laderen ved	5 °C til 40 °C*

*Ladetiden øker hvis du ikke lader batteriet innenfor dette området. Oppbevar verktøyet, batteripakken og batterilader i et innelukket, rent, tørt område.

Oppbevar maskinen, batteripakken og batteriladeren i et lukket rent og tørt område.

Bruk

Lade batteripakken

Viktig: Lad batteripakken kun i temperaturer som er innenfor riktig område. Se [Spesifikasjoner \(side 7\)](#).

Merk: Du kan når som helst trykke på indikatorknappen for batteriladning på batteripakken for å vise gjeldende ladning (LED-indikatorer).

1. Påse at ventilene på batteriene er frie for støv og rusk.

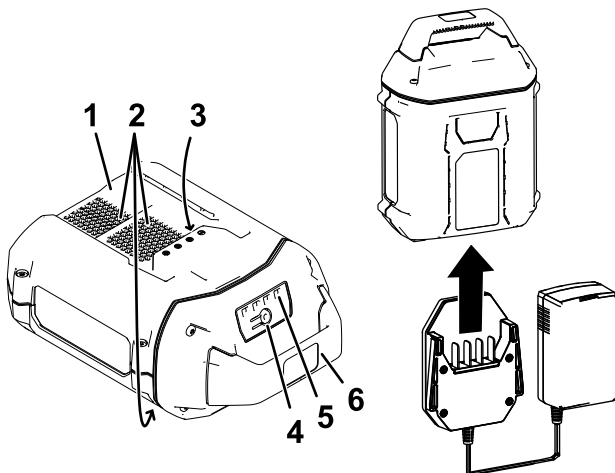

Figur 2

- | | |
|---------------------------------------|--|
| 1. Batteripakkekammer | 4. Indikatorknapp for batteriladning |
| 2. Batteripakkens ventilasjonsområder | 5. LED-indikatorer (gjeldende ladning) |
| 3. Batteripakkeklemmer | 6. Håndtak |

2. Innrett kammeret i batteripakken ([Figur 2](#)) med koblingsarmen på laderen.
3. Skyv laderen inn i batteripakken til den sitter helt fast ([Figur 2](#)).
4. For å fjerne batteripakken, skyv laderen bakover og ut av batteripakken.

g347460

5. Se følgende tabell for å tolke LED-indikatorlampen på batteriladeren.

Indikator-lampe	Indikerer
Av	Ingen batteripakke er satt inn
Blinker grønt	Batteripakken lader
Grønn	Batteripakken er ladet
Rød	Batteripakken og/eller batteriladeren er over eller under det passende temperaturområdet.
Blinker rødt	Feil ved lading av batteripakke*

*Se [Feilsøking \(side 11\)](#) for mer informasjon.

Viktig: Batteriet kan stå på laderen i korte perioder mellom bruk. Hvis batteriet ikke skal brukes over lengre perioder, må du fjerne batteriet fra laderen. Se [Oppbevaring \(side 10\)](#).

Vedlikehold

Vedlikehold og service er ikke nødvendig under normale forhold.

Når du rengjør overflaten av utstyret, tørk den kun med en tørr klut.

Ikke demonter utstyret dersom det er skadet, men kontakt din autoriserte serviceforhandler.

Oppbevaring

Viktig: Oppbevar laderen i temperaturer som kun er innenfor riktig område. Se **Spesifikasjoner (side 7)**.

Viktig: Hvis du oppbevarer laderen mellom sesongene, må du påse at den er frakoblet og at det ikke er noen batterier installert.

- Koble produktet fra strømforsyningen (dvs. fjern batteripakken), og kontroller det for skade etter bruk.
- Ikke oppbevar laderen med batteripakken som er installert.
- Fjern alle fremmedlegemer fra produktet.
- Ikke oppbevar maskiner med batteripakken montert.
- Oppbevar verktøyet, batteripakken og batteriladeren utilgjengelig for barn når de ikke er i bruk.
- Hold verktøyet, batteripakken og batteriladeren borte fra korroderende midler som hagekjemikalier og avisingsalter.
- For å redusere risikoen for alvorlig personskade må du ikke oppbevare batteripakken utendørs eller i kjøretøy.
- Oppbevar verktøyet, batteripakken og batterilader i et innelukket, rent, tørt område.

Feilsøking

Utfør kun trinnene beskrevet i disse instruksjonene. Alt ytterligere inspeksjons-, vedlikeholds- og reparasjonsarbeid må utføres av et autorisert serviceverksted eller en tilsvarende kvalifisert spesialist hvis du ikke kan løse problemet selv.

Problem	Mulig årsak	Løsning
Batteriladeren fungerer ikke.	<ol style="list-style-type: none">1. Batteriladeren er over eller under det passende temperaturområdet.2. Uttaket som batteriladeren er koblet til, har ikke strøm.	<ol style="list-style-type: none">1. Koble fra batteriladeren og flytt den til et sted der det er tørt og temperaturen er mellom 5 °C og 40 °C.2. Kontakt din autoriserte elektriker for å reparere strømuttaket.
LED-indikatorlampen på batteriladeren blinker rødt.	<ol style="list-style-type: none">1. Det er en feil i kommunikasjonen mellom batteripakken og laderen.2. Batteripakken er svak.	<ol style="list-style-type: none">1. Fjern batteripakken fra batteriladeren, koble batteriladeren fra strømuttaket, og vent i 10 sekunder. Koble batteriladeren til strømuttaket igjen, og plasser batteripakken på batteriladeren. Hvis LED-indikatorlampen på batteriladeren fremdeles blinker rødt, gjentar du denne prosedyren. Hvis LED-indikatorlampen på batteriladeren fremdeles blinker rødt etter to forsøk, skal batteripakken kasseres ved et resirkuleringsanlegg for batterier.2. Resirkuler eller kasser batteripakken på korrekt måte ved et resirkuleringsanlegg for batterier.

Personvernerklæring for EØS/Storbritannia

Slik bruker Toro personopplysningene dine

Toro Company («Toro») respekterer ditt personvern. Når du kjøper våre produkter, kan vi samle inn personopplysninger om deg, enten direkte fra deg eller via den lokale Toro-avdelingen eller -forhandleren. Toro bruker disse opplysningene for å innfri kontraktsfestede forpliktelser – slik som å registrere garantien din, behandle garantikravet ditt eller kontakte deg i tilfelle en produkttilbakekalling – og til legitime forretningsformål – slik som å måle kundetilfredshet, forbedre produktene våre og utstyre deg med produktinformasjon som kan være av interesse. Toro kan dele personopplysningene dine med våre datterselskaper, forhandlere eller andre forretningspartnere i forbindelse med disse aktivitetene. Vi kan også oppgi personopplysninger når dette kreves under loven eller i forbindelse med salg, kjøp eller sammenslåing av en virksomhet. Vi vil ikke selge personopplysningene dine til andre selskaper for markedsføringsformål.

Bevaring av personopplysninger

Toro vil bevare dine personopplysninger så lenge som det er relevant for de ovennevnte formålene og i samsvar med lovfestede krav. Hvis du vil ha mer informasjon om gjeldende bevaringsperioder, kan du kontakte legal@toro.com.

Toros forpliktelse til sikkerhet

Personopplysningene dine kan behandles i USA eller et annet land som kan ha mindre strenge personvernlover enn landet du er bosatt i. Når vi overfører opplysningene dine utenfor landet du er bosatt i, vil vi iverksette lovfestede, påbudte tiltak for å sikre at det er på plass skikkelige vern som beskytter opplysningene dine og sikrer at de behandles sikkert.

Tilgang og korrigering

Du kan ha retten til å korrigere eller gjennomgå personopplysningene dine eller motsette deg eller begrense behandlingen av opplysningene dine. Før å gjøre dette må du kontakte oss på e-post på legal@toro.com. Hvis du har bekymringer om hvordan Toro har behandlet personopplysningene dine, oppfordrer vi deg til å ta dette opp direkte med oss. Merk at europeiske innbyggere har rett til å klage til sitt nasjonale datatilsynsorgan.



Count on it.

Form No. 3444-654 Rev A

Podręcznik operatora

Ładowarka akumulatorów 60 V MAX do urządzeń z serii Flex-Force Power System™

Model nr 81801—Numer seryjny 321000001 i
wyższe

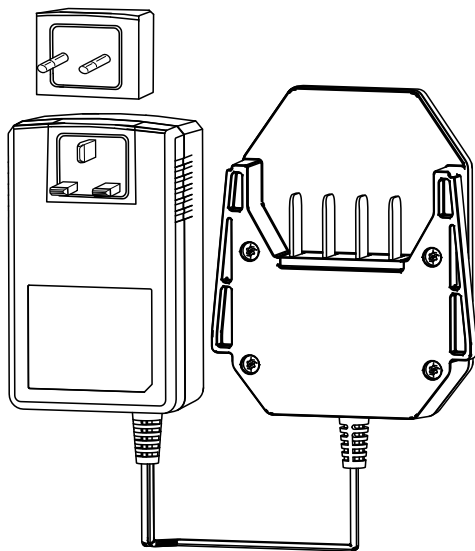

Zarejestruj produkt pod adresem
www.Toro.com.
Tłumaczenie oryginału (PL)



Wprowadzenie

Ładowarka do akumulatorów jest przeznaczona dla użytkowników domowych. Ładowarka typu 81801 jest przeznaczona do ładowania litowo-jonowych akumulatorów typu 81820, 81825, 81850, 81860 i 81875. Nie została ona zaprojektowana do ładowania jakichkolwiek innych akumulatorów. Używanie produktów w celach niezgodnych z ich przeznaczeniem może okazać się niebezpieczne dla operatora i osób postronnych.

Akumulatory typu 81820, 81825, 81850, 81860 i 81875 są przeznaczone do stosowania w większości produktów Toro Flex-Force Power System™.

Przeczytaj uważnie poniższe informacje, aby poznać zasady właściwej obsługi i konserwacji urządzenia, nie uszkodzić go i uniknąć obrażeń ciała. Odpowiedzialność za prawidłowe i bezpieczne użytkowanie produktu spoczywa na Tobie.

Odwiedź www.Toro.com, aby uzyskać więcej informacji, w tym dotyczących bezpieczeństwa, materiałów szkoleniowych, informacji na temat akcesoriów, pomocy w znalezieniu autoryzowanego sprzedawcy lub rejestracji produktu.

Bezpieczeństwo

WAŻNE INSTRUKCJE DOTYCZĄCE BEZPIECZEŃSTWA

1. INSTRUKCJE NALEŻY ZACHOWAĆ – Niniejsza instrukcja zawiera ważne informacje dotyczące bezpieczeństwa i obsługi akumulatorów typu 81820, 81825, 81850, 81860 i 81875 oraz ładowarki typu 81801.
2. Przed użyciem ładowarki akumulatorów należy przeczytać wszelkie instrukcje i oznaczenia ostrzegawcze na ładowarce akumulatorów, akumulatorze oraz produkcie zasilanym akumulatorem.
3. UWAGA – W celu zmniejszenia ryzyka obrażeń należy do ładowania akumulatorów typu 81820, 81825, 81850, 81860 i 81875 stosować wyłącznie ładowarki akumulatorów typu 81801, 81802 lub 81805. Akumulatory innych marek mogą wybuchnąć, powodując obrażenia ciała i uszkodzenia mienia.

© 2021—The Toro®
Company
8111 Lyndale Avenue
South
Bloomington, MN
55420

Zarejestruj produkt
pod adresem
www.Toro.com.

CE UK
CA

Tłumaczenie oryginału
(PL)

Wydrukowano w
Chinach
Wszelkie prawa
zastrzeżone



4. **OSTRZEŻENIE** - Podłączenie ładowarki do gniazdka o napięciu innym niż od 220 do 240 V może spowodować pożar lub porażenie prądem. Nie wolno podłączać ładowarki akumulatorów do gniazdka innego niż o napięciu od 220 do 240 V. W celu podłączenia do gniazdka o innym napięciu należy użyć adaptera odpowiedniego dla danego rodzaju gniazdka.
5. **UWAGA** – Niewłaściwe obchodzenie się z akumulatorem może stanowić ryzyko pożaru lub poparzenia substancjami chemicznymi. Nie demontuj akumulatora. Nie wystawiaj akumulatora na działanie temperatury powyżej 68°C i nie wrzucaj go do ognia. Wymieniaj akumulator tylko na oryginalny akumulator marki Toro. Użycie akumulatora innego producenta może spowodować pożar lub wybuch. Trzymaj akumulatory poza zasięgiem dzieci i przechowuj je w oryginalnym opakowaniu do momentu, gdy będziesz gotowy do ich użycia.

I. Szkolenie

1. Zabronione jest użytkowanie lub serwisowanie urządzenia przez dzieci lub osoby nieprzeszkolone. Urządzenie mogą obsługiwać lub serwisować jedynie osoby odpowiedzialne, przeszkolone, znające instrukcję i fizycznie do tego zdolne.
2. Nie wolno zezwalać dzieciom na korzystanie lub zabawę akumulatorami lub ładowarką akumulatorów, lokalne przepisy prawa mogą ograniczać wiek operatora.

II. Przygotowanie

1. Używaj urządzeń tylko z przeznaczonymi do nich akumulatorami. Korzystanie z akumulatorów innego rodzaju może się wiązać z ryzykiem obrażeń i/lub pożaru.
2. Nie używaj akumulatora lub ładowarki, jeżeli zostały uszkodzone lub zmodyfikowane. Mogą one zachowywać się w sposób nieprzewidziany i spowodować pożar, wybuch lub ryzyko obrażeń.
3. W przypadku uszkodzenia przewodu zasilającego ładowarki skontaktuj się z przedstawicielem autoryzowanego serwisu w celu jego wymiany.

III. Obsługa

1. Nie używaj akumulatorów jednorazowego użytku.
2. Do ładowania akumulatorów stosuj wyłącznie ładowarkę zalecaną przez firmę Toro. Ładowarka przeznaczona do jednego typu akumulatorów może przy użyciu z innym rodzajem akumulatora stwarzać ryzyko wywołania pożaru.

3. Akumulator należy ładować wyłącznie w dobrze wentylowanym miejscu.
4. Nie wystawiaj akumulatora ani ładowarki na działanie ognia lub temperatur wyższych niż 100°C.
5. Postępuj zgodnie z wszystkimi instrukcjami ładowania i unikaj ładowania akumulatora, gdy temperatura przekracza zakres podany w instrukcjach. W przeciwnym razie może dojść do uszkodzenia akumulatora i zagrożenia powstaniem pożaru.
6. W przypadku niewłaściwego obchodzenia się z akumulatorem może z niego wydostawać się ciecz - należy unikać kontaktu z nią. W razie przypadkowego kontaktu z tą cieczą należy ją spłukać wodą. W razie kontaktu cieczy z oczami należy zwrócić się o pomoc lekarską. Ciecz wydostająca się z akumulatora może powodować podrażnienie lub poparzenie.

IV. Konserwacja i przechowywanie

1. Nie wolno zezwalać dzieciom na czyszczenie lub konserwację ładowarki.
2. Gdy akumulator nie jest używany, trzymaj go z dala od metalowych przedmiotów, takich jak spinacze do papieru, monety, klucze, gwoździe i wkręty, gdyż mogłyby one spowodować zwarcie między biegunami. Zwarcie biegunów akumulatora może spowodować poparzenia lub pożar.
3. Nie wolno podejmować prób naprawy akumulatorów lub ładowarki. Aby produkty zachowały poziom bezpieczeństwa, należy akumulator lub ładowarkę akumulatorów oddawać do serwisowania w autoryzowanym punkcie serwisowym, który dokona napraw z użyciem identycznych części zamiennych.
4. Nie wrzucaj akumulatorów do ognia, ogniwo może wybuchnąć. Sprawdź ewentualne szczególne wymagania dotyczące utylizacji według obowiązujących przepisów.

INSTRUKCJE NALEŻY ZACHOWAĆ

Naklejki informacyjne i ostrzegawcze



Etykiety dotyczące bezpieczeństwa oraz instrukcje są wyraźnie widoczne dla operatora i znajdują się w pobliżu wszystkich miejsc potencjalnego zagrożenia. Uszkodzone i brakujące etykiety należy wymienić.

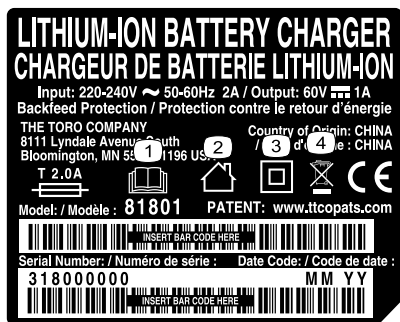

decal144-6022

144-6022

1. Przeczytaj Instrukcję obsługi.
2. Do użytku wewnątrz pomieszczeń
3. Izolacja podwójna
4. Niewłaściwa utylizacja zakazana

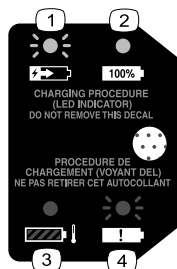

144-3094

decal144-3094

1. Akumulator jest ładowany.
2. Akumulator jest w pełni naładowany.
3. Akumulator ma temperaturę wykraczającą poza dopuszczalny zakres temperatur.
4. Błąd ładowania akumulatora

Montaż

Instalowanie właściwej wtyczki

W razie potrzeby usuń niewłaściwą wtyczkę z ładowarki i zainstaluj właściwą wtyczkę, pasującą do gniazdka; patrz [Rysunek 1](#).

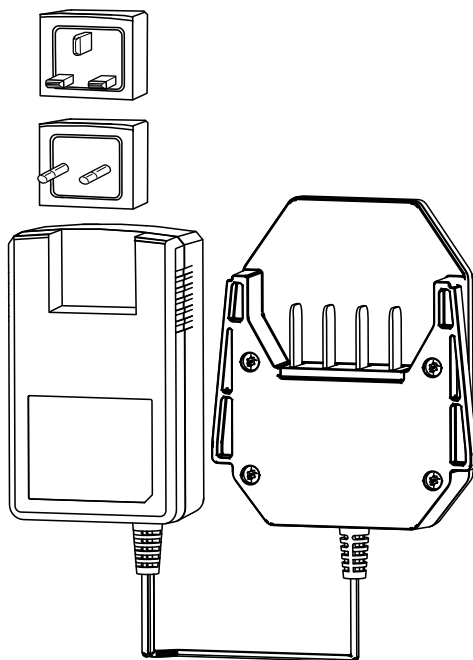

Rysunek 1

g347487

Przegląd produktu

Specyfikacje

Ładowarka akumulatora

Model	81801
Typ	Ładowarka do akumulatorów litowo-jonowych 60 V MAX
Wejście	Od 220 do 240 V AC 50/60 Hz, maks. 2,0 A
Wyjście	60 V maks. DC 1,0 A

Akumulator

Model	81820	81825	81850	81860	81875
Pojemność akumulatora	2,0 Ah 108 Wh	2,5 Ah 135 Wh	4,0 Ah 216 Wh	6,0 Ah 324 Wh	7,5 Ah 405 Wh
Parametry znamionowe wg. producenta akumulatora = napięcie maksymalne 60 V i znamionowe 54 V. Rzeczywiste napięcie zmienia się zależnie od obciążenia.					

Zakresy dopuszczalnej temperatury

Ładuj akumulator w zakresie temperatur	od 5°C do 40°C*
Korzystaj z akumulatora w zakresie temperatur	od -30°C do 49°C
Przechowuj akumulator/ładowarkę w zakresie temperatur	od 5°C do 40°C*

*Czas ładowania ulegnie zwiększeniu w przypadku ładowania w temperaturze spoza tego zakresu. Przechowuj narzędzie, akumulator i ładowarkę w zamkniętym, czystym i suchym miejscu.

Maszynę, akumulator i ładowarkę należy przechowywać w czystym i suchym pomieszczeniu.

Działanie

Ładowanie akumulatora

Ważne: Ładuj akumulator tylko w podanym zakresie temperatur, patrz [Specyfikacje \(Strona 7\)](#).

Informacja: W dowolnym momencie możesz naciskając przycisk wskaźnika stanu naładowania sprawdzić aktualny poziom naładowania (lampki LED).

1. Dopilnuj, aby otwory wentylacyjne akumulatora nie były zatkane przez brud.

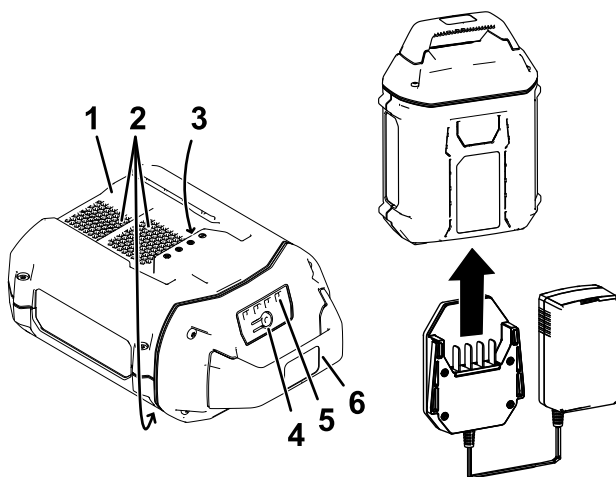

Rysunek 2

- | | |
|------------------------------------|---|
| 1. Wgłębienie w akumulatorze | 4. Przycisk wskaźnika stanu naładowania |
| 2. Otwory wentylacyjne akumulatora | 5. Lampki LED (aktualny poziom naładowania) |
| 3. Styki akumulatora | 6. Uchwyt |
2. Ustaw wgłębienie w akumulatorze ([Rysunek 2](#)) równo z wypustką ładowarki.
 3. Wsuń ładowarkę do akumulatora do oporu ([Rysunek 2](#)).
 4. Aby wyjąć akumulator, wysuń z niego ładowarkę.

g347460

5. Poniższa tabela zawiera objaśnienie stanów lampki kontrolnej LED na ładowarce.

Lampka kontrolna	Znaczenie
Zgaszona	Akumulator nie jest podłączony
Miganie zielonym światłem	Akumulator jest ładowany
Zielona	Akumulator jest naładowany
Czerwona	Temperatura akumulatora i/lub ładowarki przekracza dopuszczalny zakres
Miganie czerwonym światłem	Błąd ładowania akumulatora*

*Dodatkowe informacje podano w rozdziale [Rozwiązywanie problemów \(Strona 11\)](#).

Ważne: Akumulator można pozostawić na ładowarce na krótki czas między kolejnym użyciem.

Jeżeli akumulator nie będzie używany przez dłuższy czas, zdejmij go z ładowarki, patrz [Przechowywanie \(Strona 10\)](#).

Konserwacja

W normalnych warunkach konserwacja i serwisowanie nie są wymagane.

Do czyszczenia powierzchni urządzenia używaj tylko suchej ściereczki.

Nie rozbieraj urządzenia. Jeżeli jest ono uszkodzone, skontaktuj się z autoryzowanym punktem serwisowym.

Przechowywanie

Ważne: Przechowuj ładowarkę tylko w podanym zakresie temperatur; patrz [Specyfikacje \(Strona 7\)](#).

Ważne: Należy upewnić się, że na czas przechowywania ładowarki poza sezonem jest ona odłączona oraz że nie są do niej podłączone akumulatory.

- Po użyciu odłącz produkt od zasilania (tzn. odłącz akumulator) i sprawdź, czy nie został uszkodzony.
- Nie przechowuj ładowarki z zainstalowanym akumulatorem.
- Oczyszczyć produkt z wszelkich substancji obcych.
- Nie przechowuj maszyny z zainstalowanym akumulatorem.
- Narzędzie, akumulator i ładowarkę, jeśli nie są używane, przechowuj poza zasięgiem dzieci.
- Przechowuj narzędzie, akumulator i ładowarkę akumulatora z dala od agresywnych substancji, takich jak chemikalia ogrodowe lub sól do posypywania dróg.
- Aby ograniczyć ryzyko poważnych obrażeń, unikaj przechowywania akumulatora na zewnątrz budynków lub wewnątrz pojazdów.
- Przechowuj narzędzie, akumulator i ładowarkę w zamkniętym, czystym i suchym miejscu.

Rozwiązywanie problemów

Wykonaj tylko czynności opisane w niniejszej instrukcji. Jeżeli nie uda się rozwiązać problemu samemu, wszelkie inne czynności kontrolne, konserwacyjne i naprawcze mogą być wykonywane tylko przez autoryzowany punkt serwisowy lub wykwalifikowanego specjalistę.

Problem	Możliwa przyczyna	Usuwanie usterek
Ładowarka nie działa.	<ol style="list-style-type: none">1. Ładowarka ma temperaturę wykraczającą poza dopuszczalny zakres temperatur.2. W gniazdku, do którego jest podłączona ładowarka nie ma napięcia.	<ol style="list-style-type: none">1. Odłącz ładowarkę i przenieś ją do suchego miejsca, w którym panuje temperatura z zakresu od 5°C do 40°C.2. Skontaktuj się z elektrykiem posiadającym odpowiednie uprawnienia w celu naprawy gniazdka.
Lampka kontrolna LED na ładowarce miga na czerwono.	<ol style="list-style-type: none">1. Wystąpił błąd łączności między akumulatorem a ładowarką.2. Akumulator ma obniżoną pojemność.	<ol style="list-style-type: none">1. Odłącz akumulator od ładowarki, odłącz ładowarkę od gniazdka i odczekaj 10 sekund. Podłącz z powrotem ładowarkę do gniazdka i umieść na niej akumulator. Jeżeli lampka LED na ładowarce nadal miga na czerwono, jeszcze raz powtórz tę procedurę. Jeżeli po dwóch próbach lampka LED na ładowarce nadal miga na czerwono, należy oddać akumulator do utylizacji w zakładzie zajmującym się utylizacją akumulatorów.2. Należy oddać akumulator do utylizacji w zakładzie zajmującym się utylizacją akumulatorów.

Powiadomienie dotyczące prywatności (EOG/Wielka Brytania)

Korzystanie z Twoich informacji osobowych przez Toro

Firma The Toro Company („Toro”) szanuje prywatność użytkownika. Podczas zakupu naszych produktów możemy gromadzić pewne dotyczące użytkownika informacje osobowe pochodzące zarówno od użytkownika jak i od lokalnego oddziału firmy Toro lub sprzedawcy produktów marki Toro. Toro wykorzystuje takie dane do realizacji swoich zobowiązań wynikających z umowy – takich jak rejestracja gwarancji, realizacja zgłoszeń gwarancyjnych lub możliwość kontaktu z nabywcą w przypadku akcji wycofywania produktu – oraz w uzasadnionych celach biznesowych – na przykład do oceny zadowolenia klientów, udoskonalania naszych produktów lub dostarczania klientom informacji o mogących ich interesować produktach. Firma Toro może udostępniać te dane swoim spółkom zależnym, oddziałom, sprzedawcom lub innym partnerom biznesowym w związku z tymi działaniami. Mamy również prawo do ujawniania informacji osobowych, jeżeli jest to wymagane na mocy prawa lub w związku z zakupem, sprzedażą lub połączeniem się przedsiębiorstw. Nie sprzedamy danych osobowych naszych klientów dla celów marketingowych żadnej innej firmie.

Przechowywanie Twoich informacji osobowych przez Toro

Toro będzie przechowywać dane osobowe naszych klientów tak długo, jak długo będą one istotne dla powyższych celów oraz zgodnie z wymogami prawnymi. Więcej informacji o stosownych okresach przechowywania danych można uzyskać wysyłając wiadomość na adres legal@toro.com.

Zaangażowanie firmy Toro w bezpieczeństwo

Twoje dane osobowe mogą być przetwarzane w USA lub innym kraju, który może mieć mniej surowe przepisy dotyczące ochrony danych niż Twój kraj zamieszkania. Ilekroć przenosimy Twoje dane poza Twój kraj zamieszkania, podejmiemy prawnie wymagane kroki w celu zapewnienia odpowiednich zabezpieczeń w celu ochrony Twoich informacji i upewnienia się, że są one traktowane w bezpieczny sposób.

Dostęp i poprawianie danych

Użytkownik może mieć prawo do poprawiania lub weryfikacji swoich danych osobowych oraz do sprzeciwu lub ograniczenia przetwarzania danych. W tym celu prosimy o kontakt drogą elektroniczną pod adresem legal@toro.com. W razie wątpliwości co do sposobu posługiwania się Twoimi informacjami przez Toro zachęcamy do zgłoszenia wątpliwej sytuacji bezpośrednio do naszej firmy. Zwracamy uwagę na fakt, że mieszkańcy Unii Europejskiej mają prawo wniesienia skargi do Urzędu Ochrony Danych Osobowych.



Count on it.

Bruksanvisning

Flex-Force Power System™ 60 V MAX batteriladdare

Modellnr 81801—Serienr 321000001 och högre

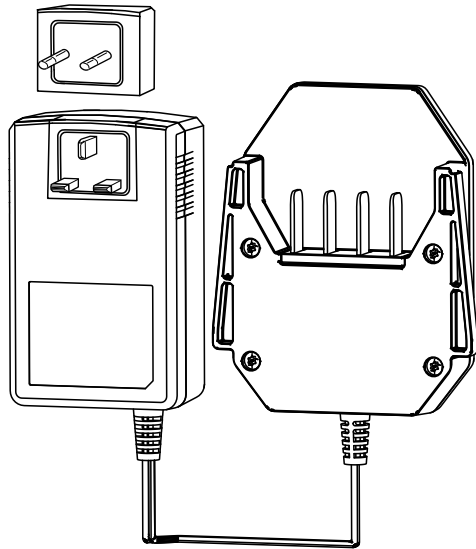

Registrera din produkt på
www.Toro.com.
Översättning av originalet (SV)



Introduktion

Batteriladdaren är avsedd att användas av privatkunder. Batteriladdaren av modell 81801 är avsedd att ladda litiumjonbatteripaket av modell 81820, 81825, 81850, 81860 och 81875. Den är inte utformad att ladda andra batterier. Det kan medföra fara för dig och kringstående om produkten används i andra syften än vad som avsetts.

Batteripaket av modell 81820, 81825, 81850, 81860 och 81875 är avsedda för användning i de flesta Toro Flex-Force Power System™-produkter.

Läs denna information noga så att du lär dig att använda och underhålla produkten på rätt sätt, och för att undvika person- och produktskador. Du är ansvarig för att produkten används på ett riktigt och säkert sätt.

Besök www.Toro.com för mer information, inklusive säkerhetsråd, utbildningsmaterial, information om tillbehör, hjälp med att hitta en återförsäljare eller för att registrera din produkt.

Säkerhet

VIKTIGA SÄKERHETSFÖRESKRIFTER

1. SPARA DESSA ANVISNINGAR – Bruksanvisningen innehåller viktiga säkerhetsföreskrifter och driftsanvisningar för batteripaketet av modell 81820, 81825, 81850, 81860 och 81875 och batteriladdaren av modell 81801.
2. Läs alla anvisningar och varningsmarkeringar på batteriladdaren, batteripaketet och produkten som använder batteripaketet innan du använder batteriladdaren.
3. VAR FÖRSIKTIG – För att minska risken för personskada ska batteripaket av modell 81820, 81825, 81850, 81860 och 81875 endast laddas med batteriladdare av modell 81801, 81802 eller 81805. Batteripaket av andra märken kan brista och leda till personskador och skador på egendom.



4. **WARNING** – Om batteriladdaren ansluts till ett uttag som inte är 220 till 240 V kan det leda till brand eller elektriska stötar. Anslut inte batteriladdaren till ett annat uttag än 220 till 240 V. Om du vill ha en annan typ av anslutning ska du vid behov använda en kontaktadapter med korrekt konfiguration för eluttaget.
5. **VAR FÖRSIKTIG** – Ett felhanterat batteripaketet kan medföra en brandrisk eller risk för brännskada från kemikalier. Ta inte isär batteripaketet. Värm inte upp batteripaketet över 68 °C eller elda upp det. Ersätt enbart batteripaketet med ett äkta Toro-batteripaket. Om en annan typ av batteripaket används kan det leda till brand eller explosion. Förvara batteripaket utom räckhåll för barn och i originalförpackningen tills de ska användas.

I. Utbildning

1. Låt inte barn eller någon som inte har genomgått utbildning använda eller utföra service på enheten. Tillåt endast personer som är ansvariga, utbildade, införstådda med anvisningarna och fysiskt kapabla att använda eller utföra service på maskinen.
2. Låt inte barn använda eller leka med batteripaketet eller batteriladdaren. Lokala bestämmelser kan begränsa användarens ålder.

II. Förberedelser

1. Använd endast de batteripaket som är avsedda för apparaterna. Användning av andra typer av batteripaket kan medföra risk för personskador och/eller brand.
2. Använd inte ett skadat eller modifierat batteripaket eller batteriladdare. Det kan uppvisa oförutsägbart beteende, vilket leder till brand, explosion eller risk för personskador.
3. Om elsladden till batteriladdaren är skadad ska du kontakta en auktoriserad återförsäljare för att byta ut den.

III. Användning

1. Använd inte icke-laddningsbara batterier.
2. Ladda batteripaketet endast med batteriladdaren som angetts av Toro. En laddare som är lämplig för en särskild typ av batteripaket kan utgöra en brandrisk om den används med ett annat batteripaket.
3. Ladda batteripaketet endast på en plats med god ventilation.
4. Utsätt inte ett batteripaket eller en batteriladdare för brand eller temperaturer över 100 °C.
5. Följ alla laddningsanvisningar och ladda inte batteripaketet utanför det temperaturintervall som anges i anvisningarna. Om du inte följer

dessa anvisningar kan batteripaketet skadas och risken för brand ökar.

6. Under skadliga förhållanden kan vätska läcka ut ur batteripaketet. Undvik kontakt. Om du råkar komma i kontakt med vätskan ska du spola med vatten. Om vätskan kommer i kontakt med ögonen ska du söka medicinsk hjälp. Vätska som läcker ur batteripaketet kan orsaka irritationer eller brännskador.

IV. Underhåll och förvaring

1. Låt inte barn rengöra eller underhålla batteriladdaren.
2. När batteripaketet inte används ska det förvaras på avstånd från metallföremål som gem, mynt, nycklar, spikar och skruvar som kan leda effekten från en pol till en annan. Kortslutning av batteriet kan orsaka brännskador eller eldsvåda.
3. Försök inte reparera batteripaketet eller batteriladdaren. Be en auktoriserad återförsäljare att utföra service på batteripaketet eller batteriladdaren med identiska reservdelar för att säkerställa att produkten hålls på ett säkert sätt.
4. Kassera inte batteriet i eld. Det riskerar att explodera. Kontrollera vilka kasseringsregler som gäller där du bor.

SPARA DESSA ANVISNINGAR

Säkerhets- och instruktionsdekalerna



Säkerhetsdekalerna och -anvisningarna är fullt synliga för föraren och finns nära alla potentiella farozoner. Ersätt dekalerna som har skadats eller saknas.

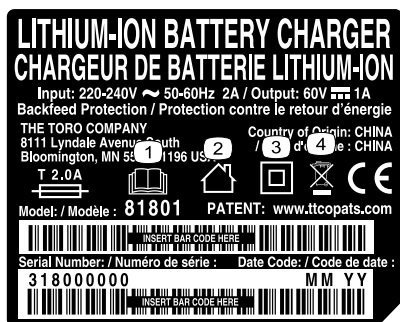

decal144-6022

144-6022

1. Läs bruksanvisningen.
2. Avsedd för användning inomhus
3. Dubbelisolerad
4. Kassera på rätt sätt

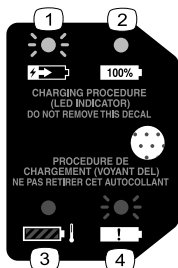

decal144-3094

144-3094

1. Batteripaketet laddas.
2. Batteripaketet är fulladdat.
3. Batteripaketets temperatur ligger över eller under lämpligt temperaturintervall.
4. Laddningsfel för batteripaket

Montering

Montera rätt kontakt

Ta vid behov bort och montera rätt kontakt på laddaren så att den matchar ditt uttag enligt [Figur 1](#).

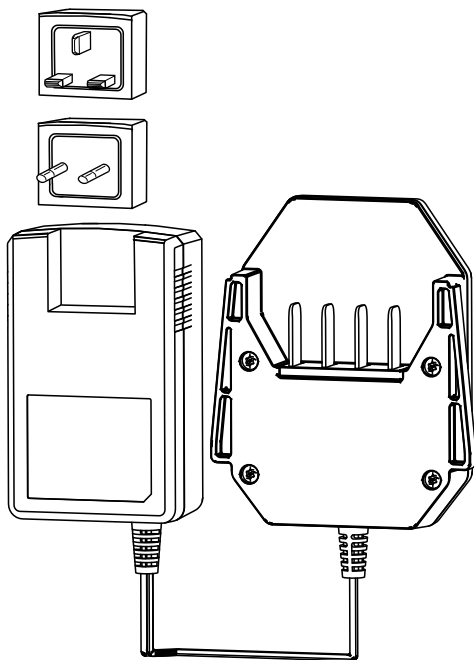

Figur 1

g347487

Produktöversikt

Specifikationer

Batteriladdare

Modell	81801
Typ	60 V MAX litiumjonbatteriladdare
Ineffekt	220 till 240 V AC 50–60 Hz Max 2,0 A
Uteffekt	60 V MAX DC 1,0 A

Batteripaket

Modell	81820	81825	81850	81860	81875
Batteripa- ketskapaci- tet	2,0 Ah 108 Wh	2,5 Ah 135 Wh	4,0 Ah 216 Wh	6,0 Ah 324 Wh	7,5 Ah 405 Wh
Batteritillverkarens angivna klass = 60 V max och 54 V nominellt. Den faktiska spänningen varierar med belastningen.					

Lämpliga temperaturintervall

Ladda batteripaketet vid	5 °C till 40 °C*
Använd batteripaketet vid	-30 °C till 49 °C
Förvara batteripaketet/laddaren vid	5 °C till 40 °C*

* Laddningstiden förlängs om du inte laddar batteriet inom detta temperaturintervall. Förvara verktyget, batteripaketet och batteriladdaren på en ren och torr avsides plats.

Förvara maskinen, batteripaketet och batteriladdaren på en ren och torr avsides plats.

Körning

Ladda batteripaketet

Viktigt: Ladda batteripaketet endast i temperaturer som ligger inom rätt intervall. Se [Specifikationer \(sida 7\)](#).

Obs: När som helst kan du trycka på batteriladdningsindikatorn på batteripaketet för att visa aktuell laddning (lysdioder).

1. Se till att ventilerna på batteriet är fria från damm och skräp.

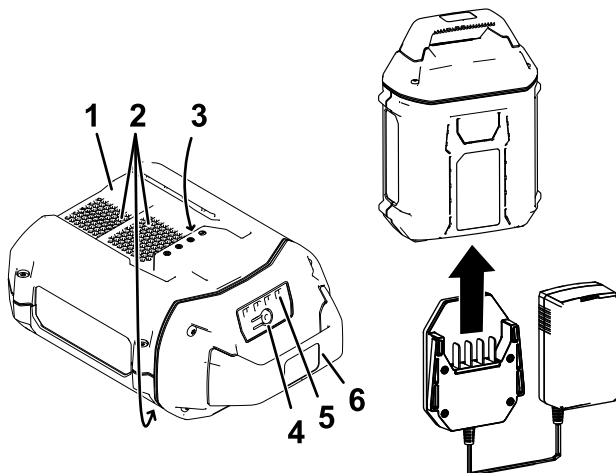

Figur 2

1. Batteripaketets hålighet
 2. Batteripaketsventiler
 3. Batteripaketspoler
 4. Batteriladdningsindikator
 5. Lysdioder (aktuell laddning)
 6. Handtag
2. Rikta in håligheten i batteripaketet ([Figur 2](#)) med spetsen på laddaren.
 3. Skjut in batteripaketet i laddaren tills det sitter ordentligt ([Figur 2](#)).
 4. Ta bort batteripaketet genom att dra laddaren bakåt ur batteripaketet.

g347460

5. Se följande tabell för en beskrivning av batteriladdarens LED-indikatorlampa.

Indikator-lampa	Anger
Av	Batteripaket ej isatt
Grönt blinkande ljus	Batteripaketet laddas
Grön	Batteripaketet är laddat
Röd	Batteripaketets och/eller batteriladdarens temperatur ligger över eller under lämpligt temperaturintervall.
Rött blinkande ljus	Laddningsfel för batteripaket*

* Se [Felsökning \(sida 11\)](#) för mer information.

Viktigt: Batteriet kan lämnas i laddaren under korta perioder mellan användningarna.

Om batteriet inte kommer att användas under längre perioder ska du ta ut batteriet ur laddaren. Se [Förvaring \(sida 10\)](#).

Underhåll

Underhåll och service krävs inte under normala förhållanden.

Torka endast med en torr trasa när du rengör ytan på utrustningen.

Ta inte isär utrustningen. Om den är skadad ska du kontakta en auktoriserad återförsäljare.

Förvaring

Viktigt: Förvara laddaren endast i temperaturer som ligger inom rätt intervall. Se [Specifikationer \(sida 7\)](#).

Viktigt: Se till att laddaren är urkopplad och att inga batterier är monterade om du ska förvara laddaren under lågsäsong.

- Koppla bort produkten från strömkällan (dvs. avlägsna batteripaketet) och kontrollera att den inte skadats efter användning.
- Förvara inte laddaren med batteripaketet monterat.
- Ta bort allt främmande material från produkten.
- Förvara aldrig verktyg med batteripaketet installerat.
- När de inte används ska verktyg, batteripaket och laddare förvaras utom räckhåll för barn.
- Håll redskapet, batteripaketet och batteriladdaren på avstånd från frätande medel, som trädgårdskemikalier och vägsalt.
- Minska risken för allvarliga personskador genom att inte förvara batteripaketet utomhus eller i fordon.
- Förvara verktyget, batteripaketet och batteriladdaren på en ren och torr avsides plats.

Felsökning

Utför endast stegen som beskrivs i de här instruktionerna. Alla övriga inspektioner, underhåll och reparationer får endast utföras av en auktoriserad verkstad eller en liknande behörig specialist, om du inte kan lösa problemet själv.

Problem	Möjliga orsaker	Åtgärd
Batteriladdaren fungerar inte.	<ol style="list-style-type: none">1. Batteriladdarens temperatur ligger över eller under lämpligt temperaturintervall.2. Uttaget som laddaren är ansluten till har ingen strömförsörjning.	<ol style="list-style-type: none">1. Koppla ur batteriladdaren och flytta den till en torr plats där temperaturen är mellan 5 °C och 40 °C.2. Kontakta en behörig elektriker för att reparera uttaget.
LED-indikatorlampan på batteriladdaren blinkar rött.	<ol style="list-style-type: none">1. Ett fel har uppstått i kommunikationen mellan batteripaketet och laddaren.2. Batteripaketet nivå är svag.	<ol style="list-style-type: none">1. Ta bort batteripaketet från batteriladdaren, koppla ur batteriladdaren från vägguttaget och vänta i 10 sekunder. Anslut batteriladdaren till uttaget igen och placera batteripaketet på batteriladdaren. Om LED-indikatorlampan på batteriladdaren fortfarande blinkar rött upprepar du proceduren igen. Om LED-indikatorlampan på batteriladdaren fortfarande blinkar rött efter två försök ska batteripaketet kasseras på korrekt sätt i en återvinningsanläggning som tar batterier.2. Kassera litiumjonbatteripaket på korrekt sätt på en återvinningsstation som tar batterier.

Integritetsmeddelande för EES/STORBRITANNIEN

Toros bruk av dina personuppgifter

The Toro Company ("Toro") respekterar din integritet. I samband med dina köp av våra produkter kan vi samla in vissa personuppgifter om dig, antingen direkt från dig eller via din lokala Toro-återförsäljare. Toro använder dessa uppgifter till att utföra sina avtalsenliga skyldigheter (t.ex. registrera din garanti, behandla dina garantianspråk eller kontakta dig i händelse av att en produkt måste återkallas) och för att tillfredsställa legitima affärsändamål (t.ex. mäta kundnöjdhet, förbättra våra produkter eller tillhandahålla produktinformation som kan vara av intresse för dig). Toro kan vidarebefordra uppgifterna till sina dotterbolag, återförsäljare eller andra affärspartner i samband med någon av dessa aktiviteter. Vi kan även vidarebefordra personuppgifter i de fall som lagen kräver det eller i samband med försäljning, köp eller fusion av ett företag. Vi säljer inte dina personuppgifter i marknadsföringssyfte till något annat företag.

Kvarhållande av personuppgifter

Toro kvarhåller dina personuppgifter så länge de är relevanta för ovan nämnda syften och i enlighet med gällande lagstiftning. Kontakta legal@toro.com för ytterligare information om tillämpliga perioder för kvarhållande.

Toros säkerhetsengagemang

Dina personuppgifter kan komma att behandlas i USA eller i något annat land som kan ha mindre strikta dataskyddslagar än landet där du är bofast. I de fall som vi överför uppgifter utanför landet där du är bosatt vidtar vi lagstadgade åtgärder för att tillförsäkra att uppgifterna skyddas och behandlas konfidentiellt.

Åtkomst och korrigering

Du kan äga rätt att korrigera eller granska dina personuppgifter samt neka eller begränsa behandlingen av dina data. Om du önskar göra det ska du kontakta oss via e-post på legal@toro.com. Om du har frågor rörande det sätt på vilket Toro har hanterat dina uppgifter, uppmanar vi dig att diskutera det direkt med oss. Observera att europeiska medborgare äger rätt att lämna in klagomål till avsedd myndighet för dataskydd.