



# Kit d'échappement

Groupes de déplacement toutes roues motrices Groundsmaster®  
3200, 3300 ou 3310

N° de modèle 144-0487

N° de modèle 144-0488

N° de modèle 144-0489

## Instructions de montage

**Remarque:** Les côtés gauche et droit de la machine sont déterminés d'après la position d'utilisation normale.

Ce kit est destiné aux modèles 31900, 31901, 31902, 31903, 31907 et 31909.

### Pièces détachées

Reportez-vous au tableau ci-dessous pour vérifier si toutes les pièces ont été expédiées.

Procédure	Description	Qté	Utilisation
<b>1</b>	Aucune pièce requise	–	Préparation de la machine.
<b>2</b>	Tuyau d'échappement Collier Support	1 1 1	Installez le nouveau tuyau d'échappement pour les moteurs de 27,5 kW (37 ch) dotés d'un filtre FAP.
<b>3</b>	Tuyau d'échappement Collier Support	1 1 1	Installez le nouveau tuyau d'échappement pour les moteurs de 17,9 kW (24 ch).
<b>4</b>	Tuyau d'échappement Collier Support	1 1 1	Installez le nouveau tuyau d'échappement pour les moteurs de 27,5 kW (37 ch) sans filtre FAP.

# 1

- Laissez refroidir les composants de la machine avant d'installer ce kit.

## Préparation de la machine

Aucune pièce requise

### Préparation de la machine

- Garez la machine sur une surface plane et horizontale.
- Sélectionnez le POINT MORT.
- Abaissez tous les accessoires (selon l'équipement).
- Serrez le frein de stationnement.
- Coupez le moteur et enlevez la clé.
- Débranchez la batterie ; voir le *Manuel de l'utilisateur* de la machine.



# 2

## Installation du nouveau tuyau d'échappement pour les moteurs de 27,5 kW (37 ch) dotés d'un filtre FAP

Pièces nécessaires pour cette opération:

1	Tuyau d'échappement
1	Collier
1	Support

### Procédure

1. Ouvrez le capot (Figure 1).

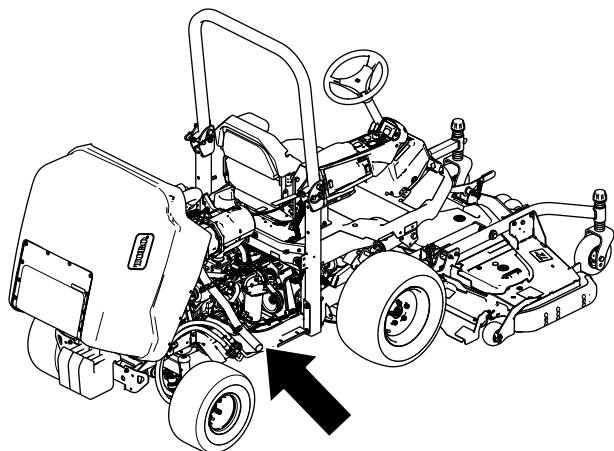
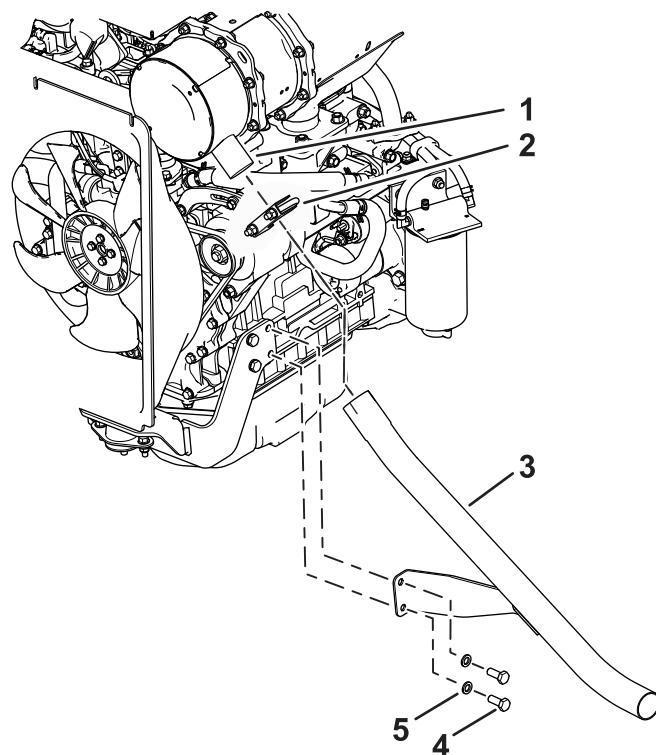

Figure 1

g330959

2. Desserrez le collier au niveau du silencieux (Figure 2).
3. Retirez les boulons et les rondelles du moteur du support du tuyau d'échappement existant (Figure 2) et déposez le tuyau d'échappement.

**Remarque:** Conservez les fixations et le collier.



g330960

Figure 2

1. Sortie du FAP
2. Collier
3. Tuyau d'échappement
4. Boulon du moteur
5. Rondelle

4. Fixez le nouveau support sur le côté du moteur à l'aide des rondelles et des boulons du moteur retirés précédemment (Figure 3).

**Remarque:** Ne serrez pas les fixations à fond.

5. Glissez le collier existant sur le nouveau tuyau d'échappement et montez le nouveau tuyau d'échappement sur la sortie du FAP (Figure 3).

**Remarque:** Ne serrez pas les fixations à fond.

6. Fixez le nouveau collier autour du nouveau tuyau d'échappement et sur le support à l'aide des fixations du collier (Figure 3).

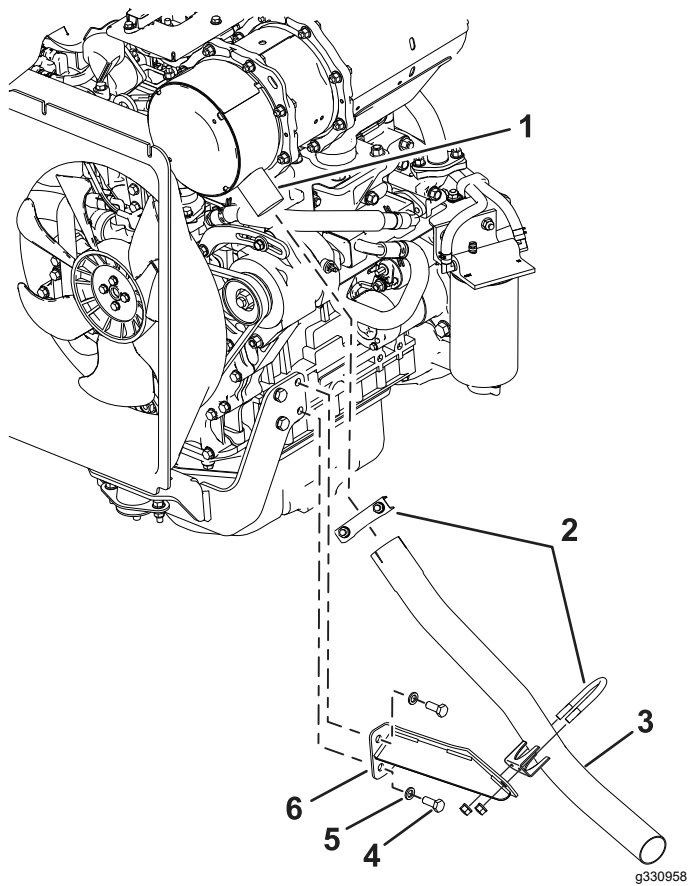
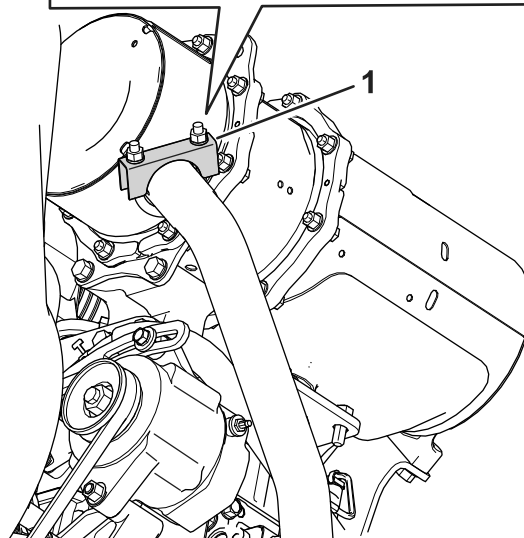
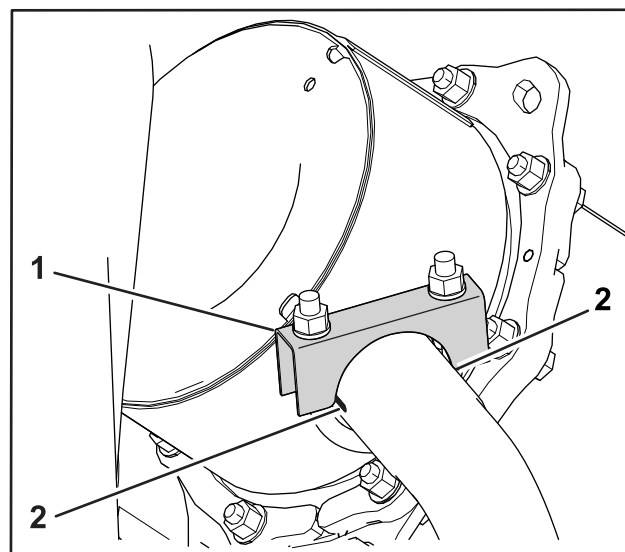

**Figure 3**

- |                        |                     |
|------------------------|---------------------|
| 1. Sortie du FAP       | 4. Boulon du moteur |
| 2. Collier             | 5. Rondelle         |
| 3. Tuyau d'échappement | 6. Support          |

7. Faites affleurer le collier sur l'extrémité du tuyau d'échappement et tournez-le comme montré à la [Figure 4](#).

**Remarque:** Vérifiez que la surface de serrage est parallèle aux fentes dans le tuyau ([Figure 4](#)).



**Figure 4**

1. Collier à la bonne position 2. Fente

8. Serrez les boulons du moteur à 54 N·m, puis serrez tous les boulons ([Figure 3](#)).

# 3

## Installation du nouveau tuyau d'échappement pour les moteurs de 17,9 kW (24 ch)

Pièces nécessaires pour cette opération:

1	Tuyau d'échappement
1	Collier
1	Support

### Procédure

1. Ouvrez le capot (Figure 5).

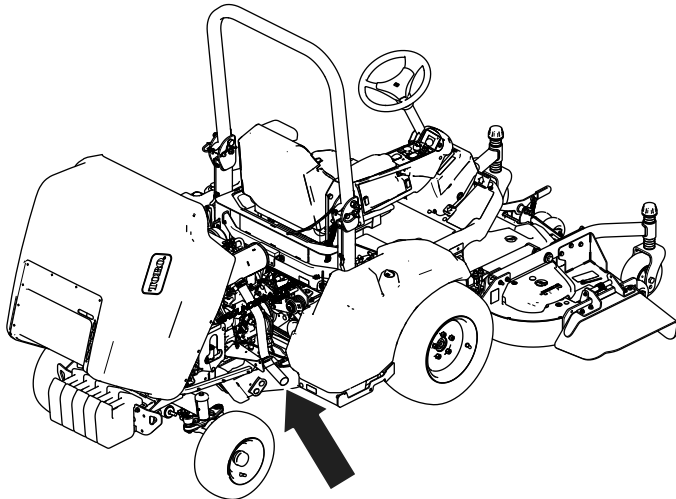
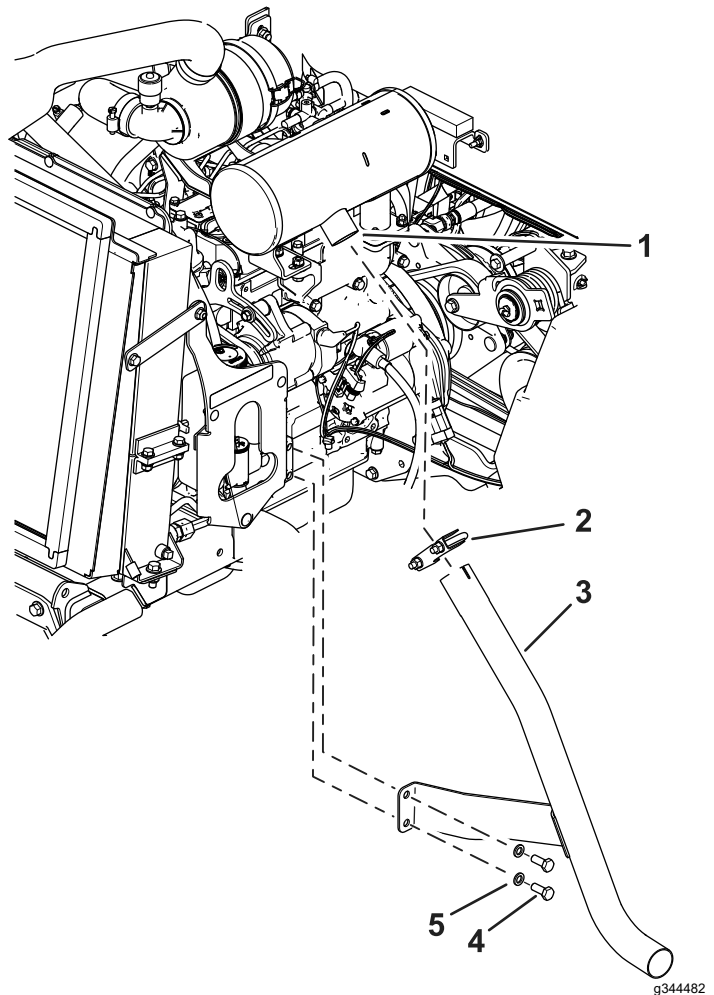

Figure 5

g344481

2. Desserrez le collier au niveau du silencieux (Figure 6).
3. Retirez les boulons et les rondelles du moteur du support du tuyau d'échappement existant (Figure 6) et déposez le tuyau d'échappement.

**Remarque:** Conservez les fixations et le collier.



g344482

Figure 6

- |                         |                     |
|-------------------------|---------------------|
| 1. Sortie du silencieux | 4. Boulon du moteur |
| 2. Collier              | 5. Rondelle         |
| 3. Tuyau d'échappement  |                     |

4. Fixez le nouveau support sur le côté du moteur à l'aide des rondelles et des boulons du moteur retirés précédemment (Figure 7).

**Remarque:** Ne serrez pas les fixations à fond.

5. Glissez le collier existant sur le nouveau tuyau d'échappement et montez le nouveau tuyau d'échappement sur la sortie du silencieux (Figure 7).

**Remarque:** Ne serrez pas les fixations à fond.

6. Fixez le nouveau collier autour du nouveau tuyau d'échappement et sur le support à l'aide des fixations du collier (Figure 7).

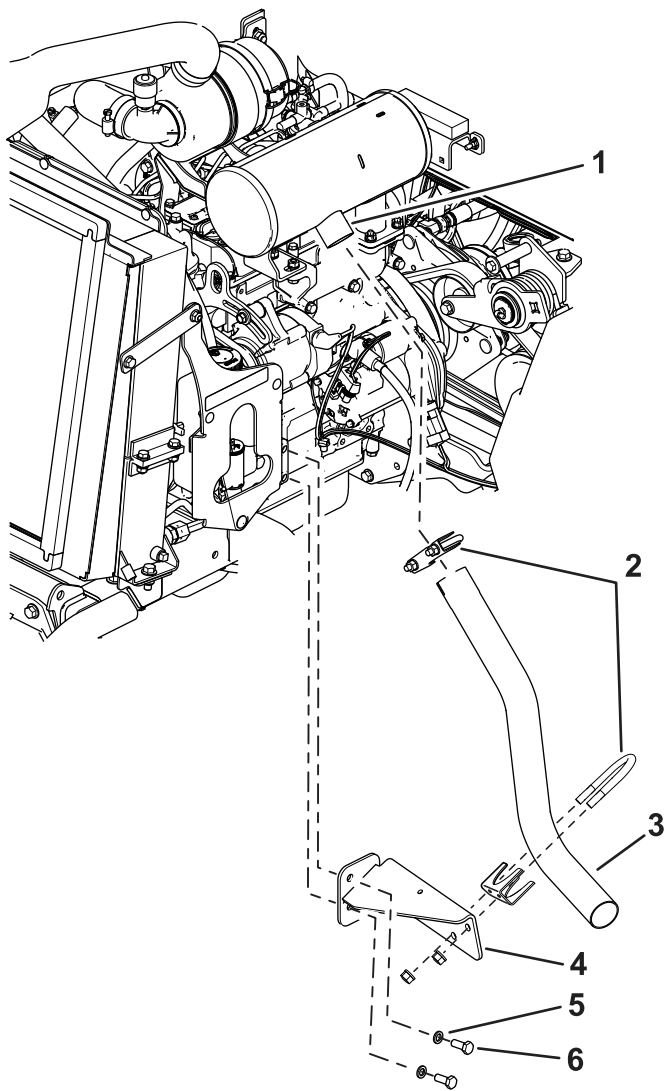

Figure 7

g344476

- |                         |                     |
|-------------------------|---------------------|
| 1. Sortie du silencieux | 4. Support          |
| 2. Collier              | 5. Rondelle         |
| 3. Tuyau d'échappement  | 6. Boulon du moteur |

7. Faites affleurer le collier sur l'extrémité du tuyau d'échappement et tournez-le comme montré à la [Figure 8](#).

**Remarque:** Vérifiez que la surface de serrage est parallèle aux fentes dans le tuyau ([Figure 8](#)).

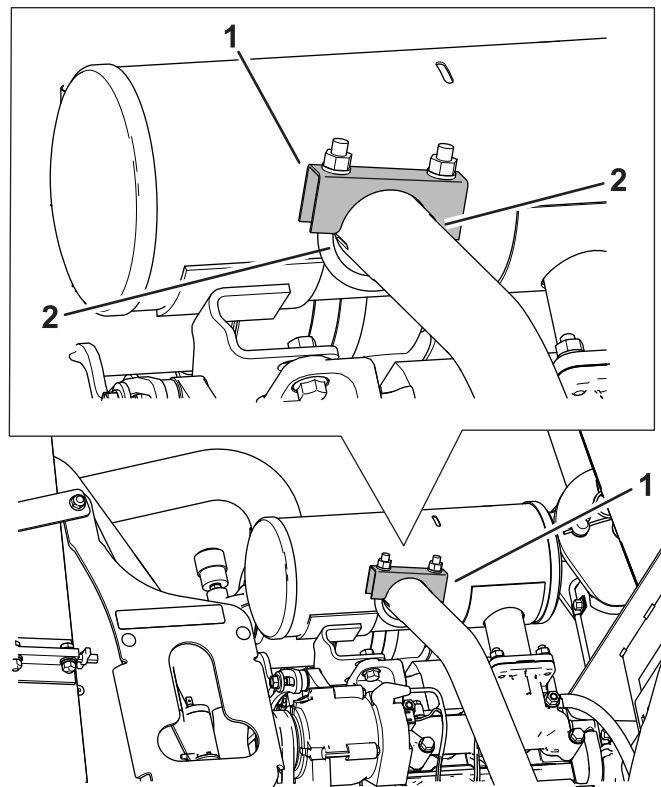

Figure 8

g344480

1. Collier à la bonne position 2. Fente

8. Serrez les boulons du moteur à 54 N·m, puis serrez tous les boulons ([Figure 7](#)).

## 4

### Installation du nouveau tuyau d'échappement pour les moteurs de 27,5 kW (37 ch) sans filtre FAP

Pièces nécessaires pour cette opération:

1	Tuyau d'échappement
1	Collier
1	Support

### Procédure

1. Ouvrez le capot ([Figure 9](#)).

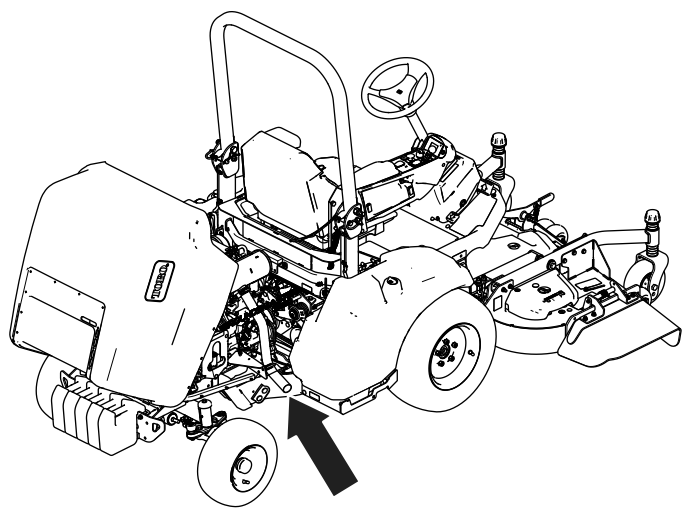

Figure 9

g344481

2. Desserrez le collier au niveau du silencieux (Figure 10).
3. Retirez les boulons et les rondelles du moteur du support du tuyau d'échappement existant (Figure 10) et déposez le tuyau d'échappement.

**Remarque:** Conservez les fixations et le collier.

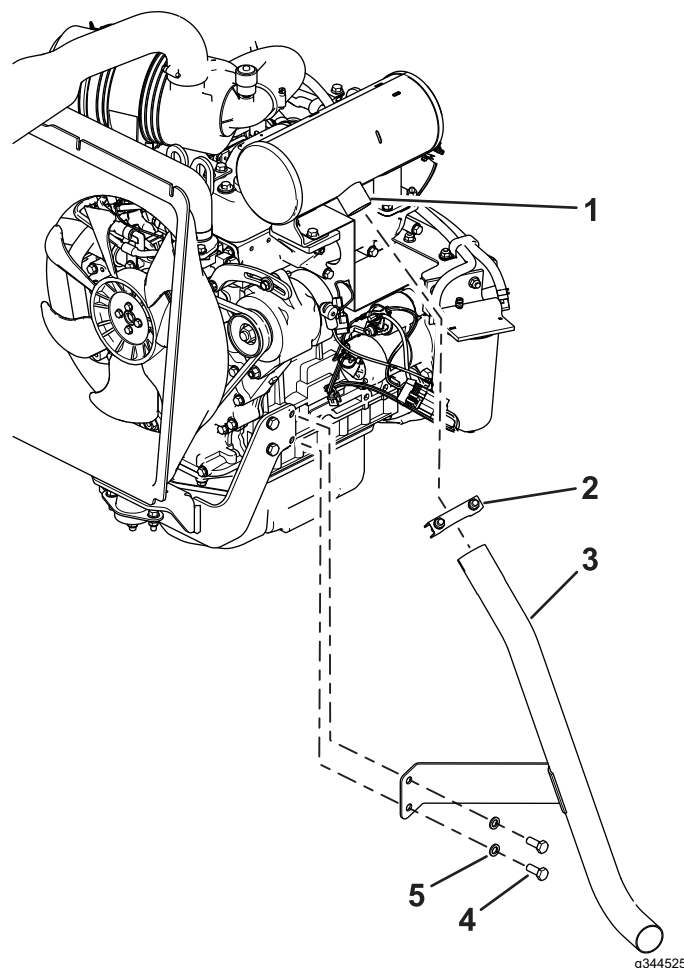

Figure 10

g344525

- |                         |                     |
|-------------------------|---------------------|
| 1. Sortie du silencieux | 4. Boulon du moteur |
| 2. Collier              | 5. Rondelle         |
| 3. Tuyau d'échappement  |                     |

4. Fixez le nouveau support sur le côté du moteur à l'aide des rondelles et des boulons du moteur retirés précédemment (Figure 11).

**Remarque:** Ne serrez pas les fixations à fond.

5. Glissez le collier existant sur le nouveau tuyau d'échappement et montez le nouveau tuyau d'échappement sur la sortie du silencieux (Figure 11).

**Remarque:** Ne serrez pas les fixations à fond.

6. Fixez le nouveau collier autour du nouveau tuyau d'échappement et sur le support à l'aide des fixations du collier (Figure 11).

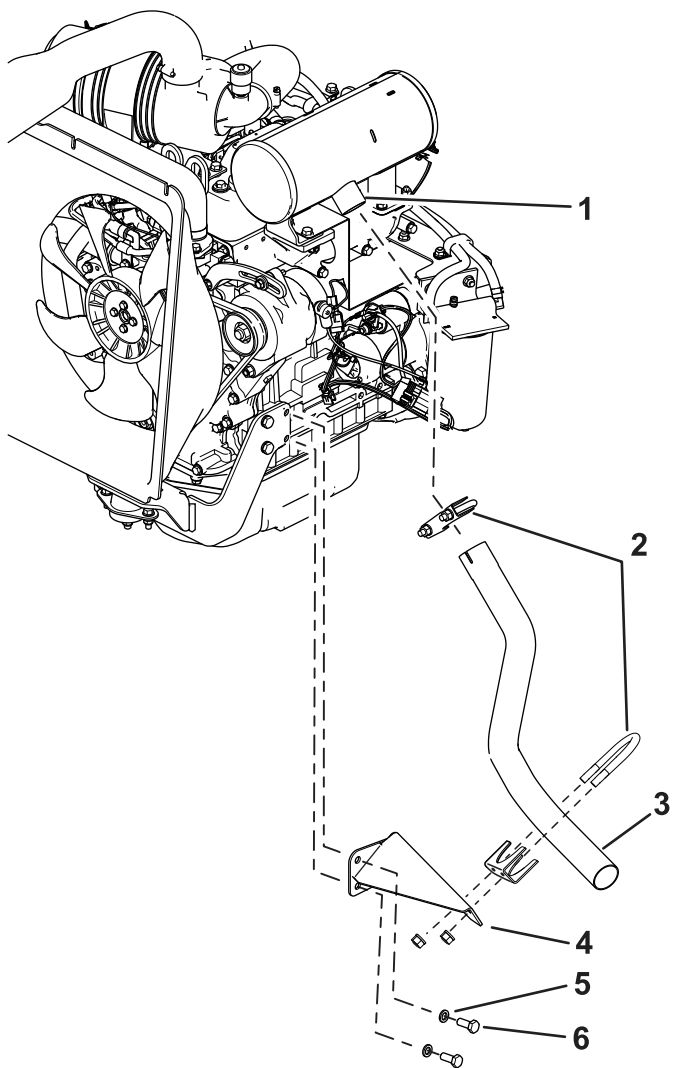

**Figure 11**

g344524

- |                         |                     |
|-------------------------|---------------------|
| 1. Sortie du silencieux | 4. Support          |
| 2. Collier              | 5. Rondelle         |
| 3. Tuyau d'échappement  | 6. Boulon du moteur |

- Faites affleurer le collier sur l'extrémité du tuyau d'échappement et tournez-le comme montré à la [Figure 12](#).

**Remarque:** Vérifiez que la surface de serrage est parallèle aux fentes dans le tuyau ([Figure 12](#)).

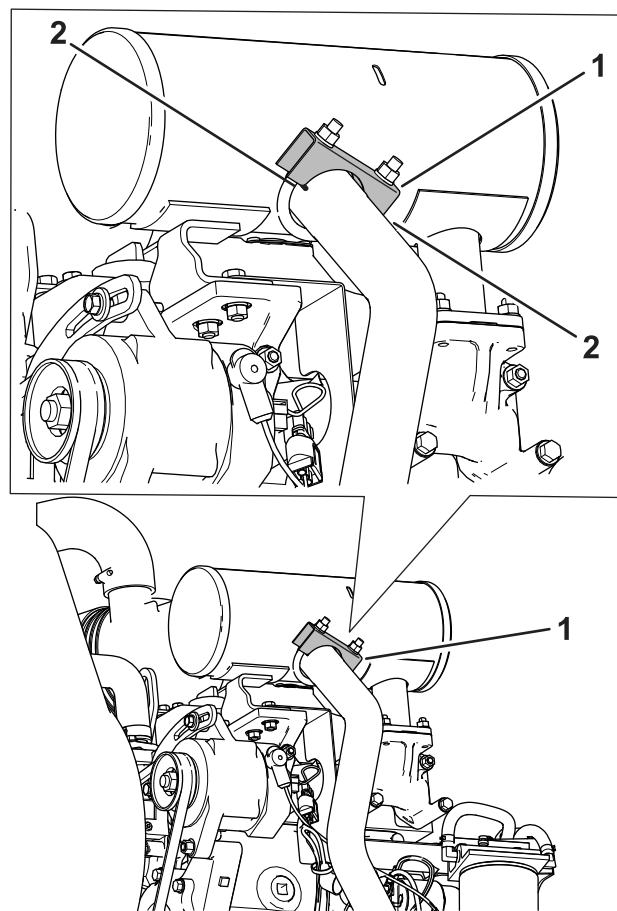

**Figure 12**

g344523

- Collier à la bonne position 2. Fente

- Serrez les boulons du moteur à 54 N·m, puis serrez tous les boulons ([Figure 11](#)).



**Count on it.**