



Kosilica sa širinom reza od 53 cm za malčiranje sa stražnjom vrećom i bočnim izbacivanjem

Br. modela 21750—Serijski br. 400000000 i gore

Br. modela 21751—Serijski br. 400000000 i gore

Priručnik za uporabu za rukovatelja

Uvod

Ova kosilica s rotacijskim noževima namijenjena je kućevlasnicima. Prvenstveno je namijenjena košenju trave na dobro održavanim travnjacima okućnica. Upotreba ovog proizvoda u bilo koju drugu svrhu osim one za koju je namijenjen može biti opasna za vas i prolaznike.

Pažljivo pročitajte ove informacije kako biste naučili ispravno upravljati uređajem i održavati ga te kako biste izbjegli tjelesne ozljede i oštećenja uređaja. Odgovorni ste za ispravno i sigurno upravljanje uređajem.

Na internetskoj stranici www.Toro.com možete dobiti više informacija, uključujući sigurnosne savjete, materijale za obuku rukovatelja, informacije o dodatnoj opremi, pomoć pri nalaženju distributera ili možete registrirati uređaj.

Ako vam je potreban servis, originalni dijelovi proizvođača Toro ili dodatne informacije, obratite se ovlaštenom serviseru ili službi za korisnike tvrtke Toro i pripremite broj modela i serijski broj svog uređaja. **Slika 1** prikazuje lokaciju broja modela i serijskog broja na uređaju. Upišite brojeve na za to predviđeno mjesto.

Važno: S pomoću mobilnog uređaja možete skenirati QR kod na naljepnici sa serijskim brojem (ako postoji) kako biste pristupili podacima o jamstvu i dijelovima te ostalim informacijama o proizvodu

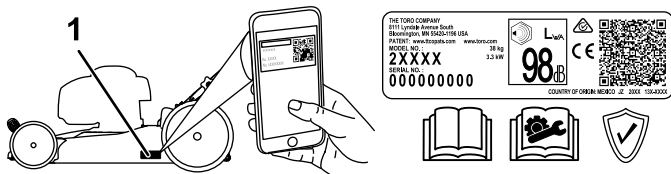

Slika 1

g305877

1. Lokacija broja modela i serijskog broja

Br. modela _____

Serijski br. _____

U ovom su priručniku navedene moguće opasnosti i sigurnosne poruke označene simbolom sigurnosnog upozorenja (**Slika 2**), koji upućuje na opasnost od teških ozljeda ili smrti u slučaju nepridržavanja preporučenih mjera opreza.



Slika 2

g000502

Simbol sigurnosnog upozorenja

U priručniku se informacije ističu dvjema riječima. Riječ **Važno** upućuje na posebne mehaničke informacije, a riječ **Napomena** na opće informacije na koje treba obratiti posebnu pažnju.

Ovaj je uređaj u skladu sa svim relevantnim direktivama EU-a. Za više detalja pogledajte zasebnu izjavu o sukladnosti (DOC) za ovaj uređaj.

Bruto ili neto zakretni moment: bruto ili neto zakretni moment ovog motora ocijenio je proizvođač motora u laboratoriju u skladu s Društvom automobilskih inženjera (engl. Society of Automotive Engineers, SAE) J1940 ili J2723. Budući da je konfiguriran kako bi ispunio zahtjeve u pogledu sigurnosti, emisija i rada, stvarni zakretni moment motora u ovom razredu kosilice bit će znatno niži. Pogledajte informacije proizvođača motora priložene uređaju.

Nemojte neovlašteno mijenjati ili deaktivirati sigurnosne uređaje kojima je prozračivač opremljen i redovito provjeravajte funkcioniraju li ispravno. Nemojte podešavati ili neovlašteno mijenjati regulator brzine motora jer mogu nastati opasni uvjeti u kojima može doći do tjelesnih ozljeda.



Sadržaj

Uvod	1
Sigurnost	2
Opće informacije o sigurnosti.....	2
Sigurnosne naljepnice i naljepnice s uputama	3
Postavljanje	4
1 Postavljanje ručke	4
2 Postavljanje užeta za ručno pokretanje u vodilicu užeta	4
3 Dodavanje ulja u motor	5
4 Sastavljanje vreće za travu	5
5 Punjenje akumulatora	6
Pregled proizvoda	7
Specifikacije	7
Priklučci/dodatna oprema	7
Rad	8
Prije puštanja u rad	8
Sigurnost prije rada	8
Punjenje spremnika za gorivo	8
Provjeravanje razine motornog ulja.....	9
Podešavanje visine košnje	10
Tijekom rada	11
Sigurnost tijekom rada	11
Pokretanje motora	12
Korištenje samohodnog pogona	12
Gašenje motora	12
Malčiranje pokošene trave.....	12
Skupljanje otkosa	13
Bočno izbacivanje otkosa	14
Savjeti za rad	14
Nakon rada	15
Sigurnost nakon rada.....	15
Čišćenje ispod uređaja	15
Sklapanje ručke	15
Održavanje	16
Preporučeni raspored održavanja	16
Sigurnost pri održavanju	16
Priprema za održavanje.....	16
Servisiranje filtra zraka	17
Mijenjanje motornog ulja.....	17
Punjenje akumulatora.....	18
Zamjena osigurača	19
Zamjena noža.....	19
Podešavanje samohodnog pogona	20
Skladištenje	21
Sigurnost skladištenja.....	21
Priprema uređaja za skladištenje	21
Prekid skladištenja.....	21

Sigurnost

Ovaj je uređaj izrađen u skladu sa zahtjevima norme EN ISO 5395.

Opće informacije o sigurnosti

Ovaj uređaj može amputirati ruke i noge i odbacivati predmete. Uvijek se pridržavajte svih sigurnosnih uputa kako biste izbjegli teške tjelesne ozljede.

- Prije pokretanja motora s razumijevanjem pročitajte i slijedite upute i upozorenja navedena u ovim *Uputama za upotrebu* te na uređaju i njegovim priklučcima.
- Ne približavajte ruke ili noge pomičnim dijelovima uređaja i ne stavljajte ih ispod uređaja. Ne približavajte se otvorima izbacivača.
- Ne upravljajte uređajem ako na njemu nisu postavljeni svi štitovi i drugi funkcionalni zaštitni uređaji koji ispravno rade.
- Osigurajte da prolaznici i djeca budu izvan područja rada uređaja. Ne dopuštajte djeci da upravljaju uređajem. Uređajem smiju upravljati isključivo osobe koje su odgovorne, osposobljene, upoznate s Uputama i koje su fizički za to u stanju.
- Prije servisiranja, ulijevanja goriva ili odčepijavanja uređaja zaustavite uređaj, ugasite motor, izvadite ključ za paljenje (ako postoji) i pričekajte da se zaustave svi pomični dijelovi.

Neispravna upotreba ili održavanje ovog uređaja može dovesti do ozljeda. Kako biste smanjili mogućnost ozljeda, pridržavajte se ovih sigurnosnih uputa i uvijek obraćajte pažnju na simbol sigurnosnog upozorenja , koji označava Oprez, Upozorenje ili Opasnost – upute za osobnu sigurnost. Nepridržavanje uputa može dovesti do tjelesnih ozljeda ili smrti.

Sigurnosne naljepnice i naljepnice s uputama



Sigurnosne naljepnice i upute lako su vidljive korisniku i nalaze se blizu svih područja potencijalne opasnosti. Zamijenite sve naljepnice koje su oštećene ili otpale.

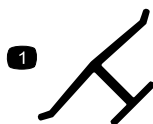

Žig proizvođača

decaloemarkt

1. Ova oznaka označava da je nož proizveo izvorni proizvođač uređaja.

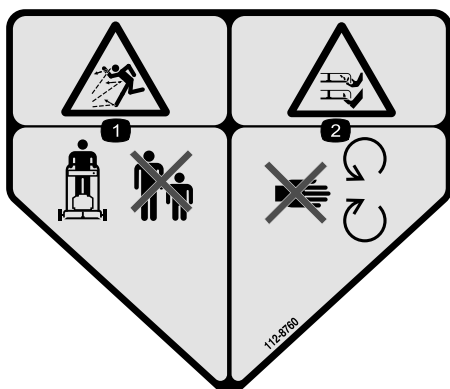

112-8760

decal112-8760

1. Opasnost od odbačenih predmeta – ne radite u blizini prolaznika.
2. Opasnost od posjeklina/amputacije šake ili noge, nož kosilice – držite se podalje od pokretnih dijelova.



117-4143

decal117-4143

1. Upozorenje – pročitajte *Upute za upotrebu*.
2. Opasnost od odbačenih predmeta – ne radite u blizini prolaznika.
3. Opasnost od posjeklina/amputacije šake ili noge, nož kosilice – prije održavanja uređaja odspojite žicu svjećice i pročitajte *Upute za upotrebu*.
4. Opasnost od posjeklina/amputacije šake ili noge, nož kosilice – držite se podalje od pomičnih dijelova; moraju biti postavljeni svi štitovi i štitnici.
5. Opasnost od posjeklina/amputacije šake ili noge, nož kosilice – ne upravljajte uređajem uz i niz padine; na padinama kosite s jedne strane na drugu; isključite motor i pričekajte da se svi pomični dijelovi zaustave prije napuštanja uređaja; prije košnje uklonite krhotine; gledajte iza sebe i dolje kad vozite unatrag.

Samo model s električnim pokretanjem

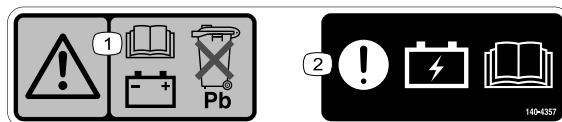

140-4357

decal140-4357

1. Upozorenje – pročitajte *Upute za upotrebu* za informacije o akumulatoru; ne bacajte olovni akumulator.
2. Pažnja – pročitajte *Upute za upotrebu* za informacije o punjenju baterije.

Postavljanje

Važno: Uklonite i bacite zaštitnu plastičnu foliju kojom je pokriven motor kao i ostalu plastičnu zaštitu i ambalažu koja se nalazi na uređaju.

Važno: Kako biste spriječili slučajno pokretanje, nemojte umetnuti ključ u prekidač za električno pokretanje (ako postoji) dok ne budete spremni za pokretanje motora.

1

Postavljanje ručke

Nisu potrebni dijelovi

Postupak

⚠ UPOZORENJE

Uslijed nepravilnog sklapanja i rasklapanja ručke može doći do oštećenja kabela i opasnih radnih uvjeta.

- Nemojte oštetiti kabele tijekom sklapanja ili rasklapanja ručke.
 - Ako se kabel ošteti, obratite se ovlaštenom serviseru.
1. Skinite okretne gumbе i odgovarajuće vijke s donjih ručki (Slika 3, A).
 2. Postavite gornju ručku na donje ručke i zatim rasklopite ručku (Slika 3, B).
 3. Provjerite jesu li kabele postavljeni s vanjske strane ručke (Slika 3, C).
 4. Postavite okretne gumbе s odgovarajućim vijcima i čvrsto ih pritegnite rukom (Slika 3, D).

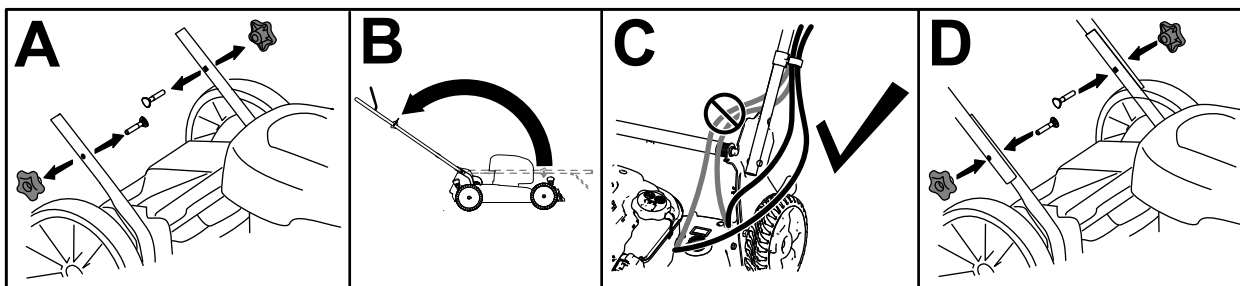

Slika 3

g305902

2

Postavljanje užeta za ručno pokretanje u vodilicu užeta

Nisu potrebni dijelovi

Postupak

Važno: Kako biste sigurno i lako pokrenuli motor kad god koristite uređaj, postavite užeta za ručno pokretanje u vodilicu užeta.

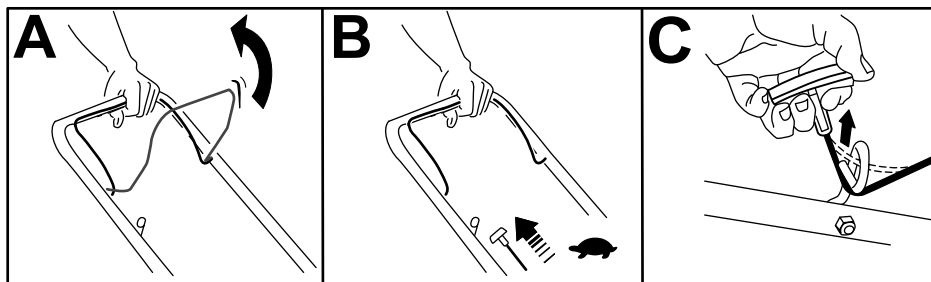

Slika 4

g228152

3

Dodavanje ulja u motor

Nisu potrebni dijelovi

Postupak

Važno: Ako pokrenete motor dok je razina ulja u motoru previsoka ili preniska, može doći do oštećenja motora.

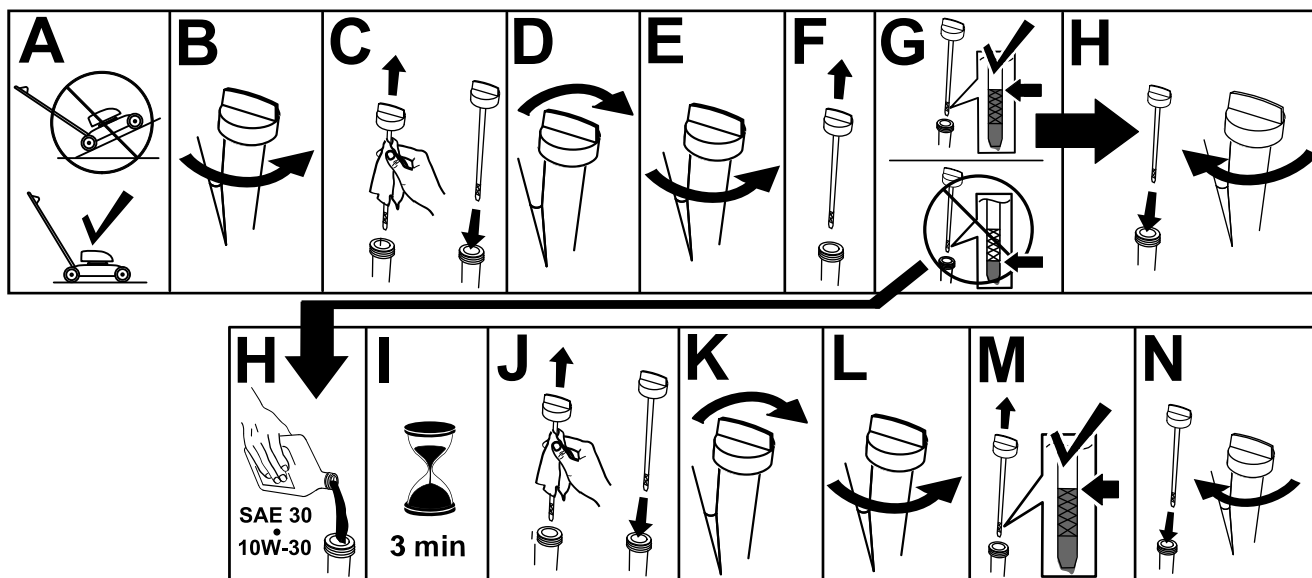

Slika 5

g222533

4

Sastavljanje vreće za travu

Nisu potrebni dijelovi

Postupak

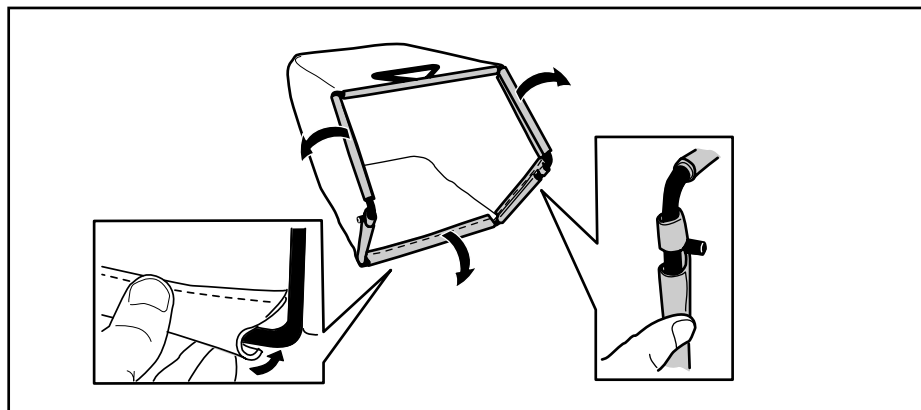

Slika 6

g240711

5

Punjenje akumulatora

Nisu potrebni dijelovi

Postupak

Samo model s električnim pokretanjem

Pogledajte [Punjenje akumulatora \(stranica 18\)](#).

Pregled proizvoda

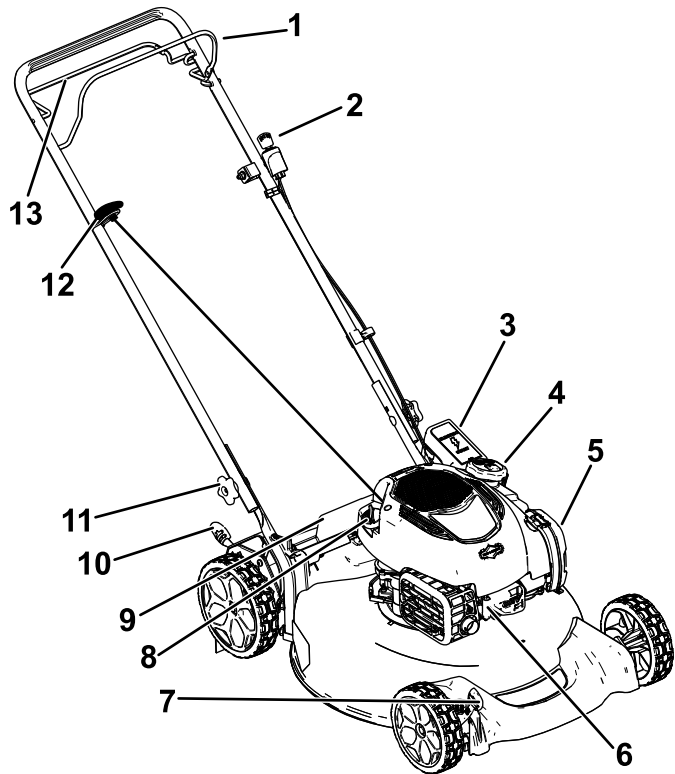

Slika 7

Prikazan model s električnim pokretanjem

- | | |
|---|--------------------------------------|
| 1. Poluga za upravljanje noževima | 8. Otvor za ulje / mjerna šipka |
| 2. Ključ za paljenje (samo model s električnim pokretanjem) | 9. Stražnji usmjerivač |
| 3. Akumulator (samo model s električnim pokretanjem) | 10. Stražnja poluga za visinu košnje |
| 4. Čep spremnika za gorivo | 11. Okretni gumb (2) |
| 5. Filtar zraka | 12. Ručica za ručno pokretanje |
| 6. Svjećica | 13. Poluga za samohodni pogon |
| 7. Prednja poluga za visinu košnje | |

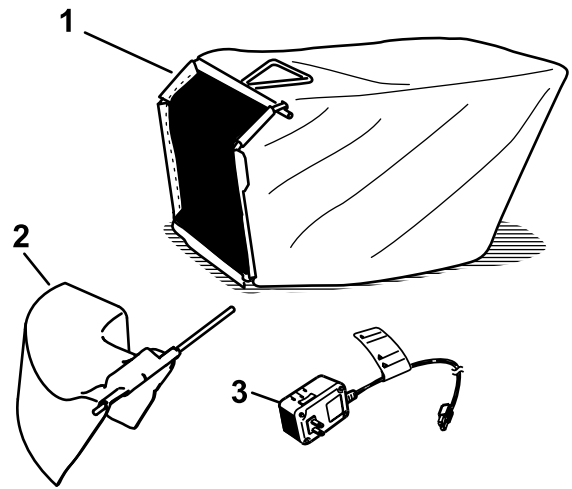

Slika 8

- | | |
|--|--|
| 1. Vreća za travu | 3. Punjač akumulatora (samo model s električnim pokretanjem) |
| 2. Žlijeb za bočno izbacivanje (prodaje se odvojeno) | |

g197496

Specifikacije

Model	Težina	Dužina	Širina	Visina
21750	30 kg	145 cm	56 cm	97 cm
21751	34 kg			

Priključci/dodatna oprema

Dostupan je niz priključaka i dodatne opreme za poboljšavanje i proširivanje mogućnosti uređaja koje je odobrila tvrtka Toro. Obratite se ovlaštenom serviseru ili distributeru tvrtke Toro ili posjetite stranicu www.Toro.com za popis svih odobrenih priključaka i dodatne opreme.

Kako biste osigurali optimalnu učinkovitost i daljnju primjenjivost certifikata o sigurnosti uređaja, upotrebljavajte samo originalne zamjenske dijelove i dodatnu opremu tvrtke Toro. Zamjenski dijelovi i dodatna oprema drugih proizvođača mogu biti opasni, a njihova upotreba može poništiti jamstvo.

Rad

Napomena: Odredite lijevu i desnu stranu uređaja s uobičajenog vozačevog položaja.

Prije puštanja u rad

Sigurnost prije rada

Opće informacije o sigurnosti

- Prije podešavanja, servisiranja, čišćenja ili skladištenja uređaja isključite ga, izvadite ključ za paljenje (ako postoji) i pričekajte da se zaustave svi pomični dijelovi te da se uređaj ohladi.
- Upoznajte se sa sigurnim radom s opremom, komandama i sigurnosnim znakovima.
- Provjerite jesu li na uređaju postavljeni svi štitnici i sigurnosni uređaji poput usmjerivača i/ili hvatača trave i jesu li funkcionalni.
- Uvijek pregledajte uređaj kako biste osigurali da noževi i vijci noževa nisu istrošeni ili oštećeni.
- Pregledajte područje na kojem namjeravate upotrebljavati uređaj i uklonite sve predmete koji bi mogli ometati rad uređaja ili koje bi uređaj mogao odbaciti.
- Kontakt s pokretnim noževima uzrokovat će ozbiljne ozljede. Pri podešavanju visine košnje ne posežite prstima ispod kućišta.

Sigurnost goriva

- Gorivo je izuzetno zapaljivo i vrlo eksplozivno. Požar ili eksplozija uzrokovana gorivom mogu uzrokovati opekline kod vas i drugih ljudi i oštetiti imovinu.
 - Nemojte puniti spremnik za gorivo unutar vozila ili zatvorenog prostora, nego postavite spremnik i/ili uređaj izravno na tlo kako statički naboj ne bi zapalio gorivo.
 - Puniti spremnik za gorivo na otvorenom kad je motor hladan. Obrišite gorivo ako se prolije.
 - Nemojte rukovati gorivom dok pušite ili u blizini otvorenog plamena ili iskri.
 - Ne uklanjajte čep spremnika za gorivo i ne dolijevajte gorivo u spremnik dok je motor upaljen ili vruć.
 - Ako prolijete gorivo, ne pokrećite motor. Izbjegavajte stvaranje izvora paljenja dok se pare goriva ne rasplinu.

- Skladištite gorivo u odobrenom spremniku i držite ga izvan dohvata djece.
- Gorivo je štetno ako se proguta i može uzrokovati smrt. Dugotrajna izloženost parama goriva može uzrokovati teške ozljede i bolest.
 - Izbjegavajte dugotrajno udisanje ispušnih para.
 - Držite ruke i lice podalje od ubrizgača i otvora spremnika za gorivo.
 - Pazite da gorivo ne dođe u dodir s očima i kožom.

Punjenje spremnika za gorivo

- Za najbolje rezultate koristite samo čisti, svjež i bezolovni benzin s oktanskim brojem 87 ili višim ((R+M)/2 metoda ocjenjivanja).
- Prihvatljivo je oksigenirano gorivo s udjelom etanola od najviše 10 % ili 15 % MTBE-a.
- **Nemojte** upotrebljavati mješavine etanola i benzina, kao što su E15 i E85, s udjelom etanola većim od 10 %. To može uzrokovati poteškoće u radu i/ili oštećenje motora koji možda nisu obuhvaćeni jamstvom.
- **Nemojte** upotrebljavati benzin koji sadrži metanol.
- **Nemojte** skladištiti gorivo u spremniku za gorivo ili kanistrima za gorivo tijekom zime ako gorivu nije dodan stabilizator.
- **Nemojte** dodavati ulje u benzin.

Napunite spremnik za gorivo svježim bezolovnim običnim benzinom s ugledne benzinske postaje ([Slika 9](#)).

Važno: Da biste smanjili probleme s pokretanjem, svježem gorivu dodajte stabilizator/konzervans goriva prema uputama proizvođača stabilizatora.

Za više informacija pročitajte upute za upotrebu motora.

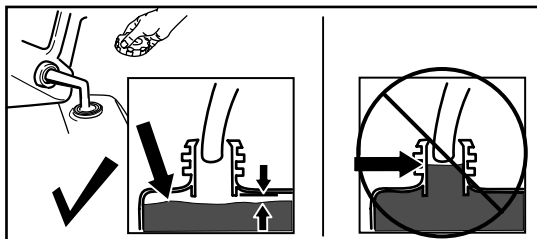

Slika 9

g230458

Provjeravanje razine motornog ulja

Interval servisiranja: Prije svake uporabe ili svakodnevno

Važno: Ako pokrenete motor dok je razina ulja u bloku motoru previsoka ili preniska, može doći do oštećenja motora.

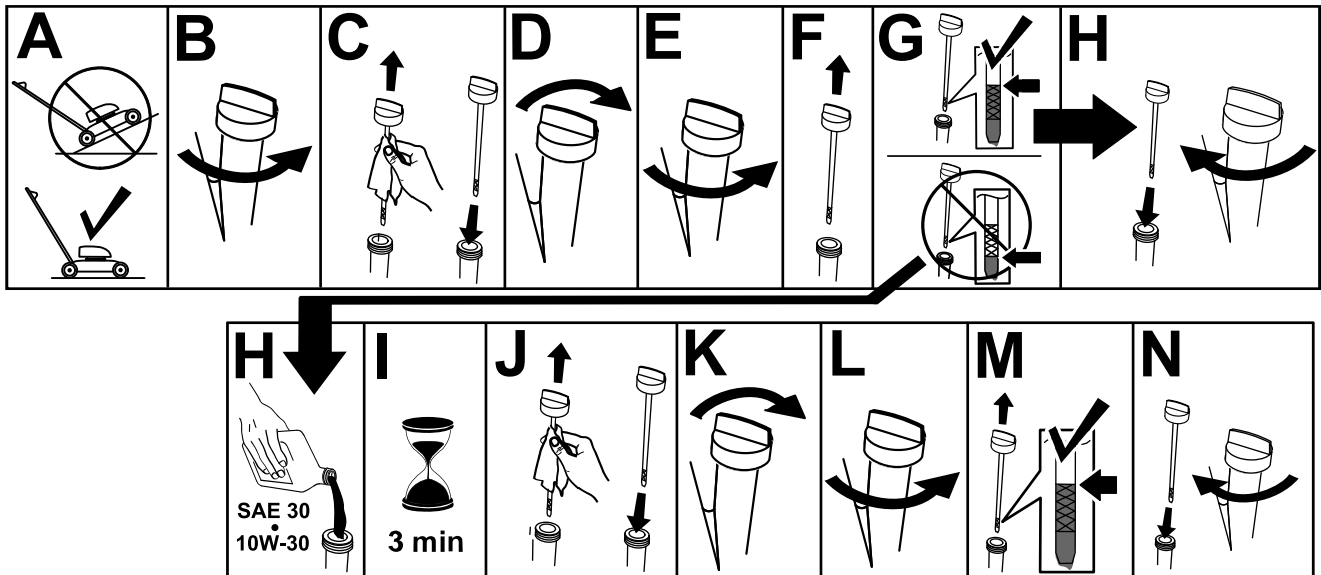

Slika 10

g222533

Podešavanje visine košnje

⚠ OPREZ

Ako je motor radio, prigušivač će biti vruć i može uzrokovati teške opekline.

Ne dirajte vrući prigušivač.

Podesite visinu košnje po želji. Postavite sve kotače na istu visinu košnje ([Slika 11](#)).

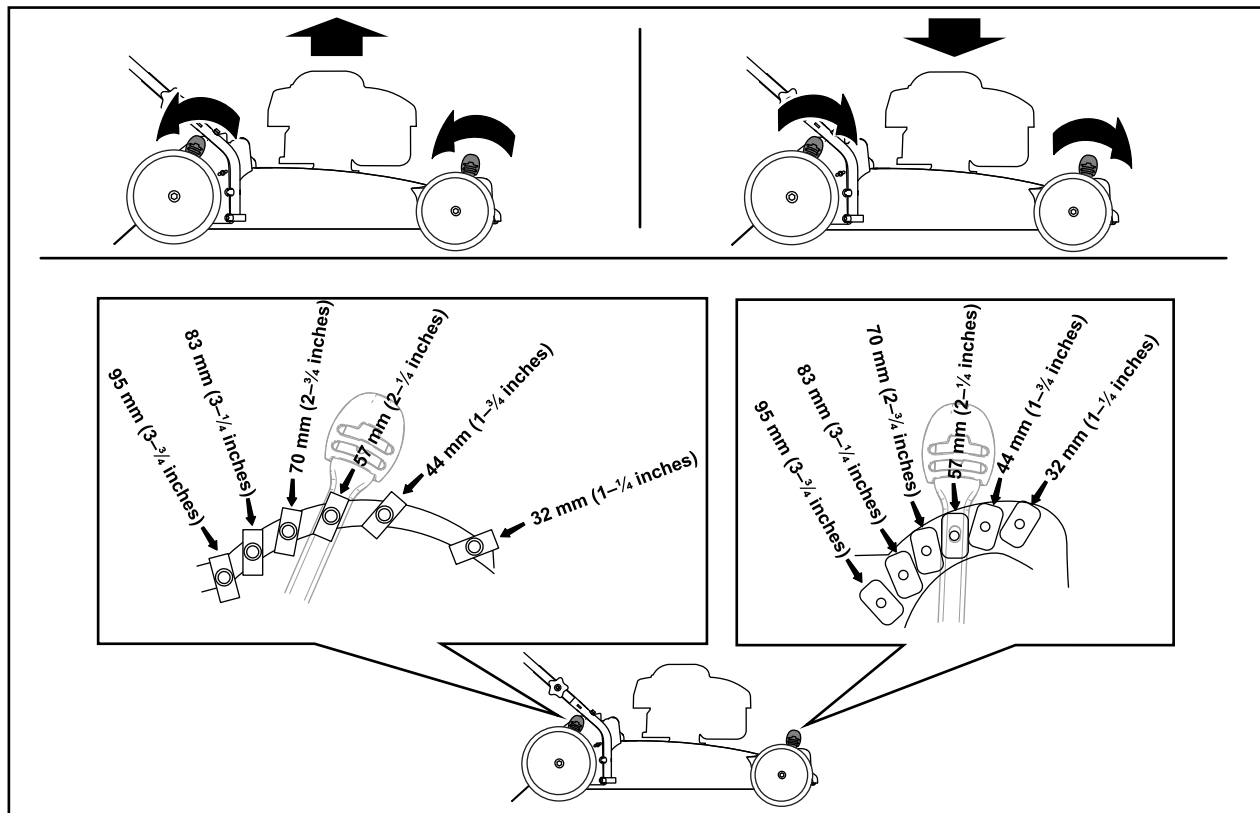

Slika 11

g228410

Tijekom rada

Sigurnost tijekom rada

Opće informacije o sigurnosti

- Nosite prikladnu odjeću, uključujući zaštitu za oči, duge hlače, čvrstu obuću otpornu na proklizavanje i zaštitu za sluh. Zavežite kosu ako je duga i nemojte nositi labavu odjeću ili viseći nakit.
- Pozorno upravljajte uređajem. Ne bavite se aktivnostima koje vas ometaju; u suprotnom može doći do ozljeda ili oštećenja imovine.
- Ne upravljajte kosilicom ako ste bolesni, umorni ili pod utjecajem alkohola ili droga.
- Nož je oštar. Ako ga dotaknete, može doći do teških tjelesnih ozljeda. Isključite motor, izvadite ključ za paljenje (samo model s električnim pokretanjem) i pričekajte da se svi pomični dijelovi zaustave prije napuštanja položaja rukovatelja.
- Kad otpustite polugu za upravljanje noževima, motor bi se trebao isključiti i nož bi se trebao prestati kretati u roku od 3 sekunde. U suprotnom smjestite prestanite upravljati uređajem i obratite se ovlaštenom serviseru.
- Osigurajte da prolaznici budu izvan područja rada uređaja. Osigurajte da djeca budu izvan područja rada uređaja i da su pod nadzorom odgovorne odrasle osobe koja ne upravlja uređajem. Zaustavite uređaj ako bilo koja osoba uđe u područje rada.
- Prije kretanja s uređajem unatrag obavezno pogledajte dolje i iza sebe.
- Upravljajte uređajem samo kad je vidljivost dobra i u odgovarajućim vremenskim uvjetima. Ako postoji opasnost od munja, nemojte upravljati uređajem.
- Ako se poskliznete na mokroj travi ili lišću možete pasti, doći u dodir s noževima i teško se ozlijediti. Izbjegavajte košnju u mokrim uvjetima.
- Budite iznimno oprezni pri približavanju oštrim zavojima, grmlju, stablima ili drugim predmetima koji bi vam mogli zakloniti vidno polje.
- Materijal koji se izbacuje nemojte usmjeravati prema drugim osobama. Izbjegavajte izbacivanje materijala prema zidovima ili preprekama. Materijal bi se mogao odbiti prema vama. Zaustavite nož/noževu kad prelazite preko šljunčanih površina.
- Pazite na rupe, brazde, neravnine, kamenje i druge skrivene predmete. Na neravnom terenu možete izgubiti ravnotežu ili stabilnost.

- Ako uređaj udari o predmet ili počne vibrirati, odmah ugastite motor, izvadite ključ za paljenje (ako postoji), pričekajte da se svi pomični dijelovi zaustave i odspojite žicu sa svjećice prije pregleda uređaja i utvrđivanja oštećenja. Izvršite sve potrebne popravke prije nastavljanja s radom.
- Prije napuštanja položaja rukovatelja isključite motor, izvadite ključ za paljenje (samo model s električnim pokretanjem) i pričekajte da se svi pomični dijelovi zaustave.
- Ako je motor radio, bit će vruć i može uzrokovati teške opekline. Ne dirajte vrući motor.
- Motor smije raditi samo u dobro prozračenim prostorima. Ispušni plinovi sadržavaju ugljikov monoksid, koji je smrtonosan ako se udiše.
- Redovito provjeravajte stanje dijelova hvatača trave i žlijeba za izbacivanje kako biste uočili znakove trošenja ili oštećenja i po potrebi ih zamijenite originalnim dijelovima tvrtke Toro.

Sigurnost na padinama

- Padine kosite poprijeko, nikada gore-dolje. Budite krajnje oprezni pri mijenjanju smjera na padinama.
- Ne kosite na suviše strmim padinama. Uslijed nesigurne podloge mogli biste se poskliznuti i pasti.
- U blizini padina, jaraka ili nasipa kosite oprezno.

Pokretanje motora

1. Polugu za upravljanje noževima stisnite uz ručku (Slika 12, A).
2. Povucite ručicu za ručno pokretanje (Slika 12, B).

Napomena: Ručicu za ručno pokretanje prvo povucite lagano dok ne osjetite otpor, a zatim je povucite naglo. Pustite uže da se polako vrati u ručicu.

Napomena: Ako se uređaj ne pokrene nakon nekoliko pokušaja, obratite se ovlaštenom serviseru.

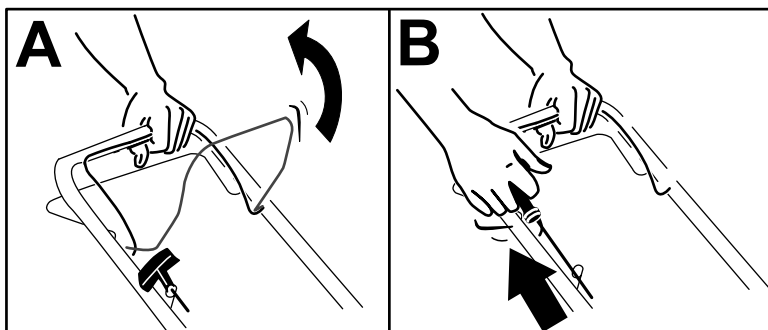

Slika 12

g230255

Korištenje samohodnog pogona

- Kako biste aktivirali samohodni pogon, povucite polugu za samohodni pogon uz ručku i držite je (Slika 13).

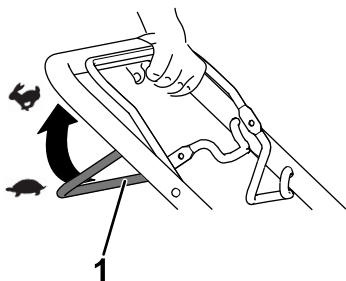

Slika 13

g240765

1. Poluga za samohodni pogon

Napomena: Maksimalna brzina samohodnog pogona je fiksna. Kako biste smanjili brzinu, povećajte razmak između poluge za samohodni pogon i ručke.

- Kako biste deaktivirali samohodni pogon, otpustite polugu za samohodni pogon.

Napomena: Kako biste smanjili brzinu na tlu, povećajte razmak između poluge za samohodni pogon i ručke.

Gašenje motora

Kako biste isključili motor, otpustite polugu za upravljanje noževima.

Napomena: Pri napuštanju uređaja izvadite ključ (ako postoji) iz paljenja.

Važno: Kad otpustite polugu za upravljanje noževima, motor bi se trebao isključiti i nož bi se trebao prestati kretati u roku od 3 sekunde. U suprotnom smjesta prestanite upravljati uređajem i obratite se ovlaštenom serviseru.

Malčiranje pokošene trave

Uređaj se isporučuje spreman za malčiranje pokošene trave i lišća na travnjaku.

Ako je vreća za travu na uređaju, uklonite je prije malčiranja pokošene trave. Pogledajte [Uklanjanje vreće za travu \(stranica 13\)](#).

Skupljanje otkosa

Upotrijebite vreću za travu kada skupljate pokošenu travu i lišće s travnjaka.

⚠ UPOZORENJE

Ako je vreća za travu istrošena, prema vama ili prolaznicima mogli bi biti odbačeni kamenčići i druge slične krhotine te tako uzrokovati teške tjelesne ozljede ili smrt.

Redovito provjeravajte vreću za travu. Ako je oštećena, postavite novu zamjensku vreću proizvođača Toro.

⚠ UPOZORENJE

Nož je oštar. Ako ga dotaknete, može doći do teških tjelesnih ozljeda.

Isključite motor i pričekajte da se svi pomični dijelovi zaustave prije nego što napustite položaj rukovatelja.

Postavljanje vreće za travu

1. Podignite stražnji usmjerivač (Slika 14, A).
2. Umetnite rubove šipke vreće za travu u utore na nosačima ručke (Slika 14, B).
3. Pustite da stražnji usmjerivač bude naslonjen na vreću.

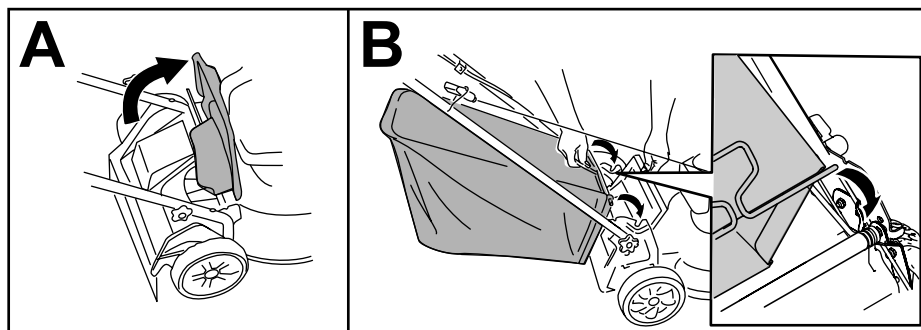

Slika 14

g240796

Uklanjanje vreće za travu

1. Podignite stražnji usmjerivač (Slika 14, A).
2. Izvadite ručku vreće za travu iz utora na nosačima ručke i skinite vreću s uređaja.
3. Zatvorite stražnji usmjerivač.

Bočno izbacivanje otkosa

Postavljanje žlijeba za bočno izbacivanje

1. Podignite stražnji usmjerivač (Slika 15).

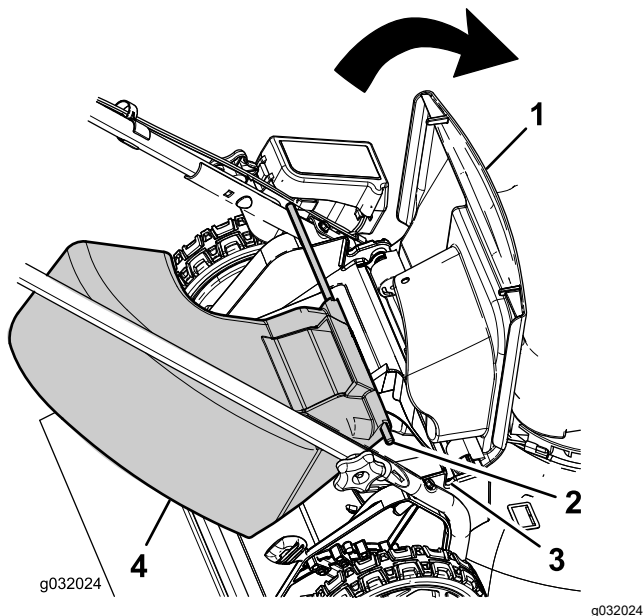

Slika 15

- | | |
|------------------------|--------------------------------|
| 1. Stražnji usmjerivač | 3. Utor na nosaču ručke (2) |
| 2. Rub šipke (2) | 4. Žlijeb za bočno izbacivanje |

Napomena: Ako je vreća za travu na uređaju, uklonite je; pogledajte [Uklanjanje vreće za travu \(stranica 13\)](#).

2. Umetnite rubove šipke žlijeba za bočno izbacivanje u utore na nosačima ručke (Slika 15).
3. Pustite da stražnji usmjerivač bude naslonjen na žlijeb.

Uklanjanje žlijeba za bočno izbacivanje

1. Podignite stražnji usmjerivač (Slika 15).
2. Podignite žlijeb za bočno izbacivanje iz utora na nosačima ručke i skinite žlijeb s uređaja.
3. Zatvorite stražnji usmjerivač.

Savjeti za rad

Opći savjeti za košenje

- Pregledajte područje na kojem namjeravate upotrebljavati uređaj i uklonite sve predmete koje bi uređaj mogao odbaciti.
- Izbjegavajte udaranje tvrdih predmeta nožem. Nikad nemojte namjerno kositi preko bilo kojeg predmeta.
- Ako uređaj udari o predmet ili počne vibrirati, odmah isključite motor, izvadite ključ (ako postoji), odspojite žicu sa svječice i provjerite je li došlo do oštećenja.
- Za najbolje rezultate postavite novi nož prije početka sezone košenja.
- Po potrebi zamijenite nož zamjenskim nožem tvrtke Toro.

Košenje trave

- Režite samo približno trećinu vlasi trave odjednom. Nemojte rezati ispod 51 mm osim ako je trava rijetka ili ako kosite u kasnu jesen kada trava počinje rasti sporije.
- Pri košenju trave dulje od 15 cm kosite na najvišoj postavci visine košenja i hodajte sporije; zatim ponovno kosite na nižoj postavci za što bolji izgled travnjaka. Ako je trava preduga, uređaj bi se mogao začepiti i tako uzrokovati zatajenje motora.
- Mokra trava i lišće obično se formiraju u nakupine u dvorištu i mogu uzrokovati začepljenje uređaja ili zatajenje motora. Izbjegavajte košnju u mokrim uvjetima.
- Obratite pozornost na moguću opasnost od požara u vrlo suhim uvjetima, pratite sva lokalna upozorenja za požare i osigurajte da u stroju nema suhe trave i ostataka lišća.
- Mijenjajte smjer košenja. Tako se raspršuje pokošena trava i potiče ravnomjerna gnojidba.
- Ako niste zadovoljni konačnim izgledom travnjaka, pratite jednu ili više sljedećih uputa:
 - Zamijenite nož ili ga dajte naoštiti.
 - Sporije hodajte tijekom košenja.
 - Podignite visinu košenja na uređaju.
 - Češće kosite travu.
 - Preklapajte područja košenja umjesto da u svakom navratu kosite jedno područje.

Košenje lišća

- Nakon košenja travnjaka, provjerite je li pola travnjaka vidljivo kroz pokrov pokošenog lišća. Možda ćete morati više od jednom prijeći preko lišća.

- Ako je na travnjaku više od 13 cm lišća, kosite na višoj postavci visine košnje i potom ponovno na željenoj visini košnje.
- Usporite brzinu košnje ako uređaj dovoljno ne usitnjava lišće.

Nakon rada

Sigurnost nakon rada

Opće informacije o sigurnosti

- Prije podešavanja, servisiranja, čišćenja ili skladištenja uređaja isključite ga, izvadite ključ za paljenje (ako postoji) i pričekajte da se zaustave svi pomični dijelovi te da se uređaj ohladi.
- Uređaj očistite od trave i prljavštine kako ne bi došlo do požara. Očistite proliveno ulje ili gorivo.
- Nikad nemojte skladištiti uređaj ili spremnik za gorivo u blizini otvorenog plamena, iskri ili žižaka poput onih na bojlerima ili drugim uređajima.

Sigurnost u slučaju transporta

- Izvadite ključ za paljenje (ako postoji) prije utovara uređaja radi tegljenja.
- Budite oprezni pri utovaru ili istovaru uređaja.
- Uređaj osigurajte od kotrljanja.

Čišćenje ispod uređaja

Interval servisiranja: Nakon svake uporabe

Da biste postigli najbolje rezultate, čišćenje donje strane uređaja obavite neposredno nakon košnje.

1. Spustite uređaj na najnižu visinu košnje.
2. Premjestite uređaj na betoniranu ravnu površinu.
3. Dok motor i nož rade, usmjerite mlaz vode ispred **desnog** stražnjeg kotača (Slika 16).

Napomena: Voda će dospjeti u putanju noža i otkos će se isprati.

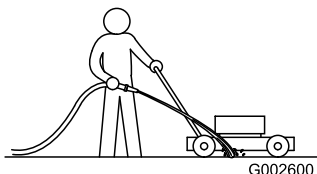

Slika 16

g002600

4. Kad se prestane ispirati otkos, isključite vodu i uređaj premjestite na suhu površinu.
5. Pustite motor da radi nekoliko minuta kako bi se osušila donja strana uređaja.

Sklopanje ručke

⚠ UPOZORENJE

Uslijed nepravilnog sklopanja i rasklopanja ručke može doći do oštećenja kabela i opasnih radnih uvjeta.

- Nemojte oštetiti kabele tijekom sklopanja ili rasklopanja ručke.
- Ako se kabel ošteti, obratite se ovlaštenom serviseru.

1. Izvadite ključ za paljenje (ako postoji).
2. Otpustite okretni gumb sve dok ne budete mogli slobodno pomicati ručku (Slika 17).

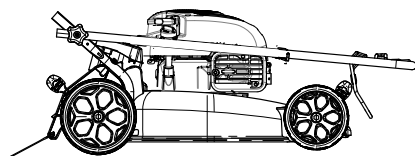
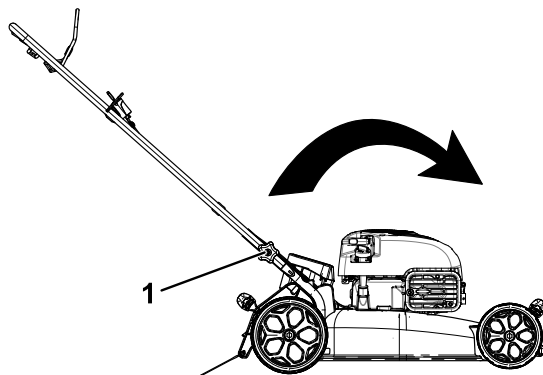

g032022

g032022

Slika 17

1. Okretni gumb (2)
3. Pomaknite ručku prema naprijed kako je prikazano na Slika 17.

Održavanje

Preporučeni raspored održavanja

Interval servisa održavanja	Postupak održavanja
Prije svake uporabe ili svakodnevno	<ul style="list-style-type: none">• Provjerite razinu motornog ulja i po potrebi dodajte ulje.• Provjerite gasi li se motor u roku od 3 sekunde nakon otpuštanja poluge za upravljanje noževima.
Nakon svake uporabe	<ul style="list-style-type: none">• Očistite pokošenu travu i prljavštinu ispod uređaja.
Svakih 25 sati	<ul style="list-style-type: none">• Servisirajte filter zraka. Servisirajte ga češće u uvjetima rada s mnogo prašine.• Punite akumulator 24 sata (ako postoji).
Godišnje	<ul style="list-style-type: none">• Promijenite motorno ulje (prema želji).• Zamijenite nož ili ga dajte naoštiti (češće ako oštrica brzo otupi).• Očistite motor tako da očistite prljavštinu i krhotine s gornje i bočnih strana motora; čistite ga češće u uvjetima rada s mnogo prašine.
Godišnje ili prije skladištenja	<ul style="list-style-type: none">• Spremnik goriva ispraznite u skladu s uputama prije vršenja popravaka i prije godišnjeg skladištenja.

Važno: Pročitajte upute za upotrebu motora za detalje o dodatnim postupcima održavanja.

Sigurnost pri održavanju

- Prije bilo kakvih radova na održavanju uređaja odspojite žicu svjeće sa svjeće i izvadite ključ za paljenje (samo model s električnim pokretanjem).
- Nosite rukavice i zaštitu za oči tijekom servisiranja uređaja.
- Nož je oštar. Ako ga dotaknete, može doći do teških tjelesnih ozljeda. Tijekom servisiranja noža nosite rukavice. Nemojte popravljati ili izmjenjivati nož/noževе.
- Nemojte neovlašteno raditi izmjene na sigurnosnim uređajima. Redovito provjeravajte rade li ispravno.
- Ako nagnete uređaj, može doći do istjecanja goriva. Gorivo je zapaljivo i eksplozivno i može uzrokovati tjelesne ozljede. Motor upotrebljavajte dok ne potrošite gorivo ili gorivo ispustite s pomoću ručne pumpe. Ni u kom slučaju nemojte upotrebljavati sifonsku pumpu.
- Kako biste osigurali optimalnu učinkovitost uređaja, upotrebljavajte samo originalne zamjenske dijelove i dodatni pribor tvrtke Toro. Zamjenski dijelovi i dodatna oprema drugih proizvođača mogu biti opasni, a njihova upotreba može poništiti jamstvo.

Priprema za održavanje

1. Isključite motor, izvadite ključ za paljenje (ako postoji) i pričekajte da se svi pomični dijelovi zaustave.
2. Odspojite žicu svjeće sa svjeće (Slika 18).

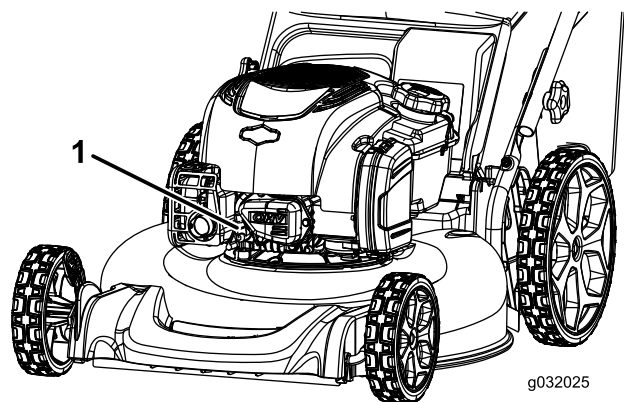

Slika 18

1. Žica svjeće
3. Nakon održavanja žicu svjeće ponovno spojite sa svjećicom.

Servisiranje filtra zraka

Interval servisiranja: Svakih 25 sati/Godišnje (što je prije)

1. Povucite jezičac kako biste otvorili poklopac filtra zraka (Slika 19).

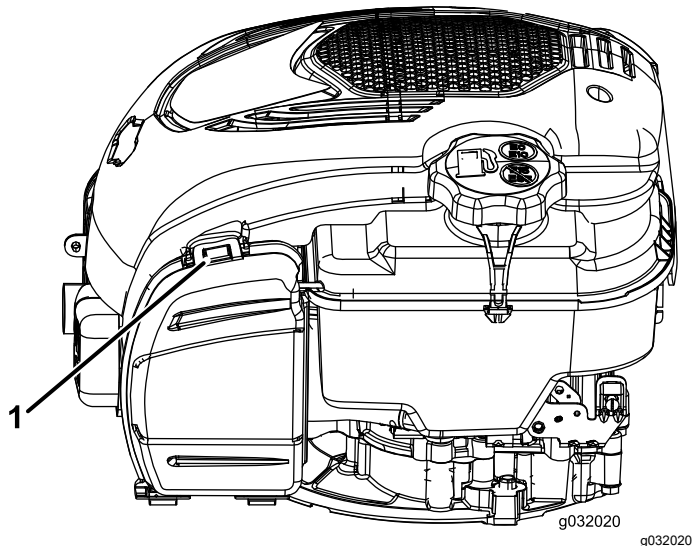

Slika 19

1. Jezičac

2. Zamijenite filter zraka.
3. Zatvorite poklopac filtra zraka.

Mijenjanje motornog ulja

Interval servisiranja: Godišnje

Nije potrebno mijenjanje motornog ulja, ali ako ga želite zamijeniti, pratite sljedeći postupak.

Napomena: Prije mijenjanja ulja pustite motor da radi nekoliko minuta kako bi se zagrijao. Toplo ulje tečnije je i uklanja više onečišćenja.

Specifikacije motornog ulja

Kapacitet motornog ulja	0,44 L*
Viskoznost ulja	SAE 30 ili SAE 10W-30 deterdžentno ulje
Klasifikacija API servisa	SJ ili više

*Nakon ispuštanja ulja u kućištu motora ostaje malo ulja. Nemojte napuniti kućište motora do punog kapaciteta. Napunite kućište motora uljem u skladu sa sljedećim uputama.

1. Premjestite uređaj na ravnu površinu.
2. Pogledajte [Priprema za održavanje \(stranica 16\)](#).
3. Mjernu šipku izvadite tako da čep okrenete u smjeru suprotnom od smjera kazaljke na satu i povučete ga (Slika 20).

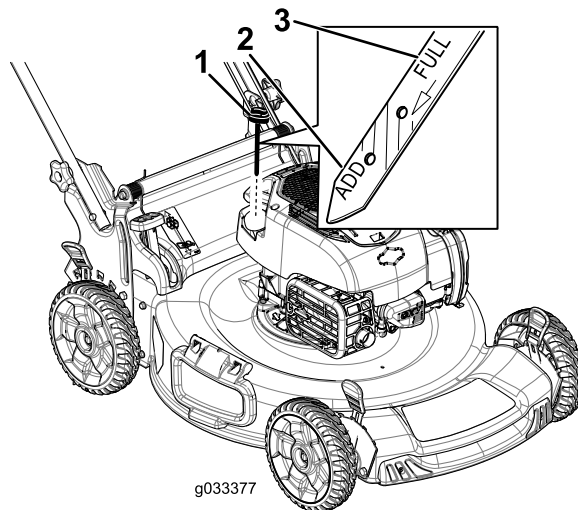

Slika 20

1. Šipka za mjerenje razine ulja
 2. Dodati
 3. Puno
-
4. Nagnite uređaj bočno (tako da filter zraka bude usmjeren prema gore) kako biste ispustili iskorišteno ulje iz cijevi spremnika za ulje (Slika 21).

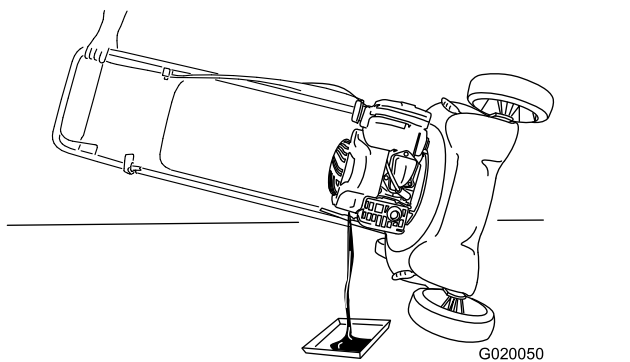

Slika 21

5. Nakon ispuštanja iskorištenog ulja vratite uređaj u radni položaj.
 6. Pažljivo ulijte $\frac{3}{4}$ kapaciteta motornog ulja u cijev spremnika za ulje.
 7. Pričekajte 3 minute da se ulje slegne u motoru.
 8. Čistom krpom obrišite šipku za mjerenje razine ulja.
 9. Umetnite šipku za mjerenje razine ulja u cijev spremnika za ulje, a zatim je izvadite.
 10. Očitajte razinu ulja na šipki (Slika 20).
 - Ako je razina ulja na šipki preniska, pažljivo dolijte malo ulja u cijev spremnika za ulje, pričekajte 3 minute i ponavljajte korake od 8 do 10 sve dok razina ulja koja se očitava na šipki ne bude ispravna.
 - Ako je razina ulja na šipki previsoka, ispuštajte višak ulja sve dok razina na šipki ne bude ispravna.
- Važno:** Ako pokrenete motor dok je razina ulja u motoru previsoka ili preniska, može doći do oštećenja motora.
11. Učvrstite šipku za mjerenje razine ulja na cijev spremnika za ulje.
 12. Propisno reciklirajte iskorišteno ulje.

Punjenje akumulatora

Samo model s električnim pokretanjem

Interval servisiranja: Svakih 25 sati

Punite akumulator 24 sata prvi put, a zatim jednom mjesečno (nakon svakih 25 pokretanja) ili po potrebi. Uvijek koristite punjač na zaklonjenom mjestu i punite akumulator na sobnoj temperaturi (22 °C) kad god je moguće.

1. Spojite punjač na kabelski svežanj ispod ključa za paljenje (Slika 22).

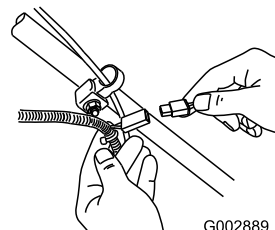

Slika 22

2. Priključite punjač u zidnu utičnicu.

Napomena: Kad se akumulator počne prebrzo prazniti, reciklirajte olovni akumulator ili ga zbrinite u skladu s lokalnim propisima.

Napomena: Punjač akumulatora može imati dvobojni LED zaslon na kojem se prikazuju sljedeći stupnjevi napunjenosti:

- Crveno svjetlo znači da punjač puni akumulator.
- Zeleno svjetlo znači da je punjač potpuno napunjen ili da punjač nije spojen na akumulator.
- Bljeskanje u kojem se izmjenjuje crveno i zeleno svjetlo znači da je akumulator gotovo potpuno napunjen. Taj stupanj traje samo nekoliko minuta dok se akumulator potpuno ne napuni.

Zamjena osigurača

Samo model s električnim pokretanjem

Ako se akumulator ne puni ili ako motor ne radi na električni pokretač, moguće je da je osigurač pregorio. Zamijenite ga utičnim osiguračem od 40 A.

1. Odspojite poklopac akumulatora i skinite ga (Slika 23).

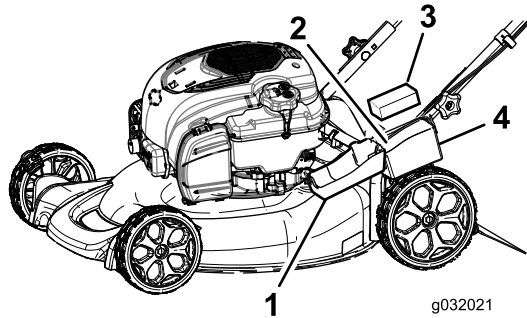

Slika 23

- | | |
|-------------------------|--------------------|
| 1. Poklopac akumulatora | 3. Akumulator |
| 2. Pjena | 4. Držač osigurača |

2. Umetnite osigurač u držač osigurača (Slika 24).

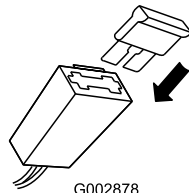

Slika 24

3. Postavite poklopac akumulatora.

Zamjena noža

Interval servisiranja: Godišnje

Važno: Za ispravno postavljanje noža potreban je moment-ključ. Ako nemate moment-ključ ili se ne usudite sami izvršiti postupak, obratite se ovlaštenom serviseru.

Nož pregledajte svaki put kada ostanete bez goriva. Ako je nož oštećen ili napuknut, odmah ga zamijenite. Ako je oštrica noža tupa ili neravna, dajte ga naoštритi i uravnotežiti ili ga zamijenite.

⚠ UPOZORENJE

Nož je oštar. Ako ga dotaknete, može doći do teških tjelesnih ozljeda.

Tijekom servisiranja noža nosite rukavice.

1. Pogledajte [Priprema za održavanje \(stranica 16\)](#).
2. Uređaj nagnite bočno tako da filter zraka bude usmjeren prema gore.
3. Držite nož stabilnim s pomoću drvenog bloka (Slika 25).

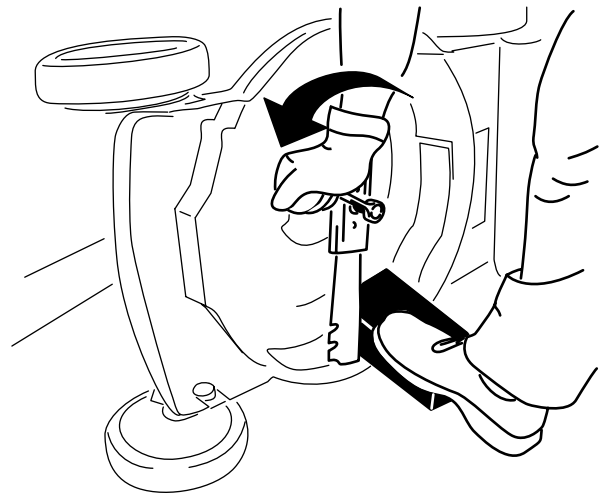

Slika 25

4. Uklonite nož, osim dijelova za postavljanje (Slika 25).
5. Postavite nove nož i sve dijelove za postavljanje (Slika 26).

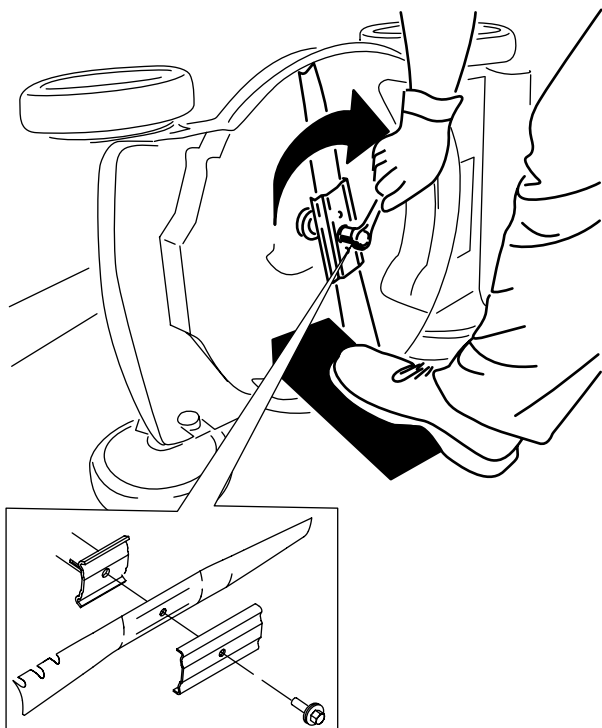

Slika 26

g231390

Važno: Postavite zaobljene krajeve noža tako da su usmjereni prema kućištu uređaja.

6. S pomoću moment-ključa pritegnite vijak noža na 82 N·m.

Podešavanje samohodnog pogona

Kad god postavite novi kabel za samohodni pogon ili samohodni pogon nije podešen, podesite kabel za samohodni pogon.

1. Otpustite maticu nosača kabela (Slika 27).

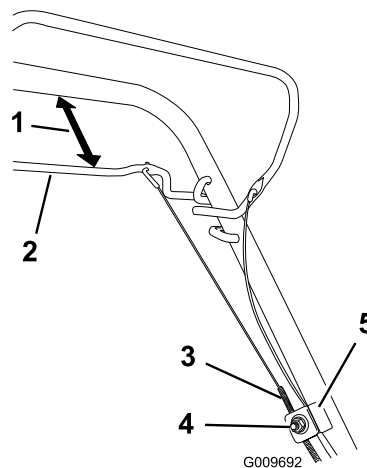

Slika 27

g009692

- | | |
|------------------------------|-------------------------|
| 1. 25 do 38 mm | 4. Matica nosača kabela |
| 2. Poluga za samohodni pogon | 5. Nosač kabela |
| 3. Plašt kabela | |

2. Držite polugu za samohodni pogon na udaljenosti od 25 do 38 mm od ručke (Slika 27).
3. Povucite plašt kabela prema dolje (prema uređaju) sve dok kabel više ne bude labav (Slika 27).
4. Pritegnite maticu na nosaču kabela.
5. Otpustite polugu za samohodni pogon i uvjerite se da je kabel labav.

Napomena: Kabel mora biti labav kad je poluga za samohodni pogon u otpuštenom položaju; u suprotnom bi se uređaj mogao pomicati kada otpustite polugu.

Skladištenje

Čuvajte uređaj na hladnom, čistom i suhom mjestu.

Sigurnost skladištenja

Prije podešavanja, servisiranja, čišćenja ili skladištenja uređaja isključite ga, izvadite ključ za paljenje (ako postoji) i pričekajte da se zaustave svi pomični dijelovi te da se uređaj ohladi.

Priprema uređaja za skladištenje

1. Pri posljednjoj nadopuni goriva u godini u gorivo dodajte stabilizator (kao što je Toro Premium Fuel Treatment) u skladu s uputama na naljepnici.
2. Pravilno zbrinite neiskorišteno gorivo. Reciklirajte gorivo u skladu s lokalnim propisima ili ga iskoristite za svoj automobil.

Važno: Staro gorivo u spremniku za gorivo glavni je razlog za teško pokretanje uređaja. Gorivo u koje nije dodan stabilizator nemojte skladištiti dulje od 30 dana, a gorivo sa stabilizatorom nemojte čuvati dulje od razdoblja koje preporučuje proizvođač stabilizatora.

3. Pustite uređaj da radi dok se motor ne ugasi zbog nedostatka goriva.
4. Ponovno pokrenite motor i pustite ga da radi dok se ne ugasi. Motor je dovoljno suh kad ga više ne možete pokrenuti.
5. Odspojite žicu sa svječice i spojite je na držač (ako postoji) i izvadite ključ za paljenje (ako postoji).
6. Izvadite svjećicu, dodajte 30 ml motornog ulja kroz otvor svječice, polako povucite užu za ručno pokretanje nekoliko puta kako bi se ulje ravnomjerno rasporedilo u cilindru. Time se sprječava korozija cilindra izvan sezone upotrebe.
7. Labavo ugradite svjećicu.
8. Zategnite sve matice, vijke i šarafe.
9. **Samo modeli s električnim pokretanjem:** Punite akumulator 24 sata, a zatim iskopčajte punjač akumulatora iz struje i skladištite uređaj u hladnom prostoru. Ako morate skladištiti uređaj u toplom prostoru, morate puniti akumulator svakih 90 dana. Pogledajte [Punjenje akumulatora \(stranica 18\)](#).

Prekid skladištenja

1. **Samo modeli s električnim pokretanjem:** Punite akumulator 24 sata; pogledajte [5 Punjenje akumulatora \(stranica 6\)](#).
2. Provjerite i zategnite sve pričvrstne elemente.
3. Izvadite svjećicu i brzo provrtite motor tako da povučete ručicu za ručno pokretanje. Time se iz cilindra izbacuje višak ulja.
4. Umetnite svjećicu i zategnite je momentnim ključem na 20 N·m.
5. Provedite potrebne postupke odražavanja; pogledajte [Održavanje \(stranica 16\)](#).
6. Provjerite razinu motornog ulja; pogledajte [Provjeravanje razine motornog ulja \(stranica 9\)](#).
7. Napunite spremnik za gorivo svježim gorivom; pogledajte [Punjenje spremnika za gorivo \(stranica 8\)](#).
8. Spojite žicu na svjećicu.

Napomene:

Obavijest o privatnosti za EGP/UK

Upotreba vaših osobnih podataka

The Toro Company („Toro“) poštuje vašu privatnost. Kada kupujete naše proizvode možemo prikupiti određene osobne podatke o vama, bilo izravno od vas ili preko vaše lokalne tvrtke ili zastupnika tvrtke Toro. Tvrtka Toro upotrebljava te podatke za ispunjavanje ugovornih obveza kao što je registriranje vašeg jamstva, obrada vašeg zahtjeva za jamstvom ili kontaktiranje u slučaju opoziva proizvoda i za legitime poslovne svrhe kao što je mjerenje zadovoljstva kupaca, poboljšanje proizvoda ili pružanje potencijalno zanimljivih informacija o proizvodima. Tvrtka Toro može dijeliti vaše podatke sa svojim filijalama, podružnicama, zastupnicima i drugim poslovnim partnerima povezanim s tim aktivnostima. Možemo otkriti osobne podatke i kada je to zahtijevano zakonom ili je povezano s prodajom, kupnjom ili pripajanjem tvrtke. Nikada nećemo prodavati vaše osobne podatke drugim tvrtkama u marketinške svrhe.

Zadržavanje vaših osobnih podataka

Tvrtka Toro zadržat će vaše osobne podatke onoliko dugo koliko budu potrebni za gore navedene svrhe i u skladu sa zakonskim zahtjevima. Za više informacija o primjenjivim razdobljima zadržavanja kontaktirajte legal@toro.com.

Predanost sigurnosti

Vaši osobni podaci mogu biti obrađivani u SAD-u ili drugoj zemlji koja može imati manje stroge zakone o zaštiti podataka od vaše zemlje prebivališta. Kad god prebacujemo vaše osobne podatke izvan vaše zemlje prebivališta, poduzet ćemo zakonski propisane korake kako bismo osigurali da se provode prikladne mjere za zaštitu vaših podataka i da su vaši podaci sigurni.

Pristup osobnim podacima i njihovo ispravljanje

Možda imate pravo ispraviti ili pregledati svoje osobne podatke ili prigovoriti ili ograničiti obradu svojih podataka. Kako biste to učinili, kontaktirajte nas putem adrese e-pošte legal@toro.com. Ako ste zabrinuti zbog načina na koji tvrtka Toro obrađuje vaše podatke, potičemo vas da nam se izravno obratite. Napominjemo da građani Europske unije imaju pravo na žalbu tijelima za zaštitu podataka.



Count on it.