



Kosilica sa širinom reza od 46 cm

Br. modela 20944—Serijski br. 32000001 i gore

Priručnik za uporabu za rukovatelja

Uvod

Ova kosilica s rotacijskim noževima namijenjena je kućevlasnicima. Prvenstveno je namijenjena košenju trave na dobro održavanim travnjacima okućnica. Upotreba ovog proizvoda u bilo koju drugu svrhu osim one za koju je namijenjen može biti opasna za vas i prolaznike.

Pažljivo pročitajte ove informacije kako biste naučili ispravno upravljati uređajem i održavati ga te kako biste izbjegli tjelesne ozljede i oštećenja uređaja. Odgovorni ste za ispravno i sigurno upravljanje uređajem.

Na internetskoj stranici www.Toro.com možete dobiti više informacija, uključujući sigurnosne savjete, materijale za obuku rukovatelja, informacije o dodatnoj opremi, pomoć pri nalaženju distributera ili možete registrirati uređaj.

Ako vam je potreban servis, originalni dijelovi proizvođača Toro ili dodatne informacije, obratite se ovlaštenom serviseru ili službi za korisnike tvrtke Toro i pripremite broj modela i serijski broj svog uređaja. **Slika 1** prikazuje lokaciju broja modela i serijskog broja na uređaju. Upišite brojeve na za to predviđeno mjesto.

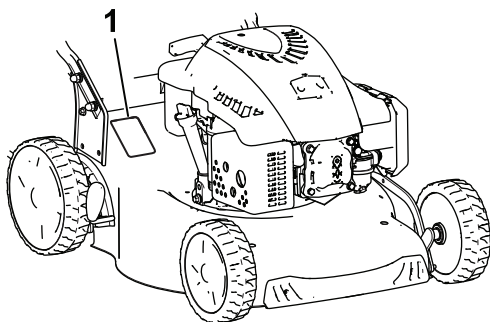

Slika 1

g188341

1. Lokacija broja modela i serijskog broja

Br. modela _____
Serijski br. _____

U ovom su priručniku navedene moguće opasnosti i sigurnosne poruke označene simbolom sigurnosnog

upozorenja (**Slika 2**), koji upućuje na opasnost od teških ozljeda ili smrti u slučaju nepridržavanja preporučenih mjera opreza.



Slika 2

Simbol sigurnosnog upozorenja

g000502

U priručniku se informacije ističu dvjema riječima. Riječ **Važno** upućuje na posebne mehaničke informacije, a riječ **Napomena** na opće informacije na koje treba obratiti posebnu pažnju.

Ovaj je uređaj u skladu sa svim relevantnim direktivama EU-a. Za više detalja pogledajte zasebnu izjavu o sukladnosti (DOC) za ovaj uređaj.

Bruto ili neto zakretni moment: bruto ili neto zakretni moment ovog motora ocijenio je proizvođač motora u laboratoriju u skladu s Društvom automobilskih inženjera (engl. Society of Automotive Engineers, SAE) J1940 ili J2723. Budući da je konfiguriran kako bi ispunio zahtjeve u pogledu sigurnosti, emisija i rada, stvarni zakretni moment motora u ovom razredu kosilice bit će znatno niži. Pogledajte informacije proizvođača motora priložene uređaju.

Nemojte neovlašteno mijenjati ili deaktivirati sigurnosne uređaje kojima je prozračivač opremljen i redovito provjeravajte funkcioniraju li ispravno. Nemojte podešavati ili neovlašteno mijenjati regulator brzine motora jer mogu nastati opasni uvjeti u kojima može doći do tjelesnih ozljeda.

Sadržaj

Uvod	1
Sigurnost	2
Opće informacije o sigurnosti	2
Sigurnosne naljepnice i naljepnice s uputama	3
Postavljanje	4
1 Sastavljanje ručke	4
2 Postavljanje užeta za ručno pokretanje u vodilicu užeta	5
3 Punjenje motora uljem	5



Sigurnost

Ovaj je uređaj izrađen u skladu sa zahtjevima norme EN ISO 5395.

Opće informacije o sigurnosti

Ovaj uređaj može amputirati ruke i noge i odbacivati predmete. Uvijek se pridržavajte svih sigurnosnih uputa kako biste izbjegli teške tjelesne ozljede.

- Prije pokretanja motora s razumijevanjem pročitajte i slijedite upute i upozorenja navedena u ovim *Uputama za upotrebu* te na uređaju i njegovim priključcima.
- Ne približavajte ruke ili noge pomičnim dijelovima uređaja i ne stavljajte ih ispod uređaja. Ne približavajte se otvorima izbacivača.
- Ne upravljajte uređajem ako na njemu nisu postavljeni svi štitovi i drugi funkcionalni zaštitni uređaji koji ispravno rade.
- Osigurajte da prolaznici i djeca budu izvan područja rada uređaja. Ne dopuštajte djeci da upravljaju uređajem. Uređajem smiju upravljati isključivo osobe koje su odgovorne, osposobljene, upoznate s Uputama i koje su fizički za to u stanju.
- Prije servisiranja, ulijevanja goriva ili odčepijivanja uređaja zaustavite uređaj, isključite motor i pričekajte da se zaustave svi pomični dijelovi.

Neispravna upotreba ili održavanje ovog uređaja može dovesti do ozljeda. Kako biste smanjili mogućnost ozljeda, pridržavajte se ovih sigurnosnih uputa i uvijek obraćajte pažnju na simbol sigurnosnog upozorenja , koji označava Oprez, Upozorenje ili Opasnost – upute za osobnu sigurnost. Nepridržavanje uputa može dovesti do tjelesnih ozljeda ili smrti.

4 Sastavljanje vreće za travu	5
Pregled proizvoda	6
Specifikacije	6
Priklučci/dodatna oprema	6
Rad	7
Prije puštanja u rad	7
Sigurnost prije rada	7
Punjenje spremnika za gorivo	7
Provjeravanje razine motornog ulja.....	8
Podešavanje visine košnje	8
Tijekom rada	9
Sigurnost tijekom rada	9
Pokretanje motora	9
Korištenje samohodnog pogona	10
Gašenje motora	10
Malčiranje pokošene trave	10
Skupljanje pokošene trave.....	11
Stražnje izbacivanje pokošene trave.....	11
Savjeti za rad	11
Nakon rada	12
Sigurnost nakon rada.....	12
Čišćenje ispod uređaja	12
Sklapanje ručke	13
Održavanje	14
Preporučeni raspored održavanja	14
Sigurnost pri održavanju	14
Priprema za održavanje	14
Zamjena svjećice	15
Zamjena filtra zraka	15
Mijenjanje motornog ulja	15
Zamjena noža.....	16
Podmazivanje kotača	17
Skladištenje	18
Sigurnost skladištenja.....	18
Priprema uređaja za skladištenje	18
Prekid skladištenja.....	18

Sigurnosne naljepnice i naljepnice s uputama



Sigurnosne naljepnice i upute lako su vidljive korisniku i nalaze se blizu svih područja potencijalne opasnosti. Zamijenite sve naljepnice koje su oštećene ili otpale.

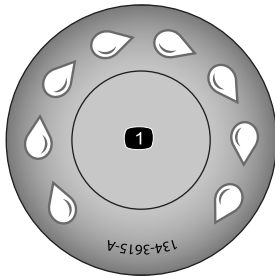

134-3615

decal134-3615

1. Otvor za brzo pranje

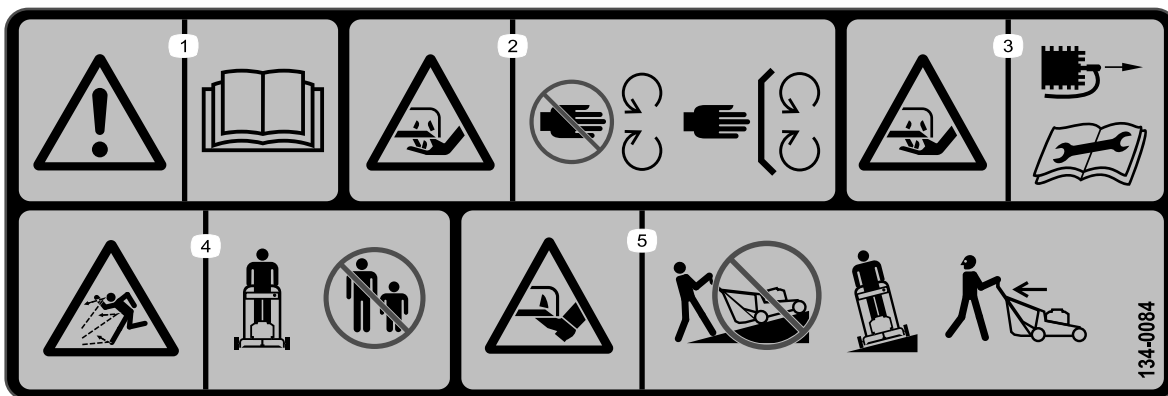

134-0084

decal134-0084

1. Upozorenje – pročitajte *Upute za upotrebu*.
2. Opasnost od posjeklina – držite se podalje od pomičnih dijelova; moraju biti postavljeni svi štitovi i štitnici.
3. Opasnost od posjeklina – prije održavanja uređaja odspojite svjećicu i pročitajte *Upute za upotrebu*.
4. Opasnost od odbačenih predmeta – prolaznici se ne smiju približavati uređaju.
5. Opasnost od posjeklina – nemojte kositi uz padine; uvijek kosite s jedne strane na drugu; uvjerite se da je nož zaustavljen i motor isključen prije nego što uklonite krhotine u blizini; uvijek gledajte iza sebe kad se krećete unatrag.



H295159

decalh295159

1. Zaustavljanje motora

Postavljanje

Važno: Uklonite i bacite zaštitnu plastičnu foliju kojom je pokriven motor kao i ostalu plastičnu zaštitu i ambalažu koja se nalazi na uređaju.

1

Sastavljanje ručke

Dijelovi potrebni za ovaj postupak:

2	Donja ručka
4	Kratki vijak
4	Ravna podloška
4	Opružna podloška
4	Matica
1	Gornja ručka
2	Okretni gumb
2	Zakrivljena podložna pločica
2	Dugačak vijak

Postupak

1. Pričvrstite donju ručku na kućište kosilice s pomoću 4 vijaka, 4 ravne podloške, 4 opružne podloške i 4 matice (Slika 3).

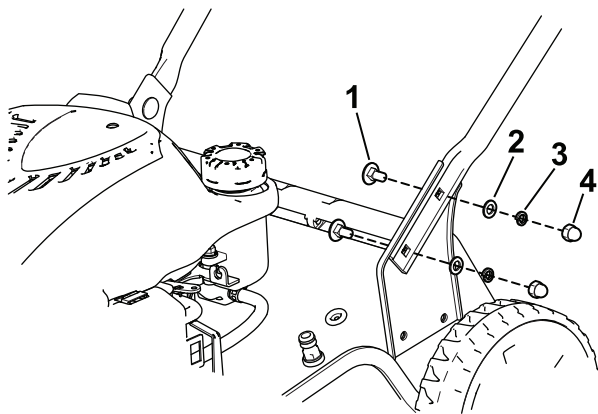

Slika 3

g188335

1. Vijak (4)
2. Ravna podloška (4)
3. Opružna podloška (4)
4. Matica (4)

2. Pričvrstite gornju ručku na donju ručku s pomoću 2 okretne gumba, 2 zakrivljene podloške i 2 vijaka. Rukom čvrsto pritegnite okretne gumbe (Slika 4).

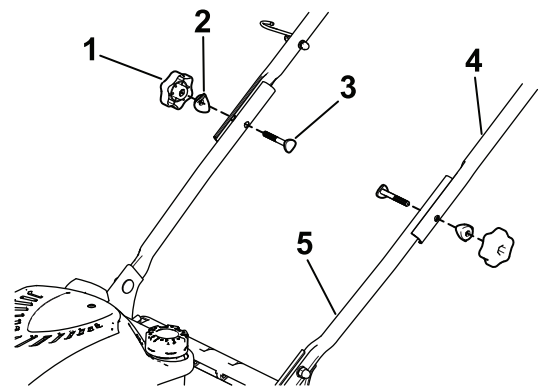

Slika 4

g188346

1. Okretni gumb (2)
2. Zakrivljena podloška (2)
3. Vijak (2)
4. Gornja ručka
5. Donja ručka

3. Umetnite kabele u stezaljku za kabel i pričvrstite kopču za kabel na ručku kako je prikazano na Slika 5.

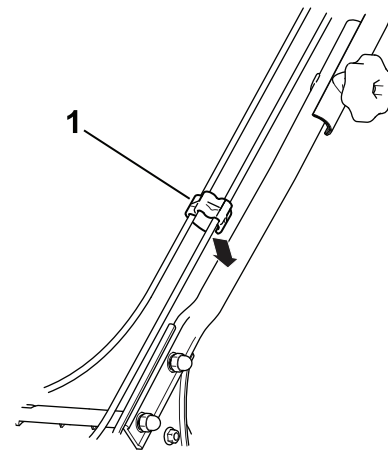

Slika 5

g189081

1. Kopča za kabel

2

Postavljanje užeta za ručno pokretanje u vodilicu užeta

Nisu potrebni dijelovi

Postupak

Važno: Kako biste sigurno i lako pokrenuli motor kad god koristite uređaj, postavite uže za ručno pokretanje u vodilicu užeta.

Stisnite polugu za upravljanje noževima uz gornju ručku (Slika 9) i provucite uže za ručno pokretanje kroz vodilicu užeta na ručki (Slika 6).

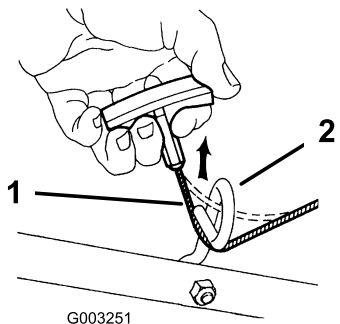

G003251

Slika 6

g003251

1. Uže za ručno pokretanje
2. Vodilica užeta

2. Mjernu šipku izvadite tako da čep okrenete u smjeru suprotnom od smjera kazaljke na satu i povučete ga (Slika 7).

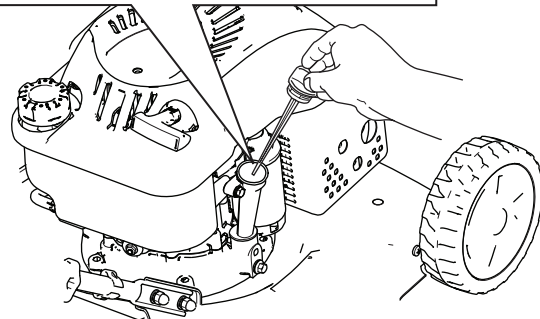
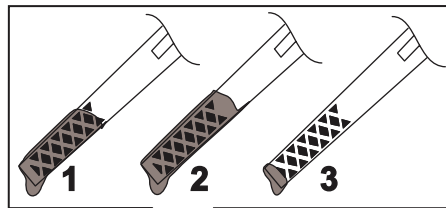

Slika 7

g188326

1. Puno
2. Visoka razina ulja
3. Niska razina ulja

3. Pažljivo ulijte $\frac{3}{4}$ kapaciteta motornog ulja u cijev spremnika za ulje.
4. Pričekajte približno 3 minute da se ulje slegne u motoru.
5. Čistom krpom obrišite šipku za mjerenje razine ulja.
6. Umetnite šipku za mjerenje razine ulja u cijev spremnika za ulje, a zatim je izvadite.
7. Očitajte razinu ulja na šipki (Slika 7).
 - Ako je razina ulja na šipki preniska, pažljivo dolijte malo ulja u cijev spremnika za ulje, pričekajte 3 minute i ponavljajte korake od 5 do 7 sve dok razina ulja koja se očitava na šipki ne bude ispravna.
 - Ako je razina ulja na šipki previsoka, ispuštajte višak ulja sve dok razina na šipki ne bude ispravna; pogledajte [Mijenjanje motornog ulja \(stranica 15\)](#).
8. Čvrsto postavite mjernu šipku.

3

Punjenje motora uljem

Nisu potrebni dijelovi

Postupak

Važno: Uređaj se ne isporučuje s uljem u motoru. Prije pokretanja motora napunite motor uljem.

Kapacitet motornog ulja: 0,55 l

Viskoznost ulja: SAE 30 ili SAE 10W-30 deterđentno ulje

Klasifikacija API servisa: SJ ili više

1. Premjestite uređaj na ravnu površinu.

4

Sastavljanje vreće za travu

Dijelovi potrebni za ovaj postupak:

1	Vreća za travu
1	Okvir vreće za travu

Postupak

1. Umetnite okvir vreće za travu u vreću za travu (Slika 8).
2. Postavite svih 6 zakački za vreću za travu preko okvira vreće za travu (Slika 8).

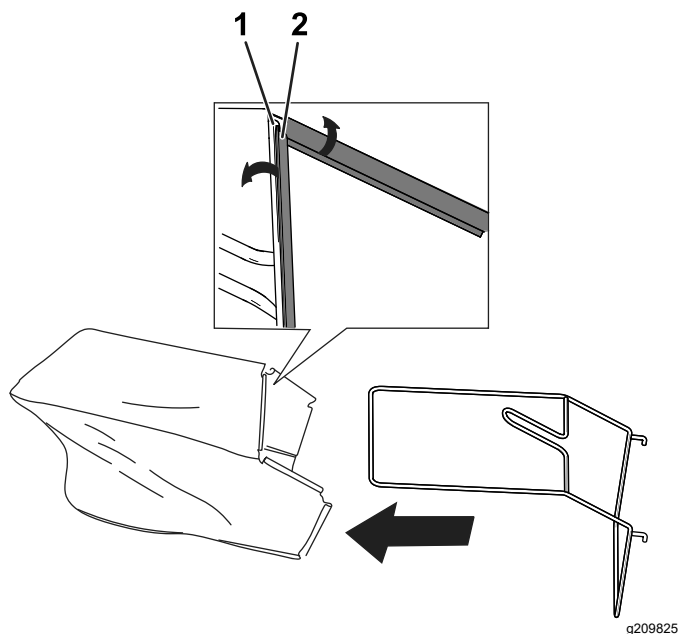

Slika 8

1. Okvir vreće za travu
2. Zakačka za vreću za travu

Pregled proizvoda

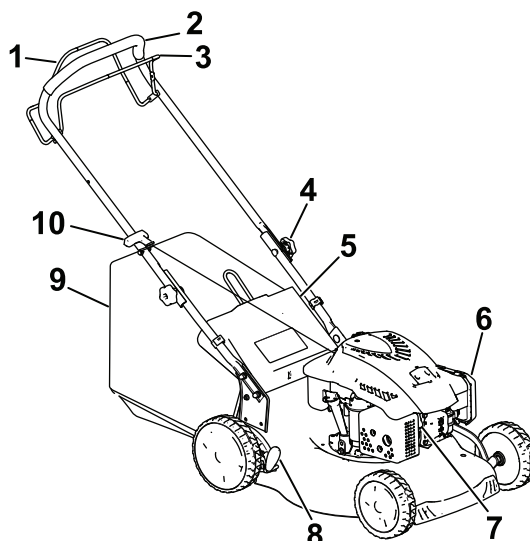

Slika 9

g188337

- | | |
|-----------------------------------|--------------------------------|
| 1. Poluga za samohodni pogon | 6. Filtar zraka |
| 2. Ručka | 7. Svjećica |
| 3. Poluga za upravljanje noževima | 8. Poluga za visinu košnje |
| 4. Okretni gumb | 9. Vreća za travu |
| 5. Stražnja vrata | 10. Ručica za ručno pokretanje |

Specifikacije

Model	Težina	Dužina	Širina	Širina reza	Visina
20944	33 kg	140 cm	53 cm	46 cm	105 cm

Priključci/dodatna oprema

Dostupan je niz priključaka i dodatne opreme za poboljšavanje i proširivanje mogućnosti uređaja koje je odobrila tvrtka Toro. Obratite se ovlaštenom serviseru ili distributeru tvrtke Toro ili posjetite stranicu www.Toro.com za popis svih odobrenih priključaka i dodatne opreme.

Kako biste osigurali optimalnu učinkovitost i daljnju primjenjivost certifikata o sigurnosti uređaja, upotrebljavajte samo originalne zamjenske dijelove i dodatnu opremu tvrtke Toro. Zamjenski dijelovi i dodatna oprema drugih proizvođača mogu biti opasni, a njihova upotreba može poništiti jamstvo.

Rad

Napomena: Odredite lijevu i desnu stranu uređaja s uobičajenog vozačevog položaja.

Prije puštanja u rad

Sigurnost prije rada

Opće informacije o sigurnosti

- Prije podešavanja, servisiranja, čišćenja ili skladištenja uređaja obavezno isključite uređaj, pričekajte da se svi pomični dijelovi zaustave i pustite da se uređaj ohladi.
- Upoznajte se sa sigurnim radom s opremom, komandama i sigurnosnim znakovima.
- Provjerite jesu li na uređaju postavljeni svi štitnici i sigurnosni uređaji poput usmjerivača i/ili hvatača trave i jesu li funkcionalni.
- Uvijek pregledajte uređaj kako biste osigurali da noževi i vijci noževa nisu istrošeni ili oštećeni.
- Pregledajte područje na kojem namjeravate upotrebljavati uređaj i uklonite sve predmete koji bi mogli ometati rad uređaja ili koje bi uređaj mogao odbaciti.
- Kontakt s pokretnim noževima uzrokovat će ozbiljne ozljede. Pri podešavanju visine košnje ne posežite prstima ispod kućišta.

Sigurnost goriva

- Gorivo je izuzetno zapaljivo i vrlo eksplozivno. Požar ili eksplozija uzrokovana gorivom mogu uzrokovati opekline kod vas i drugih ljudi i oštetiti imovinu.
 - Nemojte puniti spremnik za gorivo unutar vozila ili zatvorenog prostora, nego postavite spremnik i/ili uređaj izravno na tlo kako statički naboj ne bi zapalio gorivo.
 - Puniti spremnik za gorivo na otvorenom kad je motor hladan. Obrišite gorivo ako se prolije.
 - Nemojte rukovati gorivom dok pušite ili u blizini otvorenog plamena ili iskri.
 - Ne uklanjajte čep spremnika za gorivo i ne dolijevajte gorivo u spremnik dok je motor upaljen ili vruć.
 - Ako prolijete gorivo, ne pokrećite motor. Izbjegavajte stvaranje izvora paljenja dok se pare goriva ne rasplinu.

- Skladištite gorivo u odobrenom spremniku i držite ga izvan dohvata djece.
- Gorivo je štetno ako se proguta i može uzrokovati smrt. Dugotrajna izloženost parama goriva može uzrokovati teške ozljede i bolest.
 - Izbjegavajte dugotrajno udisanje ispušnih para.
 - Držite ruke i lice podalje od ubrizgača i otvora spremnika za gorivo.
 - Pazite da gorivo ne dođe u dodir s očima i kožom.

Punjenje spremnika za gorivo

- Za najbolje rezultate koristite samo čisti, svježi bezolovni benzin s oktanskim brojem 87 ili višim ((R+M)/2 metoda ocjenjivanja).
- **ETANOL:** Prihvatljiv je benzin s udjelom etanola od najviše 10 % (gasohol) ili 15 % MTBE-a (metil-tercijarni-butil-eter). Etanol i MTBE nisu isto. Nije dopuštena uporaba benzina s udjelom etanola od 15 % (E15). **Nikad nemojte koristiti benzin koji sadrži više od 10 % etanola po volumenu, kao što su E15 (sadrži 15 % etanola), E20 (sadrži 20 % etanola) ili E85 (sadrži do 85 % etanola).** Korištenje neodobrenog benzina može uzrokovati poteškoće u radu i/ili oštećenje motora. Korištenje neodobrenog benzina nije obuhvaćeno jamstvom.
- **Nemojte** upotrebljavati benzin koji sadrži metanol.
- **Nemojte** skladištiti gorivo u spremniku za gorivo ili kanistrima za gorivo tijekom zime ako gorivu nije dodan stabilizator.
- **Nemojte** dodavati ulje u benzin.

Važno: Da biste smanjili probleme s pokretanjem, svježem gorivu dodajte stabilizator tijekom cijele godine; miješajte s benzinom ne starijim od 30 dana.

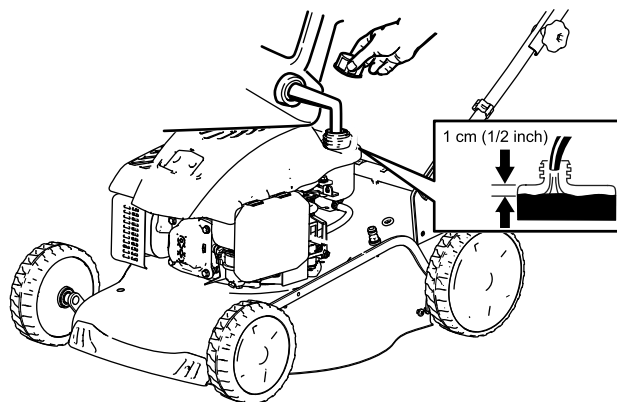

Slika 10

g189388

Provjeravanje razine motornog ulja

Interval servisiranja: Prije svake uporabe ili svakodnevno

1. Premjestite uređaj na ravnu površinu.
2. Mjernu šipku izvadite tako da čep okrenete u smjeru suprotnom od smjera kazaljke na satu i povučete ga (Slika 11).

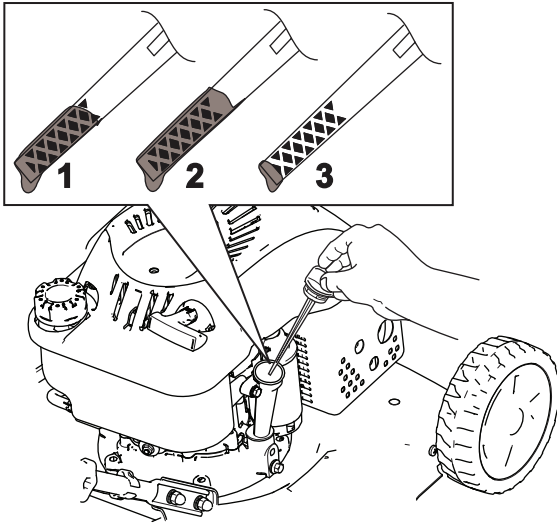

Slika 11

g188326

1. Puno
2. Visoka razina ulja
3. Niska razina ulja

3. Čistom krpom obrišite šipku za mjerenje razine ulja.
4. Umetnite šipku za mjerenje razine ulja u cijev spremnika za ulje, a zatim je izvadite.
5. Očitajte razinu ulja na šipki (Slika 11).
 - Ako je razina ulja na šipki preniska, polako dolijte malo ulja u cijev spremnika za ulje, pričekajte 3 minute i ponavljajte korake od 3 do 5 sve dok razina ulja koja se očitava na šipki ne bude ispravna.
 - Ako je razina ulja na šipki previsoka, ispuštajte višak ulja sve dok razina na šipki ne bude ispravna. Za ispuštanje viška ulja pogledajte [Mijenjanje motornog ulja \(stranica 15\)](#).

Važno: Ako pokrenete motor dok je razina ulja u bloku motoru previsoka ili preniska, može doći do oštećenja motora.

6. Učvrstite šipku za mjerenje razine ulja na cijev spremnika za ulje.

Podešavanje visine košnje

⚠ UPOZORENJE

Podešavanje visine košnje može dovesti do dodira s nožem u pokretu, što može uzrokovati teške ozljede.

- Ugasite motor i pričekajte da se svi pomični dijelovi zaustave.
- Pri podešavanju visine košnje ne posežite prstima ispod kućišta.

Postoji 7 postavki za visinu košnje, od 25 do 70 mm. Podesite visinu košnje po želji. Postavite prednje kotače na istu visinu kao stražnje kotače.

Kako biste podesili visinu košnje, deaktivirajte polugu (Slika 12), podignite ili spustite uređaj te zatim aktivirajte polugu.

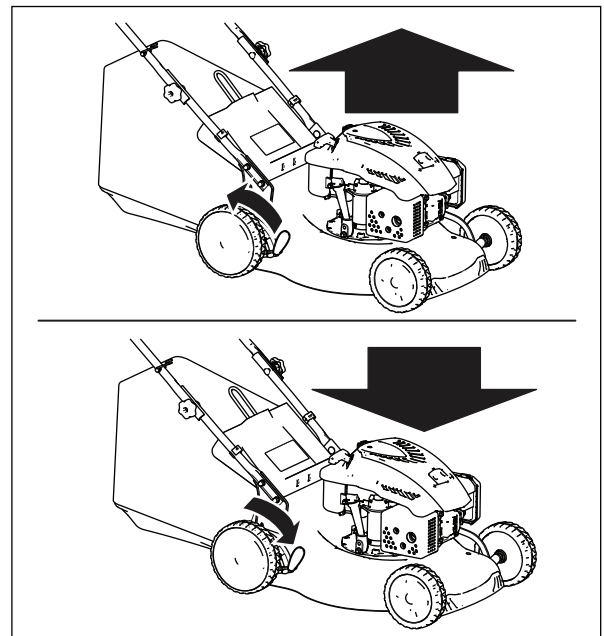

Slika 12

g188329

Položaji visine košnje prikazani su na [Slika 13](#).

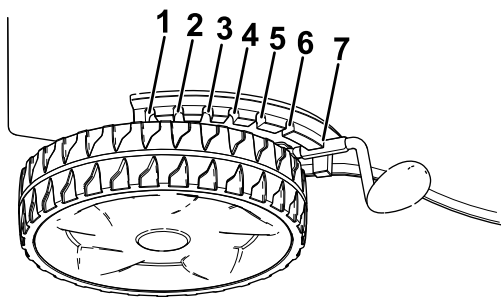

g208642

Slika 13

- | | |
|------------|------------|
| 1. 70,0 mm | 5. 40,0 mm |
| 2. 62,5 mm | 6. 32,5 mm |
| 3. 55,0 mm | 7. 25,0 mm |
| 4. 47,5 mm | |

Tijekom rada

Sigurnost tijekom rada

Opće informacije o sigurnosti

- Nosite prikladnu odjeću, uključujući zaštitu za oči, duge hlače, čvrstu obuću otpornu na proklizavanje i zaštitu za sluh. Zavežite kosu ako je duga i nemojte nositi labavu odjeću ili viseći nakit.
- Pozorno upravljajte uređajem. Ne bavite se aktivnostima koje vas ometaju; u suprotnom može doći do ozljeda ili oštećenja imovine.
- Ne upravljajte kosilicom ako ste bolesni, umorni ili pod utjecajem alkohola ili droga.
- Nož je oštar. Ako ga dotaknete, može doći do teških tjelesnih ozljeda. Isključite motor i pričekajte da se svi pomični dijelovi zaustave prije nego što napustite položaj rukovatelja.
- Kad otpustite polugu za upravljanje noževima, motor bi se trebao isključiti i nož bi se trebao prestati kretati u roku od 3 sekunde. U suprotnom smjesta prestanite upravljati uređajem i obratite se ovlaštenom serviseru.
- Osigurajte da prolaznici budu izvan područja rada uređaja. Osigurajte da djeca budu izvan područja rada uređaja i da su pod nadzorom odgovorne odrasle osobe koja ne upravlja uređajem. Zaustavite uređaj ako bilo koja osoba uđe u područje rada.
- Prije kretanja s uređajem unatrag obavezno pogledajte dolje i iza sebe.
- Upravljajte uređajem samo kad je vidljivost dobra i u odgovarajućim vremenskim uvjetima. Ako postoji opasnost od munja, nemojte upravljati uređajem.

- Ako se poskliznete na mokroj travi ili lišću možete pasti, doći u dodir s noževima i teško se ozlijediti. Izbjegavajte košnju u mokrim uvjetima.
- Budite iznimno oprezni pri približavanju oštrim zavojima, grmlju, stablima ili drugim predmetima koji bi vam mogli zakloniti vidno polje.
- Materijal koji se izbacuje nemojte usmjeravati prema drugim osobama. Izbjegavajte izbacivanje materijala prema zidovima ili preprekama. Materijal bi se mogao odbiti prema vama. Zaustavite nož/noževе kad prelazite preko šljunčanih površina.
- Pazite na rupe, brazde, neravnine, kamenje i druge skrivene predmete. Na neravnom terenu možete izgubiti ravnotežu ili stabilnost.
- Ako uređaj udari o predmet ili počne vibrirati, odmah isključite motor, pričekajte da se svi pomični dijelovi zaustave i odspojite žicu sa svječice prije nego što provjerite je li došlo do oštećenja. Izvršite sve potrebne popravke prije nastavljanja s radom.
- Prije napuštanja položaja rukovatelja isključite motor i pričekajte da se svi pomični dijelovi zaustave.
- Ako je motor radio, bit će vruć i može uzrokovati teške opekline. Ne dirajte vrući motor.
- Motor smije raditi samo u dobro prozračenim prostorima. Ispušni plinovi sadržavaju ugljikov monoksid, koji je smrtonosan ako se udiše.
- Redovito provjeravajte stanje dijelova hvatača trave i žlijeba za izbacivanje kako biste uočili znakove trošenja ili oštećenja i po potrebi ih zamijenite originalnim dijelovima tvrtke Toro.

Sigurnost na padinama

- Padine kosite poprijeko, nikada gore-dolje. Budite krajnje oprezni pri mijenjanju smjera na padinama.
- Ne kosite na suviše strmim padinama. Uslijed nesigurne podloge mogli biste se poskliznuti i pasti.
- U blizini padina, jaraka ili nasipa kosite oprezno.

Pokretanje motora

Važno: Uređaj se isporučuje s gumenom kapicom na kraju svječice. Provjerite je li metalna petlja na kraju žice svječice (unutar gumene kapice) dobro pričvršćena za metalni vrh svječice.

1. Stisnite polugu za upravljanje noževima uz ručku (Slika 14A).

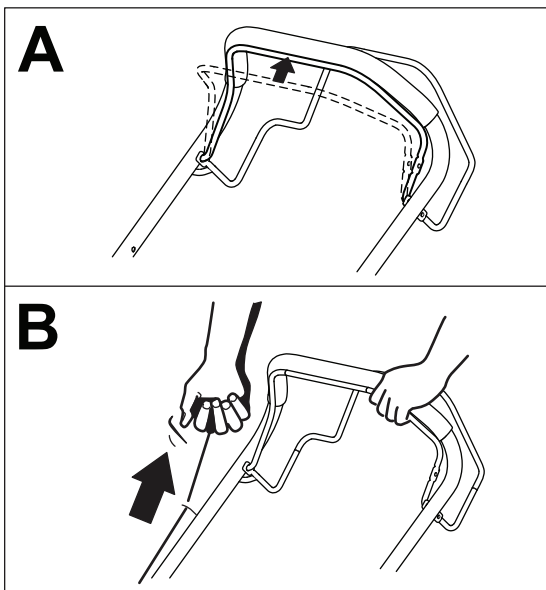

Slika 14

g188344

1. Poluga za upravljanje noževima
-
2. Prvo lagano povucite ručicu za ručno pokretanje dok ne osjetite otpor, a zatim je povucite naglo (Slika 14B). Nakon pokretanja motora pustite uže da se polako vrati u ručicu.

Korištenje samohodnog pogona

Kako biste aktivirali samohodni pogon, stisnite polugu za samohodni pogon (Slika 15) uz ručku i držite je.

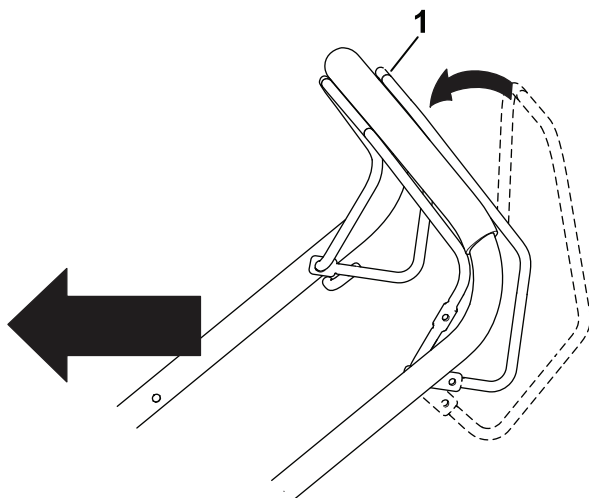

Slika 15

g188340

1. Poluga za samohodni pogon

Napomena: Uređaj ima fiksnu maksimalnu brzinu od 3,7 km/h.

Kako biste deaktivirali samohodni pogon, otpustite polugu za samohodni pogon.

Gašenje motora

Kako biste isključili motor, otpustite polugu za upravljanje noževima.

Napomena: Odspojite i uzemljite žicu svjeće prije nego što napustite uređaj kako netko drugi ne bi slučajno pokrenuo motor.

Malčiranje pokošene trave

⚠ UPOZORENJE

Nož je oštar. Ako ga dotaknete, može doći do teških tjelesnih ozljeda.

- Prije malčiranja pokošene trave provjerite je li postavljen poklopac za malčiranje.
- Nikad nemojte aktivirati nož ako nisu postavljeni poklopac za malčiranje i vreća za travu ili ako nisu spuštena stražnja vrata.

Ako je vreća za travu na uređaju, uklonite je; pogledajte [Uklanjanje vreće za travu \(stranica 11\)](#).

1. Podignite i otklopite stražnja vrata (Slika 16).

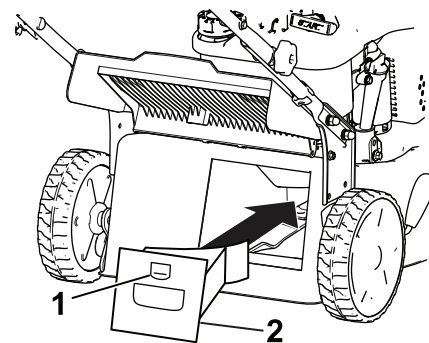

Slika 16

g188334

1. Zasun
2. Poklopac za malčiranje

2. Postavite poklopac za malčiranje u kućište i učvrstite poklopac u otvoru u kućištu (Slika 16).
3. Spustite stražnja vrata.

Skupljanje pokošene trave

Upotrijebite vreću za travu kada skupljate pokošenu travu i lišće s travnjaka.

⚠ UPOZORENJE

Ako je vreća za travu istrošena, prema vama ili prolaznicima mogli bi biti odbačeni kamenčići i druge slične krhotine te tako uzrokovati teške tjelesne ozljede ili smrt.

Redovito provjeravajte vreću za travu. Ako je oštećena, postavite novu zamjensku vreću proizvođača Toro.

⚠ UPOZORENJE

Nož je oštar. Ako ga dotaknete, može doći do teških tjelesnih ozljeda.

- Prije skupljanja otkosa provjerite je li postavljena vreća za travu.
- Nikad nemojte aktivirati nož ako nisu postavljeni poklopac za malčiranje i vreća za travu ili ako nisu spuštena stražnja vrata.

⚠ UPOZORENJE

Uređaj može baciti pokošenu travu i druge predmete kroz otvoren otvor za izbacivanje. Predmeti koji su bačeni dovoljnom silom mogu teško ozlijediti ili usmrtniti vas ili prolaznike.

Nikad nemojte otvarati vrata otvora za izbacivanje dok motor radi.

Ako je poklopac za malčiranje postavljen na uređaju, podignite stražnja vrata, uklonite poklopac za malčiranje i spustite stražnja vrata.

Postavljanje vreće za travu

1. Po potrebi sastavite vreću za travu; pogledajte [4 Sastavljanje vreće za travu \(stranica 5\)](#).
2. Podignite i otklopite stražnja vrata ([Slika 17](#)).

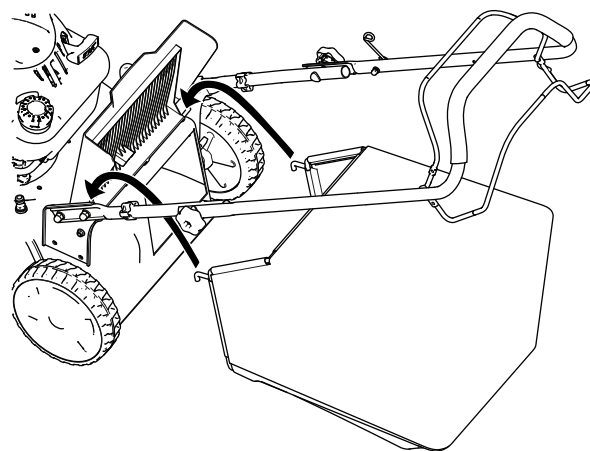

Slika 17

g188333

3. Postavite vreću za travu tako da klinovi na vreći uđu u otvore na ručki ([Slika 17](#)).
4. Spustite stražnja vrata.

Uklanjanje vreće za travu

1. Podignite i otklopite stražnja vrata ([Slika 17](#)).
2. Uklonite vreću.
3. Spustite stražnja vrata.

Stražnje izbacivanje pokošene trave

1. Ako je vreća za travu na uređaju, uklonite je prije stražnjeg izbacivanja otkosa; pogledajte [Uklanjanje vreće za travu \(stranica 11\)](#).
2. Ako je poklopac za malčiranje postavljen na uređaju, podignite stražnja vrata, uklonite poklopac za malčiranje i spustite stražnja vrata.

⚠ UPOZORENJE

Nož je oštar. Ako ga dotaknete, može doći do teških tjelesnih ozljeda.

- Provjerite jesu li stražnja vrata spuštena prije stražnjeg izbacivanja pokošene trave.
- Nikad nemojte aktivirati nož ako nisu postavljeni poklopac za malčiranje i vreća za travu ili ako nisu spuštena stražnja vrata.

Savjeti za rad

Opći savjeti za košenje

- Pregledajte područje na kojem namjeravate upotrebljavati uređaj i uklonite sve predmete koje bi uređaj mogao odbaciti.

- Izbjegavajte udaranje tvrdih predmeta nožem. Nikad nemojte namjerno kositi preko bilo kojeg predmeta.
- Ako uređaj udari o predmet ili počne vibrirati, odmah isključite motor, odspojite žicu sa svjećice i provjerite je li došlo do oštećenja.
- Za najbolje rezultate postavite novi nož prije početka sezone košnje.
- Po potrebi zamijenite nož zamjenskim nožem tvrtke Toro.

Košnje trave

- Režite samo približno trećinu vlasi trave odjednom. Nemojte rezati ispod 51 mm osim ako je trava rijetka ili ako kosite u kasnu jesen kada trava počinje rasti sporije.
- Pri košenju trave dulje od 15 cm kosite na najvišoj postavci visine košnje i hodajte sporije; zatim ponovno kosite na nižoj postavci za što bolji izgled travnjaka. Ako je trava preduga, uređaj bi se mogao začepiti i tako uzrokovati zatajenje motora.
- Mokra trava i lišće obično se formiraju u nakupine u dvorištu i mogu uzrokovati začepljenje uređaja ili zatajenje motora. Izbjegavajte košnju u mokrim uvjetima.
- Obratite pozornost na moguću opasnost od požara u vrlo suhim uvjetima, pratite sva lokalna upozorenja za požare i osigurajte da u stroju nema suhe trave i ostataka lišća.
- Mijenjajte smjer košnje. Tako se raspršuje pokošena trava i potiče ravnomjerna gnojidba.
- Ako niste zadovoljni konačnim izgledom travnjaka, pratite jednu ili više sljedećih uputa:
 - Zamijenite nož ili ga dajte naoštрити.
 - Sporije hodajte tijekom košenja.
 - Podignite visinu košnje na uređaju.
 - Češće kosite travu.
 - Preklapajte područja košnje umjesto da u svakom navratu kosite jedno područje.

Košnje lišća

- Nakon košenja travnjaka, provjerite je li pola travnjaka vidljivo kroz pokrov pokošenog lišća. Možda ćete morati više od jednom prijeći preko lišća.
- Ako je na travnjaku više od 13 cm lišća, kosite na višoj postavci visine košnje i potom ponovno na željenoj visini košnje.
- Usporite brzinu košnje ako uređaj dovoljno ne usitnjava lišće.

Nakon rada

Sigurnost nakon rada

Opće informacije o sigurnosti

- Prije podešavanja, servisiranja, čišćenja ili skladištenja uređaja obavezno isključite uređaj, pričekajte da se svi pomični dijelovi zaustave i pustite da se uređaj ohladi.
- Uređaj očistite od trave i prljavštine kako ne bi došlo do požara. Očistite proliveno ulje ili gorivo.
- Nikad nemojte skladištiti uređaj ili spremnik za gorivo u blizini otvorenog plamena, iskri ili žižaka poput onih na bojlerima ili drugim uređajima.

Sigurnost u slučaju transporta

- Budite oprezni pri utovaru ili istovaru uređaja.
- Uređaj osigurajte od kotrljanja.

Čišćenje ispod uređaja

Interval servisiranja: Prije svake uporabe ili svakodnevno

⚠ UPOZORENJE

Uređaj može izbaciti materijal ispod uređaja.

- **Nosite zaštitu za oči.**
- **Ostanite u položaju rukovatelja (iza ručke) dok je motor u pogonu.**
- **Ne dopuštajte prolaznicima da uđu u područje rada.**

Da biste postigli najbolje rezultate, čišćenje uređaja obavite neposredno nakon košnje.

1. Premjestite uređaj na ravnu betoniranu površinu.
2. Isključite motor i pričekajte da se svi pomični dijelovi zaustave prije nego što napustite položaj rukovatelja.
3. Spustite uređaj na najnižu visinu košnje; pogledajte [Podešavanje visine košnje \(stranica 8\)](#).
4. Isperite područje ispod stražnjih vrata na kojem otkos prelazi iz kućišta u vreću za travu.

Napomena: Isperite područje s funkcijom opcionalnog skupljanja i u krajnjem prednjem i u krajnjem stražnjem položaju.

- Na otvor za brzo pranje ([Slika 18](#)) spojite vrtno crijevo priključeno na dovod vode.

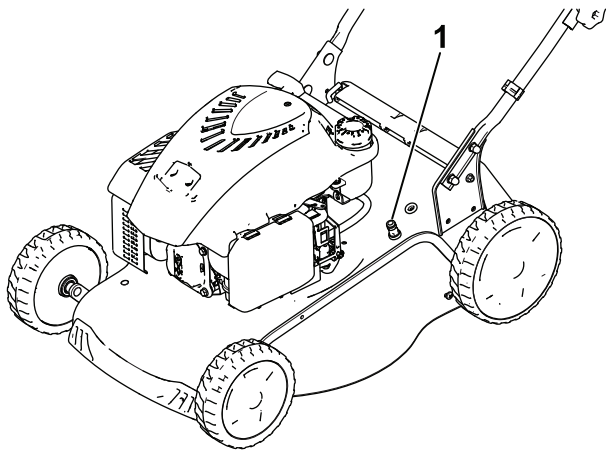

Slika 18

g188338

- Otvor za brzo pranje

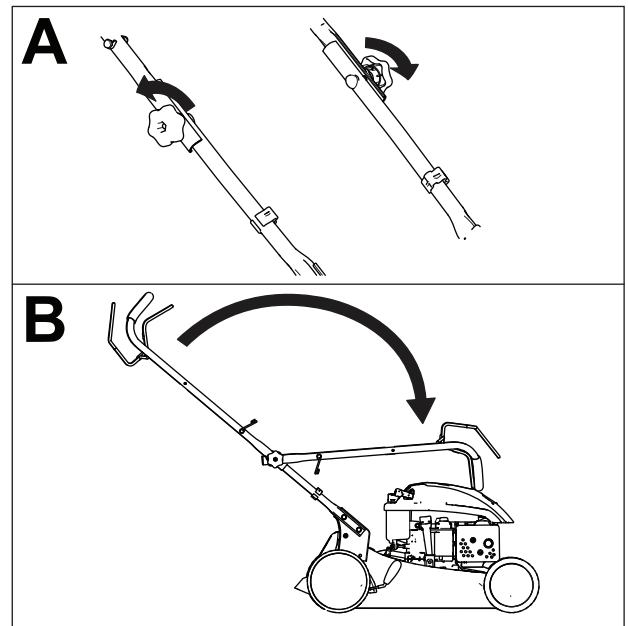

Slika 19

g188328

- Sklopite ručku tako da je savijete prema naprijed ([Slika 19B](#)).

- Pustite vodu.
- Pokrenite motor i pustite da radi sve dok ispod uređaja ne prestanu izlaziti ostaci otkosa.
- Ugasite motor.
- Isključite vodu i odspojite vrtno crijevo s uređaja.
- Pokrenite motor i pustite da radi nekoliko minuta kako bi se donja strana uređaja osušila, što sprječava hrđanje.
- Pustite da se motor ohladi prije skladištenja uređaja u zatvorenom prostoru.

Sklapanje ručke

⚠ UPOZORENJE

Uslijed nepravilnog sklapanja i rasklapanja ručke može doći do oštećenja kabela i opasnih radnih uvjeta.

- Nemojte oštetiti kabele tijekom sklapanja ili rasklapanja ručke.
- Ako se kabel ošteti, obratite se ovlaštenom serviseru.

- Otpustite 2 okretna gumba ([Slika 19A](#)).

Održavanje

Napomena: Odredite lijevu i desnu stranu uređaja s uobičajenog vozačevog položaja.

Preporučeni raspored održavanja

Interval servisa održavanja	Postupak održavanja
Prije svake uporabe ili svakodnevno	<ul style="list-style-type: none">• Provjerite razinu motornog ulja.• Očistite pokošenu travu i prljavštinu ispod uređaja.
Svaki 100 sati	<ul style="list-style-type: none">• Zamijenite svjećicu.
Godišnje	<ul style="list-style-type: none">• Zamijenite filter zraka. Zamijenite ga češće u uvjetima rada s mnogo prašine.• Zamijenite nož ili ga dajte naoštiti (češće ako oštrica brzo otupi).• Očistite sustav zračnog hlađenja. Čistite ga češće u uvjetima rada s mnogo prašine. Pogledajte upute za motor.
Godišnje ili prije skladištenja	<ul style="list-style-type: none">• Podmažite kotače.• Spremnik goriva ispraznite u skladu s uputama prije vršenja popravaka i prije godišnjeg skladištenja.

Sigurnost pri održavanju

- Prije bilo kakvih radova na održavanju uređaja odspojite žicu svjećice sa svjećice.
- Nosite rukavice i zaštitu za oči tijekom servisiranja uređaja.
- Nož je oštar. Ako ga dotaknete, može doći do teških tjelesnih ozljeda. Tijekom servisiranja noža nosite rukavice. Nemojte popravljati ili izmjenjivati nož/noževe.
- Nemojte neovlašteno raditi izmjene na sigurnosnim uređajima. Redovito provjeravajte rade li ispravno.
- Ako nagnete uređaj, može doći do istjecanja goriva. Gorivo je zapaljivo i eksplozivno i može uzrokovati tjelesne ozljede. Motor upotrebljavajte dok ne potrošite gorivo ili gorivo ispustite s pomoću ručne pumpe. Ni u kom slučaju nemojte upotrebljavati sifonsku pumpu.
- Kako biste osigurali optimalnu učinkovitost uređaja, upotrebljavajte samo originalne zamjenske dijelove i dodatni pribor tvrtke Toro. Zamjenski dijelovi i dodatna oprema drugih proizvođača mogu biti opasni, a njihova upotreba može poništiti jamstvo.

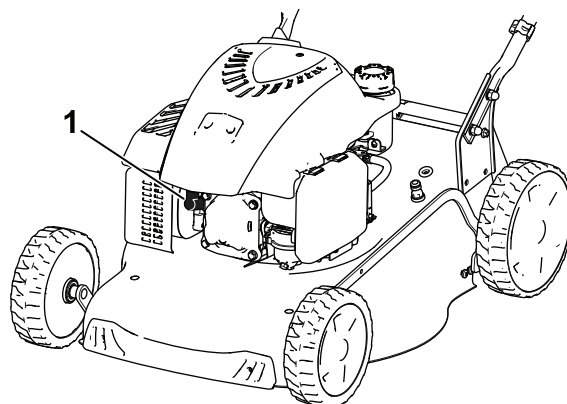

Slika 20

g188342

3. Nakon održavanja žicu svjećice ponovno spojite sa svjećicom.

Važno: Prije nego što nagnete uređaj kako biste zamijenili ulje ili nož, upotrebljavajte uređaj na uobičajen način dok ne potrošite gorivo. Ako morate nagnuti uređaj prije nego što se potroši gorivo, gorivo ispustite s pomoću ručne pumpe. Uređaj uvijek nagnite bočno tako da mjerna šipka bude usmjerena prema dolje.

Priprema za održavanje

1. Ugasite motor i pričekajte da se svi pomični dijelovi zaustave.
2. Odspojite žicu svjećice sa svjećice (Slika 20).

▲ UPOZORENJE

Ako nagnete uređaj, može doći do istjecanja goriva. Gorivo je zapaljivo i eksplozivno i može uzrokovati tjelesne ozljede.

Motor upotrebljavajte dok ne potrošite gorivo ili gorivo ispustite s pomoću ručne pumpe. Ni u kom slučaju nemojte upotrebljavati sifonsku pumpu.

Zamjena svjećice

Interval servisiranja: Svakih 100 sati

Upotrijebite svjećicu Champion RN9YC ili ekvivalentnu.

1. Ugasite motor i pričekajte da se svi pomični dijelovi zaustave.
2. Odspojite žicu sa svjećice.
3. Očistite oko svjećice.
4. Uklonite svjećicu s motora.

Važno: Zamijenite napuknute ili prljave svjećice. Nemojte čistiti elektrode jer može doći do oštećenja motora ako prljavština uđe u motor.

5. Postavite razmak na novoj svjećici na 0,76 mm kako je prikazano na [Slika 21](#).

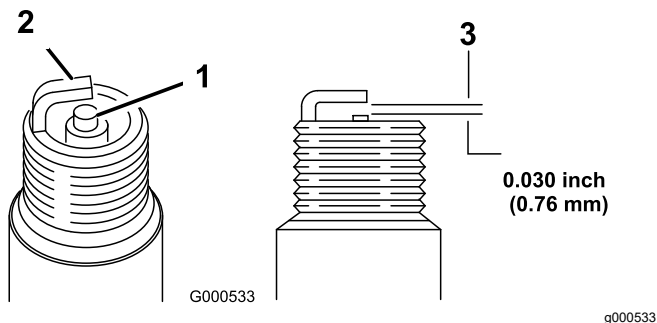

Slika 21

1. Središnja elektroda
2. Bočna elektroda
3. Zračni razmak (nije u stvarnom mjerilu)

6. Postavite svjećicu
7. Pritegnite svjećicu na 20 Nm.
8. Spojite žicu na svjećicu.

Zamjena filtra zraka

Interval servisiranja: Godišnje

1. Pritisnite zasune na vrhu poklopca filtra zraka ([Slika 22](#)).

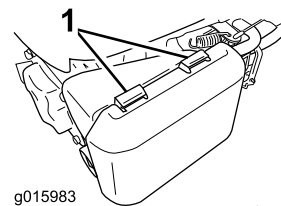

Slika 22

1. Zasuni
2. Otvorite poklopac.
3. Uklonite papirni filter zraka i pjenasti predfilter ([Slika 23](#)).

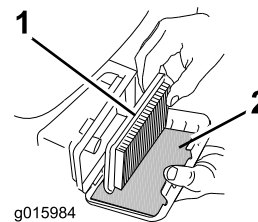

Slika 23

1. Papirni filter zraka
2. Pjenasti predfilter
4. Pregledajte pjenasti predfilter i zamijenite ga ako je oštećen ili suviše prljav.
5. Pregledajte papirni filter zraka.
 - A. Ako je papirni filter zraka oštećen ili mokar od ulja ili goriva, zamijenite ga.
 - B. Ako je papirni filter zraka prljav, lagano njime nekoliko puta lupnite o tvrdu površinu ili ispušite prljavštinu s pomoću komprimiranog zraka pri tlaku manjem od 2,07 bara kroz stranu filtra koja je okrenuta prema motoru.
- Napomena:** Prljavštinu nemojte iz filtra uklanjati četkom jer se prljavština time utiskuje u vlakna.
6. Uklonite prljavštinu s kućišta i poklopca pročistača zraka s pomoću vlažne krpe. **Nemojte brisati prljavštinu u vod zraka.**
7. Umetnite pjenasti predfilter i papirni filter zraka u pročistač zraka.
8. Postavite poklopac.

Mijenjanje motornog ulja

Nije potrebno mijenjanje motornog ulja, ali ako ga želite zamijeniti, pratite sljedeći postupak.

Kapacitet motornog ulja: 0,55 l

Viskoznost ulja: SAE 30 ili SAE 10W-30 deterdžentno ulje

Klasifikacija API servisa: SJ ili više

Napomena: Prije mijenjanja ulja pustite motor da radi nekoliko minuta kako bi se zagrijao. Toplo ulje tečnije je i uklanja više onečišćenja.

1. Premjestite uređaj na ravnu površinu.
2. Pogledajte [Priprema za održavanje \(stranica 14\)](#).
3. Mjernu šipku izvadite tako da čep okrenete u smjeru suprotnom od smjera kazaljke na satu i povučete ga ([Slika 24](#)).

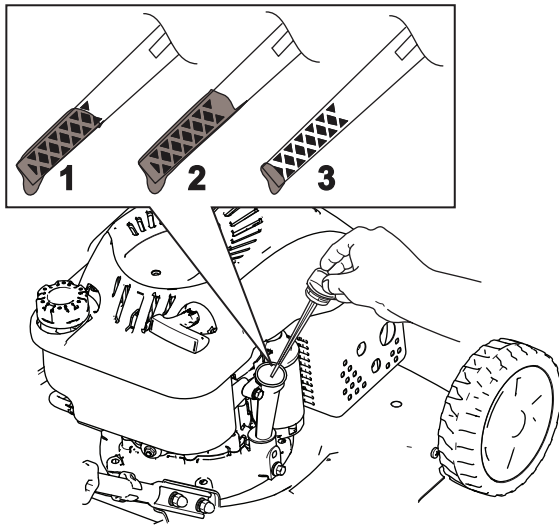

Slika 24

g188326

1. Puno
2. Visoka razina ulja
3. Niska razina ulja

4. Nagnite uređaj bočno (tako da filter zraka bude usmjeren prema gore) kako biste ispustili iskorišteno ulje iz cijevi spremnika za ulje ([Slika 25](#)).

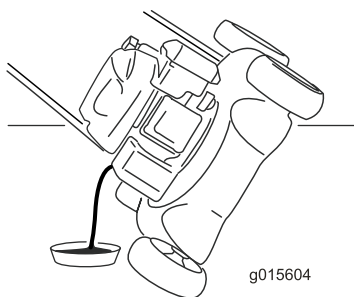

Slika 25

g015604

5. Nakon ispuštanja iskorištenog ulja vratite uređaj u radni položaj.
6. Pažljivo ulijte $\frac{3}{4}$ kapaciteta motornog ulja u cijev spremnika za ulje.

7. Pričekajte približno 3 minute da se ulje slegne u motoru.
8. Čistom krpom obrišite šipku za mjerenje razine ulja.
9. Umetnite šipku za mjerenje razine ulja u cijev spremnika za ulje, a zatim je izvadite.
10. Očitajte razinu ulja na šipki ([Slika 25](#)).
 - Ako je razina ulja na šipki preniska, pažljivo dolijte malo ulja u cijev spremnika za ulje, pričekajte 3 minute i ponavljajte korake od 8 do 10 sve dok razina ulja koja se očitava na šipki ne bude ispravna.
 - Ako je razina ulja na šipki previsoka, ispuštajte višak ulja sve dok razina na šipki ne bude ispravna.
11. Čvrsto postavite mjernu šipku.
12. Propisno reciklirajte iskorišteno ulje.

Važno: Ako pokrenete motor dok je razina ulja u motoru previsoka ili preniska, može doći do oštećenja motora.

Zamjena noža

Interval servisiranja: Godišnje

Važno: Za ispravno postavljanje noža potreban je moment-ključ. Ako nemate moment-ključ ili se ne usudite sami izvršiti postupak, obratite se ovlaštenom serviseru.

Nož pregledajte svaki put kada ostanete bez goriva. Ako je nož oštećen ili napuknut, odmah ga zamijenite. Ako je oštrica noža tupa ili neravna, dajte ga naoštритi i uravnotežiti ili ga zamijenite.

⚠ UPOZORENJE

Nož je oštar. Ako ga dotaknete, može doći do teških tjelesnih ozljeda.

Tijekom servisiranja noža nosite rukavice.

1. Pogledajte [Priprema za održavanje \(stranica 14\)](#).
2. Uređaj uvijek nagnite bočno tako da mjerna šipka bude usmjerena prema dolje.
3. Držite nož stabilnim s pomoću drvenog bloka ([Slika 26](#)).

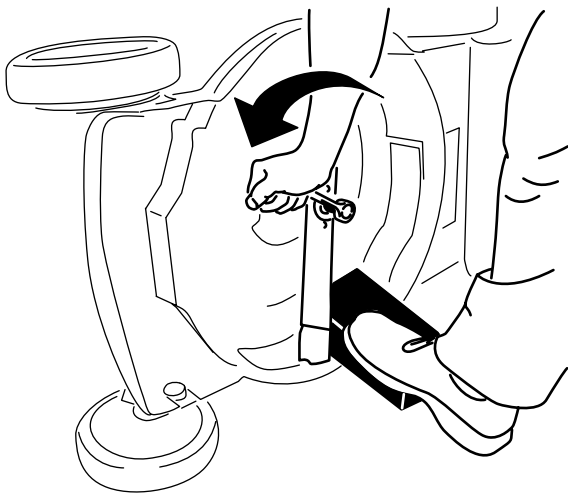

Slika 26

g188339

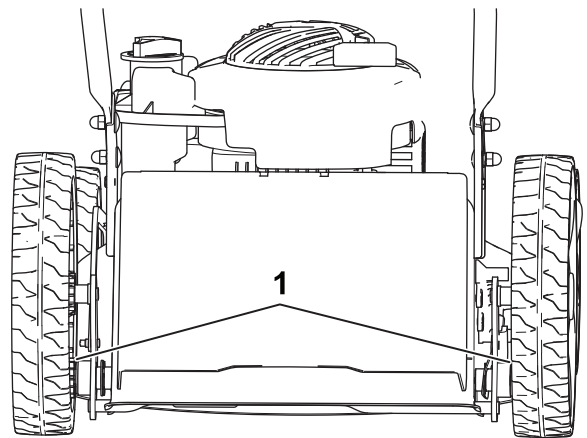

Slika 28

g189817

1. Kuglični ležajevi

4. Uklonite nož, osim dijelova za postavljanje (Slika 26).
5. Postavite nove nož i sve dijelove za postavljanje (Slika 27).

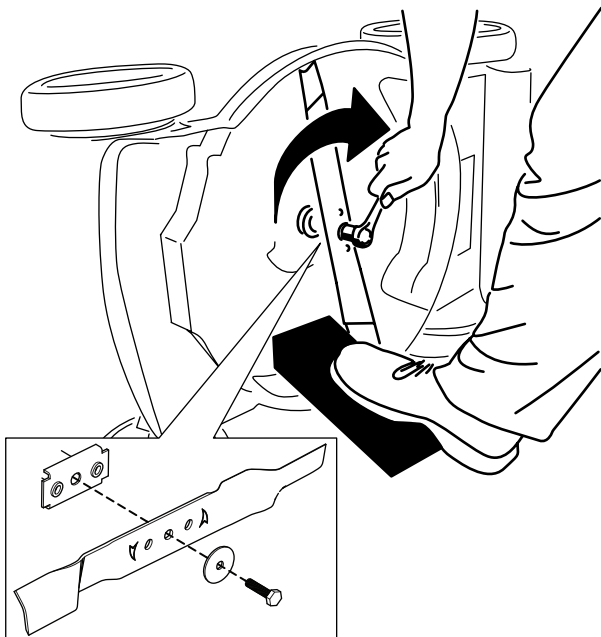

Slika 27

g188330

Važno: Postavite zaobljene krajeve noža tako da su usmjereni prema kućištu kosilice.

6. S pomoću moment-ključa pritegnite vijak noža na 45 Nm.

Podmazivanje kotača

Interval servisiranja: Godišnje ili prije skladištenja

Nanesite nekoliko kapi iltijskog maziva br. 2 na kuglične ležajeve na svakom kotaču (Slika 28).

Skladištenje

Čuvajte uređaj na hladnom, čistom i suhom mjestu.

Sigurnost skladištenja

Prije podešavanja, servisiranja, čišćenja ili skladištenja uređaja obavezno isključite uređaj, pričekajte da se svi pomični dijelovi zaustave i pustite da se uređaj ohladi.

Priprema uređaja za skladištenje

1. Pri posljednjoj nadopuni goriva u godini u gorivo dodajte stabilizator (kao što je Toro Premium Fuel Treatment).
2. Pravilno zbrinite neiskorišteno gorivo. Reciklirajte gorivo u skladu s lokalnim propisima ili ga iskoristite za svoj automobil.

Napomena: Staro gorivo u spremniku za gorivo glavni je razlog za teško pokretanje uređaja. Nemojte skladištiti gorivo bez stabilizatora dulje od 30 dana i nemojte skladištiti gorivo sa stabilizatorom dulje od 90 dana.

3. Pustite uređaj da radi dok se motor ne ugasi zbog nedostatka goriva.
4. Ponovno pokrenite motor.
5. Pustite motor da radi dok se ne ugasi. Motor je dovoljno suh kad ga više ne možete pokrenuti.
6. Odspojite žicu sa svjećice.
7. Izvadite svjećicu, dodajte 30 ml motornog ulja kroz otvor svjećice i polako povucite užu za pokretanje nekoliko puta kako bi se ulje ravnomjerno rasporedilo u cilindru. Time se sprječava korozija cilindra izvan sezone upotrebe.
8. Labavo ugradite svjećicu.
9. Zategnite sve matice, vijke i šarafe.

Prekid skladištenja

1. Provjerite i zategnite sve pričvrstne elemente.
2. Izvadite svjećicu i brzo provrtite motor tako da povučete ručicu za ručno pokretanje. Time se iz cilindra izbacuje višak ulja.
3. Umetnite svjećicu i zategnite je moment-ključem na 20 Nm.
4. Provedite potrebne postupke odražavanja; pogledajte [Održavanje \(stranica 14\)](#).
5. Provjerite razinu motornog ulja; pogledajte [Provjeravanje razine motornog ulja \(stranica 8\)](#).
6. Napunite spremnik za gorivo svježim gorivom; pogledajte [Punjenje spremnika za gorivo \(stranica 7\)](#).
7. Spojite žicu na svjećicu.

Napomene:

Obavijest o privatnosti za EGP/UK

Upotreba vaših osobnih podataka

The Toro Company („Toro“) poštuje vašu privatnost. Kada kupujete naše proizvode možemo prikupiti određene osobne podatke o vama, bilo izravno od vas ili preko vaše lokalne tvrtke ili zastupnika tvrtke Toro. Tvrtka Toro upotrebljava te podatke za ispunjavanje ugovornih obveza kao što je registriranje vašeg jamstva, obrada vašeg zahtjeva za jamstvom ili kontaktiranje u slučaju opoziva proizvoda i za legitime poslovne svrhe kao što je mjerenje zadovoljstva kupaca, poboljšanje proizvoda ili pružanje potencijalno zanimljivih informacija o proizvodima. Tvrtka Toro može dijeliti vaše podatke sa svojim filijalama, podružnicama, zastupnicima i drugim poslovnim partnerima povezanim s tim aktivnostima. Možemo otkriti osobne podatke i kada je to zahtijevano zakonom ili je povezano s prodajom, kupnjom ili pripajanjem tvrtke. Nikada nećemo prodavati vaše osobne podatke drugim tvrtkama u marketinške svrhe.

Zadržavanje vaših osobnih podataka

Tvrtka Toro zadržat će vaše osobne podatke onoliko dugo koliko budu potrebni za gore navedene svrhe i u skladu sa zakonskim zahtjevima. Za više informacija o primjenjivim razdobljima zadržavanja kontaktirajte legal@toro.com.

Predanost sigurnosti

Vaši osobni podaci mogu biti obrađivani u SAD-u ili drugoj zemlji koja može imati manje stroge zakone o zaštiti podataka od vaše zemlje prebivališta. Kad god prebacujemo vaše osobne podatke izvan vaše zemlje prebivališta, poduzet ćemo zakonski propisane korake kako bismo osigurali da se provode prikladne mjere za zaštitu vaših podataka i da su vaši podaci sigurni.

Pristup osobnim podacima i njihovo ispravljanje

Možda imate pravo ispraviti ili pregledati svoje osobne podatke ili prigovoriti ili ograničiti obradu svojih podataka. Kako biste to učinili, kontaktirajte nas putem adrese e-pošte legal@toro.com. Ako ste zabrinuti zbog načina na koji tvrtka Toro obrađuje vaše podatke, potičemo vas da nam se izravno obratite. Napominjemo da građani Europske unije imaju pravo na žalbu tijelima za zaštitu podataka.