



Kosilica sa širinom reza od 46 cm

Br. modela 20942—Serijski br. 317000001 i gore

Priručnik za uporabu za rukovatelja

Uvod

Ova kosilica s rotacijskim noževima namijenjena je kućevlasnicima. Prvenstveno je namijenjena košenju trave na dobro održavanim travnjacima okućnica. Uređaj nije namijenjen košenju niskog raslinja ni upotrebi u poljoprivredne svrhe.

Pažljivo pročitajte ove informacije kako biste naučili ispravno upravljati uređajem i održavati ga te kako biste izbjegli tjelesne ozljede i oštećenja uređaja. Odgovorni ste za ispravno i sigurno upravljanje uređajem.

Možete izravno kontaktirati tvrtku Toro na internetskim stranicama www.Toro.com za informacije o proizvodu i dodatnoj opremi, pomoć pri nalaženju distributera ili kako biste registrirali uređaj.

Ako vam je potreban servis, originalni dijelovi proizvođača Toro ili dodatne informacije, obratite se ovlaštenom serviseru ili službi za korisnike tvrtke Toro i pripremite broj modela i serijski broj svog uređaja. **Slika 1** prikazuje lokaciju broja modela i serijskog broja na uređaju.

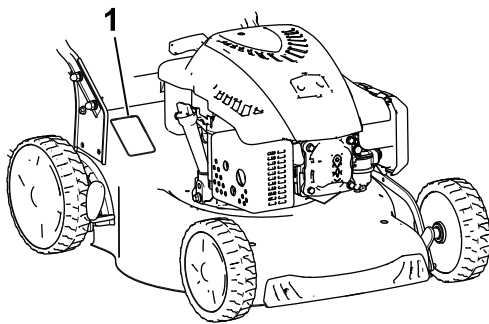

Slika 1

g188341

1. Pločica s nazivom modela i serijskim brojem

Upišite model proizvoda i serijski broj u prostor u nastavku:

Br. modela _____
Serijski br. _____

U ovom su priručniku navedene moguće opasnosti i sigurnosne poruke označene simbolom sigurnosnog upozorenja (**Slika 2**), koji upućuje na opasnost od

teških ozljeda ili smrti u slučaju nepridržavanja preporučenih mjera opreza.



Slika 2

g000502

1. Simbol sigurnosnog upozorenja

U priručniku se informacije ističu dvjema riječima. Riječ **Važno** upućuje na posebne mehaničke informacije, a riječ **Napomena** na opće informacije na koje treba obratiti posebnu pažnju.

Neto zakretni moment: bruto ili neto zakretni moment ovog motora ocijenio je proizvođač motora u laboratoriju u skladu sa specifikacijama Društva automobilskih inženjera (engl. Society of Automotive Engineers, SAE) J1940. Budući da je konfiguriran kako bi ispunio zahtjeve u pogledu sigurnosti, emisija i rada, stvarni zakretni moment motora u ovom razredu kosilice bit će znatno niži. Kako biste pogledali specifikacije vašeg modela kosilice, posjetite internetske stranice www.Toro.com.

Sadržaj

Uvod	1
Sigurnost	2
Opće informacije o sigurnosti	2
Sigurnosne naljepnice i naljepnice s uputama	3
Postavljanje	4
1 Sastavljanje ručke	4
2 Postavljanje užeta za ručno pokretanje u vodilicu užeta	4
3 Punjenje motora uljem	4
4 Sastavljanje vreće za travu	5
Pregled proizvoda	6
Specifikacije	6
Rad	6
Prije puštanja u rad	6
Sigurnost prije rada	6
Punjenje spremnika za gorivo	7
Provjeravanje razine motornog ulja	7
Podešavanje visine košnje	8
Tijekom rada	8



Sigurnost tijekom rada	8
Pokretanje motora	9
Korištenje samohodnog pogona	9
Gašenje motora	9
Malčiranje pokošene trave	9
Skupljanje pokošene trave	10
Stražnje izbacivanje pokošene trave	10
Savjeti za rad	11
Nakon rada	11
Sigurnost nakon rada	11
Čišćenje ispod uređaja	11
Sklapanje ručke	12
Održavanje	13
Preporučeni raspored održavanja	13
Sigurnost pri održavanju	13
Priprema za održavanje	13
Zamjena svjećice	14
Zamjena filtra zraka	14
Mijenjanje motornog ulja	14
Zamjena noža	15
Podmazivanje kotača	16
Skladištenje	17
Priprema uređaja za skladištenje	17
Prekid skladištenja	17

Neispravna upotreba ili održavanje ovog uređaja može dovesti do ozljeda. Kako biste smanjili mogućnost ozljeda, pridržavajte se ovih sigurnosnih uputa i uvijek obraćajte pažnju na simbol sigurnosnog upozorenja, koji označava Oprez, Upozorenje ili Opasnost – upute za osobnu sigurnost. Nepridržavanje uputa može dovesti do tjelesnih ozljeda ili smrti.

U ovom priručniku možete naći dodatne informacije o sigurnosti u odgovarajućim poglavljima.

Sigurnost

Ovaj je uređaj izrađen u skladu sa zahtjevima norme EN ISO 5395:2013.

Opće informacije o sigurnosti

Ovaj uređaj može amputirati ruke i noge i odbacivati predmete. Uvijek se pridržavajte svih sigurnosnih uputa kako biste izbjegli teške tjelesne ozljede.

Upotreba ovog proizvoda u bilo koju drugu svrhu osim one za koju je namijenjen može biti opasna za vas i prolaznike.

- S razumijevanjem pročitajte ove *Upute za upotrebu* prije pokretanja motora.
- Ne približavajte ruke ili noge pomičnim dijelovima uređaja.
- Ne upravljajte uređajem ako na njemu nisu postavljeni svi štitovi i drugi funkcionalni zaštitni uređaji.
- Ne približavajte se otvorima izbacivača. Držite prolaznike na sigurnoj udaljenosti od uređaja.
- Osigurajte da djeca budu izvan područja rada uređaja. Nikad ne dopuštajte djeci da upravljaju uređajem.
- Prije servisiranja, punjenja gorivom ili čišćenja uređaja, zaustavite uređaj i isključite motor.

Sigurnosne naljepnice i naljepnice s uputama



Sigurnosne naljepnice i upute lako su vidljive korisniku i nalaze se blizu svih područja potencijalne opasnosti. Zamijenite sve naljepnice koje su oštećene ili otpale.



134-0082

decal134-0082

1. Otvor za brzo pranje

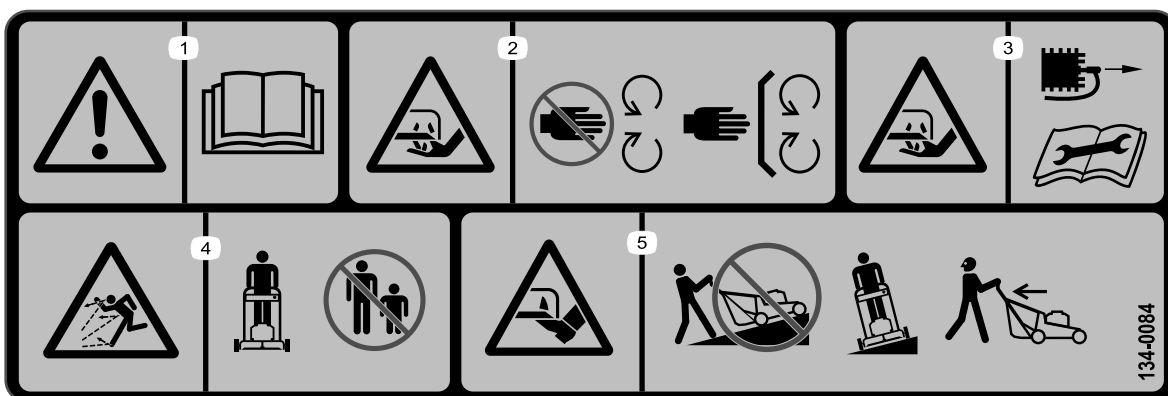

134-0084

decal134-0084

1. Upozorenje – pročitajte *Upute za upotrebu*.
2. Opasnost od posjeklina – držite se podalje od pomičnih dijelova; moraju biti postavljeni svi štitovi i štitnici.
3. Opasnost od posjeklina – prije održavanja uređaja odspojite svjećicu i pročitajte *Upute za upotrebu*.
4. Opasnost od odbačenih predmeta – prolaznici se ne smiju približavati uređaju.
5. Opasnost od posjeklina – nemojte kositi uz padine; uvijek kosite s jedne strane na drugu; uvjerite se da je nož zaustavljen i motor isključen prije nego što uklonite krhotine u blizini; uvijek gledajte iza sebe kad se krećete unatrag.



H295159

decalh295159

1. Zaustavljanje motora

Postavljanje

1

Sastavljanje ručke

Nisu potrebni dijelovi

Postupak

1. Pričvrstite donju ručku na kućište kosilice s pomoću 4 vijka, 4 ravne podloške, 4 opružne podloške i 4 matice (Slika 3).

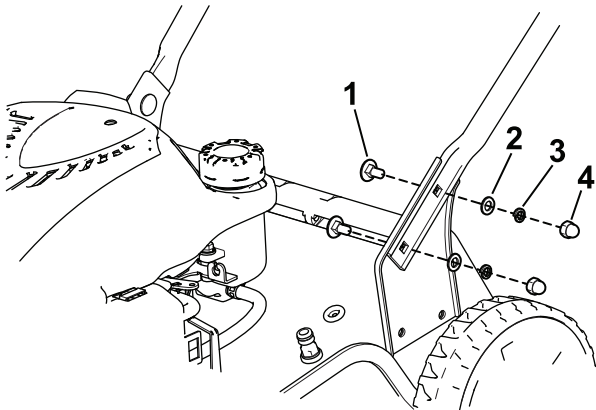

Slika 3

g188335

- | | |
|-----------------------|-------------------------|
| 1. Vijak (4) | 3. Opružna podloška (4) |
| 2. Ravna podloška (4) | 4. Matica (4) |

2. Pričvrstite gornju ručku na donju ručku s pomoću 2 okretne gumba, 2 zakrivljene podloške i 2 vijka. Rukom čvrsto pritegnite okretne gumb (Slika 4).

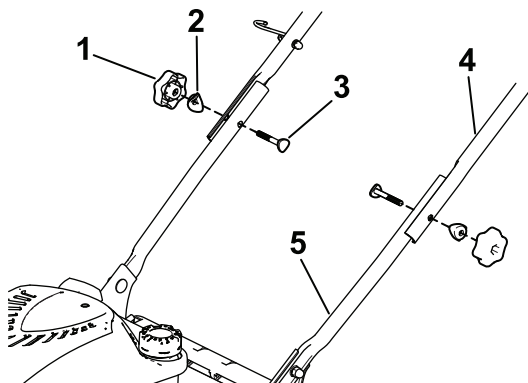

Slika 4

g188346

- | | |
|-----------------------------|-----------------|
| 1. Okretni gumb (2) | 4. Gornja ručka |
| 2. Zakrivljena podloška (2) | 5. Donja ručka |
| 3. Vijak (2) | |

3. Umetnite kabele u stezaljku za kabel i pričvrstite kopču za kabel na ručku kako je prikazano na Slika 5.

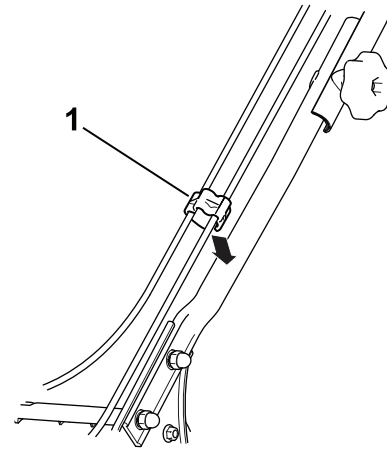

Slika 5

g189081

1. Kopča za kabel

2

Postavljanje užeta za ručno pokretanje u vodilicu užeta

Nisu potrebni dijelovi

Postupak

Važno: Kako biste sigurno i lako pokrenuli motor kad god koristite uređaj, postavite uže za ručno pokretanje u vodilicu užeta.

Stisnite polugu za upravljanje noževima uz gornju ručku (Slika 9) i provucite uže za ručno pokretanje kroz vodilicu užeta na ručki (Slika 6).

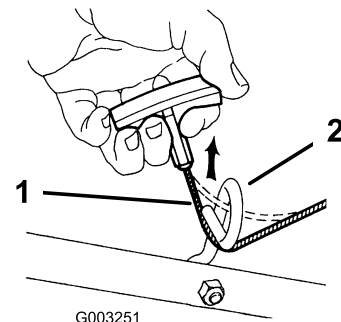

G003251

Slika 6

g003251

1. Uže za ručno pokretanje
2. Vodilica užeta

3

Punjenje motora uljem

Nisu potrebni dijelovi

Postupak

Važno: Uređaj se ne isporučuje s uljem u motoru. Prije pokretanja motora napunite motor uljem.

Kapacitet motornog ulja: 0,55 l

Viskoznost ulja: SAE 30 ili SAE 10W-30 deterđentno ulje

Klasifikacija API servisa: SJ ili više

1. Premjestite uređaj na ravnu površinu.
2. Mjernu šipku izvadite tako da čep okrenete u smjeru suprotnom od smjera kazaljke na satu i povučete ga (Slika 7).

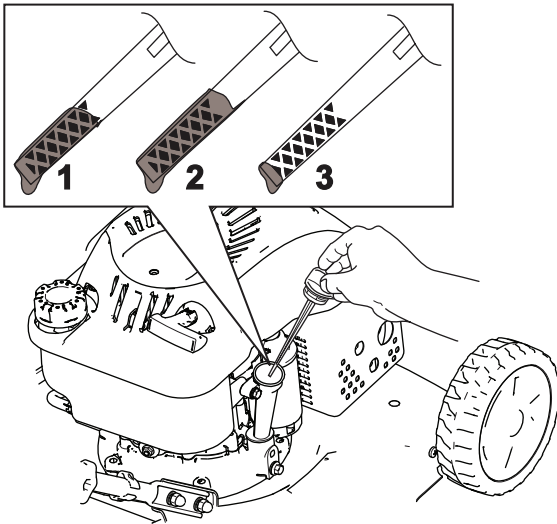

Slika 7

g188326

1. Puno
 2. Visoka razina ulja
 3. Niska razina ulja
-
3. Pažljivo ulijte $\frac{3}{4}$ kapaciteta motornog ulja u cijev spremnika za ulje.
 4. Pričekajte približno 3 minute da se ulje slegne u motoru.
 5. Čistom krpom obrišite šipku za mjerenje razine ulja.
 6. Umetnite šipku za mjerenje razine ulja u cijev spremnika za ulje, a zatim je izvadite.
 7. Očitajte razinu ulja na šipki (Slika 7).

- Ako je razina ulja na šipki preniska, pažljivo dolijte malo ulja u cijev spremnika za ulje, pričekajte 3 minute i ponavljajte korake od 3 do 5 sve dok razina ulja koja se očitava na šipki ne bude ispravna.
- Ako je razina ulja na šipki previsoka, ispuštajte višak ulja sve dok razina na šipki ne bude ispravna; pogledajte [Mijenjanje motornog ulja \(stranica 14\)](#).

Važno: Ako pokrenete motor dok je razina ulja u motoru previsoka ili preniska, može doći do oštećenja motora.

8. Čvrsto postavite mjernu šipku.

4

Sastavljanje vreće za travu

Nisu potrebni dijelovi

Postupak

1. Umetnite okvir vreće za travu u vreću za travu (Slika 8).
2. Postavite svih 6 zakački za vreću za travu preko okvira vreće za travu (Slika 8).

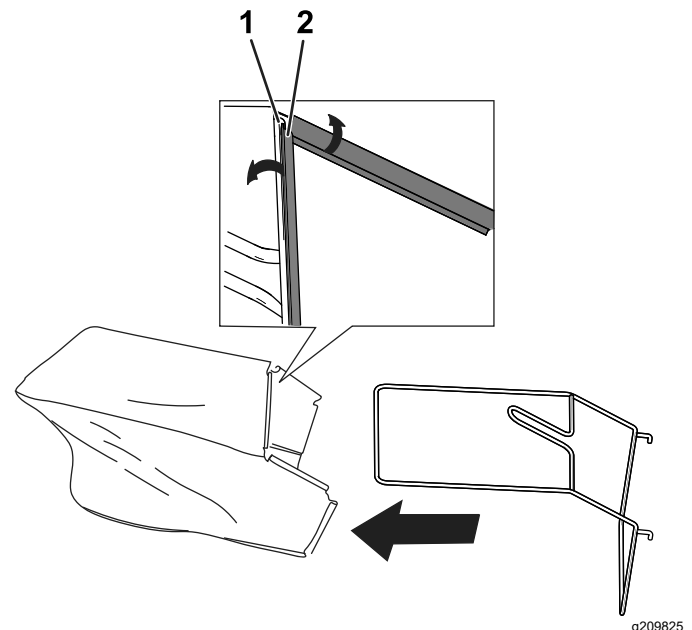

Slika 8

g209825

1. Okvir vreće za travu
2. Zakačka za vreću za travu

Pregled proizvoda

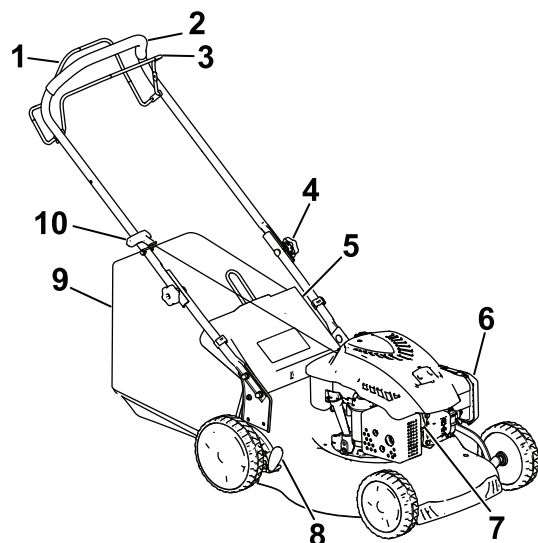

Slika 9

g188337

- | | |
|-----------------------------------|--------------------------------|
| 1. Poluga za samohodni pogon | 6. Filtar zraka |
| 2. Ručka | 7. Svjećica |
| 3. Poluga za upravljanje noževima | 8. Poluga za visinu košnje |
| 4. Okretni gumb | 9. Vreća za travu |
| 5. Stražnja vrata | 10. Ručica za ručno pokretanje |

Specifikacije

Model	Težina	Dužina	Širina	Širina reza	Visina
20942	33 kg	140 cm	53 cm	46 cm	105 cm

Rad

Prije puštanja u rad

Sigurnost prije rada

Opće informacije o sigurnosti

- Upoznajte se sa sigurnim radom s opremom, komandama i sigurnosnim znakovima.
- Provjerite jesu li na uređaju postavljeni svi štitnici i sigurnosni uređaji poput vrata i/ili hvatača trave i jesu li funkcionalni.
- Uvijek pregledajte uređaj kako biste osigurali da nož, vijci noža i sklop za rezanje nisu istrošeni ili oštećeni.
- Pregledajte područje na kojem namjeravate upotrebljavati uređaj i uklonite sve predmete koje bi uređaj mogao odbaciti.
- Podešavanje visine košnje može dovesti do dodira s nožem u pokretu, što može uzrokovati teške ozljede.
 - Ugasite motor i pričekajte da se svi pomični dijelovi zaustave.
 - Pri podešavanju visine košnje ne posežite prstima ispod kućišta.

Sigurnost goriva

⚠ OPASNOST

Gorivo je izuzetno zapaljivo i vrlo eksplozivno. Požar ili eksplozija uzrokovana gorivom mogu uzrokovati opekline kod vas i drugih ljudi i oštetiti imovinu.

- Nemojte puniti spremnik za gorivo unutar vozila ili zatvorenog prostora, nego postavite spremnik i/ili uređaj izravno na tlo kako statički naboj ne bi zapalio gorivo.
- Puniti spremnik za gorivo na otvorenom kad je motor hladan. Obrišite gorivo ako se prolje.
- Nemojte rukovati gorivom dok pušite ili u blizini otvorenog plamena ili iskri.
- Skladištite gorivo u odobrenom spremniku i držite ga izvan dohvata djece.

▲ UPOZORENJE

Gorivo je štetno ako se proguta i može uzrokovati smrt. Dugotrajna izloženost parama goriva može uzrokovati teške ozljede i bolesti.

- Izbjegavajte dugotrajno udisanje ispušnih para.
- Držite ruke i lice podalje od ubrizgača i otvora spremnika za gorivo.
- Pazite da gorivo ne dođe u dodir s očima i kožom.

Punjenje spremnika za gorivo

- Za najbolje rezultate koristite samo čisti, svježi bezolovni benzin s oktanskim brojem 87 ili višim ((R+M)/2 metoda ocjenjivanja).
- **ETANOL:** Prihvatljiv je benzin s udjelom etanola od najviše 10 % (gasohol) ili 15 % MTBE-a (metil-tercijarni-butil-eter). Etanol i MTBE nisu isto. Nije dopuštena uporaba benzina s udjelom etanola od 15 % (E15). **Nikad nemojte koristiti** benzin koji sadrži više od 10 % etanola po volumenu, kao što su E15 (sadrži 15 % etanola), E20 (sadrži 20 % etanola) ili E85 (sadrži do 85 % etanola). Korištenje neodobrenog benzina može uzrokovati poteškoće u radu i/ili oštećenje motora. Korištenje neodobrenog benzina nije obuhvaćeno jamstvom.
- **Nemojte** upotrebljavati benzin koji sadrži metanol.
- **Nemojte** skladištiti gorivo u spremniku za gorivo ili kanistrima za gorivo tijekom zime ako gorivu nije dodan stabilizator.
- **Nemojte** dodavati ulje u benzin.

Važno: Da biste smanjili probleme s pokretanjem, svježem gorivu dodajte stabilizator tijekom cijele godine; miješajte s benzinom ne starijim od 30 dana.

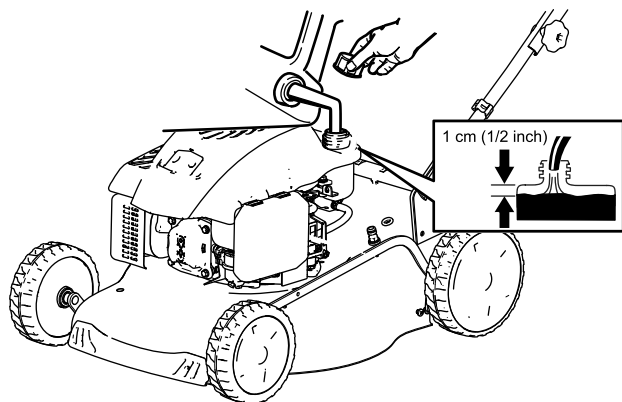

Slika 10

g189388

Provjeravanje razine motornog ulja

Interval servisiranja: Prije svake uporabe ili svakodnevno

1. Premjestite uređaj na ravnu površinu.
2. Mjernu šipku izvadite tako da čep okrenete u smjeru suprotnom od smjera kazaljke na satu i povučete ga (Slika 11).

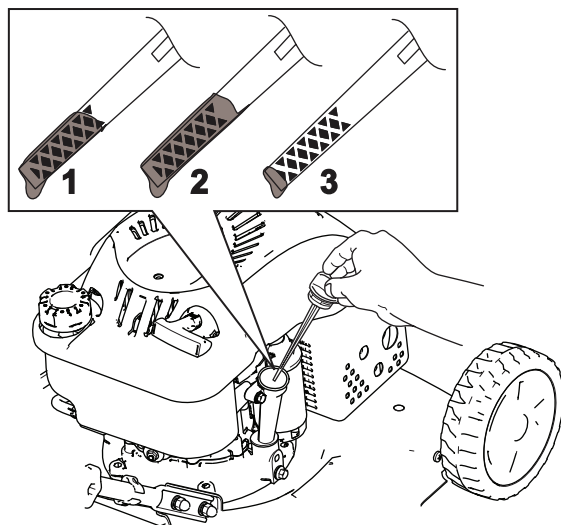

Slika 11

g188326

1. Puno
2. Visoka razina ulja
3. Niska razina ulja

3. Čistom krpom obrišite šipku za mjerenje razine ulja.
4. Umetnite šipku za mjerenje razine ulja u cijev spremnika za ulje, a zatim je izvadite.
5. Očitajte razinu ulja na šipki (Slika 11).
 - Ako je razina ulja na šipki preniska, polako dolijte malo ulja u cijev spremnika za ulje, pričekajte 3 minute i ponavljajte korake od 3 do 5 sve dok razina ulja koja se očitava na šipki ne bude ispravna.
 - Ako je razina ulja na šipki previsoka, ispuštajte višak ulja sve dok razina na šipki ne bude ispravna. Za ispuštanje viška ulja pogledajte [Mijenjanje motornog ulja \(stranica 14\)](#).
6. Učvrstite šipku za mjerenje razine ulja na cijev spremnika za ulje.

Podešavanje visine košnje

▲ UPOZORENJE

Podešavanje visine košnje može dovesti do dodira s nožem u pokretu, što može uzrokovati teške ozljede.

- Ugasite motor i pričekajte da se svi pomični dijelovi zaustave.
- Pri podešavanju visine košnje ne posežite prstima ispod kućišta.

Postoji 7 postavki za visinu košnje, od 25 do 70 mm. Podesite visinu košnje po želji. Postavite prednje kotače na istu visinu kao stražnje kotače.

Kako biste podesili visinu košnje, deaktivirajte polugu (Slika 12), podignite ili spustite uređaj te zatim aktivirajte polugu.

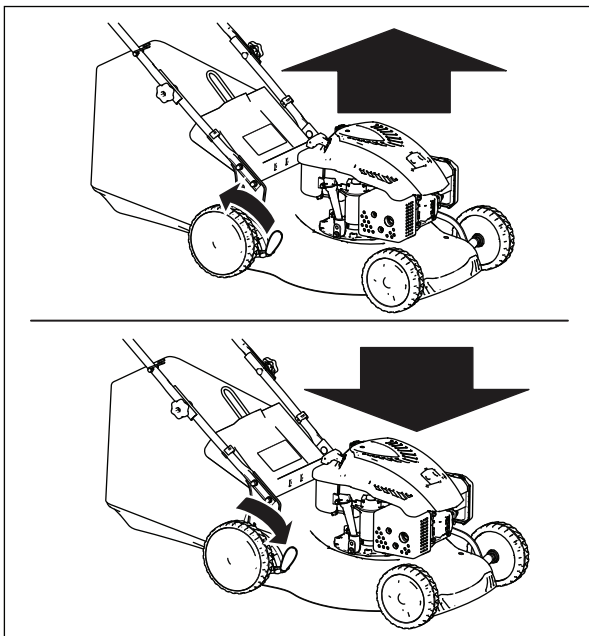

Slika 12

g188329

Položaji visine košnje prikazani su na Slika 13.

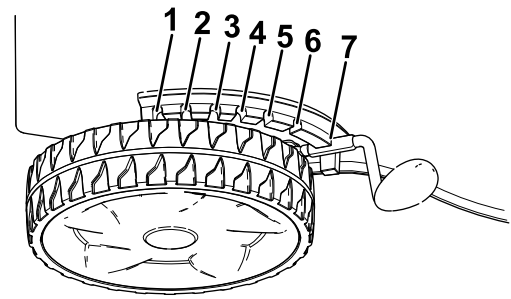

Slika 13

g208642

- | | |
|------------|------------|
| 1. 70,0 mm | 5. 40,0 mm |
| 2. 62,5 mm | 6. 32,5 mm |
| 3. 55,0 mm | 7. 25,0 mm |
| 4. 47,5 mm | |

Tijekom rada

Sigurnost tijekom rada

Opće informacije o sigurnosti

- Nosite prikladnu odjeću, uključujući zaštitu za oči, čvrstu obuću otpornu na proklizavanje i zaštitu za sluh. Zavežite kosu ako je duga, stegnite široku odjeću i nemojte nositi nakit.
- Ne upravljajte kosilicom ako ste bolesni, umorni ili pod utjecajem alkohola ili droga.
- Nož je oštar. Ako ga dotaknete, može doći do teških tjelesnih ozljeda. Isključite motor i pričekajte da se svi pomični dijelovi zaustave prije nego što napustite položaj rukovatelja.
- Kad otpustite polugu za upravljanje noževima, motor bi se trebao isključiti i nož bi se trebao prestati kretati u roku od 3 sekunde. U suprotnom smjesta prestanite upravljati uređajem i obratite se ovlaštenom serviseru.
- Upravljajte uređajem samo kad je vidljivost dobra i u odgovarajućim vremenskim uvjetima. Ako postoji opasnost od munja, nemojte upravljati uređajem.
- Ako se poskliznete na mokroj travi ili lišću možete pasti, doći u dodir s noževima i teško se ozlijediti. Izbjegavajte košnju u mokrim uvjetima ako je moguće.
- Budite iznimno oprezni pri približavanju ostrim zavojima, grmlju, stablima ili drugim predmetima koji bi vam mogli zakloniti vidno polje.
- Pazite na rupe, brazde, neravnine, kamenje i druge skrivene predmete. Na neravnom terenu mogli biste se poskliznuti i pasti.
- Zaustavite uređaj i pregledajte nož nakon sudara s predmetom ili ako uređaj proizvodi neuobičajene

vibracije. Izvršite sve potrebne popravke prije nastavljanja s radom.

- Prije napuštanja položaja rukovatelja isključite motor i pričekajte da se svi pomični dijelovi zaustave.
- Ako je motor radio, prigušivač će biti vruć i može uzrokovati teške opekline. Ne dirajte vrući prigušivač.
- Redovito provjeravajte stanje dijelova hvatača trave i žlijeba za izbacivanje i po potrebi ih zamijenite dijelovima koje preporučuje proizvođač.
- Upotrebljavajte samo dodatnu opremu i priključke koje je odobrila tvrtka Toro®.

Sigurnost na padinama

- Padine kosite poprijeko, nikada gore-dolje. Budite krajnje oprezni pri mijenjanju smjera na padinama.
- Ne kosite na suviše strmim padinama. Uslijed nesigurne podloge mogli biste se poskliznuti i pasti.
- U blizini padina, jaraka ili nasipa kosite oprezno.

Pokretanje motora

Važno: Uređaj se isporučuje s gumenom kapicom na kraju svjeće. Provjerite je li metalna petlja na kraju žice svjeće (unutar gumene kapice) dobro pričvršćena za metalni vrh svjeće.

1. Stisnite polugu za upravljanje noževima uz ručku (Slika 14A).

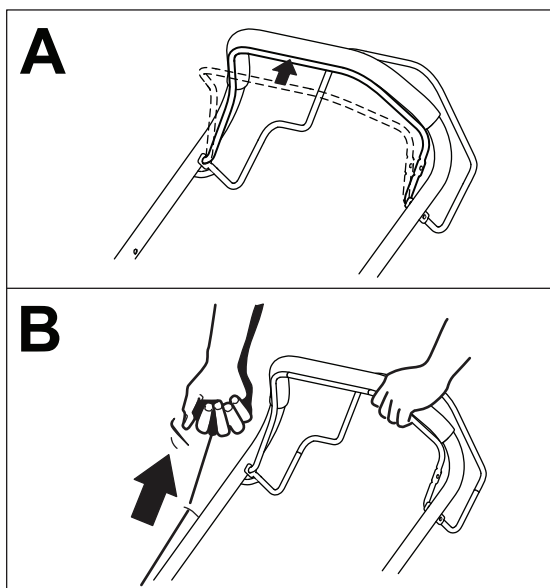

Slika 14

g188344

1. Poluga za upravljanje noževima

2. Prvo lagano povucite ručicu za ručno pokretanje dok ne osjetite otpor, a zatim je povucite naglo

(Slika 14B). Nakon pokretanja motora pustite užu da se polako vrati u ručicu.

Korištenje samohodnog pogona

Kako biste aktivirali samohodni pogon, stisnite polugu za samohodni pogon (Slika 15) uz ručku i držite je.

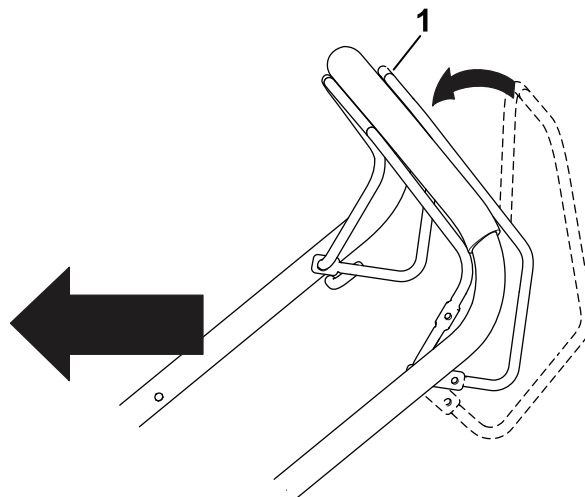

Slika 15

g188340

1. Poluga za samohodni pogon

Napomena: Uređaj ima fiksnu maksimalnu brzinu od 3,0 km/h.

Kako biste deaktivirali samohodni pogon, otpustite polugu za samohodni pogon.

Gašenje motora

Kako biste isključili motor, otpustite polugu za upravljanje noževima.

Napomena: Odspojite i uzemljite žicu svjeće prije nego što napustite uređaj kako netko drugi ne bi slučajno pokrenuo motor.

Malčiranje pokošene trave

⚠ UPOZORENJE

Nož je oštar. Ako ga dotaknete, može doći do teških tjelesnih ozljeda.

- Prije malčiranja pokošene trave provjerite je li postavljen poklopac za malčiranje.
- Nikad nemojte aktivirati nož ako nisu postavljeni poklopac za malčiranje i vreća za travu ili ako nisu spuštena stražnja vrata.

Ako je vreća za travu na uređaju, uklonite je; pogledajte [Uklanjanje vreće za travu \(stranica 10\)](#).

1. Podignite i otklopite stražnja vrata ([Slika 16](#)).

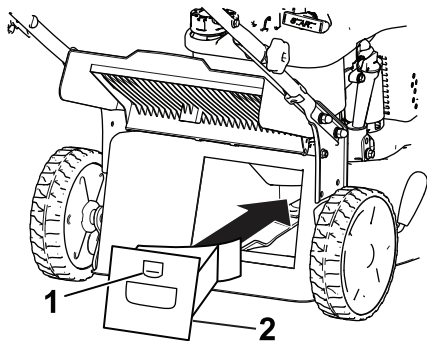

Slika 16

g188334

1. Zasun
 2. Poklopac za malčiranje
-
2. Postavite poklopac za malčiranje u kućište i učvrstite poklopac u otvoru u kućištu ([Slika 16](#)).
 3. Spustite stražnja vrata.

Skupljanje pokošene trave

Upotrijebite vreću za travu kada skupljate pokošenu travu i lišće s travnjaka.

⚠ UPOZORENJE

Ako je vreća za travu istrošena, prema vama ili prolaznicima mogli bi biti odbačeni kamenčići i druge slične krhotine te tako uzrokovati teške tjelesne ozljede ili smrt.

Redovito provjeravajte vreću za travu. Ako je oštećena, postavite novu zamjensku vreću proizvođača Toro.

⚠ UPOZORENJE

Nož je oštar. Ako ga dotaknete, može doći do teških tjelesnih ozljeda.

- Prije skupljanja otkosa provjerite je li postavljena vreća za travu.
- Nikad nemojte aktivirati nož ako nisu postavljeni poklopac za malčiranje i vreća za travu ili ako nisu spuštena stražnja vrata.

⚠ UPOZORENJE

Uređaj može baciti pokošenu travu i druge predmete kroz otvoren otvor za izbacivanje. Predmeti koji su bačeni dovoljnom silom mogu teško ozlijediti ili usmrtili vas ili prolaznike.

Nikad nemojte otvarati vrata otvora za izbacivanje dok motor radi.

Ako je poklopac za malčiranje postavljen na uređaju, podignite stražnja vrata, uklonite poklopac za malčiranje i spustite stražnja vrata.

Postavljanje vreće za travu

1. Po potrebi sastavite vreću za travu; pogledajte [4 Sastavljanje vreće za travu \(stranica 5\)](#).
2. Podignite i otklopite stražnja vrata ([Slika 17](#)).

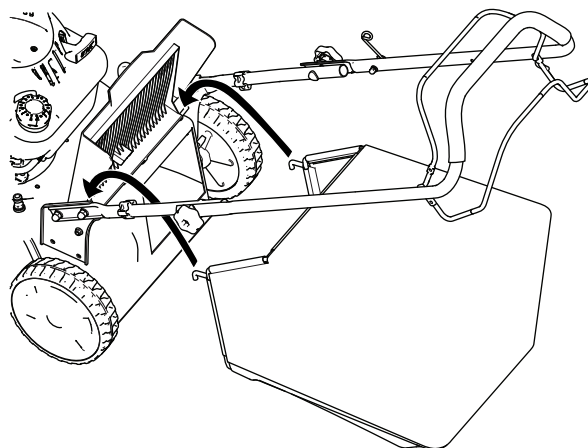

Slika 17

g188333

3. Postavite vreću za travu tako da klinovi na vreći uđu u otvore na ručki ([Slika 17](#)).
4. Spustite stražnja vrata.

Uklanjanje vreće za travu

1. Podignite i otklopite stražnja vrata ([Slika 17](#)).
2. Uklonite vreću.
3. Spustite stražnja vrata.

Stražnje izbacivanje pokošene trave

1. Ako je vreća za travu na uređaju, uklonite je prije stražnjeg izbacivanja otkosa; pogledajte [Uklanjanje vreće za travu \(stranica 10\)](#).

2. Ako je poklopac za malčiranje postavljen na uređaju, podignite stražnja vrata, uklonite poklopac za malčiranje i spustite stražnja vrata.

▲ UPOZORENJE

Nož je oštar. Ako ga dotaknete, može doći do teških tjelesnih ozljeda.

- **Provjerite jesu li stražnja vrata spuštена prije stražnjeg izbacivanja pokošene trave.**
- **Nikad nemojte aktivirati nož ako nisu postavljeni poklopac za malčiranje i vreća za travu ili ako nisu spuštена stražnja vrata.**

Savjeti za rad

Opći savjeti za košenje

- Pregledajte područje na kojem namjeravate upotrebljavati uređaj i uklonite sve predmete koje bi uređaj mogao odbaciti.
- Izbjegavajte udaranje tvrdih predmeta nožem. Nikad nemojte namjerno kositi preko bilo kojeg predmeta.
- Ako uređaj udari o predmet ili počne vibrirati, odmah isključite motor, odspojite žicu sa svjećice i provjerite je li došlo do oštećenja.
- Za najbolje rezultate postavite novi nož prije početka sezone košenja.
- Po potrebi zamijenite nož zamjenskim nožem tvrtke Toro.

Košenje trave

- Režite samo približno trećinu vlasi trave odjednom. Nemojte rezati ispod 51 mm osim ako je trava rijetka ili ako kosite u kasnu jesen kada trava počinje rasti sporije.
- Pri košenju trave dulje od 15 cm kosite na najvišoj postavci visine košnje i hodajte sporije; zatim ponovno kosite na nižoj postavci za što bolji izgled travnjaka. Ako je trava preduga, uređaj bi se mogao začepiti i tako uzrokovati zatajenje motora.
- Mokra trava i lišće obično se formiraju u nakupine u dvorištu i mogu uzrokovati začepljenje uređaja ili zatajenje motora. Izbjegavajte košnju u mokrim uvjetima.
- Obratite pozornost na moguću opasnost od požara u vrlo suhim uvjetima, pratite sva lokalna upozorenja za požare i osigurajte da u stroju nema suhe trave i ostataka lišća.

- Mijenjajte smjer košnje. Tako se raspršuje pokošena trava i potiče ravnomjerna gnojidba.
- Ako niste zadovoljni konačnim izgledom travnjaka, pratite jednu ili više sljedećih uputa:
 - Zamijenite nož ili ga dajte naoštiti.
 - Sporije hodajte tijekom košenja.
 - Podignite visinu košnje na uređaju.
 - Češće kosite travu.
 - Preklapajte područja košnje umjesto da u svakom navratu kosite jedno područje.

Košenje lišća

- Nakon košenja travnjaka, provjerite je li pola travnjaka vidljivo kroz pokrov pokošenog lišća. Možda ćete morati više od jednom prijeći preko lišća.
- Ako je na travnjaku više od 13 cm lišća, kosite na višoj postavci visine košnje i potom ponovno na željenoj visini košnje.
- Usporite brzinu košnje ako uređaj dovoljno ne usitnjava lišće.

Nakon rada

Sigurnost nakon rada

Opće informacije o sigurnosti

- Uređaj očistite od trave i prljavštine kako ne bi došlo do požara. Očistite proliveno ulje ili gorivo.
- Pustite da se motor ohladi prije skladištenja uređaja u bilo kojem zatvorenom prostoru.
- Nikad nemojte skladištiti uređaj ili spremnik za gorivo u blizini otvorenog plamena, iskri ili žižaka poput onih na bojlerima ili drugim uređajima.

Sigurnost u slučaju transporta

- Budite oprezni pri utovaru ili istovaru uređaja.
- Uređaj osigurajte od kotrljanja.

Čišćenje ispod uređaja

Interval servisiranja: Prije svake uporabe ili svakodnevno

⚠ UPOZORENJE

Uređaj može izbaciti materijal ispod uređaja.

- Nosite zaštitu za oči.
- Ostanite u položaju rukovatelja (iza ručke) dok je motor u pogonu.
- Ne dopuštajte prolaznicima da uđu u područje rada.

Da biste postigli najbolje rezultate, čišćenje uređaja obavite neposredno nakon košnje.

1. Premjestite uređaj na ravnu betoniranu površinu.
2. Isključite motor i pričekajte da se svi pomični dijelovi zaustave prije nego što napustite položaj rukovatelja.
3. Spustite uređaj na najnižu visinu košnje; pogledajte [Podešavanje visine košnje \(stranica 8\)](#).
4. Isperite područje ispod stražnjih vrata na kojem otkos prelazi iz kućišta u vreću za travu.

Napomena: Isperite područje s funkcijom opcionalnog skupljanja i u krajnjem prednjem i u krajnjem stražnjem položaju.

5. Na otvor za ispiranje ([Slika 18](#)) spojite vrtno crijevo priključeno na dovod vode.

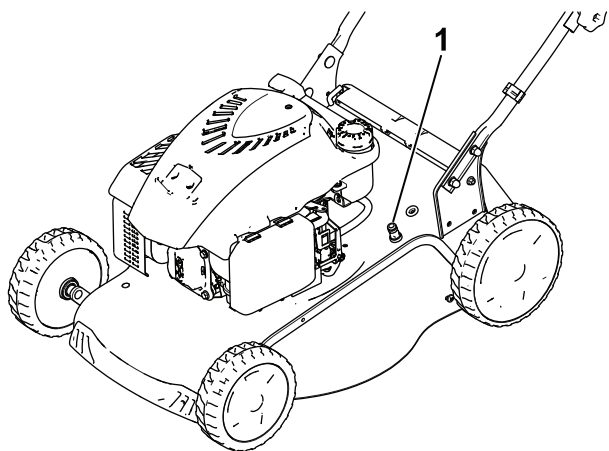

Slika 18

g188338

1. Otvor za ispiranje

6. Pustite vodu.
7. Pokrenite motor i pustite da radi sve dok ispod uređaja ne prestanu izlaziti ostaci otkosa.
8. Ugasite motor.
9. Isključite vodu i odspojite vrtno crijevo s uređaja.
10. Pokrenite motor i pustite da radi nekoliko minuta kako bi se donja strana uređaja osušila, što sprječava hrđanje.

11. Pustite da se motor ohladi prije skladištenja uređaja u zatvorenom prostoru.

Sklapanje ručke

⚠ UPOZORENJE

Uslijed nepravilnog sklapanja i rasklapanja ručke može doći do oštećenja kabela i opasnih radnih uvjeta.

- Nemojte oštetiti kabele tijekom sklapanja ili rasklapanja ručke.
- Ako se kabel ošteti, obratite se ovlaštenom serviseru.

1. Otpustite 2 okretna gumba ([Slika 19A](#)).

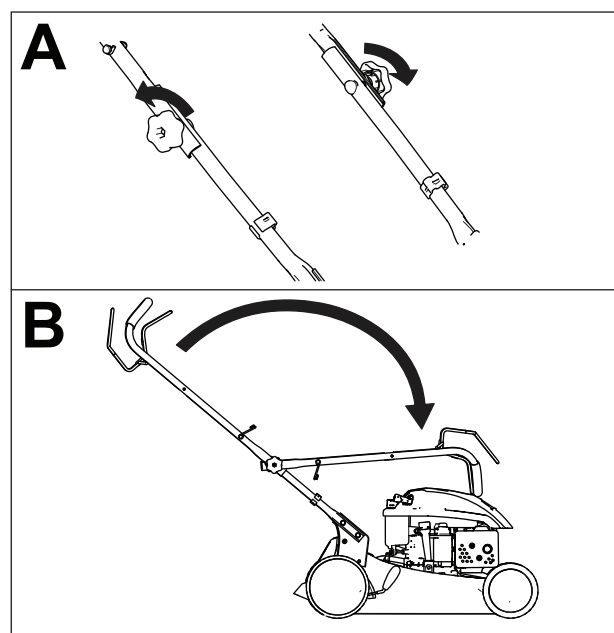

Slika 19

g188328

2. Sklopite ručku tako da je savijete prema naprijed ([Slika 19B](#)).

Održavanje

Napomena: Odredite lijevu i desnu stranu uređaja s uobičajenog vozačevog položaja.

Preporučeni raspored održavanja

Interval servisa održavanja	Postupak održavanja
Prije svake uporabe ili svakodnevno	<ul style="list-style-type: none">• Provjerite razinu motornog ulja.• Očistite pokošenu travu i prljavštinu ispod uređaja.
Svakih 100 sati	<ul style="list-style-type: none">• Zamijenite svjećicu.
Godišnje	<ul style="list-style-type: none">• Zamijenite filter zraka. Zamijenite ga češće u uvjetima rada s mnogo prašine.• Zamijenite nož ili ga dajte naoštiti (češće ako oštrica brzo otupi).• Očistite sustav zračnog hlađenja. Čistite ga češće u uvjetima rada s mnogo prašine. Pogledajte upute za motor.
Godišnje ili prije skladištenja	<ul style="list-style-type: none">• Podmažite kotače.• Spremnik goriva ispraznite u skladu s uputama prije vršenja popravaka i prije godišnjeg skladištenja.

Sigurnost pri održavanju

- Prije bilo kakvih radova na održavanju uređaja odspojite žicu svjećice sa svjećice.
- Nosite rukavice i zaštitu za oči tijekom servisiranja uređaja.
- Nož je oštar. Ako ga dotaknete, može doći do teških tjelesnih ozljeda. Tijekom servisiranja noža nosite rukavice.
- Nemojte neovlašteno raditi izmjene na sigurnosnim uređajima. Redovito provjeravajte rade li ispravno.
- Ako nagnete uređaj, može doći do istjecanja goriva. Gorivo je zapaljivo i eksplozivno i može uzrokovati tjelesne ozljede. Motor upotrebljavajte dok ne potrošite gorivo ili gorivo ispustite s pomoću ručne pumpe. Ni u kom slučaju nemojte upotrebljavati sifonsku pumpu.

Priprema za održavanje

1. Ugasite motor i pričekajte da se svi pomični dijelovi zaustave.
2. Odspojite žicu svjećice sa svjećice (Slika 20).

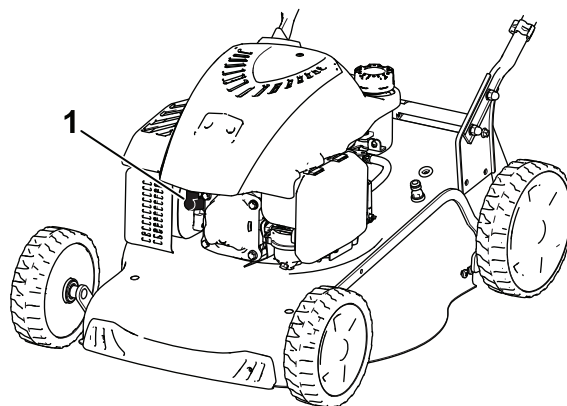

Slika 20

g188342

3. Nakon održavanja žicu svjećice ponovno spojite sa svjećicom.

Važno: Prije nego što nagnete uređaj kako biste zamijenili ulje ili nož, upotrebljavajte uređaj na uobičajen način dok ne potrošite gorivo. Ako morate nagnuti uređaj prije nego što se potroši gorivo, gorivo ispustite s pomoću ručne pumpe. Uređaj uvijek nagnite bočno tako da mjerna šipka bude usmjerena prema dolje.

▲ UPOZORENJE

Ako nagnete uređaj, može doći do istjecanja goriva. Gorivo je zapaljivo i eksplozivno i može uzrokovati tjelesne ozljede.

Motor upotrebljavajte dok ne potrošite gorivo ili gorivo ispuštite s pomoću ručne pumpe. Ni u kom slučaju nemojte upotrebljavati sifonsku pumpu.

Zamjena svjećice

Interval servisiranja: Svakih 100 sati

Upotrijebite svjećicu Champion RN9YC ili ekvivalentnu.

1. Ugasite motor i pričekajte da se svi pomični dijelovi zaustave.
2. Odspojite žicu sa svjećice.
3. Očistite oko svjećice.
4. Uklonite svjećicu s motora.

Važno: Zamijenite napuknute ili prljave svjećice. Nemojte čistiti elektrode jer može doći do oštećenja motora ako prljavština uđe u motor.

5. Postavite razmak na novoj svjećici na 0,76 mm kako je prikazano na [Slika 21](#).

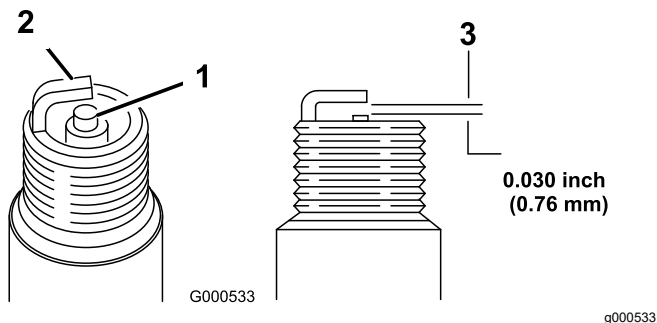

Slika 21

1. Središnja elektroda
2. Bočna elektroda
3. Zračni razmak (nije u stvarnom mjerilu)

6. Postavite svjećicu
7. Pritegnite svjećicu na 20 Nm.
8. Spojite žicu na svjećicu.

Zamjena filtra zraka

Interval servisiranja: Godišnje

1. Pritisnite zasune na vrhu poklopca filtra zraka ([Slika 22](#)).

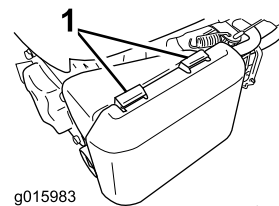

Slika 22

1. Zasuni
2. Otvorite poklopac.
3. Uklonite papirni filter zraka i pjenasti predfilter ([Slika 23](#)).

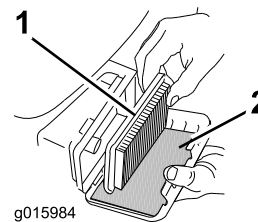

Slika 23

1. Papirni filter zraka
2. Pjenasti predfilter
4. Pregledajte pjenasti predfilter i zamijenite ga ako je oštećen ili suviše prljav.
5. Pregledajte papirni filter zraka.
 - A. Ako je papirni filter zraka oštećen ili mokar od ulja ili goriva, zamijenite ga.
 - B. Ako je papirni filter zraka prljav, lagano njime nekoliko puta lupnite o tvrdi površinu ili ispušite prljavštinu s pomoću komprimiranog zraka pri tlaku manjem od 2,07 bara kroz stranu filtra koja je okrenuta prema motoru.
- Napomena:** Prljavštinu nemojte iz filtra uklanjati četkom jer se prljavština time utiskuje u vlakna.
6. Uklonite prljavštinu s kućišta i poklopca pročistača zraka s pomoću vlažne krpe. **Nemojte brisati prljavštinu u vod zraka.**
7. Umetnite pjenasti predfilter i papirni filter zraka u pročistač zraka.
8. Postavite poklopac.

Mijenjanje motornog ulja

Nije potrebno mijenjanje motornog ulja, ali ako ga želite zamijeniti, pratite sljedeći postupak.

Kapacitet motornog ulja: 0,55 l

Viskoznost ulja: SAE 30 ili SAE 10W-30 deterđentno ulje

Klasifikacija API servisa: SJ ili više

Napomena: Prije mijenjanja ulja pustite motor da radi nekoliko minuta kako bi se zagrijao. Toplo ulje tečnije je i uklanja više onečišćenja.

1. Premjestite uređaj na ravnu površinu.
2. Pogledajte [Priprema za održavanje \(stranica 13\)](#).
3. Mjernu šipku izvadite tako da čep okrenete u smjeru suprotnom od smjera kazaljke na satu i povučete ga ([Slika 24](#)).

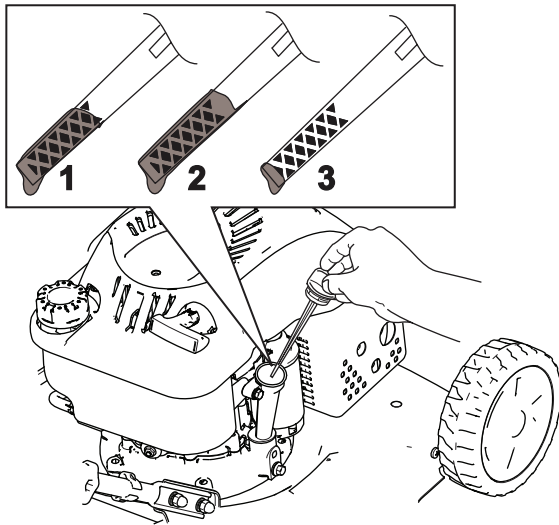

Slika 24

g188326

1. Puno
2. Visoka razina ulja
3. Niska razina ulja

4. Nagnite uređaj bočno (tako da filter zraka bude usmjeren prema gore) kako biste ispustili iskorišteno ulje iz cijevi spremnika za ulje ([Slika 25](#)).

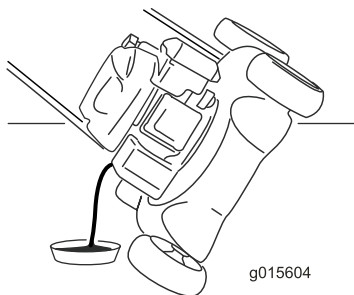

Slika 25

g015604

g015604

5. Nakon ispuštanja iskorištenog ulja vratite uređaj u radni položaj.
6. Pažljivo ulijte $\frac{3}{4}$ kapaciteta motornog ulja u cijev spremnika za ulje.

7. Pričekajte približno 3 minute da se ulje slegne u motoru.
8. Čistom krpom obrišite šipku za mjerenje razine ulja.
9. Umetnite šipku za mjerenje razine ulja u cijev spremnika za ulje, a zatim je izvadite.
10. Očitajte razinu ulja na šipki ([Slika 25](#)).
 - Ako je razina ulja na šipki preniska, pažljivo dolijte malo ulja u cijev spremnika za ulje, pričekajte 3 minute i ponavljajte korake od 8 do 10 sve dok razina ulja koja se očitava na šipki ne bude ispravna.
 - Ako je razina ulja na šipki previsoka, ispuštajte višak ulja sve dok razina na šipki ne bude ispravna.
11. Čvrsto postavite mjernu šipku.
12. Propisno reciklirajte iskorišteno ulje.

Važno: Ako pokrenete motor dok je razina ulja u motoru previsoka ili preniska, može doći do oštećenja motora.

Zamjena noža

Interval servisiranja: Godišnje

Važno: Za ispravno postavljanje noža potreban je moment-ključ. Ako nemate moment-ključ ili se ne usudite sami izvršiti postupak, obratite se ovlaštenom serviseru.

Nož pregledajte svaki put kada ostanete bez goriva. Ako je nož oštećen ili napuknut, odmah ga zamijenite. Ako je oštrica noža tupa ili neravna, dajte ga naoštритi i uravnotežiti ili ga zamijenite.

⚠ UPOZORENJE

Nož je oštar. Ako ga dotaknete, može doći do teških tjelesnih ozljeda.

Tijekom servisiranja noža nosite rukavice.

1. Pogledajte [Priprema za održavanje \(stranica 13\)](#).
2. Uređaj uvijek nagnite bočno tako da mjerna šipka bude usmjerena prema dolje.
3. Držite nož stabilnim s pomoću drvenog bloka ([Slika 26](#)).

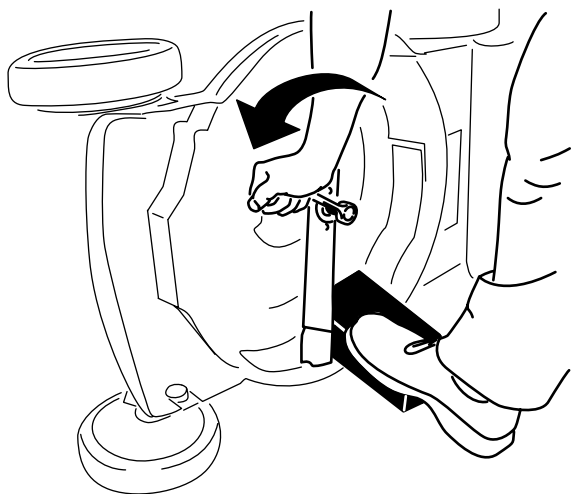

Slika 26

g188339

4. Uklonite nož, osim dijelova za postavljanje (Slika 26).
5. Postavite nove nož i sve dijelove za postavljanje (Slika 27).

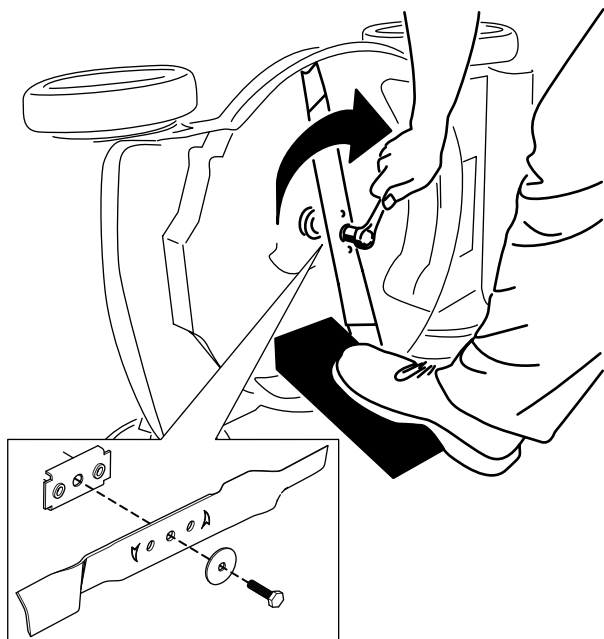

Slika 27

g188330

- Važno:** Postavite zaobljene krajeve noža tako da su usmjereni prema kućištu kosilice.
6. S pomoću moment-ključa pritegnite vijak noža na 45 Nm.

Važno: Vijak pritegnut na 45 Nm vrlo je čvrst. Dok pridrđavate nož s pomoću drvenog bloka, upotrijebite svoju tjelesnu težinu kako biste što čvršće ključem pritegnuli vijak. Vrlo je teško previše pritegnuti taj vijak.

Podmazivanje kotača

Interval servisiranja: Godišnje ili prije skladištenja

Nanesite nekoliko kapi iltijskog maziva br. 2 na kuglične ležajeve na svakom kotaču (Slika 28).

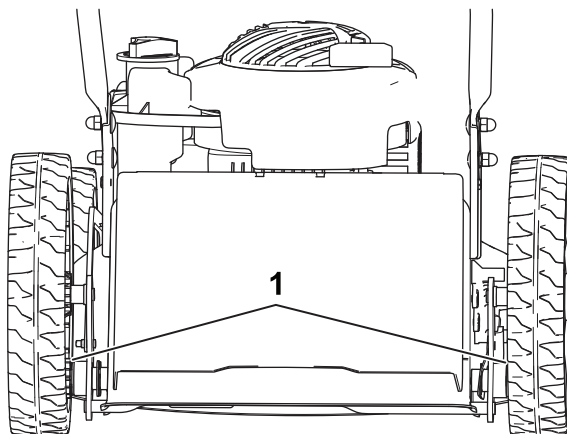

Slika 28

g189817

1. Kuglični ležajevi

Skladištenje

Čuvajte uređaj na hladnom, čistom i suhom mjestu.

Priprema uređaja za skladištenje

1. Pri posljednjoj nadopuni goriva u godini u gorivo dodajte stabilizator (kao što je Toro Premium Fuel Treatment).
2. Pravilno zbrinite neiskorišteno gorivo. Reciklirajte gorivo u skladu s lokalnim propisima ili ga iskoristite za svoj automobil.

Napomena: Staro gorivo u spremniku za gorivo glavni je razlog za teško pokretanje uređaja. Nemojte skladištiti gorivo bez stabilizatora dulje od 30 dana i nemojte skladištiti gorivo sa stabilizatorom dulje od 90 dana.

3. Pustite uređaj da radi dok se motor ne ugasi zbog nedostatka goriva.
4. Ponovno pokrenite motor.
5. Pustite motor da radi dok se ne ugasi. Motor je dovoljno suh kad ga više ne možete pokrenuti.
6. Odsvojite žicu sa svjećice.
7. Izvadite svjećicu, dodajte 30 ml motornog ulja kroz otvor svjećice i polako povucite užu za pokretanje nekoliko puta kako bi se ulje ravnomjerno rasporedilo u cilindru. Time se sprječava korozija cilindra izvan sezone upotrebe.
8. Labavo ugradite svjećicu.
9. Zategnite sve matice, vijke i šarafe.

Prekid skladištenja

1. Provjerite i zategnite sve pričvrstne elemente.
2. Izvadite svjećicu i brzo provrtite motor tako da povučete ručicu za ručno pokretanje. Time se iz cilindra izbacuje višak ulja.
3. Umetnite svjećicu i zategnite je moment-ključem na 20 Nm.
4. Provedite potrebne postupke odražavanja; pogledajte [Priprema za održavanje \(stranica 13\)](#).
5. Provjerite razinu motornog ulja; pogledajte [Provjeravanje razine motornog ulja \(stranica 7\)](#).
6. Napunite spremnik za gorivo svježim gorivom; pogledajte [Punjenje spremnika za gorivo \(stranica 7\)](#).
7. Spojite žicu na svjećicu.

Napomene:

Europska obavijest o zaštiti privatnosti

Podaci koje tvrtka Toro prikuplja

Toro Warranty Company poštuje vašu privatnost. Kako bismo obradili vaš zahtjev za jamstvom i kontaktirali vas u slučaju opoziva proizvoda, tražimo da s nama podijelite određene osobne podatke, bilo izravno ili putem lokalnog zastupnika ili distributera.

Sustav jamstva tvrtke Toro nalazi se na poslužiteljima u Sjedinjenim Američkim Državama, gdje zakoni o zaštiti privatnosti možda ne nude jednaku zaštitu kao zakoni u vašoj državi.

DIJELJENJEM SVOJIH OSOBNIH PODATAKA S NAMA PRISTAJETE NA OBRADU SVOJIH OSOBNIH PODATAKA KAKO JE OPISANO U OVOJ OBAVIJESTI O ZAŠTITI PRIVATNOSTI.

Način na koji tvrtka Toro upotrebljava podatke

Tvrtka Toro može upotrebljavati vaše osobne podatke za obradu zahtjeva za jamstvom, kontaktiranje u slučaju opoziva proizvoda i u bilo koje druge svrhe o kojima vas obavijestimo. Tvrtka Toro može dijeliti vaše podatke sa svojim filijalama, trgovcima i drugim poslovnim partnerima povezanim s bilo kojom od tih aktivnosti. Nećemo prodavati vaše osobne podatke drugim tvrtkama. Zadržavamo pravo na otkrivanje osobnih podataka ako to moramo učiniti zbog primjenjivih zakona i poštovanja zahtjeva nadležnih tijela, ispravnog upravljanja našim sustavima ili za zaštitu nas ili drugih korisnika.

Zadržavanje vaših osobnih podataka

Zadržat ćemo vaše osobne podatke onoliko dugo koliko budu potrebni za svrhe u koje su izvorno prikupljeni ili u druge legitimne svrhe (kao što je usklađenost s propisima) ili za ispunjavanje zahtjeva primjenjivih zakona.

Predanost tvrtke Toro sigurnosti vaših osobnih podataka

Poduzimamo razumne mjere opreza kako bismo zaštitili sigurnost vaših osobnih podataka. Također poduzimamo korake za održavanje točnosti i ažurnosti osobnih podataka.

Pristup vašim osobnim podacima i njihovo ispravljanje

Ako želite pregledati ili ispraviti svoje osobne podatke, kontaktirajte nas putem adrese e-pošte legal@toro.com.

Australski zakon o zaštiti potrošača

Australski potrošači detalje o australskom zakonu o zaštiti potrošača mogu pronaći u kutiji ili kod svog lokalnog trgovca tvrtke Toro.



Jamstvo tvrtke Toro i Jamstvo tvrtke Toro za GTS pokretanje

Proizvodi namijenjeni
kućevlasnicima

Uvjeti i obuhvaćeni proizvodi

Tvrtka Toro i njezina filijala Toro Warranty Company zajedničkom se odlukom obvezuju da će popraviti niže navedeni proizvod tvrtke Toro ako ima materijalne nedostatke ili nedostatke u izradi ili ako se motor s GTS-om (zajamčenim pokretanjem) ne može pokrenuti iz prvog ili drugog pokušaja, pod uvjetom da je obavljeno rutinsko održavanje u skladu s *Uputama za upotrebu*.

Trajanja jamstvenih razdoblja od prvotnog datuma kupnje su sljedeća:

Proizvodi	Jamstveno razdoblje
Obične kosilice s većom snagom motora	
• Lijevano kosište	5 godine stambene upotrebe ² 90 dana komercijalne upotrebe
– Motor	5 godina upotrebe sa zajamčenim pokretanjem (GTS), stambena upotreba ³
– Akumulator	2 godine
• Čelično kosište	2 godine stambene upotrebe ² 30 dana komercijalne upotrebe
– Motor	2 godine upotrebe sa zajamčenim pokretanjem (GTS), stambena upotreba ³
Kosilice TimeMaster	
• Motor	3 godine stambene upotrebe ² 90 dana komercijalne upotrebe 3 godine upotrebe sa zajamčenim pokretanjem (GTS), stambena upotreba ³
• Akumulator	2 godine
Ručni električni uređaji i električne kosilice s većom snagom motora	2 godine stambene upotrebe ² Nema jamstva za komercijalnu upotrebu
Svi niže navedeni uređaji	
• Motor	Pogledajte jamstvo proizvođača motora ⁴
• Akumulator	2 godine stambene upotrebe ²
• Priključci	2 godine stambene upotrebe ²
Traktorske kosilice za travnjak i vrt DH	2 godine stambene upotrebe ² 30 dana komercijalne upotrebe
Kosilica TimeCutter	
• Motor	3 godine stambene upotrebe ² 30 dana komercijalne upotrebe 3 godine stambene upotrebe ² 2 godine ili 300 sati komercijalne upotrebe ⁵
Kosilica TimeCutter HD	
• Motor	3 godine ili 300 sati ⁵ 3 godine ili 300 sati komercijalne upotrebe ⁵

¹Prvotni kupac je osoba koja je prvobitno kupila proizvod tvrtke Toro.

²Stambena upotreba je upotreba proizvoda na zemljištu oko vlastitog doma. Upotreba na više od jedne lokacije smatra se komercijalnom upotrebom i u tom se slučaju primjenjuje jamstvo za komercijalnu upotrebu.

³Jamstvo tvrtke Toro za GTS pokretanje ne obuhvaća komercijalnu upotrebu.

⁴Neki motori u uređajima tvrtke Toro imaju jamstva proizvođača motora.

⁵Ovisno o tome što nastupi ranije.

Zahtjev za jamstvom može biti odbijen ako je brojač sati rada odspojen, izmijenjen ili pokazuje znakove izmjena.

Odgovornost vlasnika

Morate održavati svoj proizvod tvrtke Toro tako da pratite postupke održavanja opisane u *Uputama za upotrebu*. Takvo rutinsko održavanje plaćate sami, bez obzira obavlja li ga serviser ili vi.

Upute za korištenje jamstvenih usluga

Ako smatrate da vaš proizvod tvrtke Toro ima materijalne nedostatke ili nedostatke u izradi, učinite sljedeće:

1. Obratite se svom prodavaču kako biste dogovorili servisiranje uređaja. Ako iz bilo kojeg razloga ne možete kontaktirati prodavača, možete se obratiti bilo kojem ovlaštenom distributeru tvrtke Toro kako biste dogovorili servis. Posjetite stranicu <http://www.toro.com/en-us/locator/pages/default.aspx> i potražite najbližeg distributera tvrtke Toro.
2. Donesite proizvod i potvrdu o kupnji (račun) na mjesto servisa. Ako ste iz bilo kojeg razloga nezadovoljni analizom ili radom servisa, kontaktirajte nas:

Toro Warranty Company
Toro Customer Care Department, RLC Division (Odjel korisničke službe tvrtke Toro)
Bloomington, MN 55420-1196
001-952-948-4707

Predmeti i uvjeti koji nisu obuhvaćeni jamstvom

Ne postoje druga izričita jamstva osim posebnog jamstva sustava za kontrolu emisija i jamstva motora nekih uređaja. Ovo izričito jamstvo ne obuhvaća sljedeće:

- Troškove redovnog održavanja, servisiranja ili dijelova, kao što su filtri, gorivo, maziva, zamjene ulja, svjeće, filtri zraka, oštrenje noževa ili istrošeni noževi, podešavanja kabela/poluzlja, ili podešavanja kočnica i spojke
- Kvarove komponenti uslijed normalnog trošenja
- Bilo koje proizvode ili dijelove koji su izmijenjeni, neispravno korišteni, neredovito održavani ili su im potrebni popravci zbog nezgoda ili neispravnog održavanja
- Troškove preuzimanja i isporuke
- Popravke ili pokušaje popravaka svih drugih osoba osim ovlaštenih servisera tvrtke Toro
- Popravke potrebne zbog nepridržavanja preporučenog postupka za gorivo (za više detalja pogledajte *Upute za upotrebu*)
 - Uklanjanje onečišćenja iz sustava goriva nije obuhvaćeno
 - Upotreba starog goriva (starijeg od mjesec dana) ili goriva koje sadrži više od 10 % etanola ili više od 15 % MTBE-a
 - Neispuštanje goriva iz sustava prije bilo kakvog razdoblja nekorištenja dužeg od mjesec dana
- Popravke i podešavanja radi ispravljanja poteškoća s pokretanjem zbog sljedećih razloga:
 - Nepridržavanje postupaka pravilnog održavanja ili preporučenog postupka za gorivo
 - Oštećenje noža kosilice uslijed udara u predmet
- Posebne radne uvjete u kojima može biti potrebno više od dva pokušaja pokretanja:
 - Prvo pokretanje nakon razdoblja nekorištenja dužeg od tri mjeseca ili nakon sezonskog skladištenja
 - Pokretanje pri niskim temperaturama, primjerice u rano proljeće i kasnu jesen
 - Neispravni postupci pokretanja – ako imate poteškoća s pokretanjem uređaja, pogledajte *Upute za upotrebu* kako biste osigurali da pratite ispravan postupak pokretanja. Tako ćete izbjeći bespotrebni odlazak ovlaštenom serviseru tvrtke Toro.

Opći uvjeti

Kupac je obuhvaćen nacionalnim pravom svake zemlje. Prava koje kupac na temelju tih zakona ima nisu ograničena ovim jamstvom.