

Cesto di raccolta da 127 cm e 137 cm

Tosaerba con operatore a bordo con raggio di sterzata pari a zero

N° del modello 79392—N° di serie 316000001 e superiori

N° del modello 79392—N° di serie 400000000 e superiori

N° del modello 79416—N° di serie 400000000 e superiori

Manuale dell'operatore

Introduzione

Leggete attentamente il presente manuale al fine di utilizzare e mantenere correttamente il prodotto ed evitare infortuni e danni. Voi siete responsabili del corretto utilizzo del prodotto, all'insegna della sicurezza.

Per assistenza, ricambi originali o ulteriori informazioni, rivolgetevi a un Distributore Toro autorizzato o ad un Centro Assistenza e abbiate sempre a portata di mano il numero del modello e il numero di serie del prodotto. La [Figura 1](#) indica la posizione del numero del modello e del numero di serie sul prodotto. Scrivete i numeri negli spazi previsti.



Figura 1

1. Targa del numero del modello e del numero di serie

N° del modello	_____
N° di serie	_____

Questo manuale identifica pericoli potenziali e riporta messaggi di sicurezza evidenziati dal simbolo di avviso di sicurezza ([Figura 2](#)), che segnala un pericolo che può causare gravi infortuni o la morte se non osserverete le precauzioni raccomandate.

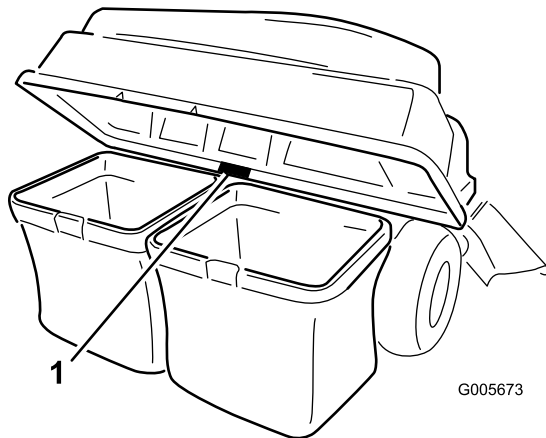

Figura 2

Simbolo di avviso di sicurezza

g000502

Per evidenziare le informazioni vengono utilizzate due parole. **Importante** indica informazioni meccaniche di particolare importanza e **Nota** evidenzia informazioni generali di particolare rilevanza.

Indice

Introduzione	1
Sicurezza	2
Avvertenze di sicurezza per il traino	2
Adesivi di sicurezza e informativi	3
Preparazione	4
1 Montaggio della zavorra	5
2 Montaggio del supporto dell'attrezzo	8
3 Montaggio del coperchio del sistema di raccolta	9
4 Montaggio dell'asta del fermo	10
5 Installazione del coperchio del sistema di raccolta	11
6 Montaggio del deflettore di scarico	11
7 Montaggio del deflettore di espulsione	12
8 Montaggio del camino di scarico	12
9 Collegamento del tubo di scarico	14
Funzionamento	15
Svuotamento dei cesti di raccolta	15
Disintasamento del sistema di raccolta	16
Rimozione del sistema di raccolta	16
Uso della barra di traino	17
Suggerimenti	17
Manutenzione	19
Programma di manutenzione raccomandato	19
Controllo del sistema di raccolta	19
Controllo delle lame del tosaerba	20
Cura dei cesti di raccolta	20
Pulizia del sistema di raccolta	20
Rimessaggio	20



Sicurezza

- Acquisire familiarità con il corretto funzionamento dell'attrezzatura, dei comandi dell'operatore e degli adesivi di sicurezza.
- Prestate la massima attenzione quando usate cesti di raccolta od altri accessori, che possono modificare la stabilità e le caratteristiche operative della macchina.
- Per aumentare la stabilità, seguite le raccomandazioni del produttore in merito all'aggiunta o rimozione della zavorra o dei contrappesi delle ruote.
- Non utilizzate il cesto di raccolta su chine ripide. Quando è pesante, il cesto di raccolta può fare perdere il controllo o ribaltare la macchina.
- Rallentate e fate molta attenzione sui pendii. In questi casi non mancate di condurre la macchina nella direzione consigliata. Le condizioni del tappeto erboso possono influire sulla stabilità della macchina. Agite con la massima cautela quando operate nelle vicinanze di scarpate.
- Sulle pendenze eseguite tutti i movimenti in modo lento e graduale. Non effettuate improvvisi cambiamenti di velocità, di direzione o svolte.
- Il cesto di raccolta può impedire la visione posteriore. Utilizzate la massima cautela durante la marcia indietro.
- Prestate la massima attenzione durante il carico e lo scarico della macchina da un rimorchio o da un autocarro.
- Non utilizzate mai la macchina se il deflettore di scarico è alzato o è stato rimosso o modificato, salvo quando utilizzate il cesto di raccolta.
- Tenete mani e piedi a distanza dalle parti mobili. Non eseguite regolazioni mentre il motore è in funzione.
- Parcheggiate la macchina su una superficie pianeggiante, disinnestate le trasmissioni, bloccate le ruote con zeppe e spegnete il motore prima di abbandonare la posizione dell'operatore per qualsiasi motivo, incluso lo svuotamento del dispositivo di raccolta dello sfalcio o il disintasamento della guida di scarico.
- Se togliete il cesto di raccolta, non dimenticate di montare il deflettore di scarico o la protezione rimossa prima di montare il cesto. Non azionate il tosaerba se non è montato il cesto di raccolta completo o il deflettore dell'erba.
- Spegnete il motore prima di rimuovere il raccogliherba o di stasare il tubo di scarico.

- Non lasciate l'erba all'interno del cesto di raccolta dello sfalcio per periodi di tempo prolungati.
- I componenti del cesto di raccolta sono soggetti a usura, danni e deterioramento, fattori che possono esporvi a parti mobili o favorire il lancio di oggetti. Verificate frequentemente i componenti e sostituiteli con componenti del produttore raccomandati, quando necessario.

Avvertenze di sicurezza per il traino

- L'attrezzatura da trainare deve essere agganciata soltanto al punto di attacco.
- Rispettate le raccomandazioni del costruttore dell'accessorio di raccolta in materia di limiti di peso delle attrezzature trainate e traino su pendenze.
- Non lasciate che bambini o altre persone entrino o salgano sulle attrezzature trainate.
- Su pendenze, il peso delle attrezzature trainate può fare perdere trazione e controllo. Riducete il peso delle attrezzature trainate e rallentate.
- La distanza di arresto aumenta con il peso del carico trainato. Guidate lentamente e lasciate una distanza maggiore per l'arresto.
- Effettuate curve ampie per tenere l'accessorio di raccolta lontano dalla macchina.
- Non trainate un carico più pesante della macchina per il traino.

Adesivi di sicurezza e informativi



Gli adesivi di sicurezza e di istruzioni sono chiaramente visibili e sono affissi accanto a zone particolarmente pericolose. Sostituite gli adesivi danneggiati o smarriti.



109-6809

decal109-6809

1. Pericolo di schiacciamento mani. Non togliete il sistema di raccolta al completo dalla macchina; aprite il coperchio e togliete un cesto o entrambi. Non togliete il coperchio del sistema di raccolta quando è chiuso; aprite il coperchio prima di rimuoverlo.



110-6691

decal110-6691

1. Pericolo di lancio di oggetti – tenete gli astanti a distanza di sicurezza.
2. Pericolo di lancio di oggetti dal tosaerba – non utilizzate la macchina se non è montato il deflettore, il coperchio di scarico o il sistema di raccolta.
3. Pericolo di ferite o smembramento di mano o piede – restate lontano dalle parti in movimento.

Preparazione

Parti sciolte

Verificate che sia stata spedita tutta la componentistica, facendo riferimento alla seguente tabella.

Procedura	Descrizione	Qté	Uso
1	Bullone ($\frac{3}{8}$ "x 1 $\frac{1}{4}$ ") Dado di bloccaggio ($\frac{3}{8}$ "") Staffa di montaggio della zavorra sinistra Staffa di montaggio della zavorra destra Rondelle Staffa della zavorra Bullone ($\frac{3}{8}$ " x 1") Zavorra piatta Zavorra a valigia Barra trasversale sagomata	4 4 1 1 4 1 2 1 1 1	Montaggio della zavorra.
2	Staffa di stabilizzazione Bullone a testa tonda (5/16" x $\frac{3}{4}$ "") Dado di bloccaggio (5/16") Vite autofilettante (5/16" x $\frac{3}{4}$ "") Bullone (5/16" x 1") Telaio del perno Coppiglia Asta Rondella Adesivo della barra di traino	1 2 4 2 2 1 2 2 2 1	Montaggio del supporto dell'attrezzo.
3	Coperchio del sistema di raccolta Griglia del sistema di raccolta	1 1	Montaggio del coperchio del sistema di raccolta.
4	Asta fermo Coppiglia	1 1	Montaggio dell'asta del fermo.
5	Cesto di raccolta Tubo superiore del sistema di raccolta Staffa orientabile Bullone (5/16" x 1") Dado (5/16")	2 1 2 4 4	Installazione del coperchio del sistema di raccolta.
6	Non occorrono parti	–	Montaggio del deflettore di scarico.
7	Non occorrono parti	–	Montaggio del deflettore di espulsione.
8	Camino di scarico	1	Montaggio del camino di scarico.
9	Tubo di scarico	1	Collegamento del tubo di scarico.

1

Montaggio della zavorra

Parti necessarie per questa operazione:

4	Bullone ($\frac{3}{8}$ " x $1\frac{1}{4}$ ")
4	Dado di bloccaggio ($\frac{3}{8}$ ")
1	Staffa di montaggio della zavorra sinistra
1	Staffa di montaggio della zavorra destra
4	Rondelle
1	Staffa della zavorra
2	Bullone ($\frac{3}{8}$ " x 1")
1	Zavorra piatta
1	Zavorra a valigia
1	Barra trasversale sagomata

Procedura

Nota: Questa procedura è indicata solo per i modelli con leve di comando. I modelli con volante non necessitano del montaggio della zavorra.

⚠ ATTENZIONE

Il sistema di raccolta modifica la distribuzione del peso della macchina. Azionare la macchina senza le zavorre anteriori può causare una condizione di instabilità che può risultare in una perdita di controllo.

Assicuratevi che le zavorre anteriori siano installate correttamente prima di azionare la macchina con il sistema di raccolta.

1. Individuate i bulloni anteriori sulla parte inferiore del telaio (Figura 3 e Figura 4).
2. Rimuovete i due bulloni ($\frac{3}{8}$ " x 1") e i due dadi di bloccaggio ($\frac{3}{8}$ "). Conservate i dadi di bloccaggio.



Figura 3

1. Perno orientabile anteriore
2. Foro anteriore, lato destro
3. Dado di bloccaggio ($\frac{3}{8}$ ")
4. Bullone ($\frac{3}{8}$ " x 1")

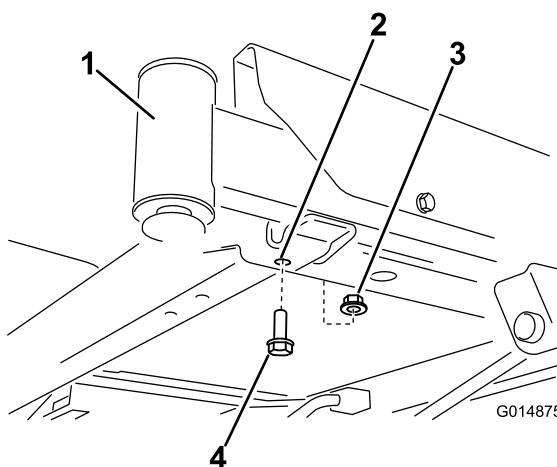

Figura 4

1. Dado di bloccaggio ($\frac{3}{8}$ ")
2. Foro anteriore, lato sinistro
3. Perno orientabile frontale sinistro (forcella e ruota orientabili non sono mostrate per maggiore chiarezza)
4. Bullone ($\frac{3}{8}$ " x 1")

3. Individuate le staffe di montaggio della zavorra destra e sinistra a corredo nelle parti sfuse.
4. Montate la staffa sinistra sulla parte inferiore del telaio mediante 2 bulloni ($\frac{3}{8}$ " x $1\frac{1}{4}$ ") 2 rondelle e 2 dadi di bloccaggio ($\frac{3}{8}$ ") (Figura 5).

Nota: Utilizzate un dado di bloccaggio delle parti sciolte ed un dado di bloccaggio che avete precedentemente rimosso.

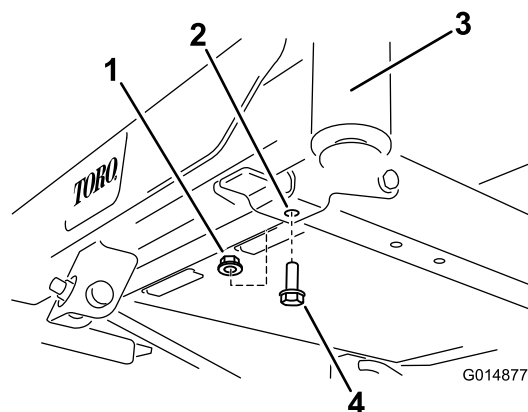

Figura 5

g014878

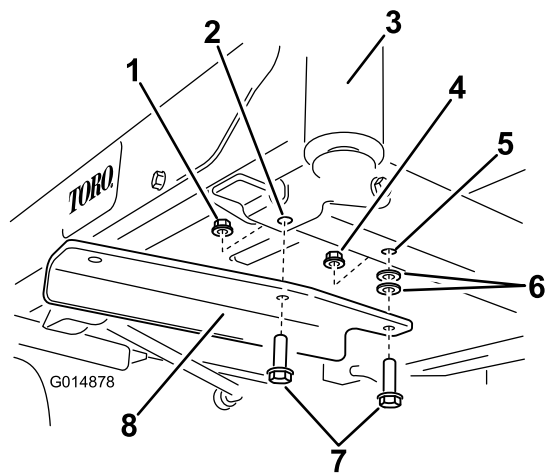

Figura 6

g014876

- | | |
|--|---|
| 1. Dado di bloccaggio ($\frac{3}{8}$ " | 5. Foro già presente nel telaio |
| 2. Foro frontale, lato sinistro | 6. Rondella |
| 3. Perno orientabile frontale sinistro (forcella e ruota orientabili non sono mostrate per maggiore chiarezza) | 7. Bullone ($\frac{3}{8}$ " x $1\frac{1}{4}$ " |
| 4. Dado di bloccaggio ($\frac{3}{8}$ " | 8. Staffa di montaggio sinistra |

- | | |
|--|---|
| 1. Perno orientabile frontale destro (forcella e ruota orientabili non sono mostrate per maggiore chiarezza) | 5. Bullone ($\frac{3}{8}$ " x $1\frac{1}{4}$ " |
| 2. Foro frontale, lato destro | 6. Rondella |
| 3. Dado di bloccaggio ($\frac{3}{8}$ " | 7. Foro già presente nel telaio |
| 4. Staffa di montaggio destra | 8. Dado di bloccaggio ($\frac{3}{8}$ " |

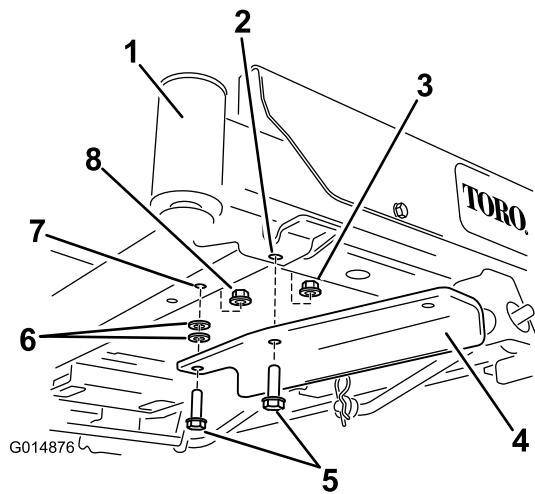
5. Sul lato destro della macchina installate la staffa di montaggio della zavorra destra, nel modo seguente:

- Per le macchine non dotate di pedale di sollevamento assistito, assicurate la staffa mediante 2 bulloni ($\frac{3}{8}$ " x $1\frac{1}{4}$ " 2 rondelle e 2 dadi di bloccaggio ($\frac{3}{8}$ " (**Figura 6**).

Nota: Uno dei dadi di bloccaggio è a corredo nelle parti sciolte, l'altro è quello precedentemente rimosso.

Nota: Per le macchine dotate di pedale di sollevamento assistito, le rondelle non sono utilizzate.

- Per macchine dotate di pedale di sollevamento assistito, rimuovete i dispositivi di fissaggio anteriori sulla staffa del pedale di sollevamento assistito e fissate la staffa mediante 2 bulloni e 2 dadi di bloccaggio (**Figura 7**).

Nota: Utilizzate un dado di bloccaggio delle parti sciolte ed un dado di bloccaggio che avete precedentemente rimosso.



Figura 7

g014883

- | | |
|--|--|
| 1. Perno orientabile frontale destro (forcella e ruota orientabili non sono mostrate per maggiore chiarezza) | 5. Bullone ($\frac{3}{8}$ " x $1\frac{1}{4}$ ") |
| 2. Foro anteriore, lato destro | 6. Staffa del pedale di sollevamento assistito |
| 3. Dado di bloccaggio esistente ($\frac{3}{8}$ ") | 7. Foro già presente nella staffa |
| 4. Staffa di montaggio destra | 8. Dado di bloccaggio ($\frac{3}{8}$ "), parti sfuse |

6. Montate la staffa della zavorra sulle staffe di montaggio, allineando i fori esterni della staffa alle staffe di montaggio precedentemente installate (Figura 8).

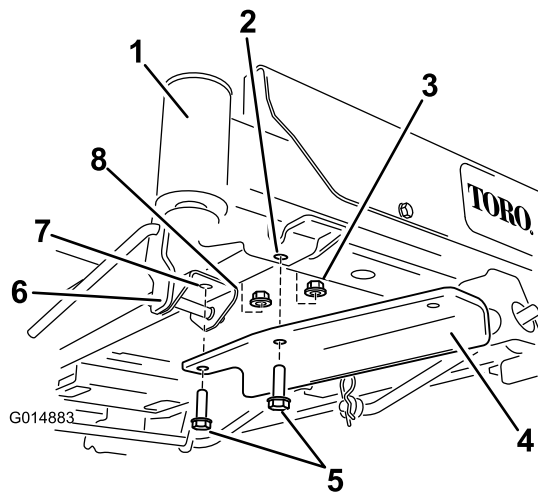
Nota: Accertatevi che la staffa sia in posizione centrale rispetto al telaio.

7. Fissate la staffa della zavorra con 2 bulloni ($\frac{3}{8}$ " x 1") e 2 dadi di bloccaggio ($\frac{3}{8}$ "). Figura 8



Figura 8

g014879

- | | |
|---|------------------------------------|
| 1. Dado di bloccaggio ($\frac{3}{8}$ ") | 4. Bullone ($\frac{3}{8}$ " x 1") |
| 2. Staffa della zavorra | 5. Staffa di montaggio destra |
| 3. Staffa di montaggio sinistra | |

8. Installate una zavorra piatta sulla staffa della zavorra e spostatela all'indietro, a livello con la staffa (Figura 9).

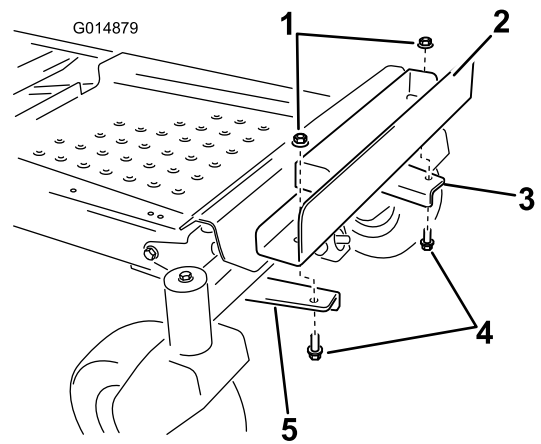

Figura 9

g014880

- | | |
|-------------------------------|----------------------|
| 1. Barra trasversale sagomata | 3. Zavorra a valigia |
| 2. Zavorra piatta | |

9. Installate una zavorra a valigia di fronte alla zavorra piatta (Figura 9).
10. Assicurate le zavorre alla staffa della zavorra con una barra trasversale sagomata (Figura 9). Installate la barra e ruotatela di 90 gradi verso il basso per bloccarla in posizione.
11. Una volta che le zavorre e le staffe sono state tutte installate, controllate che tutti i dispositivi di fissaggio siano serrati a dovere. Serrate come opportuno.

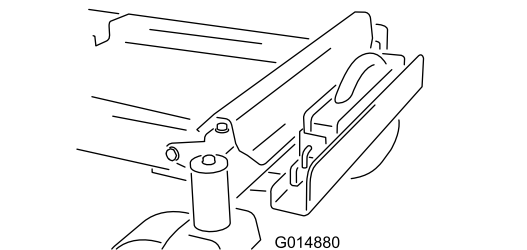
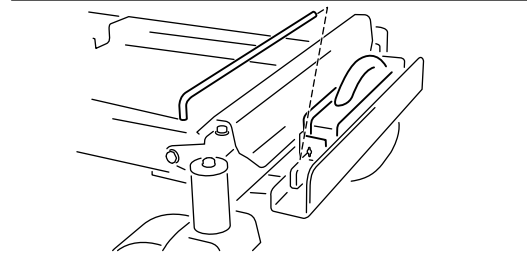
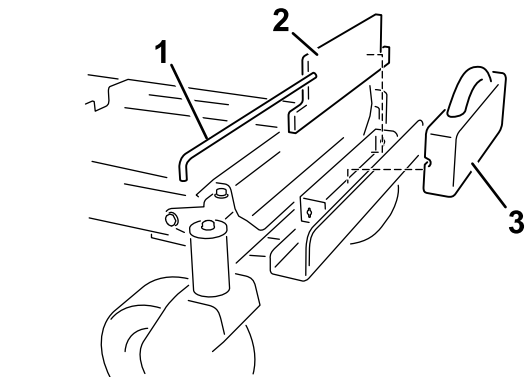
Importante: Ogni volta che staccate il sistema di raccolta, ricordate di staccare anche le zavorre anteriori per garantire una stabilità adeguata alla macchina.

2

Montaggio del supporto dell'attrezzo

Parti necessarie per questa operazione:

1	Staffa di stabilizzazione
2	Bullone a testa tonda (5/16" x 3/4")
4	Dado di bloccaggio (5/16")
2	Vite autofilettante (5/16" x 3/4")
2	Bullone (5/16" x 1")
1	Telaio del perno
2	Coppiglia
2	Asta
2	Rondella
1	Adesivo della barra di traino

Procedura

1. Montate la staffa di stabilizzazione sulla protezione del motore utilizzando 2 bulloni a testa tonda (5/16" x 3/4") e 2 dadi di bloccaggio (5/16") (Figura 10).



Figura 10

1. Staffa di stabilizzazione
2. Bullone a testa tonda (5/16" x 3/4")
3. Dado di bloccaggio (5/16")

2. Montate il telaio del perno sulla macchina come illustrato nella Figura 11. Fissate il telaio del perno al telaio della macchina utilizzando 2 bulloni (5/16" x 1") e 2 dadi di bloccaggio (5/16").

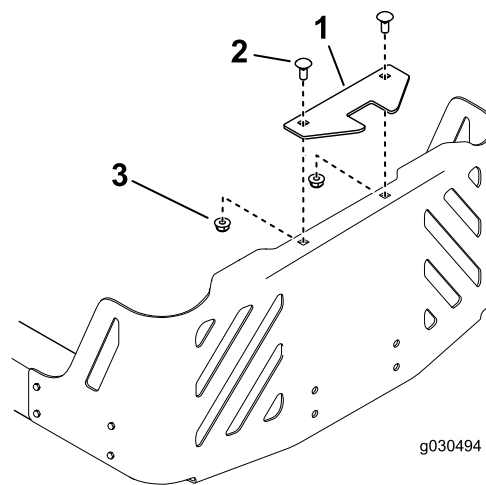

Figura 11

1. Telaio della macchina
2. Dado di bloccaggio (5/16")
3. Bullone (5/16" x 1")
4. Telaio del perno

3. Assicurate il telaio del perno alla parte inferiore del telaio della macchina utilizzando 2 viti autofilettanti (5/16" x 3/4"), come illustrato nella Figura 12.

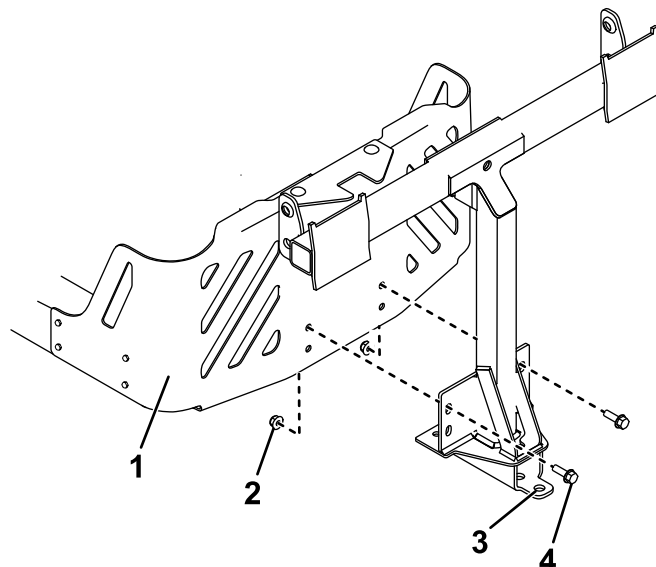

Figura 12

1. Viti autofilettanti (5/16" x 3/4") 2. Telaio del perno

g028174
g028174

4. Installate l'estremità curva e svasata di un'asta nella scanalatura sagomata presente sul lato sinistro del telaio della macchina e spostate l'asta indietro per inserirla in posizione nel telaio (Figura 13).

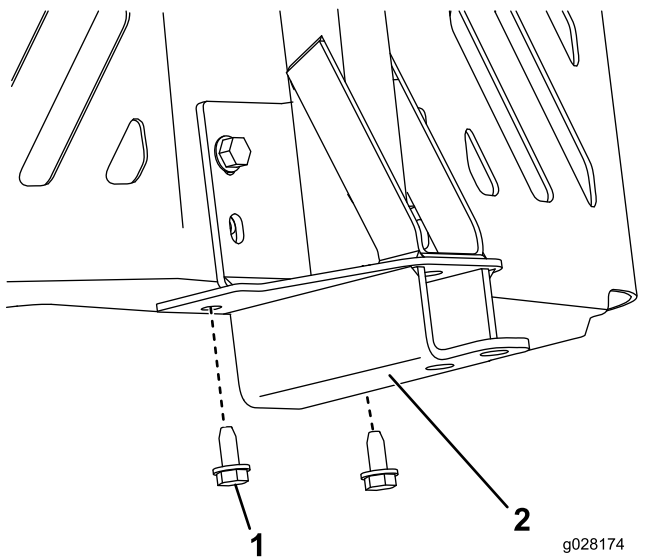
Nota: Ripetete questa procedura per il lato destro della macchina.



Figura 13
Lato sinistro

1. Supporto dell'attrezzo 4. Asta
2. Rondella 5. Telaio della macchina
3. Coppiglia 6. Estremità piegata e svasata dell'asta

5. Inserite le estremità curve delle aste nel supporto dell'attrezzo come illustrato nella Figura 13 e fissate l'estremità di ciascuna asta con una rondella e una coppiglia.

3

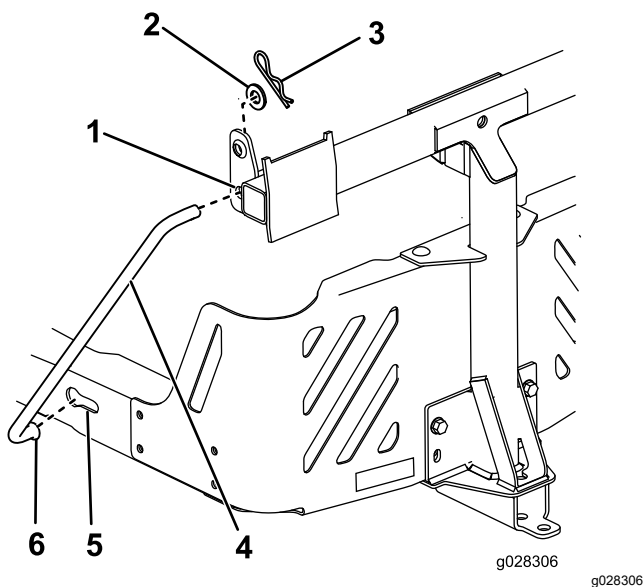
Montaggio del coperchio del sistema di raccolta

Parti necessarie per questa operazione:

1	Coperchio del sistema di raccolta
1	Griglia del sistema di raccolta

Procedura

1. Capovolgete il coperchio del sistema di raccolta.
2. Montate la griglia come illustrato nella Figura 14 e verificate che sia inclinata verso i cestini di raccolta.

Nota: Verificate che la griglia si inserisca con uno scatto e che le linguette siano inserite nel coperchio del sistema di raccolta.



Figura 14

- | | |
|--------------------------------------|--|
| 1. Coperchio del sistema di raccolta | 3. Linguetta della griglia |
| 2. Griglia | 4. Scanalatura nel coperchio del sistema di raccolta |

4

Montaggio dell'asta del fermo

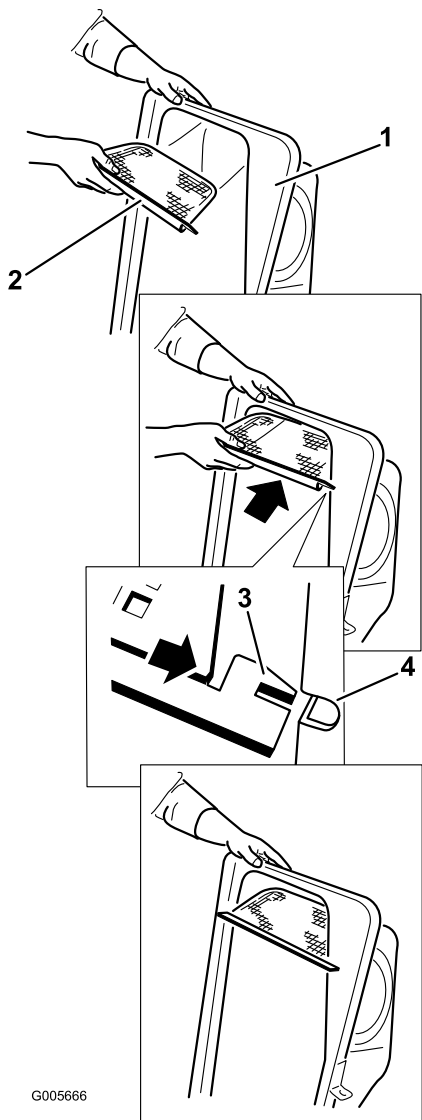
Parti necessarie per questa operazione:

1	Asta fermo
1	Coppiglia

Procedura

Installate l'asta del fermo con una coppiglia (Figura 15).



Figura 15

- | | |
|--------------|---------------|
| 1. Coppiglia | 2. Asta fermo |
|--------------|---------------|

5

Installazione del coperchio del sistema di raccolta

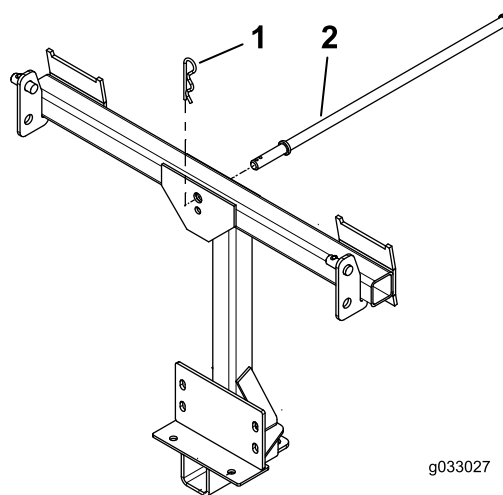
Parti necessarie per questa operazione:

2	Cesto di raccolta
1	Tubo superiore del sistema di raccolta
2	Staffa orientabile
4	Bullone (5/16" x 1")
4	Dado (5/16")

Procedura

1. Installate il coperchio del sistema di raccolta sul relativo telaio.
2. Montate le staffe orientabili sul telaio del perno (Figura 16).
3. Fissate la parte superiore del sistema di raccolta alle staffe orientabili con 4 bulloni (5/16" x 1") e 4 dadi (5/16").

Nota: È più facile installare il coperchio del sistema di raccolta con l'aiuto di un'altra persona.



Figura 16

1. Montanti del sistema di raccolta
2. Bulloni (5/16" x 1")
3. Dadi (5/16")

4. Alzate il coperchio del sistema di raccolta e inserite i cestri facendo scorrere i ganci del telaio dei cestri sulle staffe di ancoraggio (Figura 17).

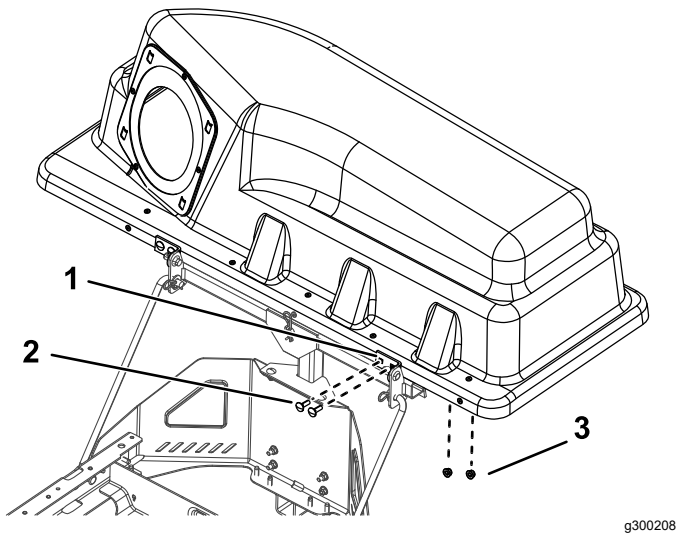

Figura 17

5. Abbassate il coperchio del sistema di raccolta sui cestri (Figura 18).

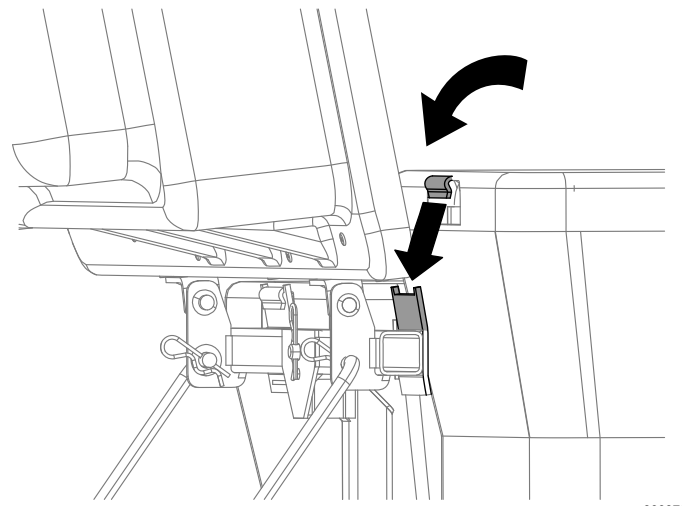

Figura 18

6. Montate il tubo superiore del sistema inserendo l'estremità curva nell'apertura presente sul coperchio del sistema di raccolta.

Nota: Assicuratevi che l'estremità svasata dotata di gancio di fissaggio punti verso il basso e in avanti, pronta per essere collegata al kit di finitura.

6

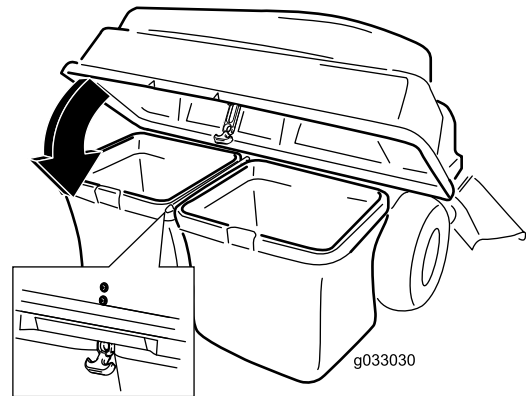
Montaggio del deflettore di scarico

Non occorrono parti

Procedura

Nota: Su alcuni modelli è installato il deflettore di scarico (Figura 19). Se il deflettore di scarico è già installato, proseguite alla fase successiva.

Importante: Il deflettore di scarico è stato fornito con la macchina a corredo con le parti sciolte.

1. Montate il deflettore sul piatto di taglio con 2 bulloni (5/16" x 3/4") e 2 dadi di bloccaggio (5/16") (Figura 19).
2. Serrate i dispositivi di fissaggio a 7-9 N·m.

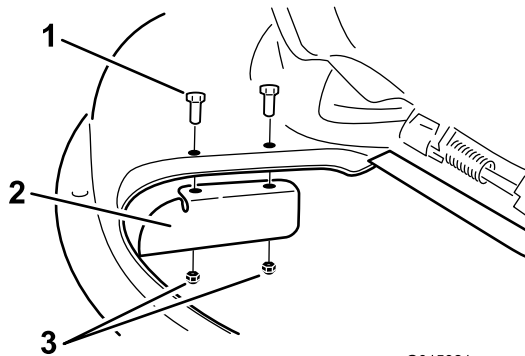

G015321

g015321

Figura 19

1. Bullone (5/16" x 3/4")
2. Deflettore di scarico
3. Dado di bloccaggio (5/16")

7

Montaggio del deflettore di espulsione

Non occorrono parti

Procedura

Nota: Questa procedura è indicata solo per le macchine con piatti di taglio da 137 cm.

Fissate il deflettore di espulsione al piatto di taglio utilizzando 2 bulloni a testa tonda e 2 dadi di bloccaggio (Figura 20).

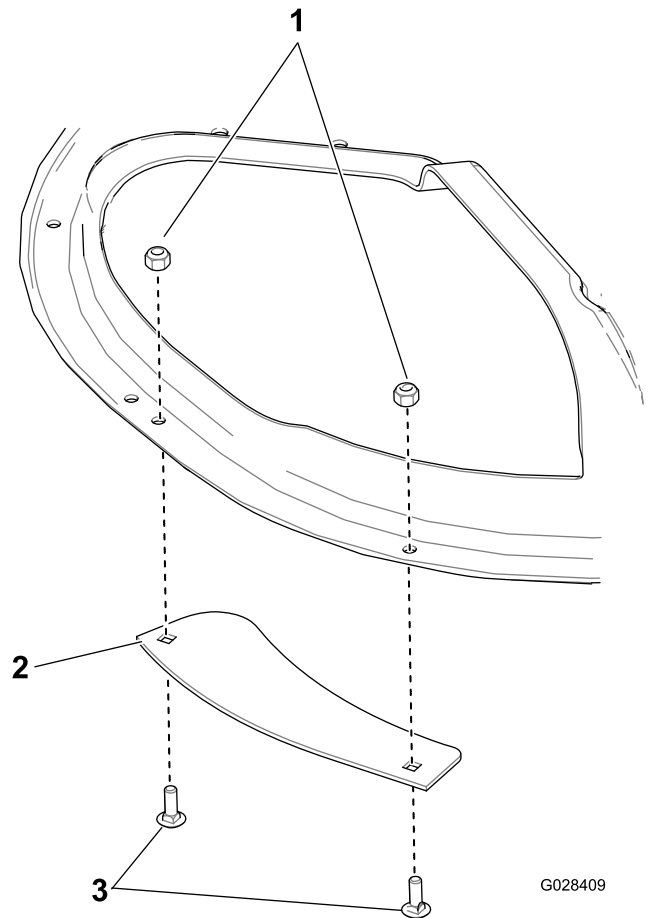

G028409

g028409

Figura 20

1. Dadi di bloccaggio
2. Deflettore di espulsione
3. Bulloni

8

Montaggio del camino di scarico

Parti necessarie per questa operazione:

1	Camino di scarico
---	-------------------

Procedura

1. Inserite ad angolo la linguetta metallica sul frontale della guida di scarico nell'apertura prevista nella staffa saldata sul piatto di taglio (Figura 21).



Figura 21

1. Condotto di scarico
2. Linguetta metallica
3. Staffa

2. Girate indietro il camino di scarico verso il piatto di taglio in modo che sia a pari con quest'ultimo (Figura 22).

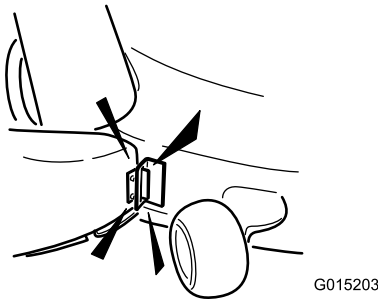
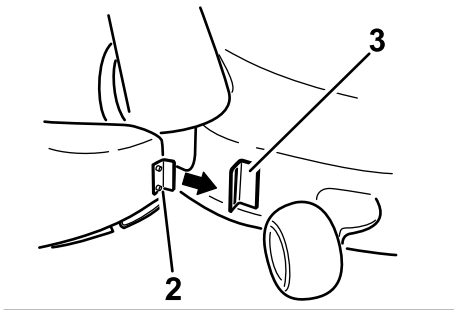
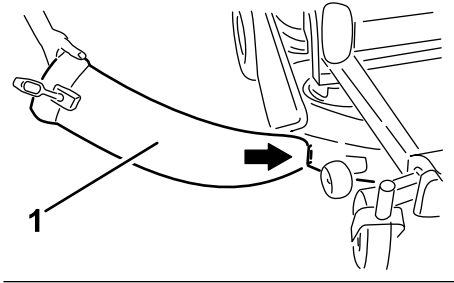

Figura 22

Nota: Fate combaciare la guida di scarico con il piatto di taglio ed accertatevi che la guida sia inserita sotto l'orlo del fermaglio montato in precedenza.

3. Sopra la guida di scarico, posizionate il fermo a gancio attorno all'asta di rotazione del deflettore, come illustrato nella (Figura 23).

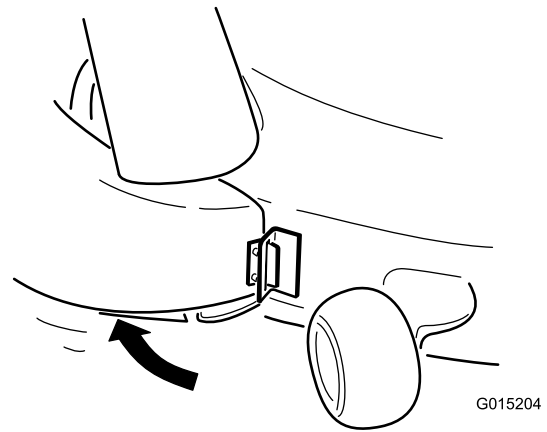

Figura 23

1. Guida di scarico
2. Deflettore
3. Fermo a gancio
4. Asta di rotazione

4. Fissate la guida di scarico al piatto da 127 cm agganciando il fermo flessibile sulla guida di scarico al fermaglio saldato sul piatto di taglio (Figura 24).

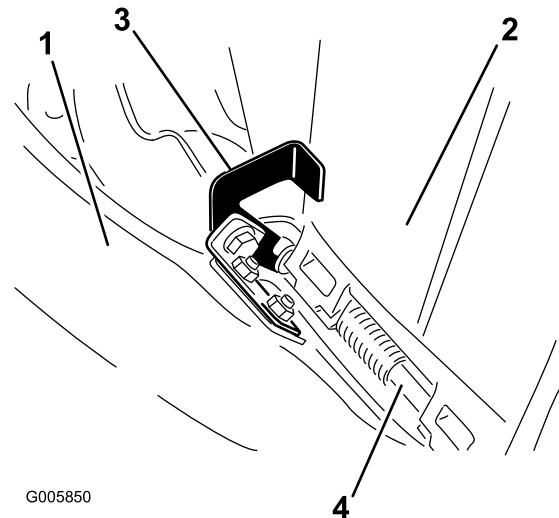

Figura 24

- 1. Guida di scarico
- 2. Fermo flessibile
- 3. Fermaglio

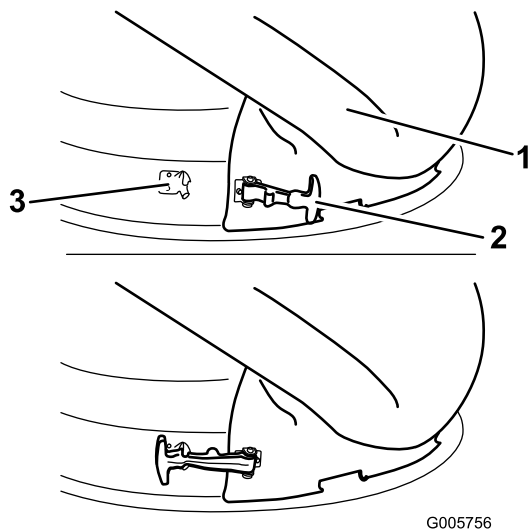

Figura 25

- 1. Tubo di scarico
- 2. Apertura nel coperchio del sistema di raccolta
- 3. Tubo di scarico, estremità svasata
- 4. Grano
- 5. Cinghiolo di gomma

- 2. Fate passare l'estremità svasata del tubo di scarico sopra l'estremità del camino di scarico. Portate il cinghiolo di gomma sopra il grano del tubo di scarico per ancorarlo con sicurezza (Figura 25).

9

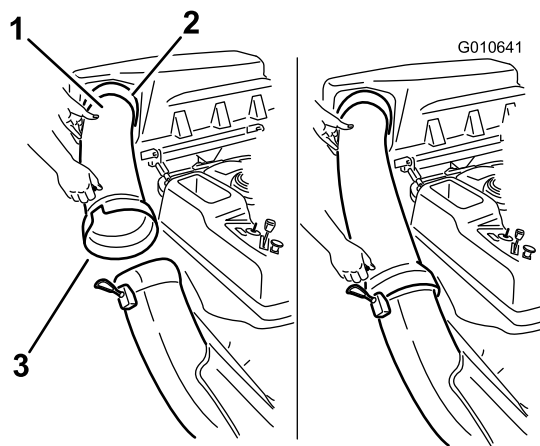
Collegamento del tubo di scarico

Parti necessarie per questa operazione:

1	Tubo di scarico
---	-----------------

Procedura

- 1. Inserite l'estremità curva del tubo di scarico nell'apertura prevista nel coperchio del sistema di raccolta (Figura 25).

Funzionamento

Nota: Stabilite i lati sinistro e destro della macchina dalla normale posizione di guida.

⚠ AVVERTENZA

Per evitare infortuni, attenetevi alla seguente procedura:

- Prima di usare questo accessorio familiarizzate con tutte le istruzioni operative e di sicurezza riportate nel *Manuale dell'operatore* della macchina.
- Non rimuovete mai il tubo di scarico, i cesti di raccolta, il coperchio del sistema di raccolta o il condotto di scarico mentre il motore gira.
- Prima di disintasare il sistema di raccolta spegnete sempre il motore e attendete che tutte le parti in movimento si siano fermate.
- Non eseguite interventi di manutenzione o riparazioni a motore acceso.

Svuotamento dei cesti di raccolta

⚠ PERICOLO

I detriti, quali foglie, erba o spazzole possono incendiarsi. Un incendio nell'area del motore può causare infortuni e danni.

- Mantenete l'area del motore e della marmitta libera da detriti.
- Nel rimuovere il coperchio del sistema di raccolta fate attenzione a non far cadere i detriti nell'area del motore e della marmitta.
- Lasciate raffreddare la macchina prima del rimessaggio.

Fate attenzione quando sollevate o maneggiate un cesto pieno d'erba.

1. Parcheggiate la macchina su un terreno pianeggiante e disinnestate il comando delle lame.
2. Spostate in fuori le leve di controllo del movimento in posizione di BLOCCO IN FOLLE, spegnete il motore, estraete la chiave, innestate il freno di stazionamento e, prima di scendere dal posto di guida, attendete che tutte le parti in movimento siano ferme.

3. Alzate il coperchio del sistema di raccolta per aprirlo (Figura 26).



Figura 26

g005758

4. Comprimate il contenuto dei cesti. Con entrambe le mani, sollevate il cesto e sganciatelo dalla staffa di ancoraggio. Svuotate il cesto. Ripetete l'operazione con l'altro cesto.

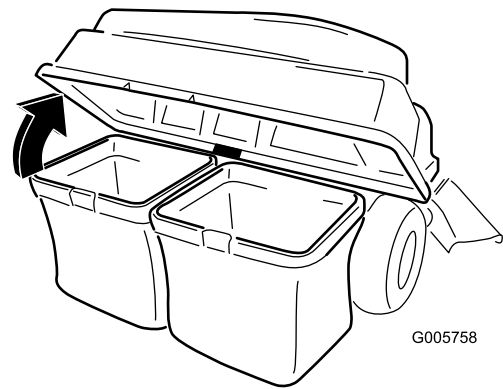

Figura 27

g300218

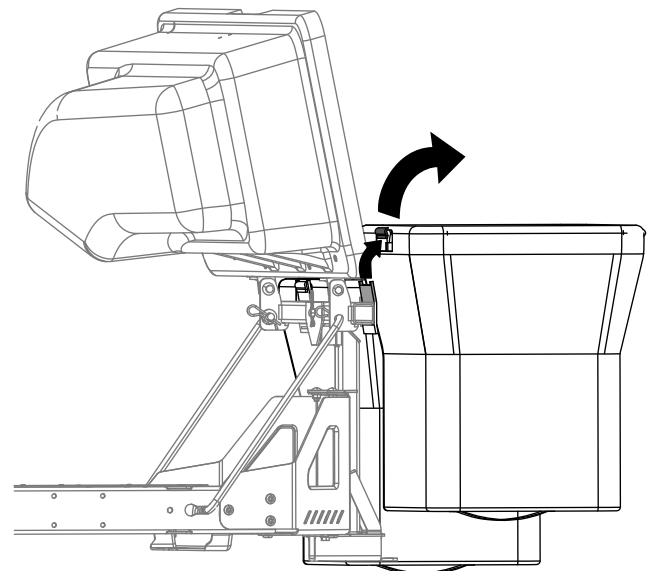

Figura 28

g300217

5. Montate i cesti facendo scorrere i ganci dei loro telai sulle staffe di ancoraggio.
6. Abbassate il coperchio del sistema di raccolta sui cesti.

Disintasamento del sistema di raccolta

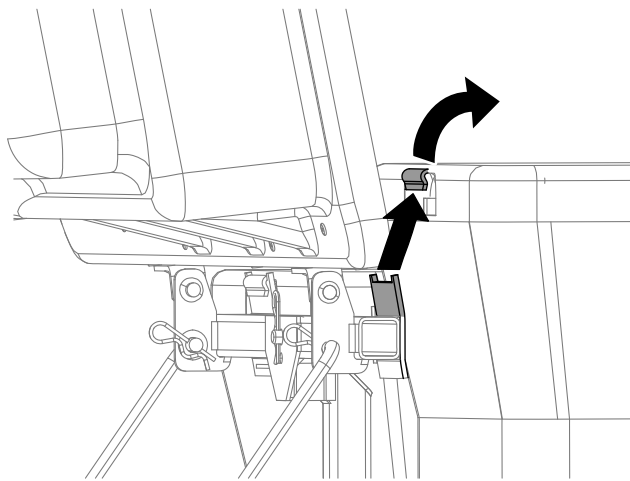
1. Parcheggiate la macchina su un terreno pianeggiante e disinnestate il comando delle lame.
2. Spostate in fuori le leve di controllo del movimento in posizione di blocco in folle, spegnete il motore, estraete la chiave, innestate il freno di stazionamento e, prima di scendere dal posto di guida, attendete che tutte le parti in movimento siano ferme.
3. Verificate che i cesti di raccolta siano vuoti; se sono pieni, svuotateli.
4. Separate il tubo dal condotto di scarico.
5. Togliete il tubo ed il condotto di scarico dal coperchio del sistema di raccolta e dal piatto di taglio. Con un bastoncino o un oggetto simile rimuovete con cautela l'ostruzione dal piatto del tosaerba, dal tubo di scarico, dal condotto e dal coperchio del sistema di raccolta.
6. Una volta eliminata l'ostruzione, rimontate il sistema di raccolta e proseguite con il lavoro.

Rimozione del sistema di raccolta

⚠ ATTENZIONE

La mancata rimozione della zavorra anteriore del sistema di raccolta e l'utilizzo della macchina senza il sistema di raccolta possono causare una condizione di instabilità che può fare perdere il controllo.

- Togliete sempre la zavorra anteriore quando rimuovete il sistema di raccolta.
- Non utilizzate la macchina senza il sistema di raccolta o senza avere prima rimosso la zavorra anteriore.

Per rimuovere il sistema di raccolta invertite l'ordine delle operazioni riportate nella sezione Approntamento dei kit di raccolta installati. Se sono state montate delle zavorre, rimuovete sempre le zavorre anteriori del sistema di raccolta insieme agli altri accessori del sistema.

Nota: È necessario rimuovere il deflettore di scarico solo quando si installa un kit mulching.

Uso della barra di traino

La staffa di supporto del sistema di raccolta dispone di una barra di traino progettata per il traino.

- Leggete e comprendete tutte le istruzioni d'uso della macchina.
- In caso di svolta, rallentate e fate attenzione all'ingombro.
- Effettuate curve ampie e tenete le attrezzature trainate lontano dal veicolo trainante.
- Un superamento di tale limite può causare un guasto della trasmissione idrostatica.



Figura 29

g242935

1. Staffa di supporto del sistema di raccolta con staffa di traino

Suggerimenti

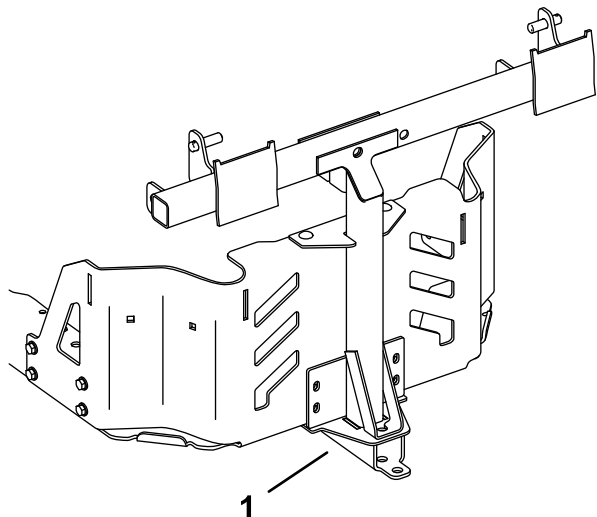
Suggerimenti per la raccolta

Memorizzazione delle dimensioni

Quando è montato questo accessorio la macchina è più lunga e più larga. Effettuando curve a raggio troppo stretto in ambienti ristretti potreste danneggiare l'accessorio.

Tagliabordi

Tagliate sempre i bordi con il lato sinistro della macchina. Non tagliate i bordi con il lato destro della macchina perché potreste danneggiare il condotto del sistema di raccolta e il tubo di scarico.

Altezza di taglio

Non impostate un'altezza di taglio troppo bassa, perché l'erba alta che circonda il tosaerba può impedire l'ingresso dell'aria sotto la scocca e nel sistema di raccolta. Il sistema di raccolta si intasa se l'aria nel sottoscocca non è sufficiente.

Frequenza di taglio

Tagliate l'erba di frequente, specialmente durante la stagione della crescita. Se l'erba è troppo alta dovrete tagliarla due volte.

Tecnica del taglio

Per ottenere un tappeto erboso dall'aspetto ben curato bisogna sovrapporre leggermente il tosaerba alla passata precedente. Questo accorgimento contribuisce a ridurre il carico sul motore ed il rischio di intasare il camino ed il tubo di scarico.

Velocità di raccolta

Per lo più, effettuerete le operazioni di raccolta con l'acceleratore in posizione MASSIMA guidando a una velocità di trasferimento normale. Tuttavia, se l'erba è molto asciutta e polverosa, potreste voler ridurre leggermente la pressione sull'acceleratore ed aumentare la velocità di avanzamento della macchina. Se guidate troppo velocemente ed il regime del motore rallenta eccessivamente, potreste fare intasare il sistema di raccolta. Sulle pendenze è talvolta necessario rallentare la velocità di avanzamento per mantenere il regime motore e un'efficiente raccolta dell'erba falciata. Tosate in discesa quandunque possibile.

▲ ATTENZIONE

Il sistema di raccolta, man mano che si riempie, aumenta il peso sul retro della macchina. Se vi fermate o partite improvvisamente in pendenza potete perdere il controllo dello sterzo o fare ribaltare la macchina.

- **Evitate partenze e frenate brusche procedendo in salita o in discesa. Evitate avviamenti in salita.**
- **Se fermate la macchina procedendo in salita, disinserite il comando delle lame e retrocedete in discesa a bassa velocità.**
- **Evitate curve brusche e rapidi cambiamenti di velocità sui pendii.**
- **Non utilizzate la macchina senza il sistema di raccolta o senza avere prima rimosso la zavorra anteriore.**

Raccolta dell'erba alta

L'erba eccessivamente alta è pesante e può essere difficile da propellere completamente nei cestii di raccolta. In questo caso il tubo ed il camino di scarico possono intasarsi. Evitate di intasare il sistema di raccolta falciando l'erba all'altezza di taglio opportuna, quindi abbassate il tosaerba all'altezza di taglio normale e ripetete l'operazione di raccolta.

Raccolta dell'erba bagnata

Cercate sempre di falciare l'erba quando è asciutta, per dare il miglior aspetto. Se dovete falciare erba bagnata, usate lo scarico laterale tradizionale del tosaerba. Diverse ore dopo, quando l'erba falciata è asciutta, montate il sistema di raccolta al completo ed aspirate l'erba falciata.

Indicatori di intasamento

Durante la raccolta, normalmente una piccola quantità di erba falciata fuoriesce dalla parte anteriore della scocca del tosaerba. L'uscita di una quantità eccessiva di erba falciata indica che i cestii sono pieni o che il sistema è intasato.

Manutenzione

Nota: Stabilite i lati sinistro e destro della macchina rispetto alla normale posizione di guida.

Programma di manutenzione raccomandato

Cadenza di manutenzione	Procedura di manutenzione
Dopo le prime 10 ore	<ul style="list-style-type: none">• Controllo del sistema di raccolta.
Prima di ogni utilizzo o quotidianamente	<ul style="list-style-type: none">• Pulite il sistema di raccolta..
Prima del rimessaggio	<ul style="list-style-type: none">• Controllo del sistema di raccolta.• Pulizia del sistema di raccolta.

⚠ ATTENZIONE

Se lasciate la chiave nell'interruttore di accensione, qualcuno potrebbe accidentalmente avviare il motore e ferire gravemente voi od altre persone.

Prima di eseguire qualsiasi intervento di manutenzione, togliete la chiave dall'interruttore di accensione e staccate il cappello della candela e riponetelo in un luogo sicuro, perché non tocchi accidentalmente la candela.

⚠ PERICOLO

I motori possono riscaldarsi durante l'uso. Il contatto con le superfici calde può causare ustioni gravi.

Lasciate raffreddare i motori, soprattutto la marmitta, prima di toccarli.

⚠ PERICOLO

I detriti, quali foglie, erba o spazzole possono incendiarsi. Un incendio nell'area del motore può causare infortuni e danni.

- Mantene l'area del motore e della marmitta libera da accumulo di detriti.
- Nel rimuovere il coperchio del sistema di raccolta fate attenzione a non far cadere i detriti nell'area del motore e della marmitta.
- Lasciate raffreddare la macchina prima del rimessaggio.

Controllo del sistema di raccolta

Intervallo tra gli interventi tecnici: Dopo le prime 10 ore

Prima del rimessaggio

1. Controllate il camino di scarico, il tubo di scarico ed il coperchio del sistema di raccolta. Se sono incrinati o rotti, sostituiteli.
2. Serrate tutti i dadi, i bulloni e le viti.
3. Controllate tutti i fermagli e i dispositivi di fermo; sostituiteli se sono danneggiati o se mancano.

4. Verificate che i cesti di raccolta non siano usurati.

⚠ AVVERTENZA

Detriti od oggetti lanciati da cesti di raccolta lacerati, usurati o rovinati possono ferire gravemente voi e altre persone.

- **Verificate che i cesti non presentino fori, strappi, segni di usura o altro deterioramento.**
- **I cesti di raccolta non devono essere lavati.**
- **In caso di deterioramento del tessuto, montate nuovi cesti di raccolta forniti dal produttore di questo accessorio.**

Controllo delle lame del tosaerba

Controllate periodicamente le lame del tosaerba ed ogni volta che una lama colpisce un corpo estraneo.

Sostituite con lame nuove le lame molto usurate o danneggiate. Per la manutenzione completa delle lame si rimanda al *Manuale dell'operatore* della macchina.

Cura dei cesti di raccolta

I cesti di raccolta non devono essere lavati.

Per impedire il rapido deterioramento del tessuto dei cesti conservateli in un luogo dove possano asciugare completamente dopo l'utilizzo.

Pulizia del sistema di raccolta

Intervallo tra gli interventi tecnici: Prima di ogni utilizzo o quotidianamente

Prima del rimessaggio

1. Rimuovete e lavate sempre, dopo l'utilizzo, l'interno e l'esterno del coperchio del sistema di raccolta, il tubo e il camino di scarico, ed il sottoscocca, con acqua spruzzata da un flessibile da giardino. Eliminate lo sporco ostinato con un detergente neutro.
2. Non dimenticate di eliminare l'erba feltrata da tutti i componenti.
3. Usate un tubo flessibile da giardino per sciacquare i cesti con acqua ed eliminare tutti i detriti.
4. Dopo il lavaggio lasciate asciugare completamente tutte le parti.

Rimessaggio

Rimessaggio del sistema di raccolta

1. Pulite il sistema di raccolta; fate riferimento a [Pulizia del sistema di raccolta \(pagina 20\)](#).
2. Ispezionate il sistema di raccolta per rilevare eventuali danni; fate riferimento a [Controllo del sistema di raccolta \(pagina 19\)](#).
3. Assicuratevi che i cesti di raccolta siano vuoti e completamente asciutti.
4. Conservate il sistema di raccolta in un luogo pulito e asciutto, lontano dai raggi del sole, per proteggere i componenti di plastica e prolungare la vita del sistema di raccolta. Se dovete conservare il cesto di raccolta all'aperto, copritelo con un telo resistente alle intemperie.