



Count on it.

Manualul utilizatorului

Super Recycler® 48 cm 60 V

Nr. model 21848—Nr. serie 40000000 și Sus

Nr. model 21848T—Nr. serie 40000000 și Sus

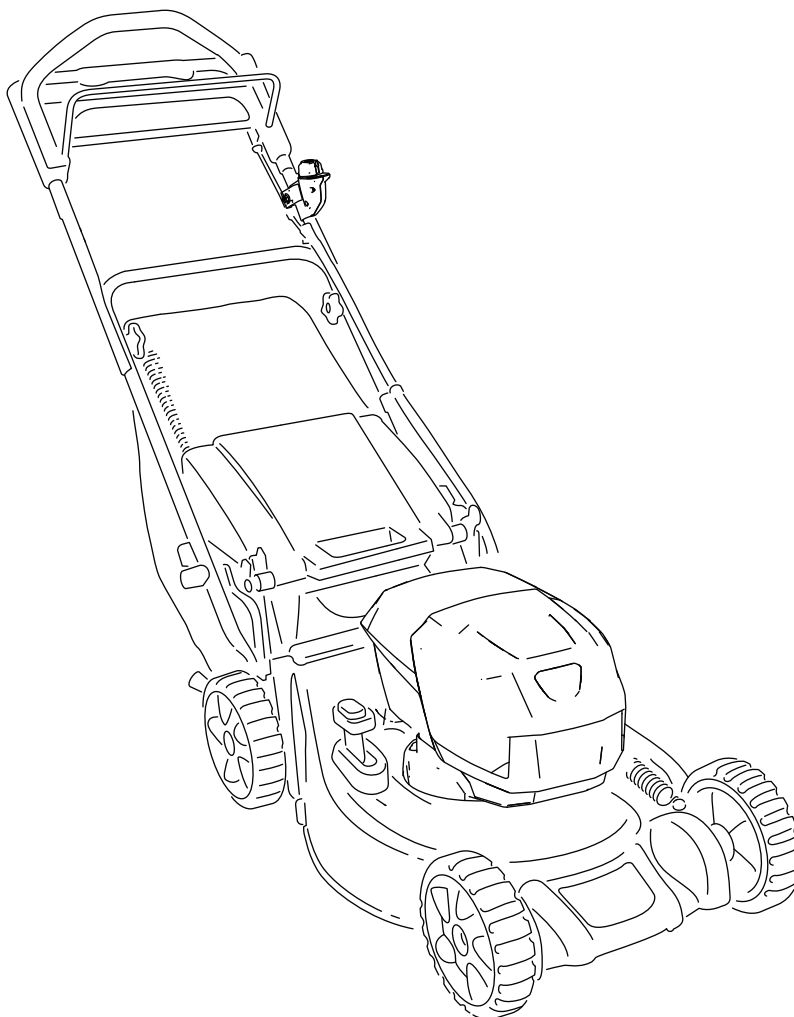

Produsul respectă toate directivele europene relevante; pentru detalii, consultați Declarația de conformitate (DOC) separată specifică produsului.

Introducere

Această mașină de tuns iarba cu lamă rotativă este proiectată pentru a fi utilizată de proprietarii de reședințe. Maina a fost proiectată în primul rând pentru tăierea ierbii de pe gazoane bine întreținute ale proprietăților rezidențiale. Nu este concepută pentru peria de tăiere sau pentru utilizări agricole. A fost proiectată să utilizeze acumulatori litiu-ion modelele 81860 pentru produse Toro Flex-Force (furnizate împreună cu Modelul 21848) i 81850 sau 81875; poate folosi i acumulatorul Modelului 81825. Aceți acumulatori sunt proiectai pentru a fi încărcai folosind doar încărcătoarele Modelele 81802 (furnizat împreună cu Modelul 21848) sau 81805. Utilizarea acestor produse în alte scopuri decât cele intenționate poate fi periculoasă pentru dumneavoastră i pentru alte persoane.

Modelul 21848T nu include un acumulator sau un încărcător.

Citiți cu atenție aceste informații pentru a învăța despre modul corespunzător de utilizare și întreținere a produsului și pentru a evita rănirea personală și deteriorarea produsului. Aveți responsabilitatea de a utiliza produsul în mod corespunzător și sigur.

Vizitați site-ul www.Toro.com pentru mai multe informații, inclusiv informații privind siguranța produsului i materiale de instruire , informații privind accesoriile, ajutor la căutarea unui distribuitor sau pentru înregistrarea produsului.

De fiecare dată când aveți nevoie de service, piese originale Toro sau informații suplimentare, contactați un centru de service autorizat sau departamentul Servicii Clienți Toro și pregătiți numărul de model sau de serie al produsului. **Figura 1** indică locația numărului de model sau de serie pe produs. Scrieți numerele în spațiul furnizat.

Important: Puteți scana codul QR de pe autocolantul cu numărul de serie (dacă este disponibil) cu ajutorul unui dispozitiv mobil pentru a accesa date despre garanție, piese i alte informații despre produs.



g275230

Figura 1

1. Locația numerelor de model și de serie

Nr. model _____
Nr. serie _____

Acest manual identifică potențialele pericole i conține mesaje de siguranță identificate prin simbolul de alertă de siguranță (**Figura 2**), semnalizând un pericol care poate cauza rănirea gravă sau moartea dacă nu respectați următoarele măsuri de precauție recomandate.



g000502

Figura 2

Simbolul de alertă de siguranță

Acest manual utilizează 2 cuvinte pentru a evidenția informațiile. **Important** atrage atenția asupra informațiilor mecanice speciale și **Notă** accentuează informațiile generale care necesită atenție specială.

Cuprins

Siguranță în funcționare	3
Decal-uri instructive și de siguranță	5
Reglare	8
1 Montarea încărcătorului (opțional)	8
2 Desfășurarea mânerului	8
3 Asamblarea sacului pentru iarbă	10
Rezumat al produsului	11
Specificații	11
Dispozitive de ataare/Accesorii	11
Înainte de utilizare	12
Montarea acumulatorului	12
Reglarea înălțimii mânerului	13
Reglarea înălțimii de tăiere	13
În timpul utilizării	14
Pornirea mainii	14
Utilizarea propulsiei automate	14
Reciclarea resturilor	14
Colectarea resturilor	15
Utilizarea manetei sac colectare la cerere	15
Evacuarea prin spate a resturilor	16
Reglarea vitezei lamelor	16
Oprirea mainii	16
Îndepărtarea acumulatorului din mână	16
Indicații de exploatare	17
După utilizare	17
Curățarea sub mână	17
Plierea mânerului	18
Încărcarea acumulatorului	18
Întreținere	20
Lubrifierea mainii	20
Înlocuirea lamei	20
Reglarea propulsiei automate	20
Pregătirea acumulatorului în vederea reciclării	21
Depozitare	21
Înlăturarea defectăunilor	22

Siguranță în funcționare

INSTRUCIUNI IMPORTANTE DE SIGURANĂ

AVERTISMENT – când utilizai un dispozitiv electric, pentru a reduce riscul incendiului, electrocutării sau rănirii, trebuie citite și respectate întotdeauna avertismentele și instrucțiunile de protecție de bază, inclusiv următoarele:

I. Instruire

1. Operatorul mainii este responsabil pentru orice accidente suferite sau pericole la care au fost expuse alte persoane și bunurile acestora.
2. Nu permiteți copiilor să utilizeze sau să se joace cu maina, acumulatorul sau încărcătorul; reglementările locale pot impune o limită de vârstă pentru operator.
3. Nu permiteți persoanelor cu capacități fizice, senzoriale sau mentale reduse sau fără experiență și cunoștințe să utilizeze maina, acumulatorul sau încărcătorul, cu excepția cazului în care primesc instrucțiuni sau supraveghere privind utilizarea acestora în condiții de siguranță și înțeleg pericolele implicate în timpul utilizării mainii.
4. Înainte să utilizezi maina, acumulatorul și încărcătorul, citește toate instrucțiunile și marcajele de atenționare de pe aceste produse.
5. Familiarizai-vă cu comenzile și cu utilizarea corespunzătoare a mainii, acumulatorului și încărcătorului.

II. Pregătirea

1. Țineți departe de alte persoane, în special copii și animalele, departe de aria de funcționare a mainii.
2. Nu utilizați mașina fără toate protecțiile și dispozitivele de siguranță, cum ar fi deflectoarele și dispozitivul de adunat iarbă, montate pe maină și funcționând corespunzător.
3. Inspectați zona în care veți utiliza maina și îndepărtați toate obiectele care ar putea obstrucționa utilizarea mainii sau pe care maina le-ar putea proiecta.
4. Înainte de utilizarea mainii, asigurați-vă că lama, uruburile lamei și ansamblul lamei nu sunt uzate sau deteriorate. Înlocuiți orice etichete deteriorate sau ilizibile.
5. Folosiți doar acumulatorul specificat de Toro. Utilizarea altor accesorii sau dispozitive de

- ataare poate crete riscul de vătămare sau de incendiu.
6. Conectarea încărcătorului într-o priză care nu are tensiunea cuprinsă între 100 - 240 V poate provoca un incendiu sau electrocutarea. Nu conectai încărcătorul într-o priză care nu are tensiunea cuprinsă între 100 - 240 V. Pentru un mod diferit de conectare, utilizezi un adaptor cu configuraia potrivită pentru priza electrică, dacă este necesar.
 7. Nu utilizezi un acumulator sau încărcător deteriorat sau modificat, care poate avea un comportament imprevizibil care ar putea avea drept urmare un incendiu, o explozie sau poate crea risc de vătămare.
 8. În cazul în care cablul de alimentare al încărcătorului este deteriorat, contactai un centru de service autorizat pentru a-l înlocui.
 9. Nu utilizezi baterii care nu pot fi reîncărcate.
 10. Încărcai acumulatorul doar cu încărcătorul specificat de Toro. Un încărcător adecvat pentru un tip de acumulator poate crea risc de incendiu dacă este utilizat cu un alt acumulator.
 11. Încărcai acumulatorul doar într-o zonă bine aerisită.
 12. Nu expunei acumulatorul sau încărcătorul la foc sau temperaturi mai mari de 68 °C.
 13. Urmai toate instrucuniile de încărcare i nu încărcai acumulatorul în afara intervalului de temperatură specificat în instrucuni. În caz contrar, putei deteriora acumulatorul i crete riscul de incendiu.
 14. Îmbrăcai-vă corespunzător – purtai îmbrăcăminte adecvată, inclusiv ochelari de protecie, pantaloni lungi, încălăminte solidă, antiderapantă, mănuși i căi pentru protecia auzului. Strângei la spate părul lung i nu purtai bijuterii care se pot agăa în piesele mobile. Purtați o mască împotriva prafului, dacă utilizați maina într-un mediu cu mult praf. Se recomandă să folosiți mănuși de cauciuc.
4. Nu înclinai dispozitivul atunci când pornii motorul.
 5. Prevenii pornirea neintenionată – asigurați-vă că butonul de pornire electrică este îndepărtat din contact, înainte de a conecta acumulatorul i de a manipula maina.
 6. Utilizai maina cu foarte mare atenie. Nu vă angrenați în nicio activitate care vă poate distra atenția; în caz contrar, se pot înregistra pagube materiale sau vătămări corporale.
 7. Opriți maina, îndepărtați butonul de pornire electrică, îndepărtați acumulatorul din maină i așteptați ca toate micările să se oprească înainte de a regla, efectua lucrări de service, curăa sau depozita maina.
 8. Îndepărtați acumulatorul i butonul de pornire electrică de la maină ori de câte ori lăsați maina nesupravegheată sau înainte de a înlocui accesoriile.
 9. Nu forai maina – permiteți mainii să lucreze mai bine i mai sigur la capacitatea pentru care a fost proiectată.
 10. Fii vigilenți – acordai atenție activității i folosii-vă simul practic atunci când operați maina. Nu utilizați mașina dacă sunteți bolnav, obosit sau sub influența alcoolului sau a drogurilor.
 11. Operați maina doar în condiții de vizibilitate bună i în condiții meteo corespunzătoare. Nu utilizați mașina dacă există riscul unor descărcări electrice.
 12. Acordai foarte mare atenie atunci când vă deplasai cu spatele sau când trageți maina spre dumneavoastră.
 13. Menineți-vă stabilitatea i echilibrul în orice moment, mai ales pe pante. Tundeți iarba de-a lungul pantelor, niciodată în sus sau în jos. Acordați foarte mare atenție la schimbarea direcției pe pante. Nu tundeți iarba pe pantele foarte abrupte. Mergeți, nu alergați niciodată cu maina.
 14. Nu direcționați materialul evacuat spre nicio persoană. Evitați evacuarea materialului spre un perete sau obstacol; materialul poate ricoșa spre dumneavoastră. Opriți lama (lamele) atunci când vă deplasai pe suprafețe acoperite cu pietri.
 15. Aveți grijă la gropi, anuri, denivelări, pietre sau alte obiecte ascunse. Terenul denivelat vă poate face să vă pierdeți echilibrul sau stabilitatea.
 16. Iarba udă sau frunzele pot provoca vătămări grave dacă alunecați i intrați în contact cu lama. Evitați să tundeți iarba în condiții umede sau atunci când plouă.
 17. Dacă maina lovește un obiect sau începe să vibreze, opriți imediat maina, îndepărtați butonul

III. Operare

1. Contactul cu lama în timp ce aceasta se rotește va duce la vătămarea gravă. Țineți mâinile sau picioarele la distanță de zona de tăiere i de toate piesele mobile ale mainii. Stați la distanță de orice gură de descărcare.
2. Utilizarea acestei maini în alte scopuri decât cele intenționate poate fi periculoasă pentru dumneavoastră i pentru alte persoane.
3. Înainte de a porni maina, dezactivați propulsia automată (dacă maina este echipată cu această funcție).

de pornire electrică, îndepărtați acumulatorul și așteptați ca toate micările să înceteze, înainte de a inspecta dacă maina este deteriorată. Efectuați reparațiile necesare înainte de a o utiliza din nou.

18. Opriți maina și îndepărtați butonul de pornire electrică, înainte de încărcarea mainii pentru transport.
19. În condiții de utilizare abuzivă, din acumulator se poate scurge lichid; evitați contactul. Dacă intrați accidental în contact cu lichidul, spălați cu apă zona afectată. Dacă lichidul intră în contact cu ochii, apelați la un medic. Lichidul scurs din acumulator poate cauza iritații sau arsuri.

IV. Întreținerea și depozitarea

1. Opriți maina, îndepărtați butonul de pornire electrică, îndepărtați acumulatorul din maină și așteptați ca toate micările să se oprească înainte de a regla, efectua lucrări de service, curăța sau depozita maina.
2. Nu încercați să reparați maina altfel decât este prevăzut în instrucțiuni. Solicitați unui centru de service autorizat să efectueze lucrări de service asupra mainii, folosind piese de schimb identice.
3. Purtați mănuși și protecție pentru ochi atunci când efectuați lucrări de service asupra mainii.
4. Ascuiți o lamă tocită pe ambele părți, pentru a păstra echilibrul. Curățați lama și asigurați-vă că este echilibrată.
5. Înlocuiți lama dacă este îndoită, uzată sau fisurată. O lamă neechilibrată poate provoca vibrații, care ar putea deteriora motorul sau cauza vătămări corporale.
6. Atunci când efectuați lucrări de service asupra lamei, asigurați-vă că lama se poate deplasa, chiar dacă sursa de alimentare a fost oprită.
7. Verificați frecvent sacul pentru colectarea ierbii pentru a vedea dacă este deteriorat sau uzat și înlocuiți un sac uzat cu un sac [de schimb] Toro.
8. Pentru a beneficia de cele mai ridicate performanțe, cumpărați doar piese de schimb și accesorii originale Toro. Piese de schimb și accesorii de la alți producători pot fi periculoase și pot anula garanția produsului.
9. Întrețineți utilajul – menineți marginile de tăiere ascuțite și curate pentru cele mai bune performanțe

maxime în siguranță. Menineți mânerul uscat, curat și fără urme de ulei și lubrifiant. Lăsați toate protecțiile montate și asigurați-vă că funcionează corespunzător. Menineți lamele ascuțite. Folosiți doar lame de schimb identice.

10. Verificați dacă maina prezintă piese deteriorate – dacă există protecții sau alte piese deteriorate, determinați dacă maina va funcționa în mod corespunzător. Verificați dacă piesele mobile nu mai sunt aliniate corespunzător sau dacă sunt blocate, verificați dacă există piese sau suporturi rupte, precum și orice alte condiții care ar putea afecta operarea mainii. Dacă nu este indicat altfel în instrucțiuni, solicitați unui centru de service autorizat să repare sau să înlocuiască o protecție sau o piesă defectă.
11. Atunci când nu utilizați acumulatorul, ineți-l departe de obiecte metalice precum agrafe pentru hârtie, monede, chei, cuie și uruburi care pot realiza o conexiune între borne. Scurtcircuitarea bornelor acumulatorului poate provoca arsuri sau un incendiu.
12. Verificați frecvent ca lama și uruburile de montare ale motorului să fie strânse corespunzător.
13. Atunci când nu utilizați maina, depozitați-o în interior, într-un loc uscat și sigur, care nu este la îndemâna copiilor.
14. **ATENIE** – un acumulator manipulat necorespunzător poate prezenta un risc de incendiu sau de arsuri chimice. Nu dezamblați acumulatorul. Nu încălziți acumulatorul la temperaturi de peste 68 °C și nu îi dai foc. Înlocuiți acumulatorul doar cu un acumulator original Toro; folosirea unui alt tip de acumulator poate provoca un incendiu sau o explozie. Nu lăsați acumulatorii la îndemâna copiilor și păstrați acumulatorii în ambalajele originale, până când sunteți gata să îi folosiți.
15. Nu eliminați acumulatorii aruncându-i în foc. Celula poate exploda. Verificați reglementările locale pentru eventuale instrucțiuni speciale de eliminare.

PĂSTRAI ACESTE INSTRUCIUNI

Decal-uri instrucționale și de siguranță



Instrucțiunile și autocolantele cu informații privind siguranța sunt ușor vizibile pentru operator și sunt amplasate lângă orice zonă cu potențial risc. Înlocuiți orice autocolant care este deteriorat sau lipsește.



137-9489

1. Citii *Manualul operatorului*.
2. Reciclare
3. Conține litiu-ion; nu aruncați.
4. A se păstra departe de flăcări deschise.
5. A nu se expune la ploaie.

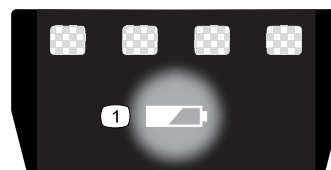

137-9461

decal137-9461

1. Nivel de încărcare acumulator

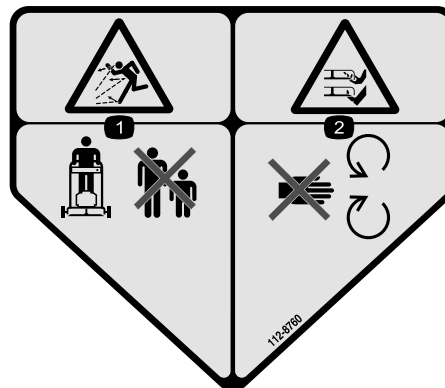

112-8760

decal112-8760

1. Pericol de obiecte proiectate – țineți trecătorii la distanță.
2. Pericol de tăiere/desprindere a mâinilor sau picioarelor, lama mainii de tuns iarba—păstrați distanță față de piesele mobile.

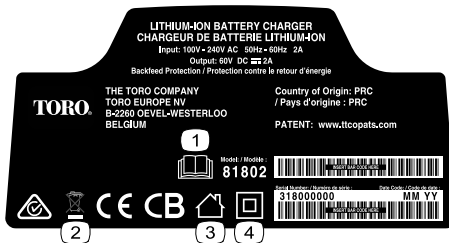

137-9495

decal137-9495

1. Citii *Manualul operatorului*.
2. Nu aruncați.
3. Pentru utilizare la interior.
4. Cu izolație dublă



137-9496

decal137-9496

1. Acumulatorul se încarcă.
2. Acumulatorul este complet încărcat.
3. Acumulatorul are o temperatură mai mare sau mai mică decât intervalul de temperatură corespunzător.
4. Eroare la încărcarea acumulatorului

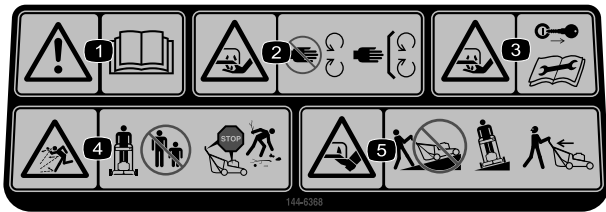

144-6368

decal144-6368

1. Avertisment – citii *Manualul operatorului*.
2. Lama mainii de tuns iarba prezintă pericolul de tăiere/desprindere a mâinilor – păstrai distanța față de piesele mobile; lasai toate apărătorii și protecțiile montate.
3. Lama mainii de tuns iarba prezintă pericolul de tăiere/desprindere a mâinilor – scoateți cheia din contact și citiți *Manualul operatorului* înainte de efectuarea lucrărilor de întreținere.
4. Pericol de obiecte proiectate – țineți trecătorii la distanță; opriți maina înainte de a părăsi poziția de operare; colectați orice reziduuri înainte de a tunde iarba.
5. Lama mainii de tuns iarba prezintă pericolul de tăiere/desprindere a picioarelor – nu operați maina în sus și în jos pe pante; operați maina dintr-o parte în alta a pantei; privii înapoi atunci când vă deplasați cu spatele.

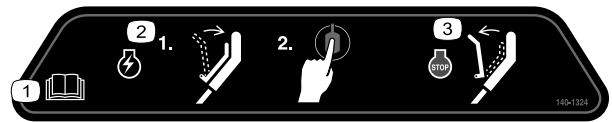

140-1324

decal140-1324

1. Citii *Manualul operatorului*.
2. Pentru a porni maina, strângeți bara înspre mâner și apăsați butonul.
3. Pentru a opri maina, eliberați bara.

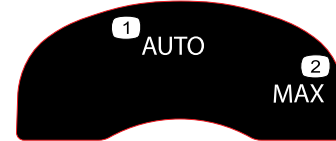

134-4691

decal134-4691

1. Viteza automată
2. Viteza maximă

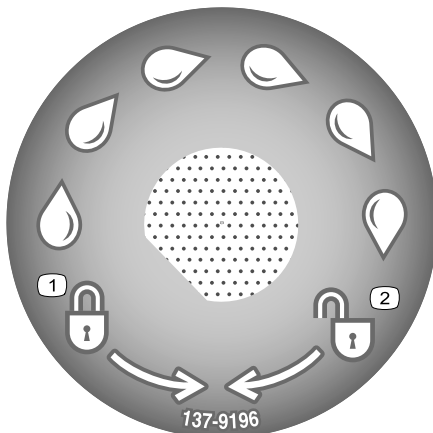

137-9196

decal137-9196

1. Blocare
2. Deblocare



119-2283

decal119-2283

1. Înălțime de tăiere

Reglare

Notă: La momentul achiziției, acumulatorul nu este încărcat integral. Înainte de a utiliza maina pentru prima dată, consultai [Încărcarea acumulatorului \(Pagină 18\)](#).

1

Montarea încărcătorului (opțional)

Piese solicitate pentru această procedură:

2	Elemente de montare (nu sunt incluse)
---	---------------------------------------

Procedură

Dacă dorești, montează încărcătorul în siguranță pe un perete, folosind orificiile pentru montarea pe perete, cu formă de gaură de cheie, amplasate pe spatele încărcătorului.

Montează încărcătorul la interior (cum ar fi într-un garaj sau într-un alt loc uscat), în apropierea unei prize, dar fără a fi la îndemâna copiilor.

Consultă [Figura 3](#) pentru asistență privind montarea încărcătorului.

Glisează încărcătorul pe elementele de montare amplasate în mod corespunzător, pentru a fixa încărcătorul (elementele de montare nu sunt incluse).



Figura 3

g290534

2

Desfășurarea mânerului

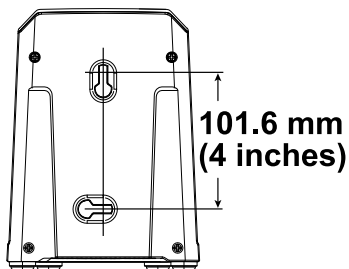
Nu s-au solicitat piese

Procedură

⚠ ATENȚIE

Plierea sau desfășurarea incorectă a mânerului poate deteriora cablurile, ducând la condiții de utilizare nesigure.

- Nu deteriorezi cablurile în timpul plierii sau desfășurării mânerului.
- Dacă un cablu este deteriorat, contactați un centru de service autorizat.

Important: Îndepărtați și aruncați folia de protecție din plastic folosită pentru a acoperi motorul, precum și orice alte elemente din plastic sau ambalaje de pe maină.

1. Slăbiți butoanele de mâner ([Figura 4](#)).



Figura 4

g335758

1. Butoane de mâner

2. Deplasați cu grijă mânerul superior în față până când jumătățile mânerului sunt în linie și se unesc așa cum este prezentat în [Figura 5](#).

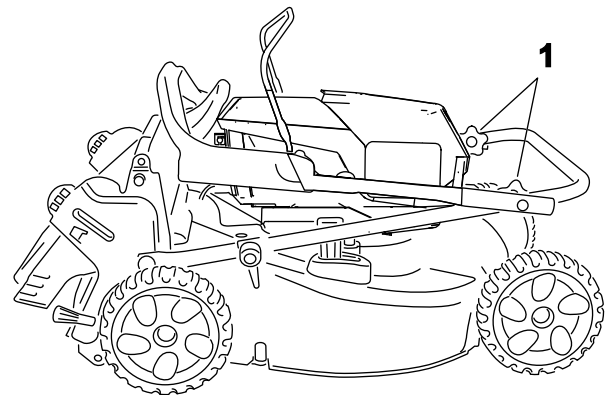
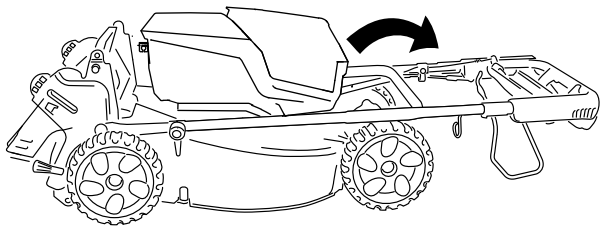

g335780

Figura 5

-
3. Strângeți ferm butoanele de mâner cu mâna.
 4. Rotii mânerul în spate, în poziția de funcționare și blocați-l la înălțimea dorită. Consultați [Reglarea înălțimii mânerului \(Pagină 13\)](#).

3

Asamblarea sacului pentru iarbă

Nu s-au solicitat piese

Procedură



Figura 6

g241560

Rezumat al produsului

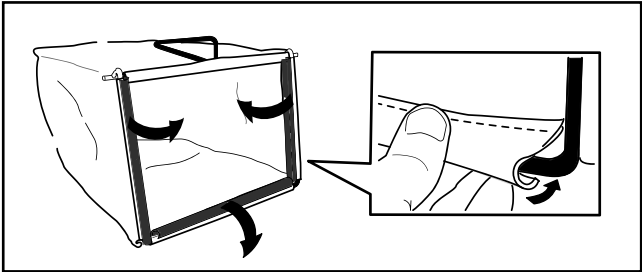

Figura 7

g335822

- | | |
|--------------------------------|--|
| 1. Mâner superior | 7. Deflector spate |
| 2. Mâner de asistare traciune | 8. Port de spălare (nu este reprezentat) |
| 3. Bară de comandă pentru lamă | 9. Compartiment acumulator |
| 4. Buton de pornire electrică | 10. Manetă sac colectare la cerere |
| 5. Buton de pornire electrică | 11. Manetă înălțime de tăiere (2) |
| 6. Sac pentru iarbă | 12. Închizător de mâner (2) |

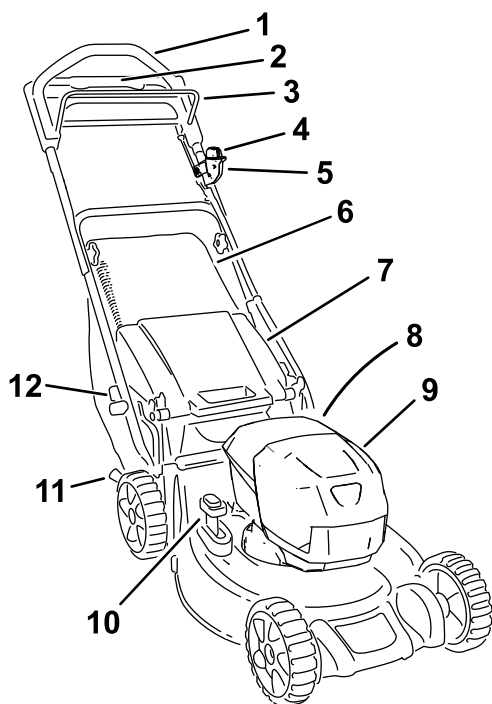

Figura 8

g292995

- | | |
|---|---|
| 1. Încărcător model 81802 (inclus în cazul modelului 21848) | 2. Acumulator model 81860 (inclus în cazul modelului 21848) |
|---|---|

Specificații

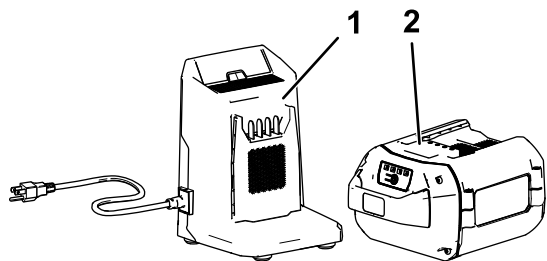
Model	Greutate (fără un acumulator)	Lungime	Lăime	Înălțime
21848	34,5 kg	152 cm	53 cm	109 cm

Acumulator

Model	81850
Capacitate acumulator	6,0 Ah
	324 Wh
Clasificare producător acumulator = 60 V tensiune maximă i 54 V tensiune nominală. Tensiunea efectivă variază în funcție de sarcină.	

Încărcător de baterie

Model	81802
Tip	Încărcător de baterie litiu-ion 60 V MAX
Intrare	100 până la 240 V AC 50/60 Hz Max 2,0 A
Ieșire	60 V MAX DC 2,0 A

Interval de temperaturi de funcționare corespunzătoare

Încărcarea/depozitarea acumulatorului la temperaturi cuprinse între	5 °C i 40 °C*
Folosirea acumulatorului la temperaturi cuprinse între	-30 °C i 49 °C*
Folosirea mâinii la temperaturi cuprinse între	0 °C i 49 °C*

*Timpul de încărcare va crește dacă nu încărcați acumulatorul în acest interval.

Depozitați mâna, acumulatorul și încărcătorul într-o zonă curată, uscată și închisă.

Dispozitive de atașare/Accessorii

Pentru extinderea și îmbunătățirea performanțelor mâinii poate fi disponibilă o gamă de dispozitive de atașare și accesorii aprobate de Toro. Pentru lista dispozitivelor de atașare și a accesoriilor aprobate, contactați centrul de service local sau un distribuitor Toro autorizat sau accesați www.Toro.com.

Pentru performanțe optime și utilizarea în siguranță a mâinii, utilizați exclusiv piese de schimb și accesorii originale Toro. Piese de schimb și accesorii de altă proveniență pot fi periculoase și pot anula garanția produsului.

Operare

Notă: Determinați partea stângă și dreaptă a mașinii din poziția de operare normală.

Înainte de utilizare

Montarea acumulatorului

Important: Folosii acumulatorul doar la temperaturi care se încadrează în intervalul corespunzător; consultați [Specificații \(Pagină 11\)](#).

1. Asigurați-vă că orificiile acumulatorului nu prezintă praf sau reziduuri.
2. Ridicați capacul compartimentului pentru acumulator (A din [Figura 9](#)).
3. Aliniați canalul acumulatorului cu limba de pe maină și glisați acumulatorul în compartiment până când se fixează prin blocare (B din [Figura 9](#)).
4. Închideți capacul compartimentului pentru acumulator (C din [Figura 9](#)).

Notă: În cazul în care compartimentul acumulatorului nu se închide complet, acumulatorul nu este corect instalat.



Figura 9

g251221

Reglarea înălțimii mânerului

Puteți ridica sau coborî mânerul într-o poziție confortabilă pentru dumneavoastră.

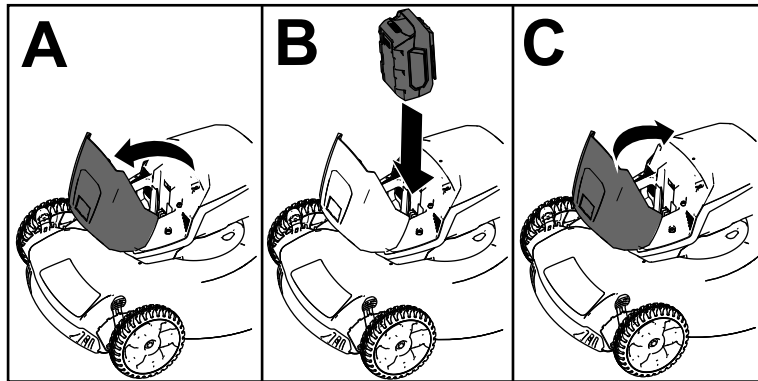
Rotii închizătorul de mâner, deplasați mânerul în pozițiile 1 - 3 și blocați mânerul în poziție (Figura 10).



Figura 10

1. Închizător de mâner
2. Pozițiile mânerului

Reglarea înălțimii de tăiere

⚠ ATENȚIE

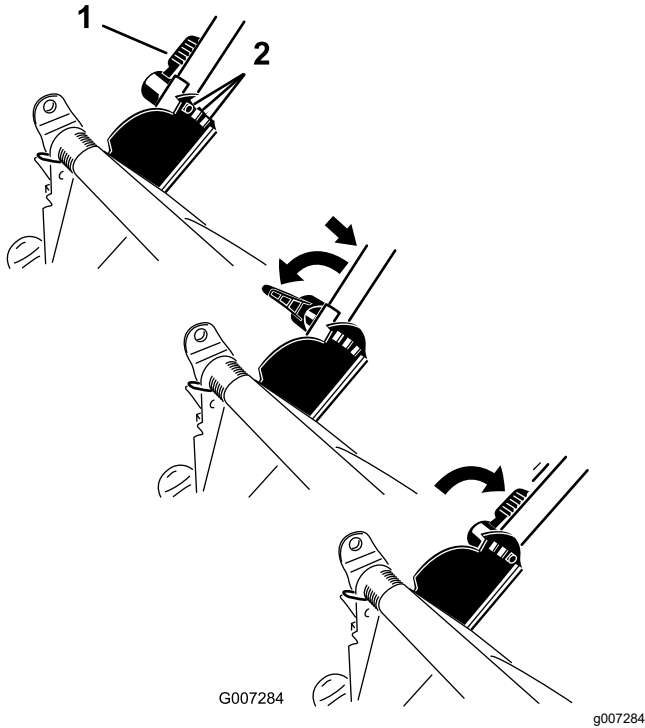
Reglarea manetelor pentru înălțimea de tăiere vă poate aduce mâinilor în contact cu o lamă aflată în mișcare, ceea ce cauzează vătămări grave.

- Opriți mâna și așteptați oprirea tuturor pieselor mobile înainte de a regla înălțimea de tăiere.
- Nu introduceți degetele sub carcasă în timp ce reglați înălțimea de tăiere.

Reglați înălțimea de tăiere conform preferințelor. Setează toate manetele pentru înălțimea de tăiere la aceeași înălțime. Pentru a ridica și coborî mâna, consultați Figura 11.



Figura 11

1. Manetă înălțime de tăiere

Important: Setările pentru înălțimea de tăiere sunt 25 mm; 38 mm; 51 mm; 64 mm; 83 mm; 95 mm; 108 mm.

În timpul utilizării

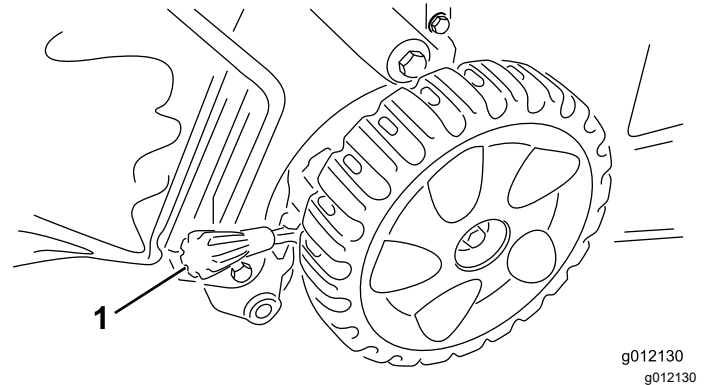
Pornirea mainii

1. Asigurați-vă că acumulatorul este instalat în maină; consultați [Montarea acumulatorului \(Pagină 12\)](#).
2. Introduceți butonul de pornire electrică în comutatorul demarorului (A din [Figura 12](#)).
3. Strângeți bara de comandă pentru lamă și înclinați-o spre mâner (B din [Figura 12](#)).
4. Apăsai butonul de pornire electrică și mențineți-l apăsat până când pornete motorul (C din [Figura 12](#)).



Figura 12

g293036

Utilizarea propulsiei automate

Mergeți pur și simplu cu mâinile pe mânerul superior și coatele în lateral, iar aparatul va înclina automat pasul cu dumneavoastră ([Figura 13](#)).

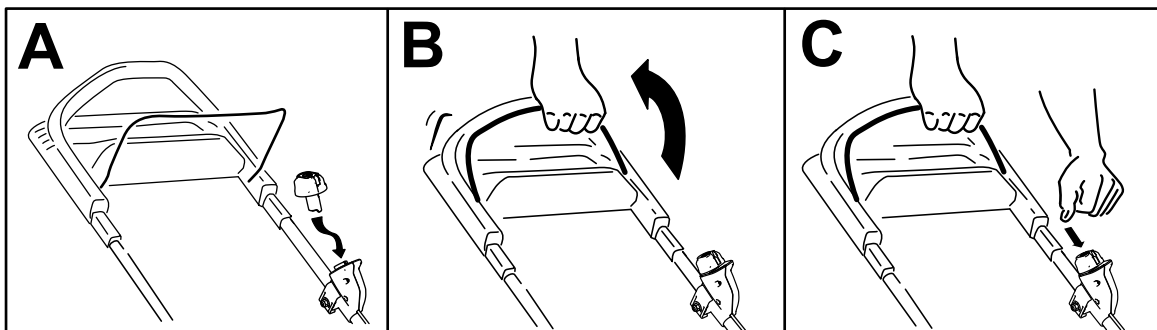

Figura 13

g233423

Notă: Dacă maina nu rulează liber în spate după propulsia automată, opriți deplasarea, înclinați mâinile în poziție și permiteți mainii să ruleze cu câțiva centimetri (inch) în față pentru a decupla traciunea. De asemenea, puteți încerca să ajungeți chiar sub mânerul superior la mânerul metalic și să împingeți maina în față cu câțiva centimetri (inch). Dacă maina continuă să nu ruleze în spate cu ușurință, contactați un centru de service autorizat.

Reciclarea resturilor

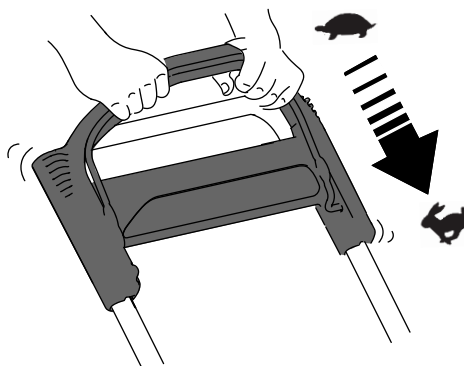
Maina dumneavoastră este pregătită din fabrică să recicleze resturile de iarbă și de frunze înapoi în gazon.

Dacă sacul pentru iarbă se află pe maină și maneta sac colectare la cerere este în poziția de colectare, deplasați maneta în poziția de reciclare; consultați [Utilizarea manetei sac colectare la cerere \(Pagină 15\)](#).

Colectarea resturilor

Folosii sacul pentru iarbă atunci când dori să colectai resturile de iarbă și de frunze de pe gazon.

Dacă maneta sac colectare la cerere este în poziția de reciclare, deplasează-o în poziția de colectare; consultai [Utilizarea manetei sac colectare la cerere \(Pagină 15\)](#).

Montarea sacului pentru iarbă

1. Ridică și menține ridicat deflectorul spate (A din [Figura 14](#)).
2. Instalează sacul pentru iarbă, având grijă ca tifturile de pe sac să rămână în canelurile de pe mâner (B din [Figura 14](#)).
3. Coborâți deflectorul spate.



Figura 14

g233434

Îndepărtarea sacului pentru iarbă

Pentru a îndepărta sacul, inversează pașii de la [Montarea sacului pentru iarbă \(Pagină 15\)](#).

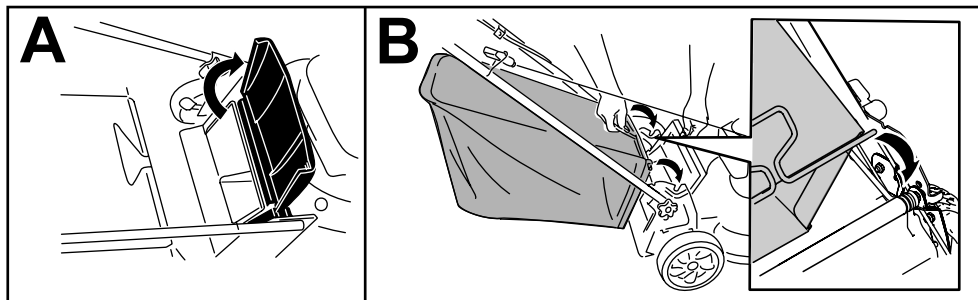
Utilizarea manetei sac colectare la cerere

Funcția sac colectare la cerere vă permite să colectați sau să reciclați resturile de iarbă și de frunze în timp ce sacul pentru iarbă este atașat la maină.

- Pentru a colecta resturile de iarbă și de frunze, apăsați butonul de pe maneta sac colectare la cerere și deplasați maneta în față până când se ridică butonul de pe manetă ([Figura 15](#)).



Figura 15

g251583

1. Manetă sac colectare la cerere (în poziție de reciclare)
2. Manetă sac colectare la cerere (în poziție de colectare)

sac colectare la cerere și deplasați maneta în spate până când se ridică butonul de pe manetă.

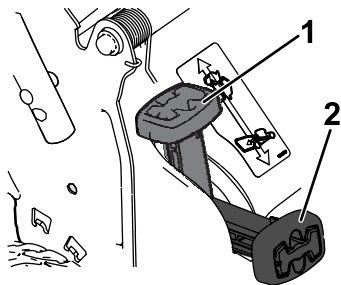
Important: Pentru o funcționare corectă, îndepărtați toate resturile de iarbă și de frunze de la ușa sacului de colectare la cerere și din jurul deschiderii ([Figura 16](#)) înainte de a deplasa maneta sacului de colectare la cerere din poziția 1 în altă poziție.



Figura 16

g251584

1. Curățați aici

- Pentru a recicla sau evacua lateral resturile de iarbă și de frunze, apăsați butonul de pe maneta

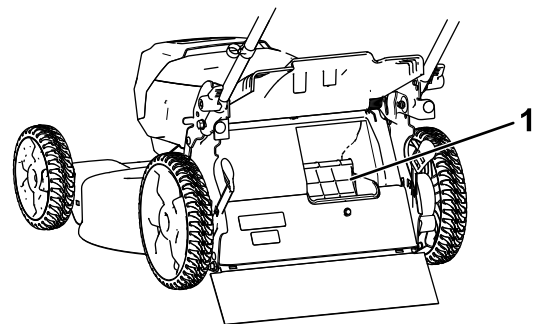
Evacuarea prin spate a resturilor

Utilizai evacuarea prin spate pentru tăierea ierbii foarte înalte.

Notă: Dacă sacul pentru iarbă este montat pe maină, îndepărtați-l înainte de a descărca resturile prin spate; consultați [Îndepărtarea sacului pentru iarbă \(Pagină 15\)](#). Maneta sac de colectare la cerere trebuie să fie în poziția pentru COLECTARE aa cum este prezentat în [Figura 15](#).

⚠ ATENȚIE

Lama este ascuțită; contactul cu lama poate rezulta în vătămări corporale grave.

Opriți motorul și așteptați oprirea tuturor pieselor mobile înainte de a părăsi poziția de operare.

Reglarea vitezei lamelor

Această maină are 2 setări pentru viteza lamelor: AUTO și MAX.

- Când este setată poziția AUTO, viteza lamelor se reglează automat pentru o eficiență sporită; se detectează schimbările condițiilor de tăiere, iar viteza lamelor crește atunci când este necesar, pentru a menține calitatea tăierii.
- Când este setată poziția MAX, viteza lamelor rămâne permanent la cea mai mare viteză.

Răsucii cheia în contact până la oricare poziție pentru a stabili setarea pentru viteza lamelor ([Figura 17](#)).



Figura 17

g337279

1. Poziția AUTO

2. Poziția MAX

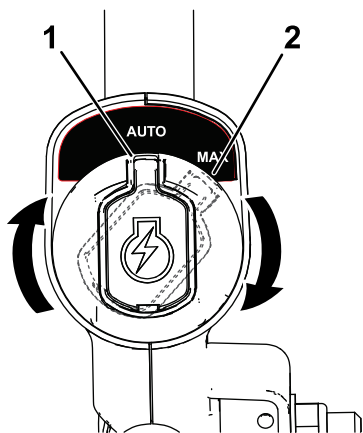
Oprirea mainii

1. Eliberați bara de comandă pentru lamă (A din [Figura 18](#)).
2. Îndepărtați butonul de pornire electrică de la comutatorul demarorului (B din [Figura 18](#)).
3. Îndepărtați acumulatorul; consultați [Îndepărtarea acumulatorului din maină \(Pagină 16\)](#).

Notă: Oricând nu utilizați maina, îndepărtați acumulatorul.



Figura 18

g251435

Îndepărtarea acumulatorului din maină

1. Ridicați capacul compartimentului pentru acumulator.
2. Apăsai clișetelul acumulatorului pentru a elibera acumulatorul și pentru a-l îndepărta.
3. Închideți capacul compartimentului pentru acumulator.

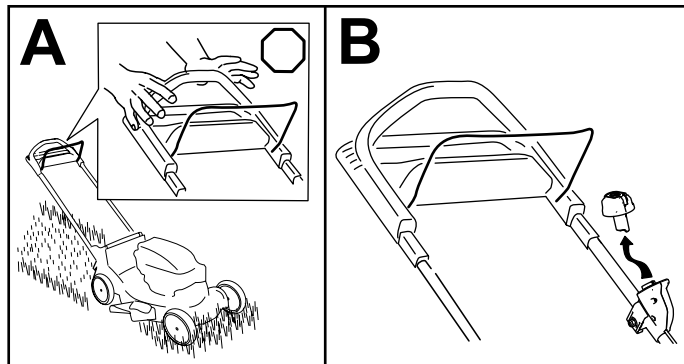
Indicații de exploatare

Recomandări generale pentru a tunde iarba

- Inspectai zona în care vei utiliza maina și îndepărtați toate obiectele pe care maina le-ar putea proiecta.
- Evitați lovirea obiectelor solide cu lama. Nu tundeți iarba trecând în mod voluntar peste obiecte.
- Dacă maina se lovește de un obiect sau începe să vibreze, opriți motorul imediat, așteptați până ce toate piesele mobile se opresc, îndepărtați acumulatorul și verificați dacă maina este deteriorată.
- Pentru cele mai bune performanțe, instalați o lamă Toro nouă înainte de a începe sezonul de tuns iarba sau atunci când este necesar.

Tăierea ierbii

- Tăiați aproximativ o treime din firul de iarbă. Pentru calitate a tăierii, timp de funcționare și colectare îmbunătățite, tăiați iarba la o înălțime de tăiere mai mare.
- Nu tăiați mai jos de 51 mm, cu excepția cazului în care iarba este mai rară sau este toamnă târzie, când creșterea ierbii începe să încetinească.
- Atunci când tăiați iarba cu o înălțime de peste 15 cm, tăiați mai întâi la cea mai ridicată setare a înălțimii de tăiere și la o viteză mai mică; apoi tăiați din nou la o înălțime de tăiere mai mică pentru ca gazonul să aibă cel mai bun aspect. Dacă iarba este prea lungă, maina se poate bloca, ceea ce poate duce la calarea motorului.
- Iarba și frunzele ude au tendința de a se aduna în curte și pot cauza blocarea mainii sau calarea motorului. Evitați să tundeți iarba în condiții umede.
- Fii atenți la potențialul risc de incendiu în condiții foarte uscate, respectați toate avertismentele autorităților locale privind incendiile și prevenii pătrunderea ierbii uscate și a resturilor de frunze în maină.
- Alternați direcția de tăiere. Acest lucru ajută la dispersarea resturilor pe gazon, pentru o fertilizare uniformă.
- Dacă aspectul final al gazonului este nesatisfăcător, încercați una sau mai multe din următoarele recomandări:
 - Înlocuiți lama sau ascuiți-o.
 - Deplasați-vă mai încet în timp ce tăiați iarba.
 - Ridicați înălțimea de tăiere a mainii dumneavoastră.
 - Tăiați iarba mai frecvent.
 - Suprapuneți zonele de tăiere în loc să tăiați iarba dintr-o zonă completă cu fiecare trecere.

Tăierea frunzelor

- După tunderea gazonului, asigurați-vă că jumătate din gazon se vede prin stratul de frunze tăiate. Poate fi nevoie să efectuați mai multe treceri peste frunze.
- Dacă pe gazon există un strat de frunze mai mare de 13 cm, tăiați iarba la o înălțime de tăiere mai mare și apoi tăiați iarba din nou la înălțimea de tăiere dorită.
- Reduceți viteza de tăiere dacă maina nu taie frunzele suficient de fin.

După utilizare

Curățarea sub maină

Interval de service: Înainte de fiecare folosință sau zilnic

Pentru rezultate optime, curățați maina în scurt timp după ce ai terminat de tuns iarba.

1. Deplasați maina pe o suprafață plană, pavată.
 2. Opriți motorul și așteptați oprirea tuturor pieselor mobile înainte de a părăsi poziția de operare.
 3. Alegeți cea mai mică înălțime de tăiere a mainii. Consultați [Reglarea înălțimii de tăiere \(Pagină 13\)](#).
 4. Spălați zona de sub ua din spate, pe unde este evacuată iarba tăiată, din partea inferioară a mainii până la sacul pentru iarbă.
- Notă:** Spălați zona sacului la cerere (dacă este prezent), atât în poziția în față completă cât și în poziția în spate completă.
5. Atașați un furtun de grădină care este conectat la o sursă de apă la portul de spălare ([Figura 19](#)).



Figura 19

g335823

1. Port de spălare

6. Pornii apa.
7. Pornii motorul și rulați-l până când nu mai este evacuată iarba tăiată de sub maină.

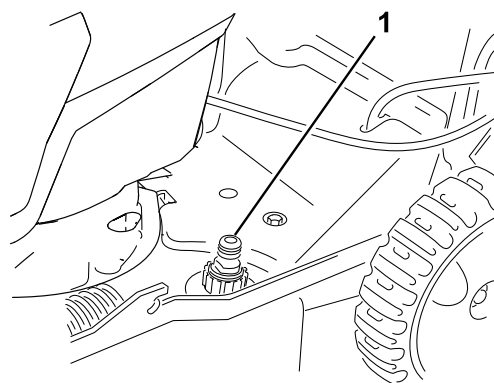
8. Opii motorul.
9. Opii apa și deconectai furtunul de grădină de la mână.
10. Lăsați motorul să funcționeze timp de câteva minute pentru a usca partea inferioară a mâinii, pentru a preveni ruginirea.
11. Opii motorul și lăsați-l să se răcească înainte de a depozita mâna într-o zonă închisă.



Figura 21

g335758

Plierea mânerului

⚠ ATENȚIE

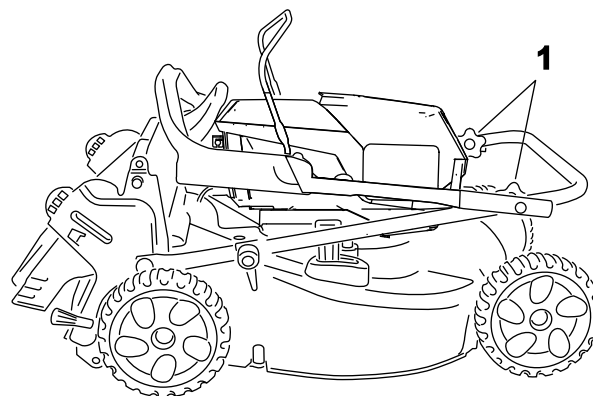
Plierea sau desfășurarea incorectă a mânerului poate deteriora cablurile, ducând la condiții de utilizare nesigure.

- Nu deteriorezi cablurile în timpul plierii sau desfășurării mânerului.
- Dacă un cablu este deteriorat, contactați un centru de service autorizat.

1. Îndepărtați butonul de pornire electrică (Figura 20).



Figura 20

g251571

2. Țineți mânerul în timp ce decuplați închizătoarele sale pentru a evita prinderea mâinilor.
3. Rotiți întregul mâner în față (Figura 21).

Important: Poziționați cablurile în exteriorul butoanelor de mâner pe măsură ce pliați mânerul superior.

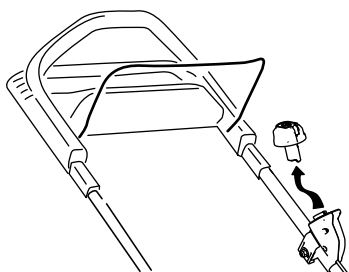
4. Slăbiți butoanele de mâner.
5. Rotiți porțiunea superioară a spatelui mânerului spre motor; consultați Figura 22.



Figura 22

g335780

1. Butoane de mâner

6. Pentru a desfășura mânerul, consultați 2 Desfășurarea mânerului (Pagină 8).

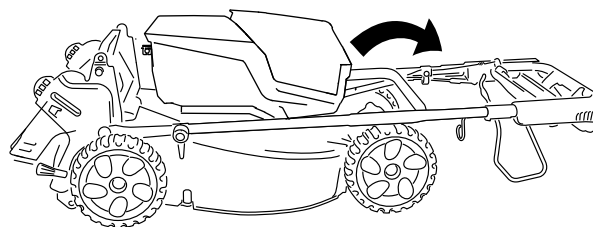
Încărcarea acumulatorului

Important: La momentul achiziției, acumulatorul nu este încărcat integral. Înainte de a utiliza mâna pentru prima dată, amplasați acumulatorul în încărcător și încărcați-l până când afiajul LED indică faptul că acumulatorul este complet încărcat. Citii toate precauțiile privind siguranța.

Important: Încărcați acumulatorul doar la temperaturi care se încadrează în intervalul corespunzător; consultați Specificații (Pagină 11).

Notă: În orice moment, apăsați butonul care indică nivelul de încărcare a acumulatorului de pe acumulator, pentru a afișa nivelul actual de încărcare (indicator LED).

1. Asigurați-vă că orificiile acumulatorului nu prezintă praf sau reziduuri.



Figura 23

g290533

- | | |
|--|--|
| 1. Canalul acumulatorului | 5. Indicatoare LED (nivelul actual de încărcare) |
| 2. Orificiile de ventilare ale acumulatorului | 6. Mâner |
| 3. Bornele acumulatorului | 7. Indicator luminos LED încărcător |
| 4. Buton care indică nivelul de încărcare a acumulatorului | 8. Orificiile de ventilare ale încărcătorului |
- Aliniați canalul acumulatorului (Figura 23) cu limba încărcătorului.
 - Glisați acumulatorul în încărcător până când este fixat corespunzător (Figura 23).
 - Pentru a îndepărta acumulatorul, glisați acumulatorul înapoi, afară din încărcător.
 - Consultați următorul tabel pentru a interpreta indicatorul luminos LED de pe încărcător.

Indicator luminos	Indică
Oprit	Acumulatorul nu este introdus
Verde intermitent	Acumulatorul se încarcă
Verde	Acumulatorul este încărcat
Rou	Acumulatorul i/sau încărcătorul au o temperatură mai mare sau mai mică decât intervalul de temperatură corespunzător
Rou intermitent	Eroare la încărcarea acumulatorului*

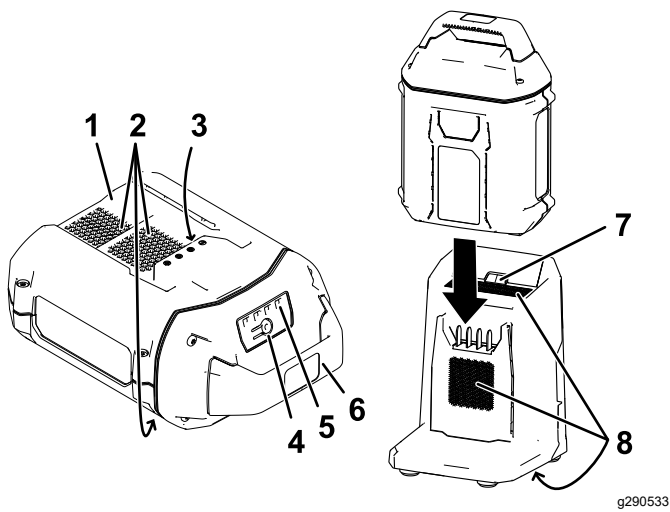
*Consultați [Înlăturarea defecțiunilor \(Pagină 22\)](#) pentru mai multe informații.

Important: Acumulatorul poate fi lăsat în încărcător pentru perioade scurte de timp între utilizări.

Dacă acumulatorul nu va fi utilizat pentru perioade lungi, îndepărtați acumulatorul din încărcător; consultați [Depozitare \(Pagină 21\)](#).

Întreținere

Îndepărtați butonul de pornire electrică și acumulatorul de pe maină înainte de a realiza operațiuni de întreținere sau curățare a mainii.

Opriți maina, așteptați oprirea tuturor pieselor mobile și lăsați maina să se răcească înainte de reglarea, efectuarea lucrărilor de service, curățarea sau depozitarea mainii.

Folosii numai piesele de schimb și accesoriile recomandate de producător.

Verificați și realizați operațiuni de întreținere a mainii periodic. Reparați maina numai la un centru de service autorizat.

Lubrifierea mainii

Nu este nevoie să lubrifiați maina; toi rulmenții au fost lubrifiați în fabrică pentru întreaga durată de viață a mainii.

Înlocuirea lamei

Interval de service: Anual

Important: Pentru a instala lama corect vei avea nevoie de o cheie. Dacă nu deții o cheie sau consideri că nu poți realiza această procedură, contactați un centru de service autorizat.

Dacă lama este deteriorată sau fisurată, înlocuiți-o imediat. Dacă marginea lamei este tocită sau prezintă creștături, ascuțiți-o și echilibrați-o sau înlocuiți-o.

⚠ ATENȚIE

Atunci când efectuați lucrări de service asupra lamei, asigurați-vă că lama se poate deplasa, chiar dacă sursa de alimentare a fost oprită. Lama este ascuțită; contactul cu lama poate rezulta în vătămări corporale grave.

Purtați mănuși în timpul lucrărilor de service asupra lamei.

1. Îndepărtați butonul de pornire electrică și acumulatorul de pe maină.
2. Folosii o bucată de lemn pentru a menține lama stabilă (Figura 24).
3. Îndepărtați lama, păstrând toate elementele de montare (Figura 24).



Figura 24

g231389

4. Instalați lama nouă și toate elementele de montare (Figura 25).

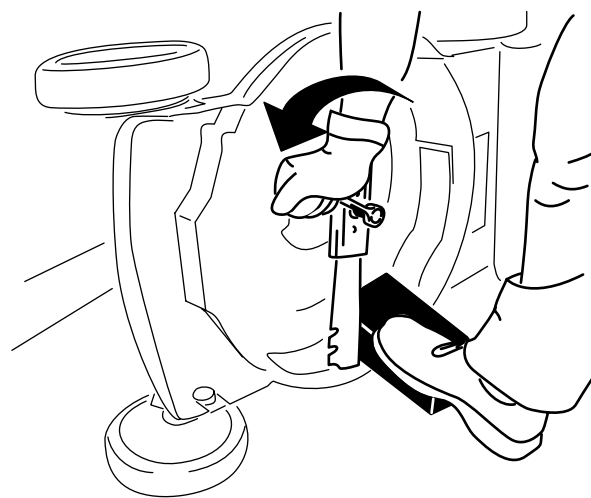

Figura 25

g231390

Important: Amplasati capetele curbate ale lamei cu faa în sus, spre carcasa mainii.

5. Folosii o cheie pentru a strânge urubul lamei la un cuplu de 68 N·m.

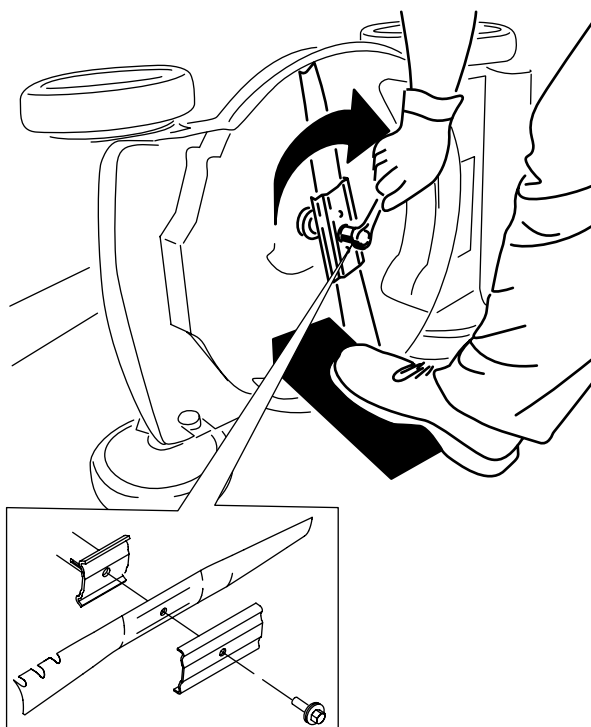
Reglarea propulsiei automate

Oricând instalați un nou cablu al unității de propulsie automată sau dacă unitatea de propulsie automată

nu mai este reglată, reglai cablul unităii de propulsie automată.

1. Rotii piulia de reglare în sens invers acelor de ceasornic pentru a slăbi cablul (Figura 26).



Figura 26

- | | |
|------------------------------------|--|
| 1. Mâner (partea stângă) | 4. Rotii piulia de reglare în sensul acelor de ceasornic pentru a strânge cablul. |
| 2. Piuliă de reglare | 5. Rotii piulia de reglare în sens invers acelor de ceasornic pentru a slăbi cablul. |
| 3. Cablu pentru propulsia automată | |

2. Ajustai tensionarea cablului (Figura 26) trăgându-l în spate sau în față și menținând poziția.

Notă: Împingeți cablul spre motor pentru a mări traciunea; trageți cablul de la motor pentru a reduce traciunea.

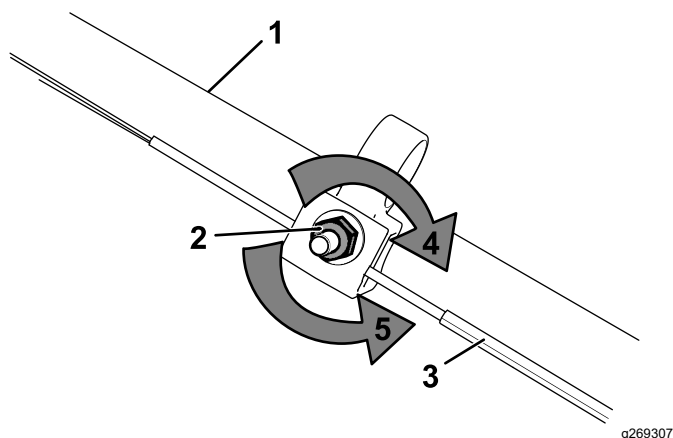
3. Rotii piulia de reglare în sensul acelor de ceasornic pentru a strânge.

Notă: Strângeți ferm piulia cu o cheie.

Pregătirea acumulatorului în vederea reciclării

Important: După îndepărtare, acoperii bornele acumulatorului cu bandă adezivă de mare rezistență. Nu încercați să distrugeți sau să dezamblați acumulatorul sau să îndepărtați oricare dintre componentele sale.

Contactați autoritățile locale sau distribuitorul dumneavoastră autorizat Toro pentru mai multe informații privind reciclarea responsabilă a acumulatorului.

Depozitare

Important: Depozitați maina, acumulatorul și încărcătorul doar la temperaturi care se încadrează în intervalul corespunzător; consultați [Specificații \(Pagină 11\)](#).

Important: Dacă depozitați acumulatorul în afara sezonului de tuns iarba, încărcăți-l până ce 2-3 indicatoare LED de pe acumulator devin verzi. Nu depozitați un acumulator încărcat sau descărcat complet. Atunci când sunteți pregătit să utilizați maina din nou, încărcăți acumulatorul până când indicatorul luminos din partea stângă a încărcătorului devine verde sau până când toate cele 4 indicatoare LED de pe acumulator devin verzi.

- Deconectați maina de la sursa de alimentare (adică îndepărtați acumulatorul) și verificați dacă există defecțiuni în urma utilizării.
- Nu depozitați maina cu acumulatorul montat.
- Curățați toate materiile străine de pe produs.
- Când nu sunt utilizate, depozitați maina, butonul de pornire electrică, acumulatorul și încărcătorul în locuri care nu sunt la îndemâna copiilor.
- În maina, acumulatorul și încărcătorul departe de agenți corozivi, cum ar fi substanțe chimice folosite în grădină sau săruri pentru dezgheare.
- Pentru a reduce riscul vătămării corporale grave, nu depozitați acumulatorul în aer liber sau în autovehicule.
- Depozitați maina, acumulatorul și încărcătorul într-o zonă curată, uscată și închisă.

Înlăturarea defecțiunilor

Efectuai doar paii descrii în aceste instrucțiuni. Dacă nu putei soluționa problema pe cont propriu, toate lucrările suplimentare de inspecție, întreținere și reparații trebuie efectuate de un centru de service autorizat sau de un specialist cu calificări similare.

Problemă	Cauze posibile	Acțiuni corective
Maina nu pornete.	<ol style="list-style-type: none">1. Acumulatorul nu este montat corespunzător în maină.2. Acumulatorul nu este încărcat.3. Acumulatorul este deteriorat.4. Maina are o altă problemă electrică.	<ol style="list-style-type: none">1. Îndepărtați și apoi înlocuiți acumulatorul din maină, asigurându-vă că este montat și fixat corespunzător.2. Îndepărtați acumulatorul din maină și încărcăi-l.3. Înlocuiți acumulatorul.4. Contactați un centru de service autorizat.
Propulsia automată a mainii nu funcționează continuu.	<ol style="list-style-type: none">1. Cablurile acumulatorului sunt umede.2. Acumulatorul nu este montat corespunzător în unealtă.	<ol style="list-style-type: none">1. Lăsați acumulatorul să se usuce sau tergeți-l complet.2. Îndepărtați și apoi înlocuiți acumulatorul din unealtă, asigurându-vă că este montat și fixat corespunzător.
Maina nu atinge capacitatea maximă.	<ol style="list-style-type: none">1. Nivelul de încărcare a acumulatorului este prea redus.2. Gurile de aerisire sunt blocate.	<ol style="list-style-type: none">1. Îndepărtați acumulatorul din maină și încărcăi-l complet.2. Curățați gurile de aerisire.
Acumulatorul își pierde rapid din nivelul de încărcare.	<ol style="list-style-type: none">1. Acumulatorul are o temperatură mai mare sau mai mică decât intervalul de temperatură corespunzător.	<ol style="list-style-type: none">1. Mutăți acumulatorul într-un loc uscat, cu temperaturi cuprinse între 5 °C și 40 °C.
Încărcătorul nu funcționează.	<ol style="list-style-type: none">1. Încărcătorul are o temperatură mai mare sau mai mică decât intervalul de temperatură corespunzător.2. Priza la care este conectat încărcătorul nu este sub tensiune.	<ol style="list-style-type: none">1. Mutăți încărcătorul într-un loc uscat, cu temperaturi cuprinse între 5 °C și 40 °C.2. Contactați un electrician calificat pentru a repara priza.
Indicatorul luminos LED de pe încărcător este rou.	<ol style="list-style-type: none">1. Încărcătorul și/sau acumulatorul au o temperatură mai mare sau mai mică decât intervalul de temperatură corespunzător.	<ol style="list-style-type: none">1. Deconectați încărcătorul și mutați încărcătorul și acumulatorul într-un loc uscat, cu temperaturi cuprinse între 5 °C și 40 °C.
Indicatorul luminos LED de pe încărcător se aprinde rou intermitent.	<ol style="list-style-type: none">1. Există o eroare de comunicare între acumulator și încărcător.2. Acumulatorul are o capacitate redusă.	<ol style="list-style-type: none">1. Îndepărtați acumulatorul din încărcător, deconectați încărcătorul de la priză și așteptați 10 secunde. Conectați încărcătorul din nou la priză și introduceți acumulatorul în încărcător. Dacă indicatorul luminos LED de pe încărcător se aprinde în continuare rou intermitent, repetați procedura. Dacă indicatorul luminos LED de pe încărcător se aprinde în continuare rou intermitent, după 2 încercări, eliminați în mod corespunzător acumulatorul la un centru de reciclare.2. Eliminați corect acumulatorul la un centru de reciclare a bateriilor.

Problemă	Cauze posibile	Acțiuni corective
Maina emite un sunet tip bip.	<ol style="list-style-type: none"> 1. Acumulatorul nu este încărcat. 2. Maina este într-o poziție nesigură pentru utilizare. 3. Maina este suprasolicitată. 4. Maina are o altă problemă electrică. 	<ol style="list-style-type: none"> 1. Îndepărtați acumulatorul din maină și încărcați-l. 2. Asigurați-vă că maina nu este într-un unghi extrem în timpul utilizării. 3. Tăiați iarba la o înălțime de tăiere mai mare sau deplasați-vă mai încet în timp ce tăiați iarba. 4. Încercați celelalte acțiuni de depanare; dacă alarma continuă să se audă, contactați un centru de service autorizat.
Calitatea tăierii este scăzută sau nesatisfăcătoare.	<ol style="list-style-type: none"> 1. Lama este tocită. 	<ol style="list-style-type: none"> 1. Ascuiți sau înlocuiți lama.
Maina taie neuniform.	<ol style="list-style-type: none"> 1. Lama este tocită. 2. Puntea de tăiere este deteriorată. 	<ol style="list-style-type: none"> 1. Ascuiți sau înlocuiți lama. 2. Contactați un centru de service autorizat.
Maina vibrează.	<ol style="list-style-type: none"> 1. Lama este îndoită sau deteriorată. 	<ol style="list-style-type: none"> 1. Inspectați lama și înlocuiți-o dacă este cazul.

Declaraie de confidenialitate SEE/MB

Utilizarea datelor dumneavoastră cu caracter personal de către Toro

The Toro Company („Toro”) vă respectă intimitatea. Când achiziionai produsele noastre, putem colecta anumite date cu caracter personal care vă aparțin direct de la dumneavoastră sau prin intermediul distribuitorului local Toro. Toro utilizează aceste date pentru a-i îndeplini obligațiile contractuale, cum ar fi înregistrarea garanției dumneavoastră, procesarea revendicării dumneavoastră de garanție sau pentru a vă contacta în cazul rechemării produselor, i în scopul derulării de activități economice legitime, cum ar fi măsurarea gradului de satisfacție a clienților, îmbunătățirea produselor noastre sau oferirea de informații despre produse care v-ar putea interesa. Toro poate partaja informațiile dumneavoastră cu filialele, societățile afiliate, distribuitorii sau alți parteneri de afaceri în legătură cu aceste activități. De asemenea, putem dezvălui datele dumneavoastră cu caracter personal în condițiile prevăzute de lege sau pentru vânzări, achiziii sau fuziuni. Nu vom vinde informațiile dumneavoastră cu caracter personal niciunei alte companii în scop comercial.

Păstrarea datelor dumneavoastră cu caracter personal

Toro va păstra datele dumneavoastră cu caracter personal atâta timp cât sunt necesare pentru scopurile menionate anterior i în conformitate cu prevederile legale. Pentru mai multe informații despre perioadele aplicabile pentru păstrarea datelor, contactai-ne la legal@toro.com.

Obligațiile Toro privind securitatea

Datele dumneavoastră cu caracter personal pot fi procesate în SUA sau într-o altă ară în care legislația pentru protecția datelor cu caracter personal este mai puțin strictă decât în ara dumneavoastră. Ori de câte ori transferăm datele dumneavoastră cu caracter personal în afara ării dumneavoastră, vom lua măsurile prevăzute prin lege pentru a asigura un nivel adecvat de securitate pentru protejarea datelor dumneavoastră i pentru a ne asigura că sunt procesate în sigurană.

Acces i corectare

Avei dreptul să corectai i să revizuiți datele dumneavoastră cu caracter personal, să refuzai sau să restricționezi procesarea datelor dumneavoastră. Pentru aceasta, contactai-ne la legal@toro.com. Dacă avei nelămuriri cu privire la modul în care Toro procesează informațiile dumneavoastră, vă rugăm să ni le transmiteți direct. Rețineți că cetățenii ărilor membre UE au dreptul să depună reclamații la Autoritatea pentru protecția datelor cu caracter personal.