



Count on it.

Bedienungsanleitung

Flex-Force Power System™ 60V MAX Axial-Laubbläser

Modellnr. 51825T—Seriennr. 321000001 und höher

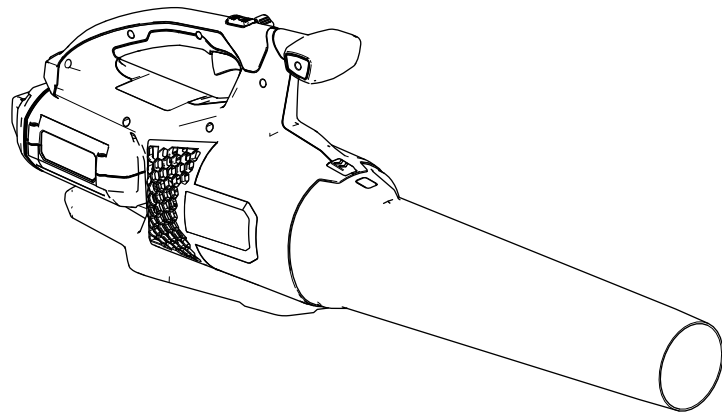



Wenn Sie Unterstützung benötigen, sehen Sie sich erst die Anleitungsvideos auf www.Toro.com/support an oder wenden Sie sich an Ihren offiziellen Service-Vertragshändler, bevor Sie das Produkt zurückgeben.

Einführung

Dieser Laubbläser sollte von Privatleuten bei Bedarf für das Entfernen von Laub im Außenbereich verwendet werden. Er ist für die Verwendung mit den Toro Flex-Force Lithium-Ionen-Akkupackmodellen 81820, 81825, 81850, 81860 oder 81875 vorgesehen. Der zweckfremde Einsatz dieser Maschine kann für Sie und Unbeteiligte gefährlich sein.

Lesen Sie diese Informationen sorgfältig durch, um sich mit dem ordnungsgemäßen Einsatz und der Wartung des Produkts vertraut zu machen und Verletzungen und eine Beschädigung des Produkts zu vermeiden. Sie tragen die Verantwortung für einen ordnungsgemäßen und sicheren Einsatz des Produkts.

Besuchen Sie www.Toro.com für weitere Informationen, einschließlich Sicherheitstipps, Schulungsunterlagen, Zubehörinformationen, Standort eines Händlers oder Registrierung des Produkts.

Modell 51825T enthält keinen Akku und kein Ladegerät.

Sicherheit

Warnung: Bei der Verwendung von elektrischen Gartengeräten sollten grundlegende Sicherheitsmaßnahmen immer eingehalten werden, um die Gefahr eines Brands, eines Stromschlags und von Verletzungen zu verringern, u. a.:

Wichtige Sicherheits-ANWEISUNGEN

I. Schulung

1. Der Bediener des Geräts ist für alle Unfälle oder Gefahren für Dritte und deren Eigentum verantwortlich.
2. Lassen Sie Kinder nicht mit dem Gerät, dem Akkupack oder dem Akkuladegerät spielen; das Mindestalter von Benutzern ist möglicherweise von örtlichen Vorschriften vorgegeben.
3. Lassen Sie keine Personen mit eingeschränkten physischen, sensorischen oder mentalen Fähigkeiten oder Personen ohne Erfahrung und Kenntnisse das Gerät, das Akkupack oder das Akkuladegerät verwenden, außer sie wurden ausreichend in Bezug auf die sichere Verwendung und die mit der Verwendung zusammenhängenden Gefahren unterwiesen und arbeiten unter Aufsicht.
4. Vor der Verwendung des Geräts, des Akkupacks und des Akkuladegeräts alle Anweisungen und Warnaufkleber auf diesen Produkten lesen.
5. Machen Sie sich mit den Bedienelementen und der ordnungsgemäßen Bedienung des Geräts, des Akkupacks und des Akkuladegeräts vertraut.

II. Vorbereitung

1. Halten Sie Unbeteiligte und Kinder aus dem Arbeitsbereich fern.
2. Verwenden Sie nur ein von Toro angegebenes Akkupack. Die Verwendung von anderem Zubehör oder Anbaugeräten kann ein Verletzungs- oder Brandrisiko bergen.
3. Das Einstecken des Akkuladegeräts in eine Steckdose mit einer anderen Spannung als 100 bis 240 V, kann zu einem Brand oder Stromschlag führen. Stecken Sie das Ladegerät nicht in eine Steckdose mit einer anderen Spannung als 100 bis 240 V. Bei einem anderen Anschlussdesign kann bei Bedarf ein Steckeradapter mit der richtigen Konfiguration für die Steckdose verwendet werden.
4. Verwenden Sie keine beschädigten oder veränderten Akkupacks oder Akkuladegeräte, da sie sich unerwartet verhalten und Brand,

- Explosion oder Verletzungen verursachen können.
5. Wenn das Stromkabel des Akkuladegeräts beschädigt ist, treten Sie für Ersatz mit einem Vertragshändler in Kontakt.
 6. Verwenden Sie keine nicht aufladbaren Akkus.
 7. Laden Sie das Akkupack nur mit einem von Toro angegebenen Akkuladegerät. Ein Ladegerät, das für den einen Akkupacktyp geeignet ist, kann bei einem anderen Akkupack zu einer Brandgefahr führen.
 8. Laden Sie das Akkupack nur in einem gut belüfteten Bereich auf.
 9. Setzen Sie ein Akkupack oder ein Akkuladegerät keinem Feuer oder Temperaturen von über 68 °C aus.
 10. Befolgen Sie alle Anweisungen zum Aufladen und laden Sie das Akkupack nicht außerhalb des in der Anweisung angegebenen Temperaturbereichs. Andernfalls kann das Akkupack beschädigt werden und die Brandgefahr steigen.
 11. Bedienen Sie das Gerät niemals, wenn nicht alle Schutzvorrichtungen und Abdeckungen angebracht und funktionstüchtig sind.
 12. Geeignete Kleidung: Tragen Sie geeignete Kleidung, u. a. eine Schutzbrille, lange Hosen, rutschfeste Arbeitsschuhe und einen Gehörschutz. Binden Sie langes Haar zusammen und tragen Sie keinen losen Schmuck, der in beweglichen Teilen hängen bleiben kann. Tragen Sie in staubigen Betriebsbedingungen eine Staubmaske.
6. Halten Sie Ihre Hände und Bekleidung von der Öffnung und allen anderen beweglichen Teilen fern.
 7. Halten Sie das Gerät an, entfernen Sie das Akkupack aus dem Gerät und warten Sie, bis alle beweglichen Teile zum Stillstand gekommen sind, bevor Sie es einstellen, warten, reinigen oder lagern.
 8. Entfernen Sie das Akkupack aus dem Gerät, wenn Sie es unbeaufsichtigt lassen.
 9. Üben Sie keine Kraft auf das Gerät aus: Lassen Sie das Gerät mit der vorgesehenen Leistung laufen.
 10. Überstrecken Sie sich nicht: Achten Sie immer auf festen Stand und Balance, besonders an Abhängen. Gehen Sie mit dem Gerät. Niemals rennen.
 11. Seien Sie wachsam: Achten Sie auf das, was Sie tun und lassen Sie bei der Benutzung des Geräts gesunden Menschenverstand walten. Verwenden Sie das Gerät nicht, wenn Sie müde oder krank sind oder unter Alkohol- oder Drogeneinfluss stehen.
 12. Achten Sie darauf, dass die Belüftungsöffnungen frei von Schmutz sind.
 13. Führen Sie keinen Gegenstand in die Öffnung ein und verwenden Sie das Gerät nicht mit verstopfter Öffnung. Halten Sie die Öffnung frei von Staub, Fusseln, Haaren oder anderen Gegenständen, die den Luftstrom reduzieren können.
 14. Gehen Sie bei der Reinigung von Treppen besonders vorsichtig vor.
 15. Unter missbräuchlichen Bedingungen kann Flüssigkeit aus dem Akkupack austreten. Vermeiden Sie Kontakt. Wenn Sie die Flüssigkeit versehentlich berühren, mit Wasser spülen. Wenn die Flüssigkeit in Ihre Augen gelangt, suchen Sie einen Arzt auf. Vom Akkupack ausgestoßene Flüssigkeit kann zu Hautreizungen oder Verbrennungen führen.
 16. ACHTUNG: ein falsch gehandhabtes Akkupack kann ein Brandrisiko darstellen oder Verätzungen verursachen. Demontieren Sie das Akkupack nicht. Erwärmen Sie das Akkupack nicht über 68 °C und verbrennen Sie es nicht. Ersetzen Sie das Akkupack nur durch ein Originalakkupack von Toro. Die Verwendung eines anderen Akkupacktyps kann zu einem Brand oder einer Explosion führen. Halten Sie Akkupacks von Kindern fern und bewahren Sie sie in der Originalverpackung auf, bis Sie sie verwenden.

III. Betrieb

1. Vermeiden Sie gefährliche Umgebungen: Verwenden Sie das Gerät nicht in Regen oder an feuchten bzw. nassen Orten.
2. Verwenden Sie das richtige Gerät für Ihre Anwendung: Der zweckfremde Einsatz dieses Geräts kann für Sie und Unbeteiligte gefährlich sein.
3. Verhindern Sie unbeabsichtigtes Starten: Stellen Sie sicher, dass sich der Schalter in der Position OFF befindet, bevor Sie das Akkupack einsetzen und das Gerät handhaben. Tragen Sie das Gerät nicht mit Ihrem Finger am Schalter und stellen Sie keine Stromversorgung her, während sich der Schalter in der Position ON befindet.
4. Setzen Sie das Gerät nur bei Tageslicht oder guter künstlicher Beleuchtung ein.
5. Entfernen Sie das Akkupack aus dem Gerät, bevor Sie es einstellen oder das Zubehör tauschen.

IV. Wartung und Lagerung

1. Warten Sie das Gerät sorgfältig: Halten Sie es sauber und tadellos instand, um beste Leistungen zu erzielen und das Verletzungsrisiko zu minimieren. Halten Sie sich an die Anweisungen für das Einfetten und Auswechseln des Zubehörs. Halten Sie die Griffe trocken, sauber, öl- und fettfrei.
2. Halten Sie ein nicht verwendetes Akkupack von Metallobjekten fern, u. a. Briefklammern, Münzen, Schlüssel, Nägel, Schrauben, die eine Verbindung von einem Pol zu einem anderen herstellen können. Ein Kurzschließen der Akkupole kann zu Verbrennungen oder einem Brand führen.
3. Halten Sie Ihre Hände und Füße von den beweglichen Teilen fern.
4. Halten Sie das Gerät an, entfernen Sie das Akkupack aus dem Gerät und warten Sie, bis alle beweglichen Teile zum Stillstand gekommen sind, bevor Sie es einstellen, warten, reinigen oder lagern.
5. Prüfen Sie das Gerät auf beschädigte Teile: Wenn Schutzvorrichtungen oder andere Teile beschädigt sind, stellen Sie fest, ob es noch benutzbar ist. Achten Sie auf schlecht ausgerichtete und sich berührende bewegliche Teile, defekte Teile bzw. Befestigung und alle anderen Zustände, die den Betrieb beeinträchtigen könnten. Solange in den Anweisungen nicht anders angegeben, lassen Sie beschädigte Schutzvorrichtungen und Teile nur von einem autorisierten Vertragshändler reparieren bzw. austauschen.
6. Halten Sie alle Befestigungen am Gerät angezogen.
7. Versuchen Sie nicht, das Gerät, das Akkupack oder das Akkuladegerät zu warten oder zu reparieren, außer in dem in den Anweisungen angegebenen Maße. Lassen Sie die Wartung von einem Vertragshändler mit identischen Ersatzteilen durchführen, um sicherzustellen, dass das Produkt sicher instandgehalten wird.
8. Lagern Sie das Gerät drinnen an einem trockenen, sicheren Ort außerhalb der Reichweite von Kindern.
9. Entsorgen Sie den Akku nicht durch Verbrennen. Die Zelle kann explodieren. Lesen Sie örtliche Vorschriften hinsichtlich besonderer Entsorgungsanweisungen durch.

Sicherheits- und Bedienungsschilder



Die Sicherheits- und Bedienungsaufkleber sind gut sichtbar; sie befinden sich in der Nähe der möglichen Gefahrenbereiche. Tauschen Sie beschädigte oder verloren gegangene Aufkleber aus.



140-8498

decal140-8498

1. Warnung: Lesen Sie die *Bedienungsanleitung*; berühren Sie keine beweglichen Teile; lassen Sie alle Schutzvorrichtungen und Schutzbleche montiert; tragen Sie Augen- und Gehörschutz; keinem Regen aussetzen.
2. Warnung: Halten Sie Unbeteiligte von der Maschine in allen Richtungen fern.
3. Gefahr durch ausgeworfene Gegenstände: Halten Sie Unbeteiligte fern.
4. Nicht wegwerfen.

BEWAHREN SIE DIESE ANWEISUNGEN

Einrichtung

Zusammenbauen des Laubbläses

Setzen Sie das Laubbläserrohr in das Gehäuse des Laubbläses ein. Sie müssen die Rohrverriegelung für das Laubbläserrohr ggf. nach unten drücken, um sie zu arretieren (Bild 1).



Bild 1

g273147

1. Rohrverriegelung

Produktübersicht

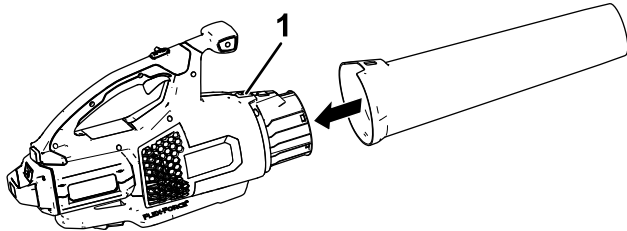
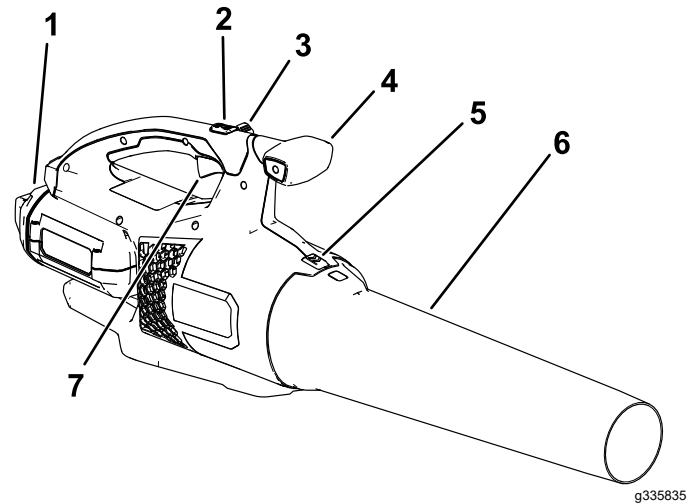

g335835

Bild 2

1. Akku und Akkufach
2. Turbotaste
3. Geschwindigkeitssperre
4. Bügelhandrad
5. Verschluss für Gebläserohr
6. Laubbläserrohr
7. Auslöser für variable Geschwindigkeit

Technische Daten

Modell	51825T
Nennspannung	60V DC maximal, 54 VDC Nennbetrieb
Ladegerättyp	81802oder 81805
Akkutyp	81820, 81825, 81850, 81860 oder 81875

Geeignete Temperaturbereiche

Aufladen/Lagern des Akkupacks bei	5° C bis 40° C*
Verwendung des Akkupacks bei	-30 °C bis 49 °C
Verwendung des Laubbläses bei	0°C bis 49°C

*Die Ladezeit wird verlängert, wenn Sie den Akku nicht in diesem Bereich aufladen.

Lagern Sie das Werkzeug, das Akkupack und das Akkuladegerät an einem sauberen und trockenen Ort.

Betrieb

⚠️ WARNUNG:

Der Bläser wirft ggf. Fremdkörper aus, die Sie oder Unbeteiligte schwer verletzen können.

- Blasen Sie keine harten Objekte, wie z. B. Nägel oder Schrauben.
- Setzen Sie den Bläser nicht in der Nähe von Unbeteiligten oder Haustieren ein.
- Achten Sie auf die Blasrichtung (d. h. blasen Sie weg von Personen, Fenstern, Autos usw.). Verwenden Sie nicht mehr Drehzahl als notwendig.
- Passen Sie besonders auf, wenn Sie Rückstände von Treppen oder anderen beengten Bereichen entfernen.
- Geeignete Kleidung: Tragen Sie geeignete Kleidung, u. a. eine Schutzbrille, lange Hosen, rutschfeste Arbeitsschuhe und einen Gehörschutz. Binden Sie langes Haar zusammen und tragen Sie keinen losen Schmuck, der in beweglichen Teilen hängen bleiben kann. Tragen Sie in staubigen Betriebsbedingungen eine Staubmaske.

Anlassen des Laubbläasers

1. Stellen Sie sicher, dass die Entlüftungen am Laubbläser keinen Staub und keine Rückstände enthalten.
2. Fluchten Sie das Loch im Akkupack mit der Zunge im Griffgehäuse aus (Bild 3).
3. Halten Sie den Griff und drücken Sie das Batteriepack in den Griff, bis der Riegel einrastet (Bild 1).



Bild 3

g273146

1. Akkuriegel

4. Drücken Sie den Auslöser für variable Geschwindigkeit, um den Laubbläser anzulassen (Bild 4).

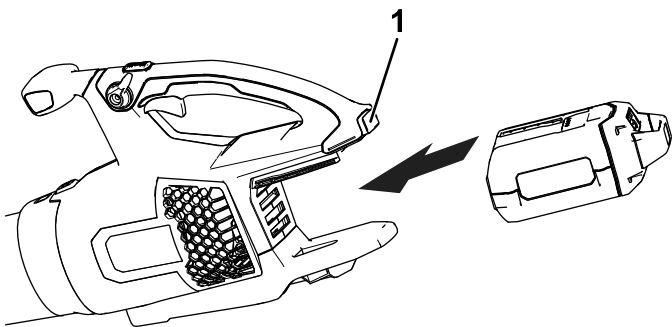
Hinweis: Aktivieren Sie die Geschwindigkeitssperre, damit die Maschine läuft, ohne dass Sie den Auslöser für die variable Geschwindigkeit drücken müssen (Bild 4).



Bild 4

g267241

1. Geschwindigkeitssperre
2. Turbotaste
3. Auslöser für variable Geschwindigkeit
4. Akkuriegel
5. Entlüftungsbereiche am Laubbläser

Einstellen der Luftgeschwindigkeit des Laubbläasers

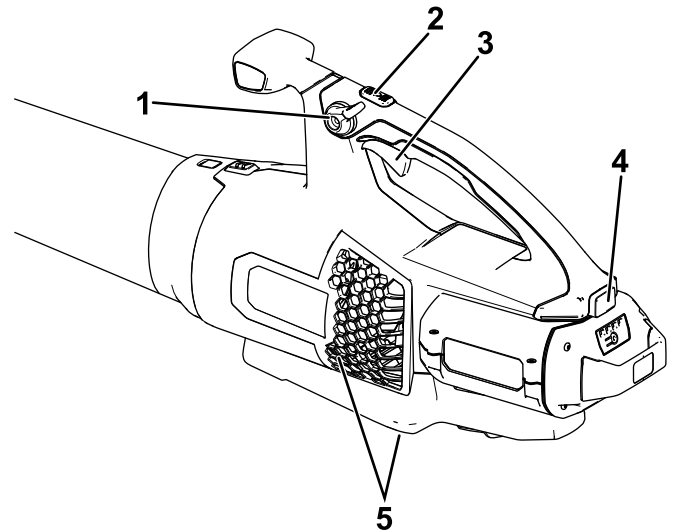
Um maximale Leistung (Luftgeschwindigkeit) zu erreichen, drücken Sie den Auslöser für variable Geschwindigkeit vollständig herunter und halten Sie dann die Turbotaste für die gewünschte Dauer gedrückt (Bild 4).

Stellen Sie mit dem Auslöser für die variable Gebläsestärke die Luftgeschwindigkeit ein (Bild 4).

Aktivieren Sie die Geschwindigkeitssperre, um die aktuelle Gebläsestärke beizubehalten (Bild 4).

Abstellen des Laubbläasers

Deaktivieren Sie die Geschwindigkeitssperre (falls verwendet) und lassen Sie den Auslöser für die variable Geschwindigkeit los, um den Laubbläser abzustellen (Bild 4).

Wichtig: Lassen Sie die Geschwindigkeitssperre nach dem Stoppen des Laubblägers nicht aktiviert, wenn das Akkupack in den Laubbläser eingesetzt ist.

Wenn Sie den Laubbläser nicht verwenden oder ihn zwischen Arbeitsbereichen transportieren, entfernen Sie das Akkupack.

Entfernen des Laubbläserrohrs

Drücken Sie die Nase nach unten, um das Laubbläserrohr aus dem Laubbläser zu nehmen (Bild 5).



Bild 5

g273159

1. Rohrverriegelung

Entfernen des Akkus vom Laubbläser

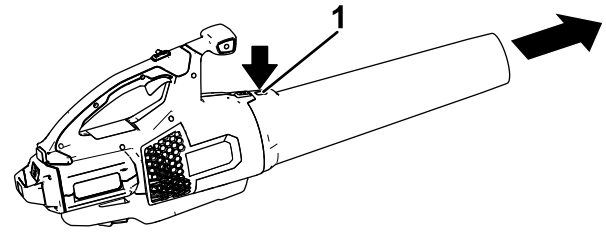
Drücken Sie den Akkuriegel, um das Akkupack zu lösen und ziehen Sie das Akkupack dann aus dem Laubbläser (Bild 6).



Bild 6

g267488

1. Akkuriegel

Einlagern

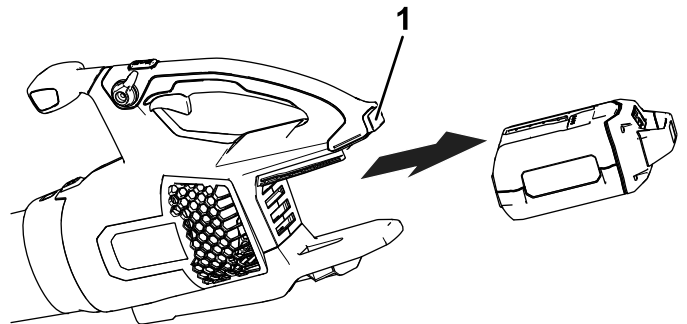
Wichtig: Lagern Sie das Werkzeug, das Akkupack und das Ladegerät nur in Temperaturen, die im entsprechenden Bereich liegen, siehe [Technische Daten \(Seite 5\)](#).

Wichtig: Wenn Sie den Akkupack für die Nebensaison aufbewahren möchten, nehmen Sie den Akkupack aus dem Werkzeug und laden Sie den Akkupack auf, bis zwei oder drei LED-Anzeigen auf dem Akku grün sind. Lagern Sie ein ganz aufgeladenes oder ganz leeres Akku nicht ein. Wenn Sie das Werkzeug wieder verwenden möchten, laden Sie das Akkupack auf, bis die linke Anzeigeleuchte am Ladegerät grün leuchtet oder alle vier LED-Anzeigen am Akku grün leuchten.

- Trennen Sie das Produkt von der Stromzufuhr ab (d. h. ziehen Sie den Stecker aus der Steckdose oder entfernen Sie das Akkupack) und prüfen Sie es nach der Verwendung auf eine Beschädigung.
- Bewahren Sie das Werkzeug nicht mit eingebautem Akku auf.
- Entfernen Sie Rückstände vom Produkt.
- Lagern Sie das Werkzeug, das Akkupack und das Akkuladegerät außerhalb der Reichweite von Kindern, wenn Sie sie nicht verwenden.
- Halten Sie das Werkzeug, das Akkupack und das Akkuladegerät fern von ätzenden Materialien, wie z. B. Gartenchemikalien oder Streusalz.
- Lagern Sie das Akkupack nicht draußen oder in Fahrzeugen, um die Gefahr möglicher Verletzungen zu verringern.
- Lagern Sie das Werkzeug, das Akkupack und das Akkuladegerät an einem sauberen und trockenen Ort.

Fehlersuche und -behebung

Führen Sie nur die in dieser Anleitung beschriebenen Schritte aus. Alle weiteren Prüfungen, Wartungsarbeiten und Reparaturen müssen von einem offiziellen Kundendienstzentrum oder einem ähnlich qualifizierten Fachmann ausgeführt werden, wenn Sie das Problem nicht selbst beheben können.

Problem	Mögliche Ursache	Behebungsmaßnahme
Das Werkzeug startet nicht.	<ol style="list-style-type: none"> 1. Das Akku ist nicht ganz in das Werkzeug eingesetzt. 2. Das Akkupack ist nicht aufgeladen. 3. Das Akkupack ist beschädigt. 4. Das Werkzeug hat einen anderen elektrischen Defekt. 	<ol style="list-style-type: none"> 1. Nehmen Sie das Akku heraus und setzen Sie es in das Werkzeug ein; stellen Sie sicher, dass es richtig eingesetzt und verriegelt ist. 2. Nehmen Sie das Akkupack aus dem Werkzeuge heraus und laden es auf. 3. Tauschen Sie das Akkupack aus. 4. Setzen Sie sich mit Ihrem offiziellen Vertragshändler in Verbindung.
Das Werkzeug erreicht nicht die volle Kraft.	<ol style="list-style-type: none"> 1. Das Ladevermögen des Akkupacks ist zu niedrig. 2. Die Entlüftungen sind verstopft. 	<ol style="list-style-type: none"> 1. Nehmen Sie das Akkupack aus dem Werkzeug heraus und laden es ganz auf. 2. Reinigen Sie die Entlüftungen.
Das Werkzeug läuft nicht oder läuft nicht ununterbrochen.	<ol style="list-style-type: none"> 1. Die Leitungen des Akkupacks sind feucht. 2. Das Akku ist nicht ganz in das Werkzeug eingesetzt. 3. Das Akkupack hat eine niedrige oder keine Ladung. 	<ol style="list-style-type: none"> 1. Lassen Sie das Akkupack trocknen oder trocknen Sie es mit einem Lappen. 2. Nehmen Sie das Akkupack heraus und setzen Sie es in das Werkzeug ein; stellen Sie sicher, dass es richtig eingesetzt und verriegelt ist. 3. Laden Sie das Akkupack auf.
Die Geschwindigkeitssperre behält die Aktivierung nicht bei.	<ol style="list-style-type: none"> 1. Die Schraube der Geschwindigkeitssperre ist lose. 	<ol style="list-style-type: none"> 1. Drehen Sie die Schraube der Geschwindigkeitssperre um eine Viertelumdrehung, um sie anzuziehen. Wenn die Geschwindigkeitssperre die Aktivierung weiterhin nicht beibehält, ziehen Sie die Schraube der Geschwindigkeitssperre um eine weitere Viertelumdrehung an.

Hinweise:

EEA/UK Datenschutzerklärung

Toros Verwendung Ihrer persönlichen Informationen

The Toro Company („Toro“) respektiert Ihre Privatsphäre. Wenn Sie unsere Produkte kaufen, können wir bestimmte persönliche Informationen über Sie sammeln, entweder direkt von Ihnen oder über Ihre lokale Toro-Niederlassung oder Ihren Händler. Toro verwendet diese Informationen, um vertragliche Verpflichtungen zu erfüllen – z. B. um Ihre Garantie zu registrieren, Ihren Garantieanspruch zu bearbeiten oder Sie im Falle eines Rückrufs zu kontaktieren – und für legitime Geschäftszwecke – z. B. um die Kundenzufriedenheit zu messen, unsere Produkte zu verbessern oder Ihnen Produktinformationen zur Verfügung zu stellen, die für Sie von Interesse sein könnten. Toro kann die Informationen im Rahmen dieser Aktivitäten an Toro Tochtergesellschaften, Händler oder Geschäftspartner weitergeben. Wir können auch persönliche Daten offenlegen, wenn dies gesetzlich vorgeschrieben ist oder im Zusammenhang mit dem Verkauf, Kauf oder der Fusion eines Unternehmens. Toro verkauft Ihre persönlichen Informationen niemals an anderen Unternehmen.

Speicherung Ihrer persönlichen Daten

Toro wird Ihre persönlichen Daten so lange aufbewahren, wie es für die oben genannten Zwecke relevant ist und in Übereinstimmung mit den gesetzlichen Bestimmungen. Für weitere Informationen über die geltenden Aufbewahrungsfristen wenden Sie sich bitte an legal@toro.com.

Toros Engagement für Sicherheit

Ihre persönlichen Daten können in den USA oder einem anderen Land verarbeitet werden, in dem möglicherweise weniger strenge Datenschutzgesetze gelten als in Ihrem Wohnsitzland. Wann immer wir Ihre Daten außerhalb Ihres Wohnsitzlandes übermitteln, werden wir die gesetzlich vorgeschriebenen Schritte unternehmen, um sicherzustellen, dass angemessene Sicherheitsvorkehrungen zum Schutz Ihrer Daten getroffen werden und um sicherzustellen, dass diese sicher behandelt werden.

Zugang und Korrektur

Sie haben das Recht, Ihre persönlichen Daten zu korrigieren und zu überprüfen oder der Verarbeitung Ihrer Daten zu widersprechen bzw. diese einzuschränken. Bitte kontaktieren Sie uns dazu per E-Mail unter legal@toro.com. Wenn Sie Bedenken haben, wie Toro mit Ihren Daten umgegangen ist, bitten wir Sie, dies direkt mit uns zu besprechen. Bitte beachten Sie, dass europäische Bürger das Recht haben, sich bei Ihrer Datenschutzbehörde zu beschweren.



Count on it.