



Count on it.

Manuale dell'operatore

Soffiatore assiale Flex-Force Power System™ 60 V MAX

N° del modello 51825T—N° di serie 321000001 e superiori

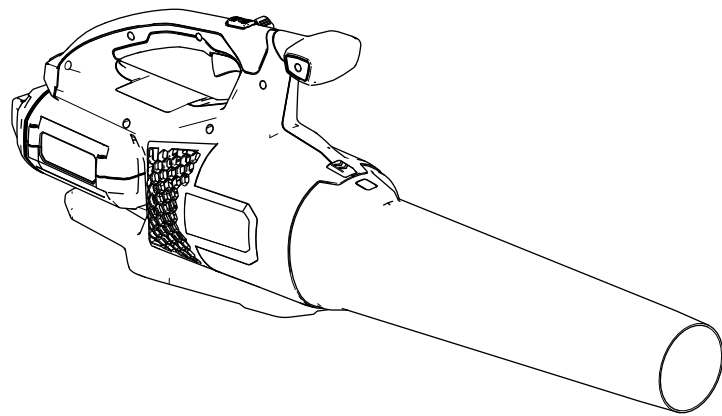



Per assistenza, consultate la pagina www.Toro.com/support per filmati di istruzioni o contattate il vostro Centro assistenza autorizzato prima di restituire questo prodotto.

Introduzione

Questo soffiatore è inteso per l'utilizzo da parte di clienti residenziali per lo spostamento di detriti simili a foglie in base alle esigenze all'aperto. È progettato per utilizzare pacchi batteria Toro Flex-Force agli ioni di litio modello 81820, 81825, 81850, 81860 o 81875. L'utilizzo di questo prodotto per scopi non conformi alle funzioni per cui è stato concepito può essere pericoloso per voi e gli astanti.

Leggete attentamente queste informazioni per imparare come utilizzare e mantenere il vostro prodotto in modo idoneo ed evitare lesioni personali e danni al prodotto. Siete responsabili dell'utilizzo consono e sicuro del prodotto.

Visitate il sito www.Toro.com per maggiori informazioni, compresi suggerimenti sulla sicurezza, materiali di formazione, informazioni sugli accessori, assistenza nella localizzazione di un rivenditore o per registrare il vostro prodotto.

Il modello 51825T non include una batteria o un caricabatterie.

Sicurezza

ATTENZIONE: durante l'utilizzo di apparecchiature elettriche per il giardinaggio, seguite sempre le precauzioni di sicurezza di base per ridurre il rischio di incendio, scossa elettrica e lesioni personali, incluse le seguenti:

IMPORTANTI ISTRUZIONI ISTRUZIONI

I. Formazione

1. L'operatore dell'apparecchiatura è responsabile di eventuali incidenti o pericoli per gli altri e la rispettiva proprietà.
2. Non consentite ai bambini di utilizzare o giocare con l'apparecchiatura, il pacco batteria o il caricabatteria; le normative locali possono limitare l'età dell'operatore.
3. Non consentite a persone con ridotte capacità fisiche, sensoriali o mentali o prive di esperienza e conoscenze di utilizzare l'apparecchiatura, il pacco batteria o il caricabatteria, a meno che non abbiano ricevuto istruzioni o supervisione sul relativo utilizzo sicuro e comprendano i pericoli correlati all'utilizzo.
4. Prima di utilizzare l'apparecchiatura, il pacco batteria e il caricabatterie, leggete tutte le istruzioni e le indicazioni di precauzione su questi prodotti.
5. Familiarizzate con i comandi e l'uso corretto dell'apparecchiatura, del pacco batteria e del caricabatteria.

II. Preparazione

1. Tenete lontani gli astanti e i bambini dall'area operativa.
2. Utilizzate solo il pacco batteria specificato da Toro. L'utilizzo di altri accessori e attrezzi può aumentare il rischio di infortuni e incendi.
3. Il collegamento del caricabatterie a una presa che non sia da 100 a 240 V può causare un incendio o una scossa elettrica. Non collegate il caricabatterie a una presa diversa da una da 100 a 240 V. Per uno stile di collegamento differente, se necessario usate un adattatore adeguato alla configurazione della presa elettrica.
4. Non utilizzate un pacco batteria o un caricabatteria danneggiato o modificato, che potrebbe comportarsi in modo imprevedibile e comportare incendi, esplosioni o rischio di infortuni.
5. Se il cavo di alimentazione del caricabatteria è danneggiato, contattate un Centro assistenza autorizzato per sostituirlo.

6. Non utilizzate batterie non ricaricabili.
7. Caricate il pacco batteria solo con il caricabatteria specificato da Toro. Un caricabatteria adatto a un tipo di pacco batteria può creare un rischio di incendio se utilizzato con un altro pacco batteria.
8. Caricate il pacco batteria solo in un'area ben ventilata.
9. Non esponete un pacco batteria o un caricabatteria a fiamme o temperature superiori a 68 °C.
10. Seguite tutte le istruzioni di ricarica e non caricate il pacco batteria al di fuori del range di temperatura specificato nelle istruzioni. Altrimenti, potreste danneggiare il pacco batteria e aumentare il rischio di incendio.
11. Non utilizzate l'apparecchiatura senza che tutti gli schermi e gli altri dispositivi di protezione siano montati e funzionanti.
12. Vestitevi in modo idoneo – indossate abbigliamento consono, comprendente occhiali di protezione, pantaloni lunghi, scarpe robuste e antiscivolo e protezioni per l'udito. Legate i capelli lunghi e non indossate gioielli pendenti che possano rimanere impigliati nelle parti in movimento. Indossate una maschera antipolvere in condizioni operative polverose.
8. Rimuovete il pacco batteria dall'apparecchiatura ogniqualvolta la lasciate incustodita.
9. Non forzate l'apparecchiatura – lasciate che l'apparecchiatura svolga il lavoro in modo migliore e più sicuro alla velocità per cui è stata progettata.
10. Non sporgetevi eccessivamente – mantenete una posizione solida sui piedi e un buon equilibrio in ogni momento, soprattutto in pendenza. Camminate e non correte mai con l'apparecchiatura.
11. Rimanete vigili – guardate ciò che state facendo e affidatevi al buon senso durante l'utilizzo dell'apparecchiatura. Non utilizzate l'apparecchiatura se siete malati, stanchi o sotto l'influenza di alcol o farmaci.
12. Assicuratevi che le aperture di ventilazione siano mantenute pulite da detriti.
13. Non inserite alcun oggetto nell'apertura, né utilizzate l'apparecchiatura con un'apertura bloccata. Tenete l'apertura priva di polvere, lanugine, capelli o altro che possa ridurre la portata d'aria.
14. Prestate particolare cautela durante l'uso dell'apparecchiatura per la pulizia delle scale.
15. In condizioni di uso scorretto, il pacco batteria può espellere del liquido: evitate il contatto. Se doveste venire accidentalmente a contatto con il liquido, lavatevi con acqua. Se il liquido dovesse venire a contatto con gli occhi, consultate un medico. Il liquido fuoriuscito dal pacco batteria può causare irritazioni o ustioni.

III. Funzionamento

1. Evitate ambienti pericolosi – non utilizzate l'apparecchiatura sotto la pioggia o in luoghi umidi o bagnati.
2. Utilizzate l'apparecchiatura corretta per la vostra applicazione – l'utilizzo di questa apparecchiatura per scopi non conformi alle funzioni per cui è stata concepita può essere pericoloso per voi e gli astanti.
3. Evitate un avviamento accidentale – assicuratevi che l'interruttore sia in posizione di SPEGNIMENTO prima di effettuare il collegamento al pacco batteria e prima di maneggiare l'apparecchiatura. Non trasportate l'apparecchiatura con il dito sull'interruttore e non mettetela sotto tensione con l'interruttore in posizione di ACCENSIONE.
4. Utilizzate l'apparecchio solamente alla luce del giorno o con illuminazione artificiale adeguata.
5. Rimuovete il pacco batteria dall'apparecchiatura prima di regolarla o sostituire gli accessori.
6. Tenete mani e piedi a distanza dall'apertura e da tutte le parti in movimento.
7. Arrestate l'apparecchiatura, togliete il pacco batteria dall'apparecchiatura e attendete che tutte le parti in movimento si arrestino prima di effettuare interventi di regolazione, assistenza, pulizia o rimessaggio dell'apparecchiatura.

16. **ATTENZIONE** – se maneggiato impropriamente, il pacco batteria può presentare un rischio di incendio o ustione chimica. Non smontate il pacco batteria. Non riscaldate il pacco batteria a una temperatura superiore a 68 °C e non inceneritelo. Sostituite il pacco batteria solo con un pacco batteria originale Toro; l'utilizzo di un altro tipo di pacco batteria può causare un incendio o un'esplosione. Tenete i pacchi batteria fuori dalla portata dei bambini e nella confezione originale fino a quando non sarete pronti a utilizzarli.

IV. Manutenzione e rimessaggio

1. Effettuate una manutenzione accurata – mantenete la pulita e in buone condizioni di riparazione per le migliori prestazioni e per ridurre il rischio di infortuni. Seguite le istruzioni per la lubrificazione e il cambio degli accessori. Tenete le impugnature asciutte, pulite e prive di olio e grasso.
2. Quando un pacco batteria non è in uso, tenetelo lontano da oggetti metallici, come graffette, monete, chiavi, chiodi e viti che possano creare

un collegamento da 1 terminale a un altro. Mandare in cortocircuito i morsetti della batteria può causare bruciature o un incendio.

3. Tenete mani e piedi a distanza dalle parti in movimento.
4. Arrestate l'apparecchiatura, togliete il pacco batteria dall'apparecchiatura e attendete che tutte le parti in movimento si arrestino prima di effettuare interventi di regolazione, assistenza, pulizia o rimessaggio dell'apparecchiatura.
5. Controllate che l'apparecchiatura non abbia parti danneggiate – se le protezioni o altre parti risultano danneggiate, determinate se l'apparecchiatura funziona correttamente. Verificate che non vi siano parti mobili non allineate, grippate o rotte, verificate il montaggio e qualsiasi altra condizione che possa influire negativamente sul funzionamento. Se non indicato nelle istruzioni, fate riparare o sostituire le protezioni o i componenti danneggiati da un Centro assistenza autorizzato.
6. Mantenete serrati tutti i dispositivi di fissaggio sull'apparecchiatura.
7. Non tentate di effettuare la manutenzione o riparazione dell'apparecchiatura, del pacco batteria o del caricabatteria, ad eccezione di quanto indicato nelle istruzioni. Fate eseguire gli interventi di assistenza a un Centro assistenza autorizzato, utilizzando ricambi identici per garantire una manutenzione sicura del prodotto.
8. Riponete l'apparecchiatura inattiva al chiuso, in un luogo asciutto, sicuro e fuori dalla portata dei bambini.
9. Non gettate la batteria nel fuoco. La cellula potrebbe esplodere. Controllate i codici locali per possibili istruzioni di smaltimento speciale.

CONSERVATE QUESTE ISTRUZIONI

Adesivi di sicurezza e informativi



Adesivi e istruzioni di sicurezza sono chiaramente visibili per l'operatore e sono situati vicino a qualsiasi area di potenziale pericolo. Sostituite eventuali adesivi se danneggiati o mancanti.



140-8498

decal140-8498

1. Attenzione – leggete il *Manuale dell'operatore*; tenetevi lontano dalle parti in movimento; tenete tutte le protezioni e gli schermi montati; indossate le protezioni per l'udito; indossate le protezioni per gli occhi; non esponete alla pioggia.
2. Avvertenza – tenete gli astanti a distanza dalla macchina in tutte le direzioni.
3. Pericolo di lancio di oggetti – tenete gli astanti a distanza.
4. Non eliminarlo.

Preparazione

Assemblaggio del soffiatore

Fate scorrere il tubo del soffiatore sul relativo alloggiamento. Potrebbe essere necessario spingere il fermo del tubo perché il tubo del soffiatore si blocchi in posizione (Figura 1).



Figura 1

g273147

1. Fermo del tubo

Quadro generale del prodotto

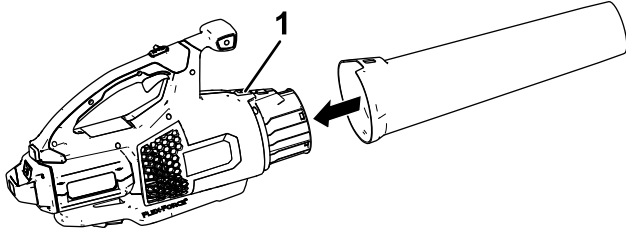
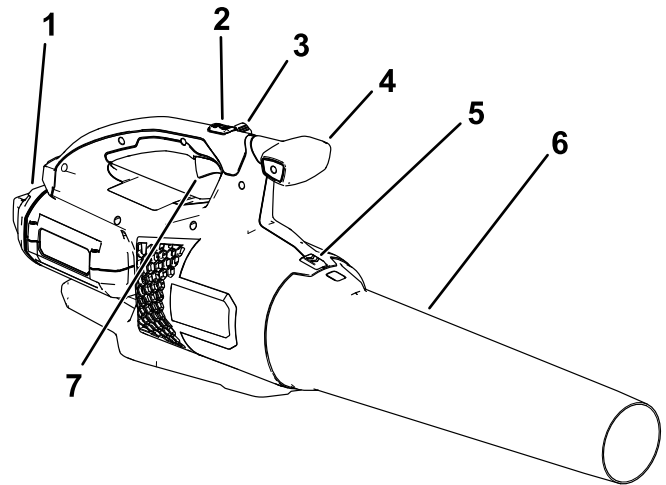

g335835

Figura 2

1. Batteria e cavità della batteria
2. Pulsante turbo boost
3. Blocco della velocità
4. Manopola dell'impugnatura
5. Fermo del tubo del soffiatore
6. Tubo del soffiatore
7. Levetta della velocità variabile

Specifiche

Modello	51825T
Tensione nominale	60 V c.c. massima; 54 V c.c. utilizzo nominale
Tipo di caricabatterie	81802o 81805
Tipo di batteria	81820, 81825, 81850, 81860 o 81875

Intervalli di temperatura idonei

Caricate/rimessate il pacco batteria a	5 °C–40 °C*
Utilizzate il pacco batteria a	-30 °C–49 °C
Utilizzate il soffiatore a	0 °C–49 °C

*I tempi di ricarica aumenteranno se la ricarica non avviene all'interno di questo intervallo.

Stocate l'utensile, la batteria e il caricabatterie in un luogo ben pulito e asciutto.

Funzionamento

⚠ AVVERTENZA

Il soffiatore può lanciare detriti e causare gravi infortuni a voi o agli astanti.

- **Non soffiare oggetti duri, come chiodi o bulloni.**
- **Non attivate il soffiatore nelle adiacenze di persone o animali da compagnia.**
- **Fate attenzione alla direzione di soffiatura (ovvero, soffiare in direzione opposta ad astanti, finestre, automobili, ecc.). Utilizzate solo la velocità necessaria.**
- **Prestate la massima attenzione nel rimuovere detriti da scale e da altri spazi limitati.**
- **Vestitevi in modo idoneo – indossate abbigliamento consono, comprendente occhiali di protezione, pantaloni lunghi, scarpe robuste e antiscivolo e protezioni per l'udito. Legate i capelli lunghi e non indossate gioielli pendenti che possano rimanere impigliati nelle parti in movimento. Indossate una maschera antipolvere in condizioni operative polverose.**

Avviamento del soffiatore

1. Assicuratevi che gli sfiati sul soffiatore siano privi di polvere e detriti.
2. Allineate la cavità nel pacco batteria con la linguetta nell'alloggiamento dell'impugnatura (Figura 3).
3. Afferrate l'impugnatura e spingete il pacco batteria nell'impugnatura fino a quando il fermo non si blocca in posizione (Figura 1).



Figura 3

g273146

1. Fermo della batteria

4. Per avviare il soffiatore, premete la levetta della velocità variabile (Figura 4).

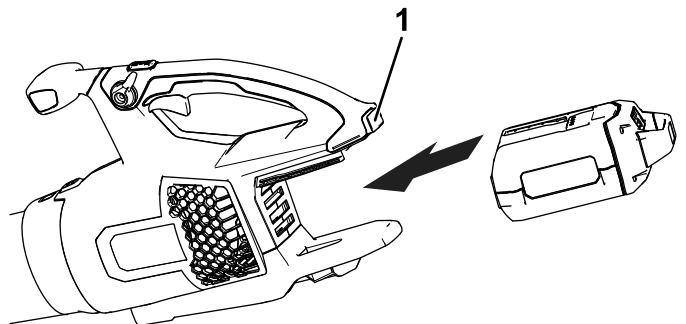
Nota: Innestate il blocco della velocità per tenere la macchina accesa senza premere la levetta della velocità variabile (Figura 4).



Figura 4

g267241

- | | |
|-------------------------------------|----------------------------------|
| 1. Blocco della velocità | 4. Fermo della batteria |
| 2. Pulsante turbo boost | 5. Aree di sfiato del soffiatore |
| 3. Levetta della velocità variabile | |

Regolazione della velocità dell'aria del soffiatore

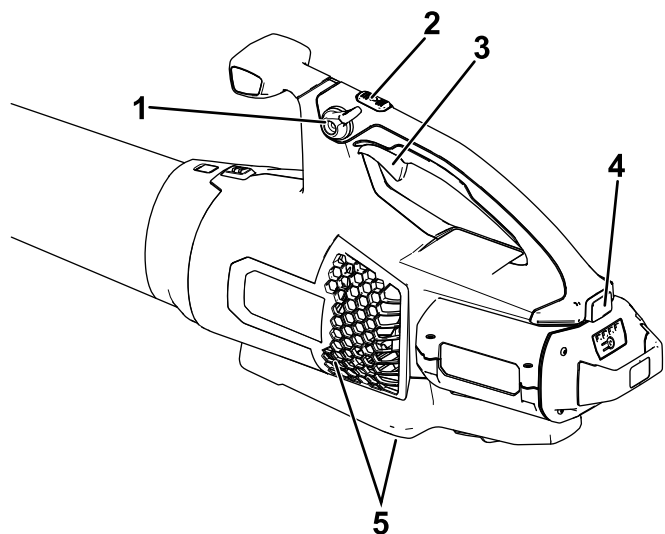
Per ottenere le massime prestazioni (velocità dell'aria), premete completamente la levetta della velocità variabile, quindi tenete premuto il pulsante turbo boost per la quantità di tempo desiderata (Figura 4).

Per regolare la velocità dell'aria mentre il soffiatore è in funzione, utilizzate la levetta della velocità variabile (Figura 4).

Per mantenere la velocità dell'aria impostata, innestate il blocco della velocità (Figura 4).

Arresto del soffiatore

Per arrestare il soffiatore, disinnestate il blocco della velocità (se in uso) e lasciate andare la levetta della velocità variabile (Figura 4).

Importante: Dopo aver arrestato il soffiatore, non lasciate il blocco della velocità innestato con il pacco batteria nel soffiatore.

Quando il soffiatore non è in uso o lo state trasportando verso o da un'area di lavoro, rimuovete il pacco batteria.

Rimozione del tubo del soffiatore

Premete verso il basso il fermo dell'aletta per separare il tubo del soffiatore dal soffiatore stesso (Figura 5).



Figura 5

g273159

1. Fermo del tubo

Rimozione della batteria dal soffiatore

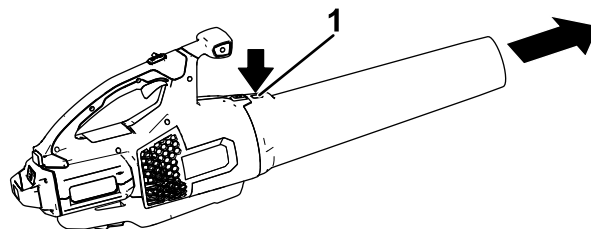
Premete il fermo della batteria per rilasciare il pacco batteria e fate scorrere il pacco batteria fuori dal soffiatore (Figura 6).



Figura 6

g267488

1. Fermo della batteria

Stoccaggio

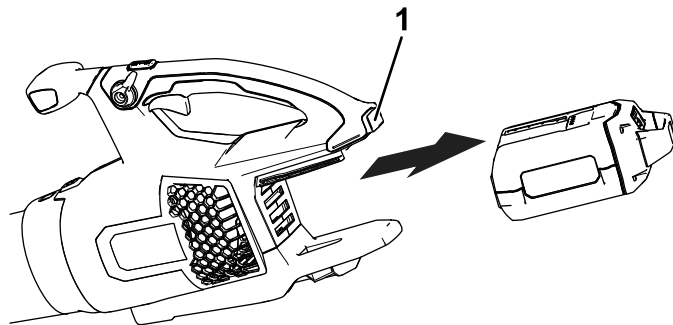
Importante: Stocate l'utensile, il pacco batteria e il caricabatterie solo a temperature comprese all'interno dell'intervallo opportuno; fate riferimento a [Specifiche \(pagina 5\)](#).

Importante: Se stocate il pacco batteria a fine stagione, rimuovete il pacco batteria dall'utensile e caricatelo fino a quando 2 o 3 indicatori LED non diventano verdi sulla batteria. Non stocate una batteria completamente carica o completamente scarica. Quando dovete utilizzare di nuovo l'utensile, caricate il pacco batteria fino a quando la spia di indicazione sinistra non diventa verde sul caricabatterie o quando tutti e 4 gli indicatori LED non diventano verdi sulla batteria.

- Scollegate il prodotto dall'alimentazione (ovvero, rimuovete la spina dall'alimentazione o dal pacco batteria) e controllate per escludere eventuali danni dopo l'uso.
- Non rimessate l'utensile con il pacco batteria installato.
- Ripulite il prodotto da tutti i materiali estranei.
- Quando non in uso, rimessate l'utensile, il pacco batteria e il caricabatterie fuori dalla portata dei bambini.
- Tenete utensile, pacco batteria e caricabatterie lontano da agenti corrosivi, come sostanze chimiche per il giardino e sali di sbrinamento.
- Per ridurre il rischio di gravi lesioni personali, non stocate il pacco batteria all'aperto o all'interno di veicoli.
- Stocate l'utensile, la batteria e il caricabatterie in un luogo ben pulito e asciutto.

Localizzazione guasti

Effettuate solo i passaggi descritti in queste istruzioni. Tutti i successivi interventi di ispezione, manutenzione e riparazione devono essere effettuati da un centro assistenza autorizzato o da uno specialista analogamente qualificato se non siete in grado di risolvere il problema da soli.

Problema	Possibile causa	Rimedio
L'utensile non si avvia.	<ol style="list-style-type: none">1. La batteria non è completamente installata nell'utensile.2. Il pacco batteria non è carico.3. Il pacco batteria è danneggiato.4. L'utensile presenta un altro problema elettrico.	<ol style="list-style-type: none">1. Rimuovete e poi riposizionate la batteria nell'utensile, assicurandovi che sia completamente installata e fissata.2. Rimuovete il pacco batteria dall'utensile e caricatelo.3. Sostituite il pacco batteria.4. Contattate un centro assistenza autorizzato.
L'utensile non raggiunge la massima potenza.	<ol style="list-style-type: none">1. La capacità di carica del pacco batteria è troppo bassa.2. Gli sfiati dell'aria sono bloccati.	<ol style="list-style-type: none">1. Rimuovete il pacco batteria dall'utensile e caricatelo completamente.2. Pulite gli sfiati dell'aria.
L'utensile non funziona o non funziona continuamente.	<ol style="list-style-type: none">1. È presente dell'umidità sui poli del pacco batteria.2. La batteria non è completamente installata nell'utensile.3. Il pacco batteria ha poca carica.	<ol style="list-style-type: none">1. Asciugate o lasciate asciugare il pacco batteria.2. Rimuovete e poi riposizionate la batteria nell'utensile, assicurandovi che sia completamente installata e fissata.3. Ricaricate il pacco batteria.
Il blocco della velocità non tiene quando inserito.	<ol style="list-style-type: none">1. La vite del blocco della velocità è allentata.	<ol style="list-style-type: none">1. Serrate la vite del blocco della velocità ruotandola di $\frac{1}{4}$ di giro. Se il blocco della velocità ancora non tiene quando inserito, ruotate la relativa vite di un altro $\frac{1}{4}$ di giro.

Note:

Informativa sulla privacy SEE/Regno Unito

Utilizzo delle vostre informazioni personali da parte di Toro

The Toro Company ("Toro") rispetta la vostra privacy. Quando acquistate i nostri prodotti, possiamo raccogliere determinate informazioni personali su di voi, direttamente da voi o tramite la vostra azienda o distributore Toro. Toro utilizza queste informazioni per adempiere ai propri obblighi contrattuali, come registrare la vostra garanzia, elaborare la vostra richiesta in garanzia o contattarvi in caso di un richiamo di prodotto, e per finalità aziendali legittime, come valutare la soddisfazione dei clienti, migliorare i nostri prodotti o fornirvi informazioni su prodotti che potrebbero essere di vostro interesse. Toro può condividere i vostri dati con le nostre consociate, affiliate, rivenditori e altri partner commerciali collegati a tali attività. Inoltre, possiamo divulgare le informazioni personali ove richiesto ai sensi della legge o in relazione alla vendita, acquisto o fusione di un'attività. Non venderemo mai le vostre informazioni personali a nessun'altra società a scopi di marketing.

Conservazione delle vostre informazioni personali

Toro conserverà le vostre informazioni personali per tutto il tempo pertinente alle finalità di cui sopra e in conformità con i requisiti normativi. Per maggiori informazioni sui periodi di conservazione dei dati applicabili, contattate legal@toro.com.

L'impegno di Toro per la sicurezza

Le vostre informazioni personali possono essere elaborate negli Stati Uniti o in altri paesi in cui possono essere in vigore leggi sulla protezione dei dati meno rigorose di quelle del vostro paese di residenza. Ogniqualvolta trasferiamo le vostre informazioni al di fuori del vostro paese di residenza, adotteremo tutte le misure richieste per legge al fine di garantire l'implementazione delle opportune tutele per proteggere le vostre informazioni e assicurarci che vengano trattate in sicurezza.

Accesso e correzione

È vostro diritto correggere o riesaminare i vostri dati personali, oppure rifiutare o limitare il trattamento dei vostri dati. A tale scopo, contattateci via email all'indirizzo legal@toro.com. In caso di perplessità in relazione al modo in cui Toro gestisce le vostre informazioni, vi invitiamo a parlarne direttamente con noi. Tenete presente che i residenti europei hanno diritto a sporgere reclamo presso la propria Autorità di protezione dei dati.



Count on it.