

# 91 cm držiak na zberné vaky

## Pojazdná kosačka s otočením v nulovom uhle

Číslo modelu 79411—Výrobné číslo 400000000 a vyššie

### Návod na obsluhu

## Úvod

Pozorne si prečítajte tieto informácie s cieľom oboznámiť sa, ako správne prevádzkovať a udržiavať produkt a tiež ako predchádzať zraneniam a poškodeniu produktu. Nesiete zodpovednosť za správnu a bezpečnú prevádzku produktu.

Na lokalite [www.Toro.com](http://www.Toro.com) získate informácie o bezpečnosti výrobkov, školiacich materiáloch týkajúcich sa prevádzky, príslušenstve a tiež pomoc pri hľadaní predajcu alebo registrácii výrobku.

Ak potrebujete servis, originálne diely od spoločnosti Toro alebo doplňujúce informácie, obráťte sa na autorizovaného servisného predajcu alebo zákaznícke stredisko spoločnosti Toro a pripravte si číslo modelu a sériové číslo vášho výrobku. **Obrázok 1** identifikuje umiestnenie čísla modelu a sériového čísla na výrobku. Čísla napíšte do poskytnutého priestoru.

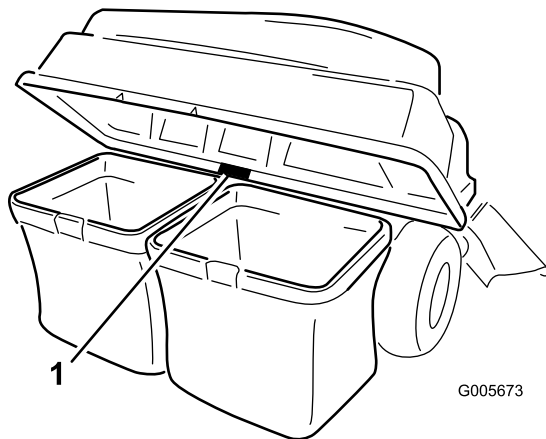

Obrázok 1

1. Umiestnenie čísla modelu a sériového čísla

Číslo modelu _____
Výrobné číslo _____

Táto príručka identifikuje potenciálne riziká. Bezpečnostné upozornenia sú označené symbolom (**Obrázok 2**), ktorý signalizuje, že v prípade nedodržania odporúčaných opatrení môže dôjsť k vážnemu zraneniu alebo smrti.



Obrázok 2

Symboly bezpečnostného upozornenia

g000502

V tejto príručke sa používajú na zvýraznenie informácií dve slová. **Dôležité** upriamuje pozornosť na špeciálne mechanické informácie a **Poznámka** zdôrazňuje všeobecné informácie, ktorým treba venovať osobitnú pozornosť.

## Obsah

Úvod .....	1
Bezpečnosť .....	2
Bezpečnosť pri ťahaní .....	3
Bezpečnostné a inštrukčné štítky .....	4
Nastavenie .....	5
1 Príprava stroja .....	6
2 Zloženie krytov .....	6
3 Montáž závaží .....	6
4 Montáž krytov .....	7
5 Montáž držiaka nadstavca .....	7
6 Montáž poistnej tyče .....	9
7 Zloženie vrchnej časti držiaka na zberné vaky .....	10
8 Montáž vrchnej časti držiaka na zberné vaky .....	10
9 Montáž žľabu .....	12
10 Pripojenie rúry výstupu .....	12
Obsluha .....	13
Vyprázdenie vakov na tráv .....	14
Odstraňovanie prekážok z držiaka na zberné vaky .....	15
Demontáž držiaka na zberné vaky .....	15
Používanie ťažnej tyče .....	15
Provozné tipy .....	16
Údržba .....	18
Odporúčaný harmonogram údržby .....	18
Kontrola nadstavca držiaka na zberné vaky .....	18
Kontrola čepelí kosačky .....	19
Čistenie nadstavca držiaka na zberné vaky .....	19
Uskladnenie .....	19



# Bezpečnosť

- Oboznámte sa s bezpečnou prevádzkou zariadenia, ovládacími prvkami operátora a bezpečnostnými označeniami.
- Pri používaní zachytávačov trávy alebo iných nadstavcov postupujte extrémne opatrne. Môžu zmeniť prevádzkové vlastnosti a stabilitu stroja.
- Pri pridávaní alebo demontáži zaťaženia kolies alebo protizávaží na zvýšenie stability sa riadte odporúčaniami výrobcu.
- Zachytávač trávy nepoužívajte na prudkých svahoch. Ťažký zachytávač trávy by mohol spôsobiť stratu ovládania alebo prevrátenie stroja.
- Na svahoch spomaľte a dbajte na zvýšenú opatrnosť. Uistite sa, že na svahoch jazdíte v odporúčanom smere. Stav trávnikára môže ovplyvniť stabilitu stroja. Pri prevádzke v blízkosti zrázov si dávajte mimoriadny pozor.
- Na svahu sa vždy pohybujte pomaly a plynulo. Nerobte náhle zmeny rýchlosti alebo smeru ani prudko neodbočujte.
- Zachytávač trávy môže brániť vo výhľade dozadu. Pri cúvaní postupujte zvlášť opatrne.
- Pri nakladaní a vykladaní stroja do vlečky alebo kamiónu buďte opatrní.
- Ak nepoužívate zachytávač trávy, stroj nikdy nepoužívajte so zdvihnutým, upraveným alebo demontovaným deflektorom výstupu.
- Udržujte ruky a nohy v bezpečnej vzdialenosti od pohybujúcich sa častí. Úpravy nerobte so spusteným motorom.
- Pred odchodom z polohy operátora z akéhokoľvek dôvodu vrátane vyprázdnenia zachytávača trávy alebo uvoľnenia upchatého žľabu stroj zaparkujte na rovnom povrchu, deaktivujte pohony a vypnite motor.
- Po demontáži zachytávača trávy dbajte na to, aby ste namontovali deflektor výstupu alebo kryt, ktorý ste mohli demontovať pred montážou zachytávača trávy. Kosačku nepoužívajte bez celého zachytávača trávy alebo namontovaného deflektora.
- Nenechávajte v zachytávači trávu dlhší čas.
- Komponenty zachytávača trávy sa opotrebovávajú a poškodzujú, v dôsledku čoho by ste sa mohli dostať do kontaktu s pohybujúcimi sa časťami alebo by mohlo dochádzať k odhadzovaniu predmetov. Komponenty pravidelne kontrolujte a v prípade potreby vymieňajte za súčasti odporúčané výrobcom.

# Bezpečnosť pri ťahaní

- Ťahané zariadenie pripájajte výlučne za čap.
- Dodržiavajte odporúčanie výrobcu nadstavca týkajúce sa hmotnostných limitov ťahaného zariadenia a ťahania na svahoch.
- Nikdy nedovoľte, aby sa v ťahanom zariadení alebo na ňom nachádzali deti alebo iné osoby.
- Na svahoch môže hmotnosť ťahaného zariadenia spôsobiť stratu trakcie a ovládania. Znížte hmotnosť ťahaného zariadenia a spomaľte.
- Čím je vyššia hmotnosť ťahaného bremena, tým je brzdná dráha dlhšia. Jazdite pomaly a zachovávajte dostatočnú vzdialenosť na zastavenie.
- Pri odbočovaní robte široký oblúk, aby sa nadstavec nedotýkal stroja.
- Neťahajte bremeno ťažšie ako ťažné zariadenie.

# Bezpečnostné a inštrukčné štítky



Bezpečnostné štítky a štítky s pokynmi sú pre operátora ľahko viditeľné a nachádzajú sa v blízkosti každej oblasti potenciálneho nebezpečenstva. Akýkoľvek poškodený alebo chýbajúci štítko nahradte za nový.

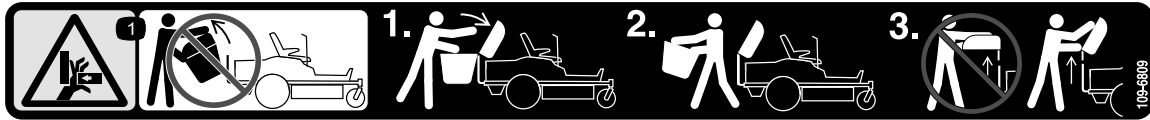

decal109-6809

109-6809

1. Nebezpečenstvo pomliaždenia rúk – nedemontujte zo stroja celý držiak na zberné vaky. Otvorte vrchnú časť držiaka na zberné vaky a potom z neho vyberte vaky. Nedemontujte vrchnú časť držiaka na zberné vaky, keď je zatvorený. Otvorte vrchnú časť držiaka na zberné vaky a až potom ho demontujte.



decal110-6691

110-6691

1. Riziko odskakovania predmetov – okolostojace osoby musia byť v bezpečnej vzdialenosti.
2. Riziko odskakovania predmetov, kosačka – kosačku nepoužívajte bez namontovaného deflektora, krytu výstupu alebo systému na zber trávy.
3. Riziko porezania/amputácie rúk alebo nôh – nepribližujte sa k pohyblivým častiam.

**⚠ WARNING: Cancer and Reproductive Harm - [www.P65Warnings.ca.gov](http://www.P65Warnings.ca.gov).**  
For more information, please visit [www.ttcocaprop65.com](http://www.ttcocaprop65.com)

133-8061

decal133-8061

133-8061

# Nastavenie

## Vynímateľné diely

Aby ste overili, že boli dodané všetky súčiastky, použite tabuľku nižšie.

Postup	Popis	Množstvo	Použitie
<b>1</b>	Nie sú treba žiadne diely	–	Pripravte stroj.
<b>2</b>	Nie sú treba žiadne diely	–	Zložte kryty (len pre stroje s MyRide).
<b>3</b>	Skrutka (3/8 × 1 palec) Poistná matica (3/8 palca) Ľavá konzola na montáž závažia Pravá konzola na montáž závažia Podložka Skrutka (5/8 × 2 3/4 palca) Závažie	4 6 1 1 2 2 6	Namontujte závažia.
<b>4</b>	Nie sú treba žiadne diely	–	Namontujte kryty (len pre stroje s MyRide).
<b>5</b>	Konzola stabilizátora Vratová skrutka (5/16 × 3/4 palca) Poistná matica (5/16 palca) Závitorezná skrutka (5/16 × 3/4 palca) Skrutka (5/16 × 1 palec) Otočný rám Sponková závlačka Tyč Podložka	1 2 4 2 2 1 2 2 2	Namontujte držiak nadstavca.
<b>6</b>	Poistná tyč Sponková závlačka	1 1	Namontujte poistnú tyč.
<b>7</b>	Vrchná časť držiaka na zberné vaky Sieťka držiaka na zberné vaky	1 1	Zložte vrchnú časť držiaka na zberné vaky.
<b>8</b>	Vak na trávu Vrchná rúrka držiaka na zberné vaky Otočná konzola Skrutka (5/16 × 1 palec) Matica (5/16 palca)	2 1 2 4 4	Namontujte vrchnú časť držiaka na zberné vaky.
<b>9</b>	Žľab	1	Namontujte žľab.
<b>10</b>	Nie sú treba žiadne diely	–	Pripojte rúru výstupu.

# 1

## Príprava stroja

Nie sú treba žiadne diely

### Postup

1. Stroj zaparkujte na rovnom povrchu.
2. Odpojte prepínač na ovládanie čepelí.
3. Páky na ovládanie pohybu posuňte smerom von do polohy NEUTRAL-LOCK (Neutrál/zamknuté) a zatiahnite parkovaciu brzdú.
4. Vypnite motor a vyberte kľúč.

# 2

## Zloženie krytov

Len pre stroje s MyRide®

Nie sú treba žiadne diely

### Postup

**Poznámka:** Všetky demontované časti odložte na neskoršiu montáž.

1. Odskrutkujte skrutky zaisťujúce kryty na bočných stranách rámu.
2. Zložte kryty z oboch strán rámu (**Obrázok 3**).

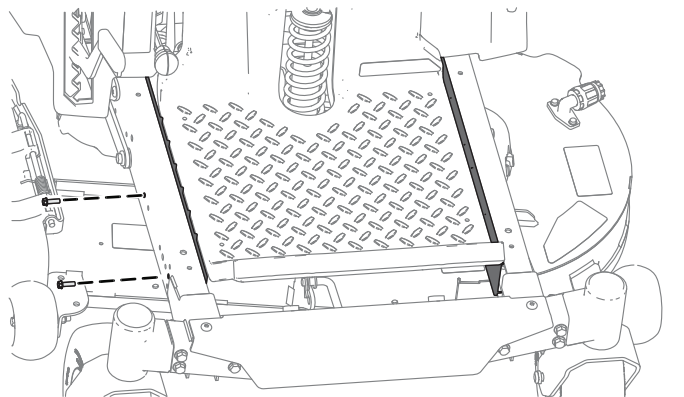

Obrázok 3

# 3

## Montáž závaží

Diely potrebné na prevedenie tohoto kroku:

4	Skrutka (3/8 × 1 palec)
6	Poistná matica (3/8 palca)
1	Ľavá konzola na montáž závažia
1	Pravá konzola na montáž závažia
2	Podložka
2	Skrutka (5/8 × 2 3/4 palca)
6	Závažie

### Postup

**Poznámka:** Tento postup je určený len pre modely s ovládacími pákami. Modely s volantom **nevyžadujú** montáž závaží.

### ⚠ VÝSTRAHA

Držiak na zberné vaky ovplyvňuje rozloženie hmotnosti stroja. Prevádzka stroja bez predných závaží môže spôsobiť nestabilitu a následnú stratu ovládania.

Pred prevádzkou stroja s držiakom na zberné vaky sa uistite, že sú správne namontované predné závažia.

1. Pomocou 2 skrutiek (3/8 × 1 palec) a 2 poistných matíc (3/8 palca) namontujte konzoly na montáž závažia na spodnú stranu rámu, ako je znázornené na **Obrázok 4**.
2. Pomocou 2 skrutiek (5/8 × 2 3/4 palca), 2 podložiek a 2 poistných matíc (3/8 palca) nainštalujte závažia na konzoly na montáž závažia, ako je zobrazené na **Obrázok 5**.
3. Po montáži všetkých závaží a konzol sa uistite, že sú všetky úchytky pevne utiahnuté. V prípade potreby ich dotiahnite.

**Dôležité:** Po každej demontáži držiaka na zberné vaky nezabudnite demontovať predné závažia, aby ste zaručili správnu stabilitu stroja.

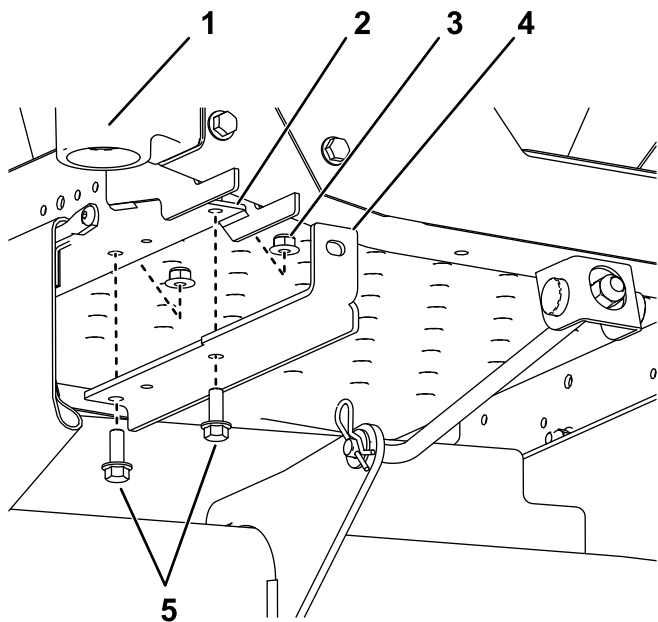

**Obrázok 4**

g299192

Vidlica samonastavovacieho kolesa a koleso nie sú zobrazené pre lepšiu viditeľnosť.

- |  |                                       |
|--|---------------------------------------|
| 1. Pravé predné samonastavovacie koleso  | 4. Pravá montážna konzola             |
| 2. Predný otvor (zobrazená pravá strana) | 5. Skrutky ( $\frac{3}{8}$ x 1 palec) |
| 3. Poistná matica ( $\frac{3}{8}$ palca) |                                       |

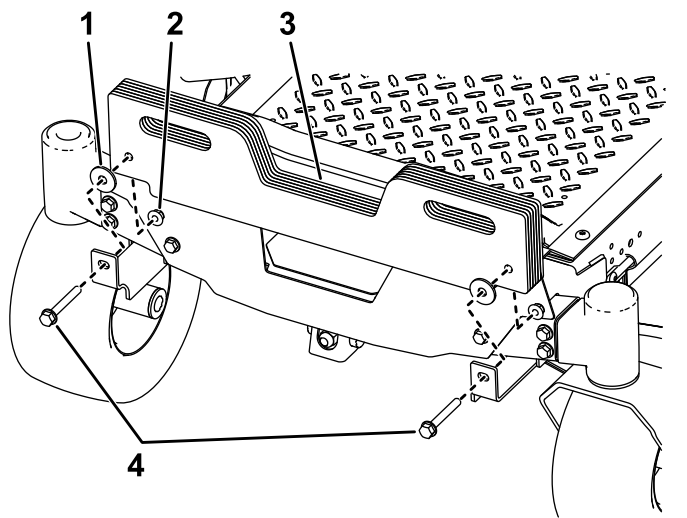

**Obrázok 5**

g299244

- |  |   |
|--|---|
| 1. Rozpera                               | 3. Závažia  |
| 2. Poistná matica ( $\frac{3}{8}$ palca) | 4. Skrutky ( $\frac{3}{8}$ x 2 $\frac{3}{4}$ palca) |

# 4

## Montáž krytov

### Len pre stroje s MyRide

Nie sú treba žiadne diely

### Postup

1. Vrchnú časť krytu zasuňte pod plošinu. Kryt nakloňte tak, aby sa zasunul pod rám, a kryt nasadíte do drážok (**Obrázok 6**).

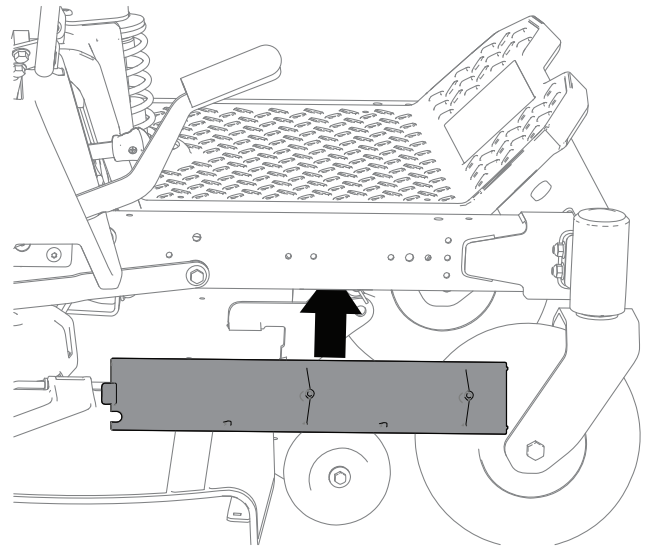

g308505

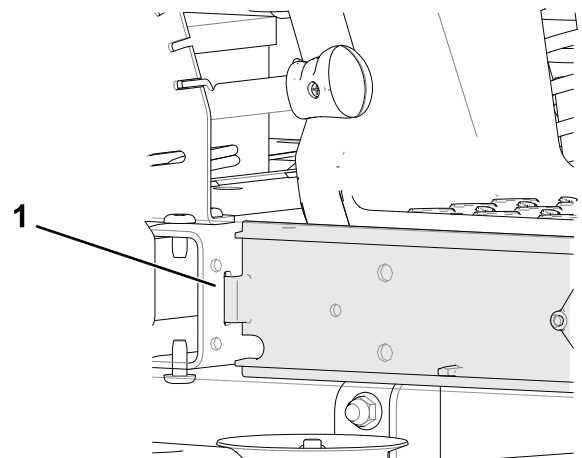

g308526

**Obrázok 6**

1. Drážka
2. Kryty zaistíte na ráme pomocou skrutiek, ktoré ste demontovali v časti 2 Zloženie krytov (strana 6), ako je znázornené na **Obrázok 3**.

# 5

## Montáž držiaka nadstavca

Diely potrebné na prevedenie tohoto kroku:

1	Konzola stabilizátora
2	Vratová skrutka (5/16 × 3/4 palca)
4	Poistná matica (5/16 palca)
2	Závitorezná skrutka (5/16 × 3/4 palca)
2	Skrutka (5/16 × 1 palec)
1	Otočný rám
2	Sponková závlačka
2	Tyč
2	Podložka

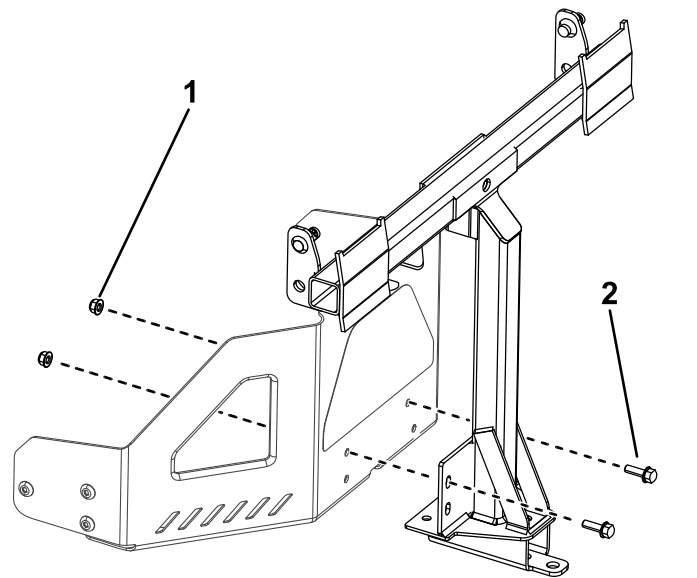

Obrázok 8

1. Poistná matica (5/16 palca)
2. Skrutka (5/16 × 1 palec)

## Montáž konzoly stabilizátora a otočného rámu

1. Pomocou 2 vratových skrutiek (5/16 × 3/4 palca) a 2 poistných matíc (5/16 palca) namontujte konzolu stabilizátora na kryt motora (Obrázok 7).

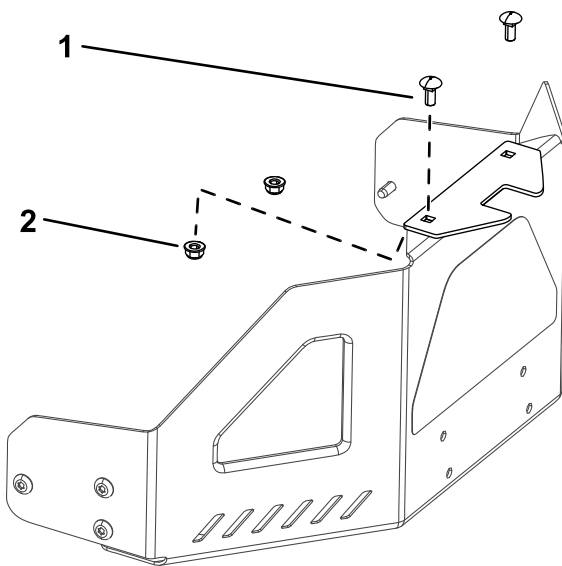

Obrázok 7

1. Vratová skrutka (5/16 × 3/4 palca)
2. Poistná matica (5/16 palca)

2. Otočný rám namontujte na rám stroja, ako je znázornené na Obrázok 8. Pomocou 2 skrutiek (5/16 × 1 palec) a 2 poistných matíc (5/16 palca) namontujte otočný rám na rám stroja.

3. Otočný rám zaistíte na spodnej strane rámu stroja pomocou 2 závitorezných skrutiek (5/16 × 3/4 palca), ako je znázornené na Obrázok 9.

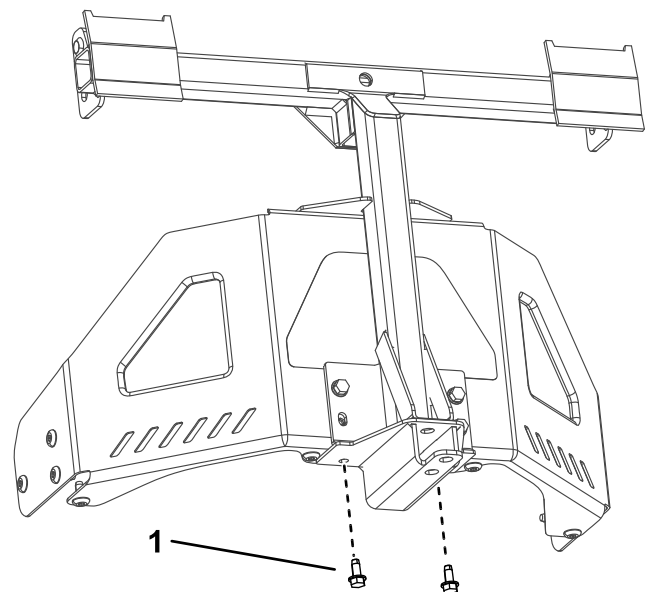

Obrázok 9

1. Závitorezná skrutka (5/16 × 3/4 palca)

4. Ohnutý rozšírený koniec tyče namontujte do zaklinovaného otvoru na ľavej strane rámu stroja a tyč posuňte dozadu, aby sa usadila v ráme (Obrázok 10).

**Poznámka:** Tento krok zopakujte na pravej strane stroja.



# 6

## Montáž poistnej tyče

Diely potrebné na prevedenie tohoto kroku:

1	Poistná tyč
1	Sponková závlačka

### Postup

Namontujte poistnú tyč so sponkovou závlačkou ([Obrázok 11](#)).

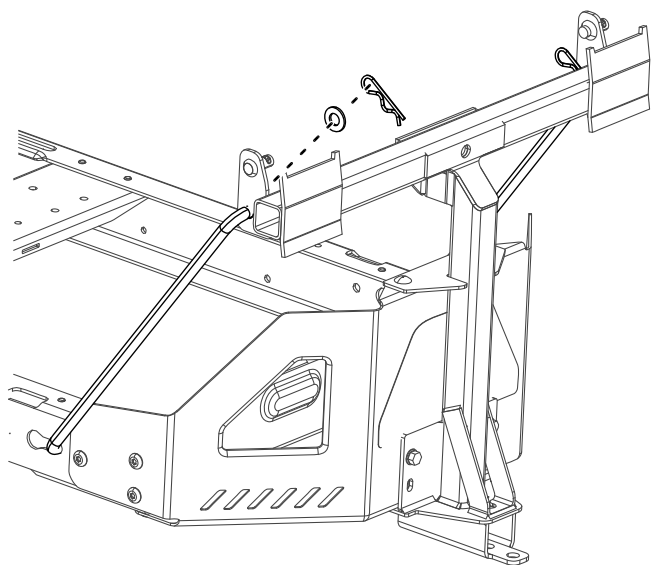

Obrázok 10

5. Ohnuté konce tyčí zasuňte do držiaka nastavca, ako je znázornené na [Obrázok 10](#), a koniec každej tyče zaistite podložkou a sponkovou závlačkou.

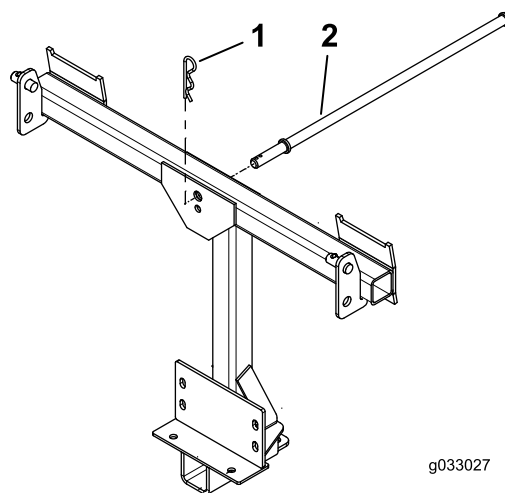

Obrázok 11

1. Sponková závlačka
2. Poistná tyč

# 7

## Zloženie vrchnej časti držiaka na zberné vaky

Diely potrebné na prevedenie tohoto kroku:

1	Vrchná časť držiaka na zberné vaky
1	Sieťka držiaka na zberné vaky

### Postup

1. Otočte naopak vrchnú časť držiaka na zberné vaky.
2. Mriežku namontujte, ako je znázornené na [Obrázok 12](#), a tak, aby sa zvažovala nadol smerom k zberným vakom.

**Poznámka:** Uistite sa, že mriežky zapadnú na miesto a západky sa zaistia vo vrchnej časti držiaka na zberné vaky.

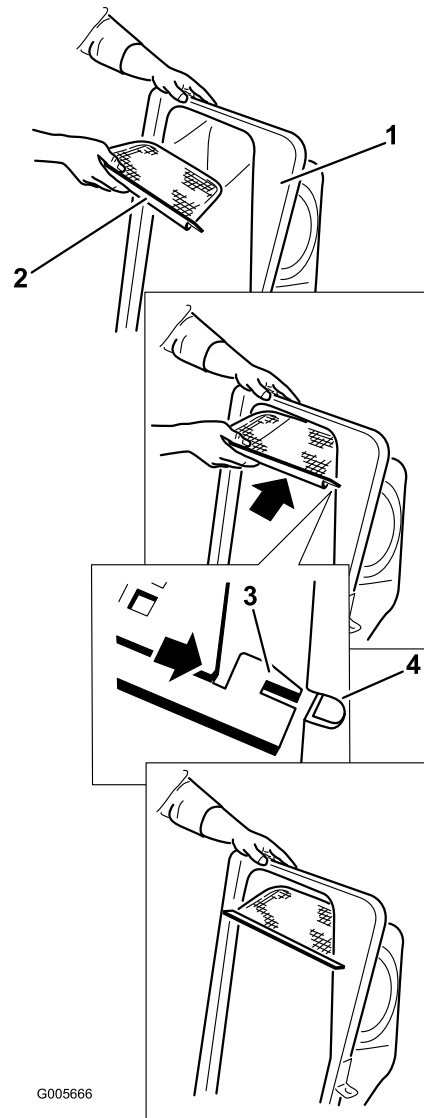

G005666

g005666

**Obrázok 12**

1. Vrchná časť držiaka na zberné vaky
2. Mriežka
3. Zarážka mriežky
4. Otvor vo vrchnej časti držiaka na zberné vaky

# 8

## Montáž vrchnej časti držiaka na zberné vaky

Diely potrebné na prevedenie tohoto kroku:

2	Vak na trávu
1	Vrchná rúrka držiaka na zberné vaky
2	Otočná konzola
4	Skrutka (5/16 × 1 palec)
4	Matica (5/16 palca)

### Postup

1. Namontujte vrchnú časť držiaka na zberné vaky na rám držiaka.
2. Namontujte otočné konzoly na otočný rám (Obrázok 10).
3. Pomocou 4 skrutiek (5/16 × 1 palec) a 4 matíc (5/16 palca) zaistíte vrchnú časť držiaka na zberné vaky na otočných konzolách.

**Poznámka:** Vrchnú časť držiaka na zberné vaky ľahšie namontujú dvaja ľudia.

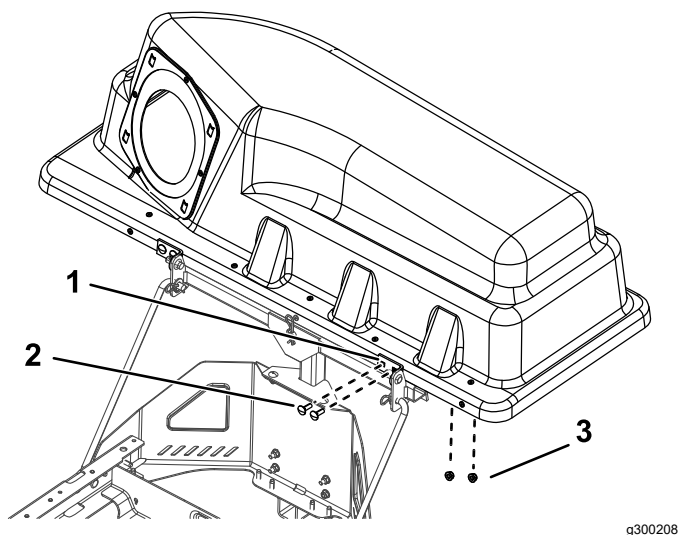

Obrázok 13

g300208

1. Prípojky držiaka na zberné vaky
2. Skrutky (5/16 × 1 palec)
3. Matice (5/16 palca)

4. Zdvihnute vrchnú časť držiaka na zberné vaky a namontujte vaky tak, že zasuniete háky na ráme vakov do podporných konzol (Obrázok 14).

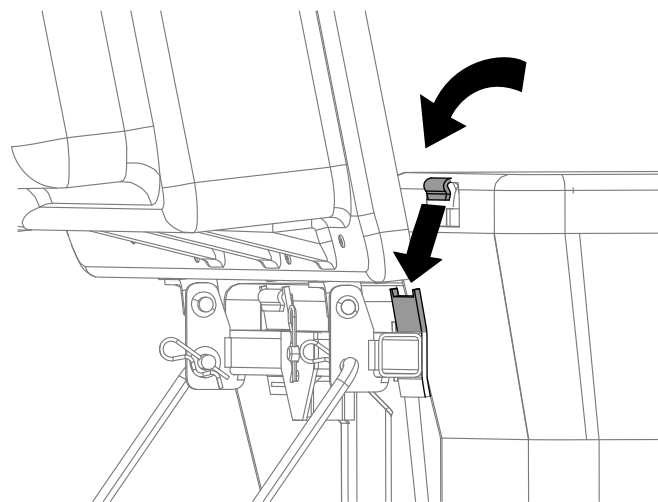

Obrázok 14

g300378

5. Spustíte vrchnú časť držiaka na zberné vaky na vaky (Obrázok 15).

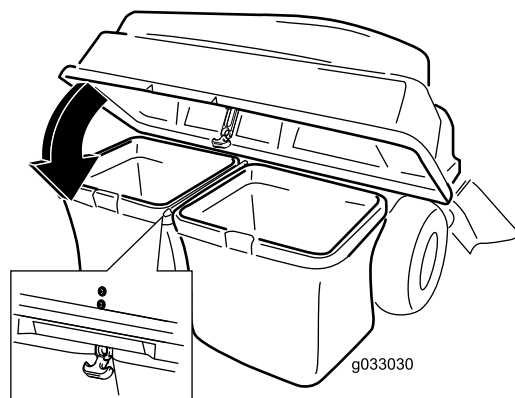

Obrázok 15

g033030

6. Vrchnú rúrku držiaka na zberné vaky namontujte zasunutím zaobleného konca do otvoru vo vrchnej časti držiaka na zberné vaky.

**Poznámka:** Pri príprave sa uistite, že rozšírený koniec so záchytnou podperou smeruje nadol a dopredu, aby ste ho mohli pripevniť k súprave na konečnú úpravu.

# 9

## Montáž žľabu

Diely potrebné na prevedenie tohoto kroku:

1	Žľab
---	------

### Postup

1. Žľab nakloňte a do otvoru na plošine kosačky zasunite čap, ako je znázornené na [Obrázok 16](#).

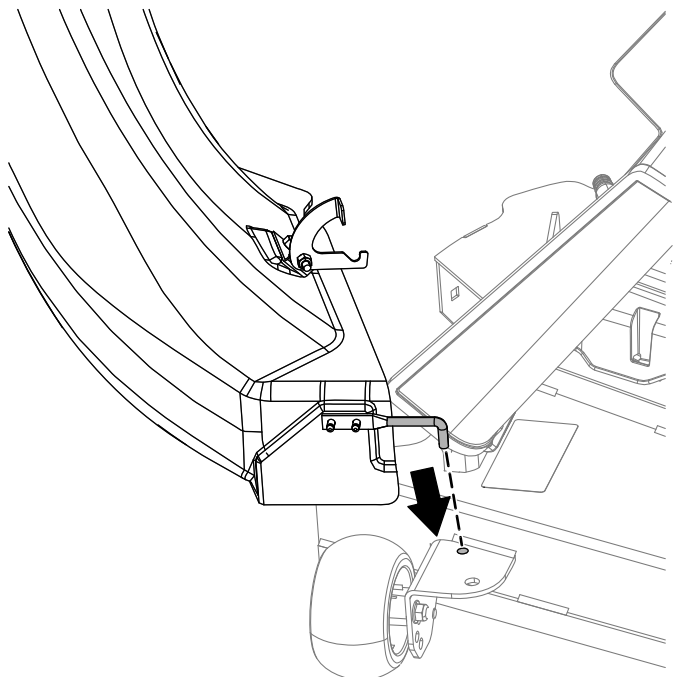

Obrázok 16

2. Žľab otočte dozadu a smerom k plošine, aby bol zarovnaný s plošinou kosačky.

**Poznámka:** Uistite sa, že poistný hák na žľabe nijako neprekáča a že sú vstupné otvory žľabu zarovnané s plošinou.

3. Na vrchnej časti žľabu zaistíte západku v tvare háku okolo otočnej tyče zostavy deflektora a tyč namontujte do otvoru na plošine kosačky ([Obrázok 17](#)).

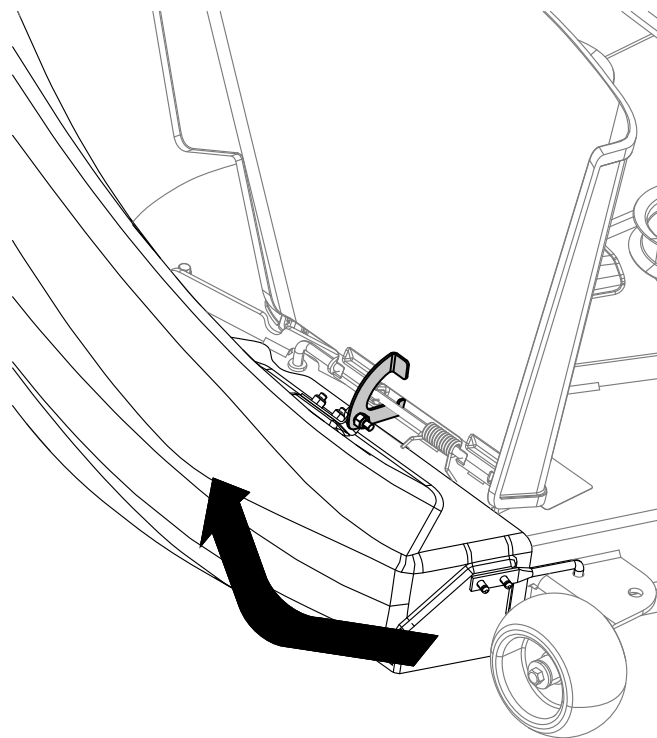

Obrázok 17

4. Flexibilnú západku na žľabe zaháknite na poistnú sponu prizváranú na plošine kosačky ([Obrázok 18](#)).

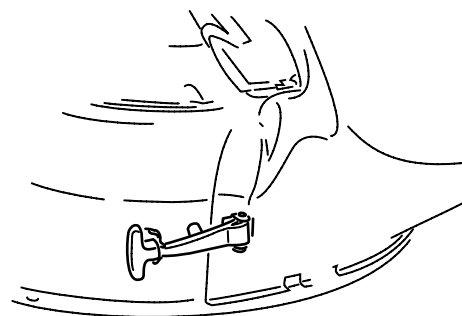
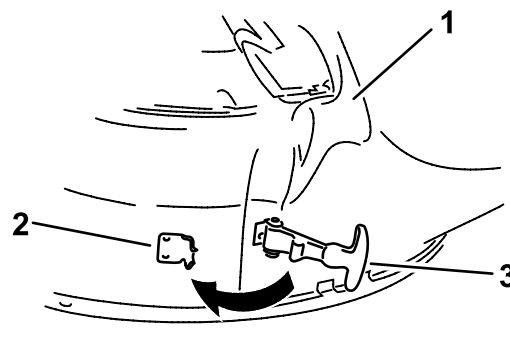

Obrázok 18

1. Žľab
2. Poistná spona
3. Flexibilná západka

# 10

## Pripojenie rúry výstupu

Nie sú treba žiadne diely

### Postup

1. Zaoblený koniec rúry výstupu zasuňte do otvoru vo vrchnej časti držiaka na zberné vaky (Obrázok 19).

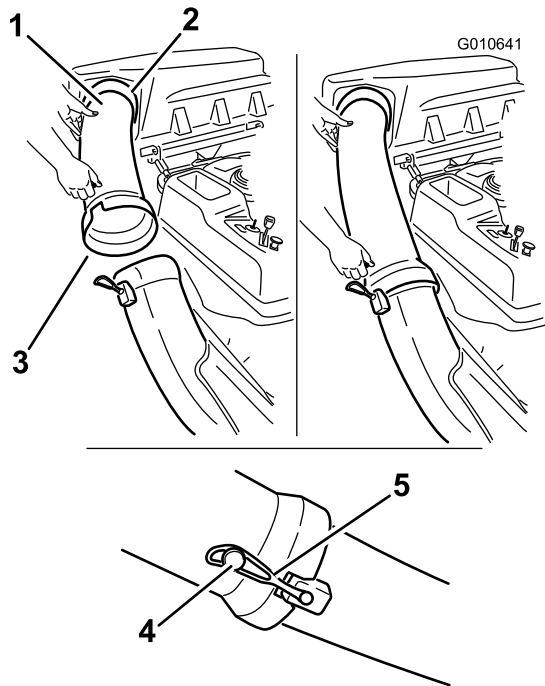

Obrázok 19

- |  |                  |
|--|------------------|
| 1. Rúra výstupu, zaoblený koniec                 | 4. Kolík         |
| 2. Otvor vo vrchnej časti držiaka na zberné vaky | 5. Gumený popruh |
| 3. Rúra výstupu, rozšírený koniec                |                  |

2. Rozšírený koniec rúry výstupu zasuňte na koniec žľabu. Natiahnutím gumeného poistného popruhu na žľabe cez kolík na rúre výstupu rúru zaistíte (Obrázok 19).
3. Po montáži držiaka na zberné vaky pripojte drôt zapalovacej sviečky.

## Obsluha

**Poznámka:** Ľavá a pravá strana stroja sa určuje podľa bežnej prevádzkovej polohy.

### ▲ DÔLEŽITÉ UPOZORNENIE

Ak chcete predísť zraneniu osôb, dodržiavajte tieto postupy:

- Pred používaním tohto nastavca sa oboznámte so všetkými prevádzkovými a bezpečnostnými pokynmi v *používateľskej príručke* ku kosačke.
- Nikdy nedemontujte rúru výstupu, vaky, vrchnú časť držiaka na zberné vaky ani žľab, kým motor beží.
- Pred odstránením akejkoľvek prekážky zo systému zberných vakov vždy vypnite motor a počkajte, kým sa nezastavia všetky pohyblivé časti.
- Nikdy nevykonávajte údržbu ani opravy, kým motor beží.

### ▲ DÔLEŽITÉ UPOZORNENIE

Ak nie je namontovaný deflektor trávy, rúra držiaka na zberné vaky alebo kompletná zostava držiaka na zberné vaky, vy a okolostojace osoby sa môžete dostať do kontaktu s čepeľou a odhadzovaným odpadom. Kontakt s otáčajúcimi sa čepeľami kosačky a odhadzovaným odpadom spôsobí zranenie alebo smrť.

- Keď demontujete držiak na zberné vaky a zmeníte režim na bočný výstup, vždy namontujte deflektor trávy.
- Ak sa deflektor trávy poškodí, ihneď ho vymeňte. Deflektor trávy odvádza materiál nadol smerom k trávniku.
- Pod kosačku nikdy nedávajte ruky ani nohy.
- Nikdy sa nepokúšajte čistiť oblasť výstupu alebo čepele kosačky, kým neprepnete pomocný hriadeľ do vypnutej polohy a kľúč zapalovania tiež neotočíte do vypnutej polohy. Zároveň vyberte kľúč a odpojte drôt zapalovacej sviečky.
- Pred uvoľnením upchatého výstupného žľabu vypnite motor.

# Vyprázdenie vakov na trávu

## **⚠ NEBEZPEČIE**

Odpad, ako sú lístie či tráva, alebo kefa sa môžu vznietiť. Požiar v motorovom priestore môže spôsobiť zranenie osôb a poškodenie majetku.

- Z motorového priestoru a priestoru tlmiča výfuku odstráňte nahromadený odpad.
- Pri otváraní krytu držiaka na zberné vaky dávajte pozor, aby odpad nespadol do motorového priestoru a priestoru tlmiča výfuku.
- Pred uskladnením nechajte stroj vychladnúť.

Pri zdvíhaní plného vaku na trávu alebo manipulácii s ním buďte opatrní. Vyprázdenie vakov na trávu:

1. Stroj zaparkujte na rovnom povrchu a deaktivujte prepínač na ovládanie čepeľí.
2. Pred opustením pozície operátora presuňte páky na ovládanie pohybu smerom von do neutrálnej polohy zámku, vypnite motor, vyberte kľúč, zatiahnite parkovaciu brzdú a počkajte, kým sa nezastavia všetky pohyblivé časti.
3. Otvorte (zdvihnite) vrchnú časť držiaka na zberné vaky ([Obrázok 20](#)).

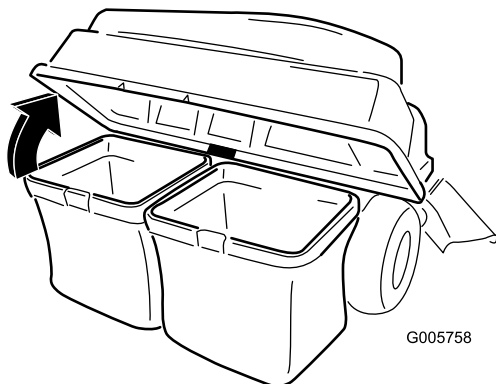

Obrázok 20

G005758

g005758

4. Odpad zatlačte do vakov. Oboma rukami zdvihnite vak a odháknite ho z podpornej konzoly. Vyprázdňte vak. Tento postup zopakujte s druhým vakom.

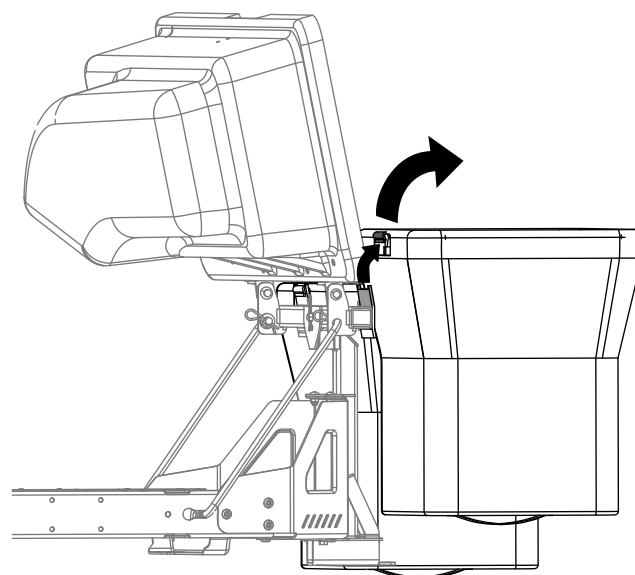

Obrázok 21

g300218

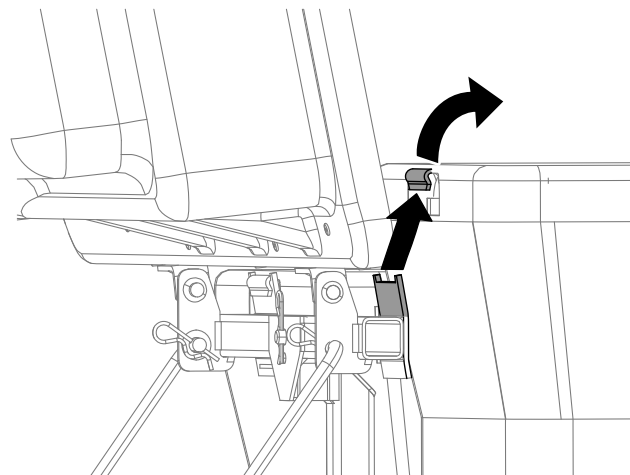

Obrázok 22

g300217

5. Zasunutím hákov na ráme vakov do podporných konzol namontujte vaky.
6. Spustíte vrchnú časť držiaka na zberné vaky na vaky.

# Odstraňovanie prekážok z držiaka na zberné vaky

## ▲ DÔLEŽITÉ UPOZORNENIE

Keď je držiak na zberné vaky v prevádzke, dýchadlo sa otáča a môže odseknúť alebo zraniť ruky a prsty.

- Pred upravovaním, čistením, opravovaním a kontrolou dýchadla a pred uvoľnením upchatého žľabu vypnite motor a počkajte, kým sa všetky pohyblivé časti nezastavia. Vytiahnite kľúč.
  - Na odstránenie prekážok z dýchadla a rúry použite palicu alebo podobný predmet, nie ruky.
  - **Tvár, ruky, chodidlá a všetky ostatné časti vášho tela alebo oblečenia udržiavajte mimo skrytých, pohyblivých alebo otáčajúcich sa častí.**
1. Stroj zaparkujte na rovnom povrchu a deaktivujte prepínač na ovládanie čepelí.
  2. Pred opustením pozície operátora presuňte páky na ovládanie pohybu smerom von do neutrálnej polohy zámku, vypnite motor, vyberte kľúč, zatiahnite parkovaciu brzdu a počkajte, kým sa nezastavia všetky pohyblivé časti.
  3. Skontrolujte vaky na trávu, a ak sú plné, vyprázdňte ich.
  4. Demontujte a rozpojte rúru výstupu a žľab z vrchnej časti držiaka na zberné vaky a kosačky. Pomocou palice alebo podobného predmetu opatrne odstráňte prekážky z kosačky, rúry výstupu, žľabu a vrchnej časti držiaka na zberné vaky.
  5. Po odstránení prekážok namontujte celý systém držiaka na zberné vaky a pokračujte v prevádzke.

# Demontáž držiaka na zberné vaky

## ▲ VÝSTRAHA

Ak nedemontujete predné závažia držiaka na zberné vaky a budete pokračovať v prevádzke stroja bez nastavca držiaka na zberné vaky, môže to spôsobiť nestabilitu a následnú stratu ovládania.

- Po demontáži nastavca držiaka na zberné vaky vždy demontujte predné závažia.
- Stroj nikdy neprevádzkujte bez nastavca držiaka na zberné vaky a predných závaží.

Držiak na zberné vaky možno demontovať zopakovaním krokov v časti Nastavenie zo všetkých namontovaných súprav týkajúcich sa držiaka na zberné vaky, len v opačnom poradí. Ak sú namontované závažia, po demontáži nastavca držiaka na zberné vaky vždy demontujte predné závažia držiaka.

**Poznámka:** Po opätovnom prepnutí na režim bočného výstupu demontujte zbernú priehradku a namontujte pôvodnú priehradku na pokosenú trávu dodanú so strojom.

## Používanie ťažnej tyče

Podporná konzola držiaka na zberné vaky má ťažnú tyč, ktorú možno používať na ťahanie.

- Prečítajte si všetky prevádzkové pokyny k stroju a oboznámte sa s nimi.
- Pri zatáčaní spomalte a dodržiavajte bezpečnú vzdialenosť.
- Pri odbočovaní robte široký oblúk, aby sa ťahané zariadenie nedotýkalo ťažného vozidla.
- Pri nadmernom ťahaní ťažnej tyče môže dôjsť k poruche hydrostatickej prevodovky.

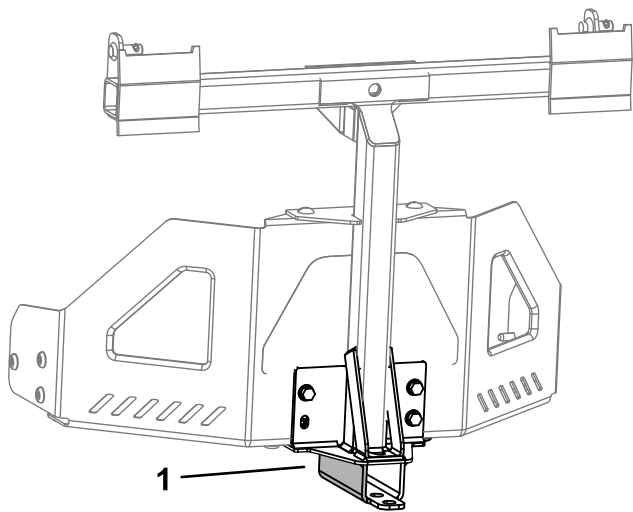

Obrázok 23

g300210

1. Podporná konzola držiaka na zberné vaky s ťažnou tyčou

## Provozné tipy

### Tipy na zber tráv

#### Pamätajte na veľkosť

Pamätajte na to, že stroj je s namontovaným nadstavcom dlhší a širší. Pri príliš prudkom otáčaní sa v stiesnených priestoroch môžete nadstavec poškodiť.

#### Strihanie

Strihajte vždy ľavou stranou kosačky. Nestrihajte pravou stranou kosačky, pretože by mohlo dôjsť k poškodeniu žľabu držiaka na zberné vaky a rúry výstupu.

#### Výška kosenia

Výšku kosenia kosačky nenastavujte na príliš nízku hodnotu, pretože dlhá tráva okolo kosačky môže brániť prúdeniu vzduchu popod kosačku a do systému zberných vakov. Ak popod kosačku neprúdi dostatok vzduchu, systém zberných vakov sa upchá.

#### Frekvencia kosenia

Trávu koste často, zvlášť keď rastie rýchlo. Ak bude nadmerne dlhá, budete ju musieť kosiť dvakrát.

#### Technika kosenia

Najlepší vzhľad trávniku dosiahnete vtedy, keď pri kosení kosačkou zľahka prechádzate po predtým pokosenej časti. Pomáha to znižovať zaťaženie

motora a pravdepodobnosť upchatia žľabu a rúry výstupu.

## Rýchlosť zberu tráv

Najčastejšie budete trávu zbierať so škrtiacou klapkou kosačky v polohe Fast (Rýchlo) a pri jazde bežnou pojazdovou rýchlosťou. V prípade extrémne suchej a prašnej tráv však môžete chcieť o niečo znížiť rýchlosť škrtiacej klapky a zvýšiť pojazdovú rýchlosť kosačky. Ak budete jazdiť príliš rýchlo a otáčky motora sa príliš znížia, systém zberných vakov sa môže upchať. Pojazdovú rýchlosť kosačky môže byť potrebné znížiť na svahoch. Pomáha to udržiavať otáčky motora a dosahovať účinný zber tráv. Vždy keď je to možné, koste dole svahom.

### ⚠ VÝSTRAHA

Keď sa držiak na zberné vaky plní, zadná časť stroja zvlášť oťažieva. Ak na svahoch náhle zastavíte a naštartujete, môžete stratiť kontrolu nad ovládaním alebo sa môže stroj prevrátiť.

- Pri jazde nahor alebo nadol svahom náhle neštartujte ani nezastavujte. Vyhýbajte sa štartovaniu pri jazde hore svahom.
- Ak stroj predsa zastavíte pri jazde hore svahom, deaktivujte ovládanie čepelí. Potom pri nízkej rýchlosti zídte dole svahom.
- Na svahoch sa vyhýbajte náhlemu zabočeniu alebo rýchlym zmenám rýchlosti.
- Stroj nikdy neprevádzkujte bez nadstavca držiaka na zberné vaky a predných závaží.

## Zber dlhej tráv

Extrémne dlhá tráva je ťažká a nemusí sa úplne dostať do vakov na trávu. V takom prípade sa môžu upchať rúra výstupu a žľab. Ak chcete predísť upchatiu systému zberných vakov, trávu koste s vysokým nastavením výšky kosenia, potom kosačku nastavte na bežnú výšku kosenia a zopakujte postup zberu tráv.

## Zber mokrej tráv

Snažte sa vždy kosiť suchú trávu, pretože trávnik bude vyzeráť upravenejšie. Ak musíte kosiť mokru trávu, použite tradičný bočný výstup kosačky. Keď po niekoľkých hodinách pokosená tráva vyschne, namontujte kompletný nadstavec držiaka na zberné vaky a povysávajte ju.



## Signály upchatia

Pri zbere trávy sa bežne stáva, že spred prednej časti kosačky odlietava malé množstvo pokosenej trávy. Ak spod nej odlietava nadmerné množstvo pokosenej trávy, signalizuje to, že vaky sú plné alebo je systém upchatý.

# Údržba

**Poznámka:** Ľavá a pravá strana stroja sa určuje podľa bežnej prevádzkovej polohy.

## Odporúčaná harmonogram údržby

Servisný interval	Postup pri údržbe
Po prvých 10 hodinách	<ul style="list-style-type: none"><li>• Skontrolujte držiak na zberné vaky.</li></ul>
Pri každom použití alebo denne	<ul style="list-style-type: none"><li>• Vyčistite držiak na zberné vaky.</li></ul>
Pred uskladnením	<ul style="list-style-type: none"><li>• Skontrolujte držiak na zberné vaky.</li><li>• Vyčistite držiak na zberné vaky.</li></ul>

### ▲ VÝSTRAHA

**Ak necháte kľúče v zapalovaní, iná osoba môže náhodne naštartovať motor a vážne zranit' vás alebo iné osoby v okolí.**

**Pred vykonávaním akejkoľvek údržby vyberte kľúč zo zapalovania a odpojte drôt zo zapalovacej sviečky. Drôt odtiahnite nabok, aby sa náhodou nedostal do kontaktu so zapalovacou sviečkou.**

### ▲ DÔLEŽITÉ UPOZORNENIE

**Motor sa môže počas prevádzky zahriať. Pri kontakte s horúcimi povrchmi môže dôjsť k závažným popáleninám.**

**Pred manipuláciou nechajte motor, najmä tlmič výfuku, vychladnúť.**

### ▲ DÔLEŽITÉ UPOZORNENIE

**Odpad, ako sú lístie či tráva, alebo kefa sa môžu vznietiť. Požiar v motorovom priestore môže spôsobiť zranenie osôb a poškodenie majetku.**

- Z motorového priestoru a priestoru tlmiča výfuku odstráňte nahromadený odpad.
- Pri otváraní krytu držiaka na zberné vaky dávajte pozor, aby odpad nespadol do motorového priestoru a priestoru tlmiča výfuku.
- Pred uskladnením nechajte stroj vychladnúť.

## Kontrola nastavca držiaka na zberné vaky

**Servisný interval:** Po prvých 10 hodinách  
Pred uskladnením

Nadstavec držiaka na zberné vaky skontrolujte po prvých 10 prevádzkových hodinách a potom každý mesiac.

1. Skontrolujte žľab, rúru výstupu a vrchnú časť držiaka na zberné vaky. Ak sú tieto časti prasknuté alebo zlomené, vymeňte ich.
2. Utiahnite všetky matice a skrutky.

3. Skontrolujte všetky úchytky a západky a vymeňte alebo nahradte všetky poškodené alebo chýbajúce kusy.

4. Skontrolujte, či nie sú vaky na trávu opotrebované.

## **▲ DÔLEŽITÉ UPOZORNENIE**

Odletujúce nečistoty alebo vyhadzované predmety, ktoré by sa mohli dostať cez roztrhnuté, opotrebované alebo poškodené vaky na trávu, by mohli vážne zraniť vás alebo okolostojace osoby.

- Skontrolujte, či nie sú vo vakoch na trávu trhliny, či nie sú roztrhnuté, opotrebované a inak poškodené.
- Neumývajte vaky na trávu.
- Ak je vak poškodený, namontujte nové vaky na trávu dodané výrobcom tohto držiaka na zberné vaky.

## **Kontrola čepelí kosačky**

Čepele kosačky kontrolujte pravidelne a po každom náraze čepele na cudzí predmet.

Ak sú čepele vážne opotrebované alebo poškodené, namontujte nové. Všetky informácie o údržbe čepelí nájdete na kosačke alebo v *používateľskej príručke* ku kosačke.

## **Čistenie nadstavca držiaka na zberné vaky**

**Servisný interval:** Pri každom použití alebo denne

Pred uskladnením

**Poznámka:** Ak chcete predísť rýchlemu opotrebovaniu materiálu vakov, po každom používaní ich skladujte na takom mieste, kde budú môcť úplne vyschnúť.

1. Po každom používaní demontujte a vodou zo záhradnej hadice umyte vnútornú aj vonkajšiu stranu vrchnej časti držiaka na zberné vaky, rúru výstupu, žlab a spodnú stranu kosačky. Na odstránenie odolných nečistôt použite jemný čistiaci prostriedok.
2. Dbajte na to, aby ste zachytenú trávu odstránili zo všetkých častí.
3. Vaky na trávu vystriekajte záhradnou hadicou a odstráňte všetky nečistoty.
4. Po umytí nechajte všetky časti dôkladne vyschnúť.

## **Uskladnenie**

### **Skladovanie nadstavca držiaka na zberné vaky**

1. Vyčistite nadstavec držiaka na zberné vaky. Pozrite si časť [Čistenie nadstavca držiaka na zberné vaky \(strana 19\)](#).
2. Skontrolujte, či nie je nadstavec držiaka na zberné vaky poškodený. Pozrite si časť [Kontrola nadstavca držiaka na zberné vaky \(strana 18\)](#).
3. Dbajte na to, aby boli vaky na trávu prázdne a úplne suché.
4. Držiak na zberné vaky skladujte na čistom a suchom mieste mimo priameho slnečného žiarenia. Chránite tak plastové časti a predíži sa životnosť držiaka na zberné vaky. Ak musíte držiak na zberné vaky skladovať vonku, prikryte ho nepremokavou plachtou.

# Informácie o upozornení na základe Kalifornského návrhu 65 (California Proposition 65)

## O čo ide v tomto upozornení?

Môžete sa stretnúť s tovarom, na ktorom je štítok s podobným upozornením, ako je toto:



**UPOZORNENIE:** Môže spôsobiť rakovinu a poškodzovať reprodukčné orgány – [www.p65Warnings.ca.gov](http://www.p65Warnings.ca.gov). (WARNING: Cancer and Reproductive Harm—[www.p65Warnings.ca.gov](http://www.p65Warnings.ca.gov).)

## Čo je Prop 65?

Zákon Prop 65 sa vzťahuje na všetky spoločnosti, ktoré vykonávajú svoju obchodnú činnosť v Kalifornii, predávajú produkty v Kalifornii alebo vyrábajú produkty, ktoré sa môžu predávať alebo prepravovať do Kalifornie. Tento zákon nariaďuje, aby guvernér štátu Kalifornia aktualizoval a zverejňoval zoznam chemických látok, o ktorých je známe, že spôsobujú rakovinu, vrodené chyby a/alebo iné reprodukčné poškodenia. Zoznam sa aktualizuje ročne a zahŕňa stovky chemických látok nachádzajúcich sa v položkách, s ktorými prichádzame každý deň do kontaktu. Cieľom zákona Prop 65 je informovať verejnosť o účinkoch týchto chemických látok.

Zákon Prop 65 nezakazuje predaj produktov obsahujúcich tieto chemické látky, no vyžaduje uvádzanie upozornení na všetkých produktoch, baleniach produktov alebo materiáloch dodávaných s produktmi. Upozornenie na základe zákona Prop 65 neznamená, že produkt porušuje niektoré bezpečnostné štandardy alebo požiadavky. Kalifornská vláda v skutočnosti vysvetlila, že upozornenie na základe zákona Prop 65, „nie je totožné s regulačným rozhodnutím o tom, či je určitý produkt bezpečný alebo nie“. Mnohé z týchto chemických látok sa už celé roky používajú v produktoch dennej spotreby bez zdokumentovaného poškodenia. Ďalšie informácie nájdete na adrese <https://oag.ca.gov/prop65/faqs-view-all>.

Upozornenie na základe zákona Prop 65 znamená, že spoločnosť (1) vyhodnotila mieru vystavenia určitej látke a prišla k záveru, že táto miera neprekračuje „žiadnu hranicu vysokého rizika“, alebo (2) sa upozornenie rozhodla zverejniť na základe svojich znalostí o prítomnosti chemickej látky uvedenej vo vládnom zozname, no bez pokusu o vyhodnotenie miery vystavenia.

## Platí tento zákon všade?

Upozornenia na základe zákona Prop 65 vyžadujú len kalifornské právne predpisy. Tieto výstrahy môžete vidieť v Kalifornii na množstve zariadení, okrem iného vrátane reštaurácií, predajní potravín, hotelov, škôl a nemocníc a na množstve rôznych produktov. Okrem toho výstrahy na základe zákona Prop 65 uvádzajú na svojich webových lokalitách alebo v katalógoch aj niektorí online maloobchodní predajcovia alebo zásielkové obchody.

## Aký je rozdiel medzi kalifornskými upozoreniami a federálnymi limitmi?

Štandardy podľa zákona Prop 65 sú často prísnejšie ako federálne a medzinárodné štandardy. Existujú rôzne látky, ktoré vyžadujú upozornenie na základe zákona Prop 65 pri oveľa nižšej úrovni, ako sú stanovené federálne limity. Napríklad štandard podľa zákona Prop 65 týkajúci sa upozornení pre olovo je 0,5 µg/deň, pričom táto hodnota je výrazne pod limitom definovaným vo federálnych a medzinárodných štandardoch.

## Prečo sa upozornenie neuvádza na všetkých podobných produktoch?

- Produkty predávané v Kalifornii vyžadujú označenie podľa zákona Prop 65, zatiaľ čo pri podobných produktoch predávaných inde sa to nevyžaduje.
- Od spoločnosti zapojenej do súdneho sporu v súvislosti so zákonom Prop 65, ktorá dosiahne vyrovnanie, sa môže vyžadovať používanie upozornení na základe zákona Prop 65 na jej produktoch, no na iné spoločnosti vyrábajúce podobné produkty sa takáto požiadavka vzťahovať nemusí.
- Uplatňovanie zákona Prop 65 je nekonzistentné.
- Spoločnosti sa môžu rozhodnúť neuvádzať tieto upozornenia, pretože predpokladajú, že sa to od nich na základe zákona Prop 65 nevyžaduje. No chýbajúce upozornenia na produkte neznamenajú, že produkt neobsahuje chemické látky uvedené vo vládnom zozname na podobnej úrovni hodnôt.

## Prečo spoločnosť Toro toto upozornenie uvádza?

Spoločnosť Toro sa rozhodla poskytnúť spotrebiteľom čo najviac informácií, aby sa mohli rozhodnúť na základe dostatočných informácií o produktoch, ktoré nakupujú a používajú. V určitých prípadoch uvádza spoločnosť Toro upozornenia na základe svojich znalostí o prítomnosti jednej alebo viacerých chemických látok uvedených vo vládnom zozname, a to bez vyhodnotenia úrovne vystavenia. Nie na všetky chemické látky uvedené v zozname sa totiž vzťahujú požiadavky súvisiace s limitom vystavenia. Hoci môže byť miera vystavenia v súvislosti s produktmi spoločnosti Toro zanedbateľná alebo úplne v rozsahu definovanom ako „žiadne vysoké riziko“, spoločnosť Toro sa napriek tomu rozhodla uvádzať upozornenia na základe zákona Prop 65. Navyše platí, že ak spoločnosť Toro tieto upozornenia neuvedie, štát Kalifornia alebo súkromné strany snažiace sa o presadzovanie zákona Prop 65 by ju mohli žalovať a hrozili by jej vysoké pokuty.