



Count on it.

Form No. 3438-397 Rev B

Manuel de l'utilisateur

Porte-outil compact e-Dingo 500

N° de modèle 22218—N° de série 40000000 et suivants

N° de modèle 22218G—N° de série 40000000 et suivants



Ce produit est conforme à toutes les directives européennes pertinentes. Pour plus de renseignements, reportez-vous à la Déclaration de conformité spécifique du produit fournie séparément.

⚠ ATTENTION

CALIFORNIE

Proposition 65 - Avertissement

Le cordon d'alimentation de cette machine contient du plomb, une substance chimique considérée par l'état de Californie comme susceptible de provoquer des malformations congénitales et autres troubles de la reproduction. Lavez-vous les mains après avoir manipulé la batterie.

Les bornes de la batterie et accessoires connexes contiennent du plomb et des composés de plomb. L'état de Californie considère ces substances chimiques comme susceptibles de provoquer des cancers et des troubles de la reproduction. Lavez-vous les mains après avoir manipulé la batterie.

L'utilisation de ce produit peut entraîner une exposition à des substances chimiques considérées par l'état de Californie comme capables de provoquer des cancers, des anomalies congénitales ou d'autres troubles de la reproduction.

produit ou un accessoire, pour obtenir l'adresse des concessionnaires ou pour enregistrer votre produit.

Pour obtenir des prestations de service, des pièces Toro d'origine ou des renseignements complémentaires, munissez-vous des numéros de modèle et de série du produit et contactez un concessionnaire-réparateur agréé ou le service client Toro. La [Figure 1](#) indique l'emplacement des numéros de modèle et de série sur le produit. Inscrivez les numéros dans l'espace réservé à cet effet.

Important: Avec votre appareil mobile, vous pouvez scanner le code QR sur l'autocollant du numéro de série (le cas échéant) afin d'accéder aux informations sur la garantie, les pièces détachées et autres renseignements sur le produit.

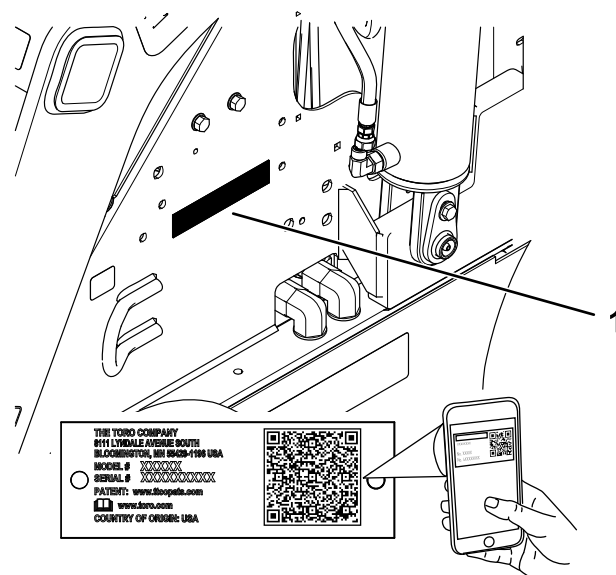

Figure 1

g311261

1. Emplacement des numéros de modèle et de série

Introduction

Cette machine est un porte-outil compact prévu pour transporter la terre et autres matériaux utilisés dans les travaux de paysagement et de construction. Elle est conçue pour fonctionner avec un large choix d'outils spécialisés. L'utilisation de ce produit à d'autres fins que celle prévue peut être dangereuse pour vous-même et toute personne à proximité.

Lisez attentivement cette notice pour apprendre comment utiliser et entretenir correctement votre produit, et éviter ainsi de l'endommager ou de vous blesser. Vous êtes responsable de l'utilisation sûre et correcte du produit.

Rendez-vous sur www.Toro.com pour tout document de formation à la sécurité et à l'utilisation des produits, pour tout renseignement concernant un

N° de modèle _____
N° de série _____

Les mises en garde de ce manuel soulignent des dangers potentiels et sont signalées par le symbole de sécurité ([Figure 2](#)), qui indique un danger pouvant entraîner des blessures graves ou mortelles si les précautions recommandées ne sont pas respectées.



Figure 2
Symbole de sécurité

g000502

Ce manuel utilise deux termes pour faire passer des renseignements essentiels. **Important**, pour attirer l'attention sur des renseignements mécaniques spécifiques et **Remarque**, pour insister sur des renseignements d'ordre général méritant une attention particulière.

Table des matières

Sécurité	4	Débranchement ou branchement de l'alimentation électrique de la machine	31
Consignes de sécurité générales	4	Remplacement de la sangle anti-statique	31
Autocollants de sécurité et d'instruction	4	Entretien des batteries	32
Mise en service	8	Entretien du chargeur de batteries	32
1 Contrôle du niveau de liquide hydraulique	8	Entretien du fusible	32
2 Charge des batteries	8	Entretien du système d'entraînement	33
Vue d'ensemble du produit	9	Contrôle de la bande de roulement des pneus	33
Commandes	9	Contrôle des écrous de roues	33
Affichage de l'InfoCenter	10	Entretien des freins	33
Caractéristiques techniques	13	Essai du frein de stationnement	33
Outils et accessoires	13	Entretien du système hydraulique	34
Avant l'utilisation	13	Consignes de sécurité relatives au système hydraulique	34
Contrôles de sécurité avant l'utilisation	13	Évacuer la pression hydraulique	34
Procédures d'entretien quotidien	14	Liquides hydrauliques spécifiés	34
Réglage du repose-jambes	14	Contrôle du niveau de liquide hydraulique	35
Pendant l'utilisation	14	Remplacement du filtre hydraulique	35
Consignes de sécurité pendant l'utilisation	14	Vidange du liquide hydraulique	36
Démarrage de la machine	15	Nettoyage	36
Conduire la machine	16	Nettoyage des débris	36
Arrêt de la machine	16	Lavage de la machine	36
Utilisation des accessoires	16	Remisage	37
Utilisation de l'InfoCenter	18	Consignes de sécurité pour le remisage	37
Après l'utilisation	19	Remisage de la machine	37
Consignes de sécurité après l'utilisation	19	Exigences de stockage des batteries	37
Déplacement d'une machine en panne	20	Dépistage des défauts	38
Transport de la machine	21		
Levage de la machine	23		
Entretien des batteries	23		
Transport des batteries	24		
Utilisation du chargeur de batteries	24		
Entretien	27		
Consignes de sécurité pendant l'entretien	27		
Programme d'entretien recommandé	27		
Procédures avant l'entretien	28		
Utilisation des dispositifs de blocage des vérins	28		
Accès aux composants internes	29		
Coupe de l'alimentation principale	29		
Lubrification	30		
Graissage de la machine	30		
Entretien du système électrique	31		
Consignes de sécurité relatives au système électrique	31		

Sécurité

⚠ DANGER

Des conduites peuvent être enfouies dans la zone de travail. Vous pouvez provoquer une explosion ou vous électrocuter si vous les touchez en creusant.

Marquez au préalable l'emplacement des lignes ou conduites enfouies dans la zone de travail, et ne creusez pas à ces endroits. Contactez le service de marquage ou la compagnie de service public local(e) pour faire marquer le terrain (par exemple, appelez le service de marquage national au 811 pour États-Unis ou au 1100 pour l'Australie).

Consignes de sécurité générales

Respectez toujours toutes les consignes de sécurité pour éviter des blessures graves ou mortelles.

- Ne transportez jamais de charge quand les bras sont levés ; transportez toujours les charges près du sol.
- Les pentes augmentent significativement les risques de perte de contrôle et de basculement de la machine pouvant entraîner des accidents graves, voire mortels. L'utilisation de la machine sur une pente, quelle qu'elle soit, ou sur un terrain accidenté, demande une attention particulière.
- Travaillez toujours dans le sens de la pente (en montant ou en descendant), le côté le plus lourd de la machine étant en amont et la charge près du sol. La répartition du poids varie selon les

accessoires montés. Quand le godet est vide, l'arrière de la machine est le point le plus lourd ; lorsqu'il est plein, l'avant de la machine devient plus lourd. La plupart des accessoires alourdissent l'avant de la machine.

- Marquez au préalable l'emplacement des lignes, conduites ou autres objets enfouies dans la zone de travail, et ne creusez pas à ces endroits.
- Vous devez lire et comprendre le contenu de ce *Manuel de l'utilisateur* avant de démarrer la machine.
- Accordez toute votre attention à l'utilisation de la machine. Ne faites rien d'autre qui puisse vous distraire, au risque de causer des dommages corporels ou matériels.
- Ne confiez jamais l'utilisation de la machine à des enfants ou à des personnes non qualifiées.
- N'approchez jamais les mains ou les pieds des composants et accessoires mobiles.
- N'utilisez pas la machine s'il manque des capots ou d'autres dispositifs de protection, ou s'ils sont endommagés.
- N'admettez personne, notamment les enfants, dans le périmètre de travail.
- Arrêtez la machine, coupez le moteur et enlevez la clé avant d'effectuer un entretien ou d'éliminer une obstruction sur la machine.

L'usage ou l'entretien incorrect de cette machine peut occasionner des accidents. Pour réduire les risques d'accidents et de blessures, respectez les consignes de sécurité qui suivent. Tenez toujours compte des mises en garde signalées par le symbole de sécurité (⚠) et la mention Prudence, Attention ou Danger. Le non respect de ces instructions peut entraîner des blessures graves ou mortelles.

Autocollants de sécurité et d'instruction



Des autocollants de sécurité et des instructions bien visibles par l'opérateur sont placés près de tous les endroits potentiellement dangereux. Remplacez tout autocollant endommagé ou manquant.



93-6686

decal93-6686

1. Liquide hydraulique

2. Lisez le *Manuel de l'utilisateur*.

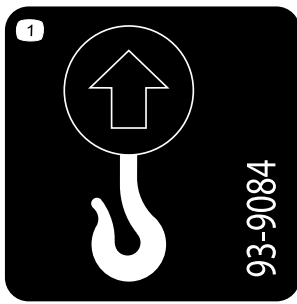

93-9084

decal93-9084

1. Point de levage/point d'attache



98-4387

decal98-4387

1. Attention – portez des protecteurs d'oreilles.

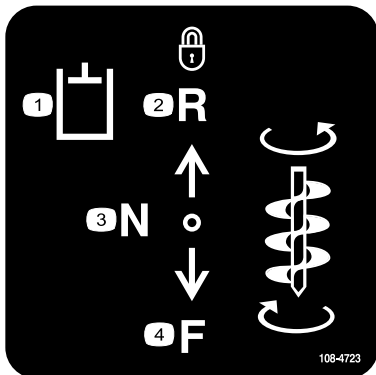

108-4723

decal108-4723

1. Commandes hydrauliques auxiliaires
2. Verrouillage de la marche
3. Point mort
4. Marche avant arrière

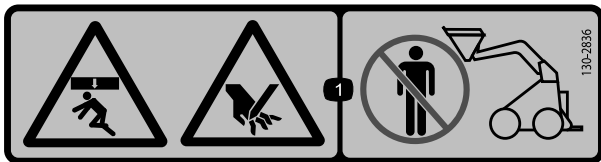

130-2836

decal130-2836

1. Risque d'écrasement provenant de dessus ; risque de coupure de la main – ne vous approchez pas de l'accessoire et du bras de levage.

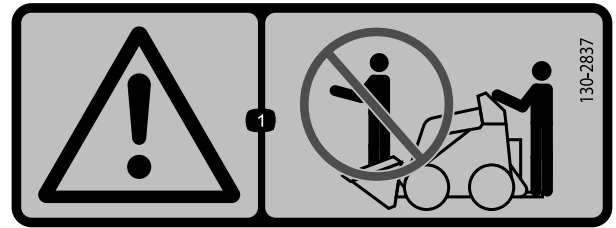

130-2837

decal130-2837

1. Attention – ne transportez jamais personne dans le godet.

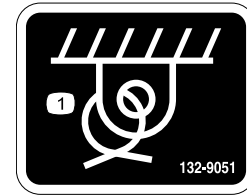

132-9051

decal132-9051

1. Point d'attache

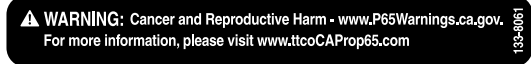

133-8061

decal133-8061

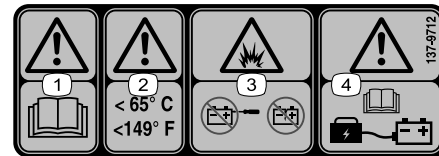

137-9712

decal137-9712

1. Attention – lisez le *Manuel de l'utilisateur*.
2. Attention – conserver à des températures inférieures à 65 °C
3. Risque d'explosion – n'ouvrez pas la batterie ; n'utilisez pas de batteries endommagées.
4. Attention – lisez le *Manuel de l'utilisateur* pour savoir comment charger la batterie.



139-7707

decal139-7707

1. Frein de stationnement desserré
2. Frein de stationnement serré

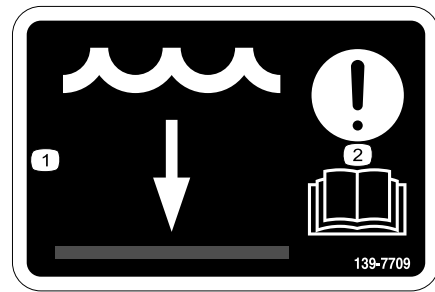

139-7709

decal139-7709

1. Niveau d'eau
2. Attention – lisez le *Manuel de l'utilisateur*.

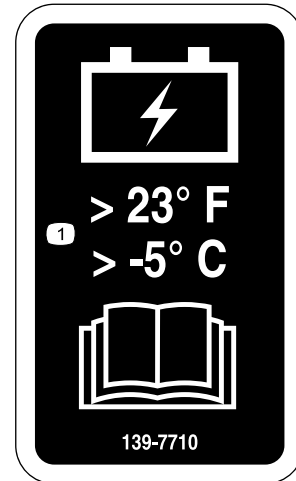

139-7710

decal139-7710

1. Maintenez la batterie à des températures supérieures à -5 °C ; lisez le *Manuel de l'utilisateur*.

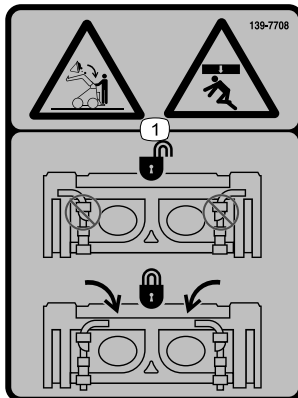

139-7708

decal139-7708

1. Risque d'écrasement par chute de charge au-dessus – vérifiez que les leviers d'attache rapide sont verrouillés.

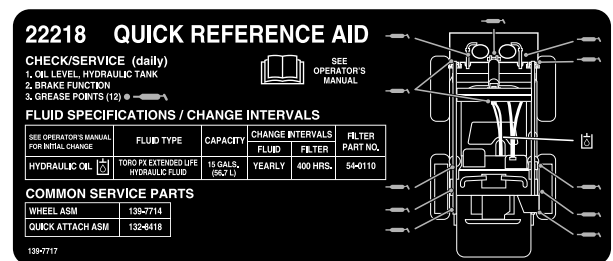

139-7717

decal139-7717

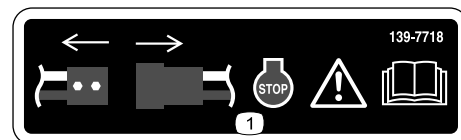

139-7718

decal139-7718

1. Attention – Coupez l'alimentation, arrêtez le moteur de la machine et lisez le *Manuel de l'utilisateur*.

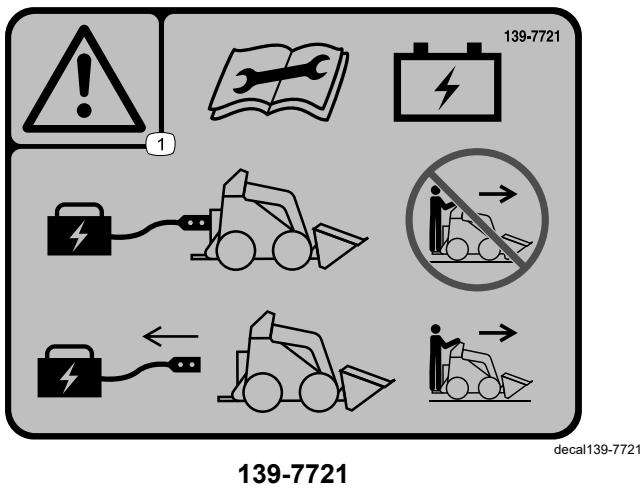

139-7721

1. Attention – lisez le *Manuel de l'utilisateur* avant d'effectuer l'entretien de la batterie ; n'utilisez pas la machine quand le chargeur de batterie est connecté ; débranchez le chargeur avant d'utiliser la machine.

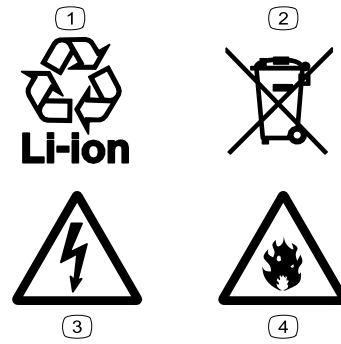

139-8343

1. Ion-lithium recyclable
2. Ne pas mettre au rebut de manière incorrecte
3. Risque de choc électrique
4. Risque d'incendie

decal139-8343



137-9713

1. Attention – lisez le *Manuel de l'utilisateur*.
2. Attention – protégez de la pluie et de l'humidité en général.
3. Attention – ne touchez pas la surface chaude.
4. Attention – n'ouvrez pas la batterie ; n'utilisez de batteries endommagées.
5. Risque d'explosion – évitez les étincelles ; pas de feu ni de flammes nues et ne fumez pas.
6. Risque d'asphyxie par vapeurs ou gaz toxiques – ne chargez pas la batterie dans un local fermé.
7. Risque de choc électrique – n'effectuez aucun entretien sur la batterie.

decal137-9713

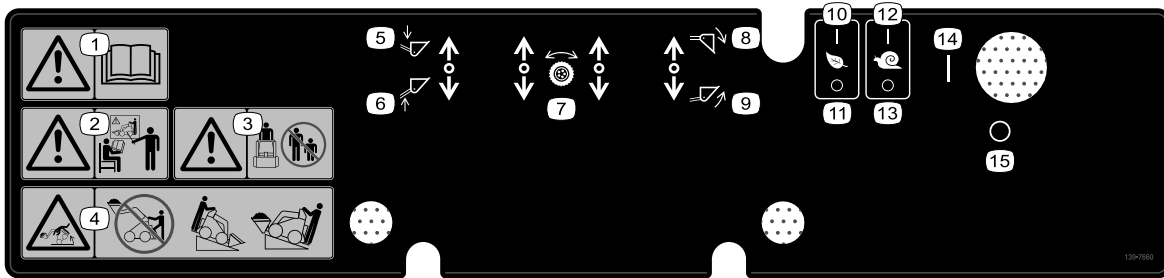

139-7660

1. Attention – lisez le *Manuel de l'utilisateur*.
2. Attention – tous les utilisateurs doivent apprendre à se servir correctement de la machine avant de l'utiliser.
3. Attention – ne laissez approcher personne.
4. Risque de renversement – ne conduisez pas la machine avec la charge levée ; placez le côté lourd de la machine en amont quand vous conduisez sur une pente.
5. Abaissement de l'accessoire
6. Levage de l'accessoire
7. Commandes de déplacement
8. Basculement vers le bas de l'outil
9. Basculement vers le haut de l'outil
10. Mode Eco activé
11. Mode Eco désactivé
12. InchMode activé
13. InchMode désactivé
14. Marche
15. Arrêt

decal139-7660

Mise en service

1

Contrôle du niveau de liquide hydraulique

Aucune pièce requise

Procédure

Avant de démarrer la machine pour la première fois, vérifiez le niveau de liquide hydraulique ; voir [Contrôle du niveau de liquide hydraulique \(page 35\)](#).

2

Charge des batteries

Aucune pièce requise

Procédure

Chargez les batteries ; voir [Charge des batteries \(page 25\)](#).

Vue d'ensemble du produit

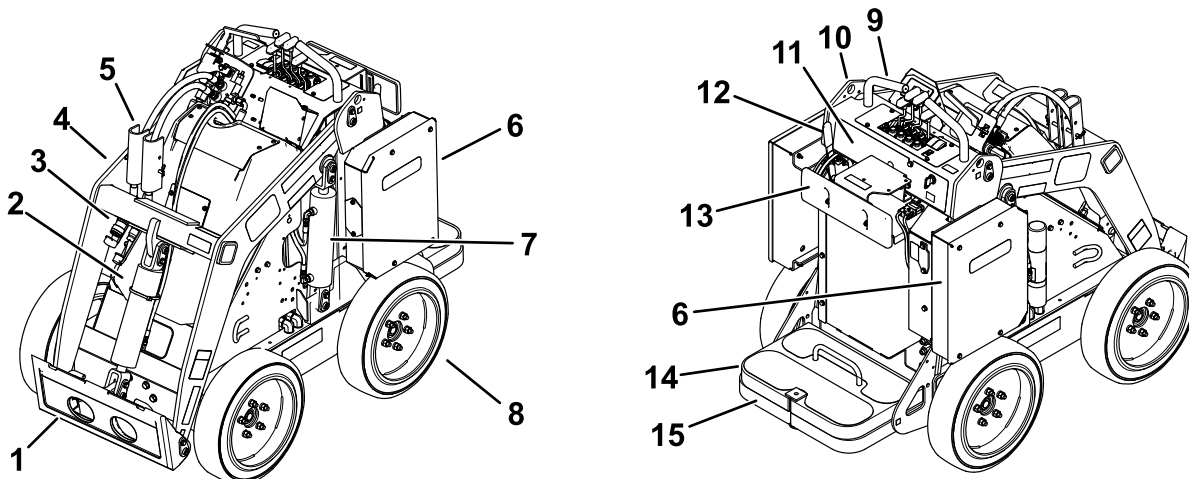

Figure 3

g281979

- | | | | |
|--------------------------------------|-----------------------------------|--------------------------------------|---------------------------------|
| 1. Plaque de montage d'outil | 5. Dispositif de blocage de vérin | 9. Poignée | 13. Repose-jambes |
| 2. Vérin d'inclinaison | 6. Compartiment de la batterie | 10. Point de levage | 14. Contrepoids |
| 3. Raccords hydrauliques auxiliaires | 7. Vérin de levage | 11. Panneau de commande | 15. Plateforme de l'utilisateur |
| 4. Bras de la chargeuse | 8. Roue | 12. Levier de frein de stationnement | |

Commandes

Panneau de commande

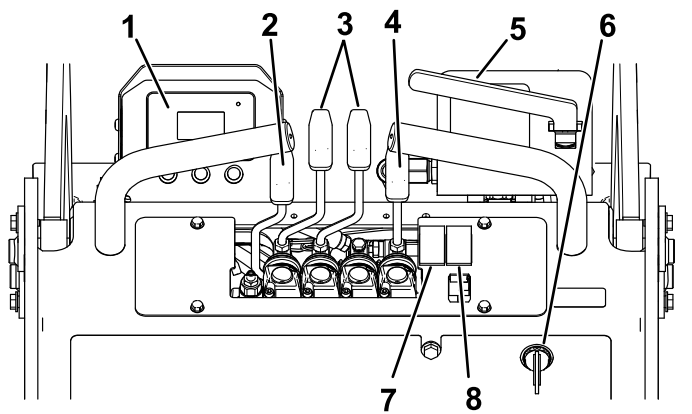

Figure 4

g281978

- | | |
|--|--|
| 1. InfoCenter | 5. Levier de commande hydraulique auxiliaire |
| 2. Levier de commande des bras de la chargeuse | 6. Commutateur à clé |
| 3. Leviers de commande de déplacement | 7. Commande de mode Eco |
| 4. Levier de basculement de l'accessoire | 8. Commande InchMode |

Commutateur à clé

Le commutateur à clé a 2 positions : MARCHÉ et ARRÊT (Figure 4).

Utilisez le commutateur à clé pour démarrer ou arrêter la machine ; voir [Arrêt de la machine \(page 16\)](#) et [Arrêt de la machine \(page 16\)](#).

Leviers de commande de déplacement

- Pour vous déplacer en marche avant, poussez les leviers de commande en avant.
- Pour vous déplacer en marche arrière, tirez les leviers de commande en arrière.
- Pour tourner, rapprochez du POINT MORT le levier de commande correspondant à la direction que vous voulez prendre, et laissez l'autre levier engagé.

Remarque: La vitesse de déplacement de la machine, dans l'une ou l'autre direction, est proportionnelle au déplacement des leviers de commande.

- Pour ralentir ou immobiliser la machine, placez les leviers de commande de déplacement au POINT MORT.

Levier de basculement de l'accessoire

- Pour basculer l'accessoire en avant, poussez doucement le levier de basculement vers l'avant.
- Pour basculer l'accessoire en arrière, tirez doucement le levier de basculement en arrière.

Levier de commande des bras de la chargeuse

- Pour abaisser les bras de la chargeuse, poussez lentement le levier de commande en avant.
- Pour élever les bras de la chargeuse, tirez lentement le levier de commande en arrière.

Levier de commande des accessoires hydrauliques

- Pour utiliser un accessoire hydraulique en marche avant, tirez lentement le levier de commande hydraulique auxiliaire vers l'extérieur puis abaissez-le.
- Pour utiliser un accessoire hydraulique en marche arrière, tirez lentement le levier de commande hydraulique auxiliaire vers l'extérieur puis poussez-le vers le haut. Cette position est aussi appelée position de VERROUILLAGE car elle n'exige pas la présence de l'utilisateur.

Levier de frein de stationnement

- Pour serrer le frein de stationnement, tournez le levier vers le bas (Figure 5).
- Pour desserrer le frein de stationnement, tournez le levier vers le haut (Figure 5).

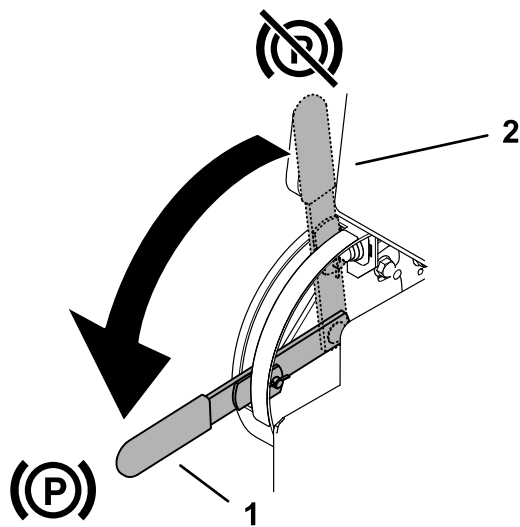

Figure 5

g303557

1. Levier de frein de stationnement – serré
2. Levier de frein de stationnement – desserré

Commande de mode Eco

Poussez la commande en position ACTIVÉE pour activer le mode Eco. Utilisez le mode Eco pour réduire le régime du moteur et la consommation de la batterie.

Commande InchMode

Poussez la commande en position ACTIVÉE pour activer la fonction InchMode. Utilisez la fonction InchMode pour ralentir la vitesse de déplacement de la machine quand vous installez ou retirez des accessoires, quand vous faites de petits réglages avec la machine et quand vous prenez des virages.

Remarque: La fonction InchMode prend le pas sur les réglages actuels (par ex. mode Eco, modes accessoire). La machine est ramenée à ces réglages quand la fonction InchMode est désactivée.

Affichage de l'InfoCenter

L'écran LCD de l'InfoCenter affiche des renseignements concernant la machine, comme l'état de fonctionnement, ainsi que divers diagnostics et autres données la concernant (Figure 6). L'InfoCenter comprend un écran de démarrage et un écran d'information principal. Vous pouvez alterner entre l'écran de démarrage et l'écran d'information principal à tout moment en appuyant sur l'une des touches de l'InfoCenter puis en sélectionnant la flèche de direction appropriée.

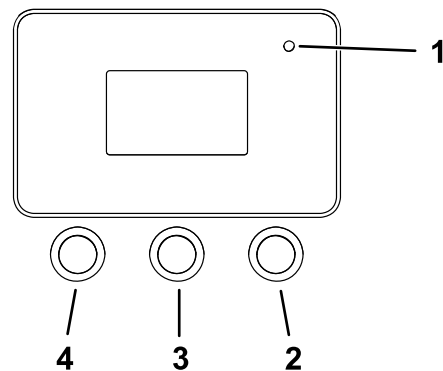

Figure 6

g264015

1. Témoin lumineux
2. Bouton droit
3. Bouton central
4. Bouton gauche

- Bouton gauche : bouton d'accès aux menus/de retour – appuyez sur ce bouton pour accéder aux menus de l'InfoCenter. Il permet également de quitter le menu actuellement utilisé.
- Bouton central – utilisez ce bouton pour faire défiler les menus.
- Bouton droit – utilisez ce bouton pour ouvrir un menu lorsqu'une flèche à droite indique un contenu supplémentaire.

Remarque: Chaque bouton peut changer de fonction selon les besoins du moment. Chaque bouton est repéré par une icône illustrant sa fonction actuelle.

La **Figure 7** montre ce qui peut apparaître sur l'InfoCenter quand la machine est en marche. L'écran de démarrage s'affiche pendant quelques secondes lorsque vous tournez la clé à la position MARCHE, puis l'écran d'exécution s'affiche.

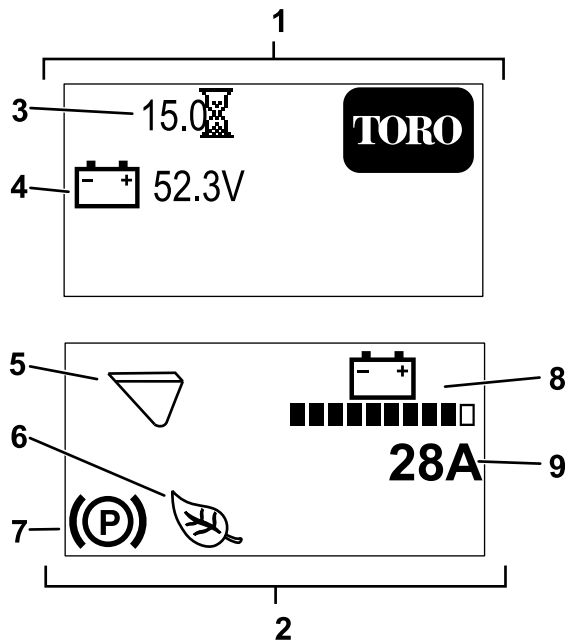

Figure 7

g315353

- | | |
|--|---|
| 1. Écran de démarrage | 6. Le mode Eco ou InchMode est activé (mode Eco montré) |
| 2. Écran d'exécution | 7. Frein de stationnement serré |
| 3. Nombre d'heures de fonctionnement | 8. Charge de la batterie |
| 4. Tension batterie | 9. Intensité instantanée de la machine |
| 5. Mode accessoire (mode godet montré) | |

	Changer le mode accessoire
	Augmenter
	Diminuer
	Quitter le menu
	Contrôler saisie du code PIN
	Frein de stationnement serré
	Compteur horaire
	Tension batterie
	Charge de la batterie – chaque barre pleine représente la charge par incréments de 10 %.
	Mode Eco activé
	InchMode activé
	Démarrage à froid
	Mode godet activé
	Mode marteau activé

Description des icônes de l'InfoCenter

	Accès aux menus
	Suivant
	Précédent
	Défilement vers le bas
	Entrée

Menus de l'InfoCenter

Pour accéder au système de menus de l'InfoCenter, appuyez sur le bouton d'accès aux menus à partir de l'écran principal. Cela vous amènera au menu principal. Reportez-vous aux tableaux ci-après pour le synopsis des options disponibles dans les différents menus :

Menu principal

Menu principal (cont'd.)

Option de menu	Description
Anomalies	Le menu ANOMALIES contient la liste des anomalies récentes de la machine. Reportez-vous au Manuel d'entretien ou contactez votre concessionnaire Toro agréé pour plus de renseignements sur le menu ANOMALIES.
Entretien	Le menu Entretien contient des renseignements sur la machine, comme le nombre d'heures de fonctionnement et d'autres renseignements de ce type.
Diagnostics	Le menu Diagnostics indique l'état de chaque contacteur, capteur et sortie de commande de la machine. Vous pouvez vous en servir pour détecter certains problèmes, car il vous indiquera rapidement quelles commandes de la machine sont activées ou désactivées.
Réglages	Le menu Réglages vous permet de personnaliser et modifier les variables de configuration sur l'écran de l'InfoCenter.
À propos	Le menu À propos indique le numéro de modèle, le numéro de série et la version logicielle de votre machine.

Anomalies

Option de menu	Description
Current	Indique le total des heures de « contact établi », soit le nombre d'heures pendant lequel la clé est restée à la position CONTACT.
Last	Indique la dernière heure « contact établi » au cours de laquelle l'anomalie s'est produite.
First	Indique la première heure « contact établi » au cours de laquelle l'anomalie s'est produite.
Occurrences	Indique combien de fois l'anomalie s'est produite.

Entretien

Entretien (cont'd.)

Option de menu	Description
Hours	Indique le nombre total d'heures de fonctionnement de la clé, du moteur et du mode Eco, ainsi que d'engagement des commandes de déplacement.
Counts	Indique le nombre de démarrages du moteur et les ampères heure pour la batterie.

Diagnostics

Option de menu	Description
Battery	Indique les entrées et sorties de la batterie. Les entrées comprennent la tension batterie actuelle ; les sorties comprennent le courant et le pourcentage de charge de la batterie.
Motor control	Indique les entrées et sorties de la commande du moteur. Les entrées comprennent : position contact, point mort, frein de stationnement, auxiliaire, InchMode, mode Eco et lever/baisser ; les utiliser pour contrôler le retour d'entrée sur la machine. Les sorties comprennent : régime moteur (en tr/min), courant de phase, courant continue, température du contrôleur et température du moteur.

Réglages

Option de menu	Description
Langue	Permet de choisir la langue utilisée sur l'InfoCenter.
Rétroéclairage	Permet de régler la luminosité de l'affichage LCD
Contraste	Permet de régler le contraste de l'affichage LCD
Menus protégés	Permet d'accéder aux menus protégés par la saisie d'un code d'accès.

À propos

Option de menu	Description
Modèle	Indique le numéro de modèle de la machine
Série	Indique le numéro de série de la machine

À propos (cont'd.)

Version logiciel	Indique la version du logiciel du contrôleur principal.
Logiciel cde moteur	Indique la version du logiciel de la commande moteur.
Logiciel batterie	Indique la version du logiciel de la batterie

Caractéristiques techniques

Remarque: Les spécifications et la conception peuvent faire l'objet de modifications sans préavis.

Largeur	89 cm
Longueur	152 cm
Hauteur	125 cm
Poids (sans accessoire)	938 kg
Capacité de fonctionnement nominale – avec opérateur de 75 kg et godet standard	234 kg
Capacité de basculement – avec opérateur de 75 kg et godet standard	590 kg
Empattement	71 cm
Hauteur de basculement (avec godet standard)	120 cm
Portée – levage maximum (avec godet standard)	71 cm
Hauteur jusqu'à l'axe de pivotement (godet étroit en position standard)	168 cm

Outils et accessoires

Une sélection d'outils et d'accessoires agréés par Toro est disponible pour augmenter et améliorer les capacités de la machine. Pour obtenir la liste de tous les accessoires et outils agréés, contactez votre concessionnaire-réparateur ou votre distributeur Toro agréé, ou rendez-vous sur www.Toro.com.

Pour garantir un rendement optimal et la sécurité continue de la machine, utilisez uniquement des pièces de rechange et accessoires Toro d'origine. Les pièces de rechange et accessoires provenant d'autres constructeurs peuvent être dangereux, et leur utilisation risque d'annuler la garantie de la machine.

Utilisation

Avant l'utilisation

Contrôles de sécurité avant l'utilisation

Consignes de sécurité générales

- Ne confiez jamais l'utilisation ou l'entretien de la machine à des enfants ou à des personnes non qualifiées. Certaines législations imposent un âge minimum ou exigent que les opérateurs suivent une formation certifiée. Le propriétaire de la machine doit assurer la formation de tous les utilisateurs et mécaniciens.
- Familiarisez-vous avec le maniement correct du matériel, les commandes et les autocollants de sécurité.
- Serrez toujours le frein de stationnement, coupez le moteur de la machine, enlevez la clé, attendez l'arrêt complet de toutes les pièces mobiles et laissez refroidir la machine avant de la régler, d'en faire l'entretien, de la nettoyer ou de la ranger.
- Apprenez à arrêter la machine et à couper le moteur rapidement.
- Vérifiez toujours que les contacteurs de sécurité et les protections sont en place et fonctionnent correctement. N'utilisez pas la machine s'ils ne fonctionnent pas correctement.
- Repérez les points de pincement indiqués sur la machine et les accessoires ; n'approchez pas les mains ni les pieds de ces points.
- Avant de conduire la machine équipée d'un accessoire, vérifiez qu'il s'agit bien d'un accessoire Toro d'origine et qu'il est fixé correctement. Lisez les manuels d'utilisation de tous les accessoires.
- Examinez la zone de travail pour déterminer quels accessoires et équipements vous permettront d'exécuter votre tâche correctement et sans danger.
- Marquez au préalable l'emplacement des lignes, conduites ou autres objets enfouis dans la zone de travail, et ne creusez pas à ces endroits ; notez l'emplacement des objets et structures qui ne sont pas repérés, tels réservoirs de stockage souterrains, puits et fosses septiques
- Examinez la zone de travail en recherchant des surfaces inégales ou des dangers cachés.
- Vérifiez que personne ne se trouve dans la zone de travail avant d'utiliser la machine. Arrêtez la machine si quelqu'un entre dans la zone de travail.

Procédures d'entretien quotidien

Avant de démarrer la machine chaque jour, effectuez les procédures décrites à la section [Entretien \(page 27\)](#).

Réglage du repose-jambes

Pour régler le repose-jambes ([Figure 8](#)), desserrez les boutons et élevez ou abaissez le coussin d'appui à la hauteur voulue. Un réglage supplémentaire est possible en desserrant l'écrou de fixation de l'appui à la plaque de réglage, et en déplaçant la plaque en haut ou en bas selon les besoins. Serrez fermement toutes les fixations lorsque le réglage est effectué.

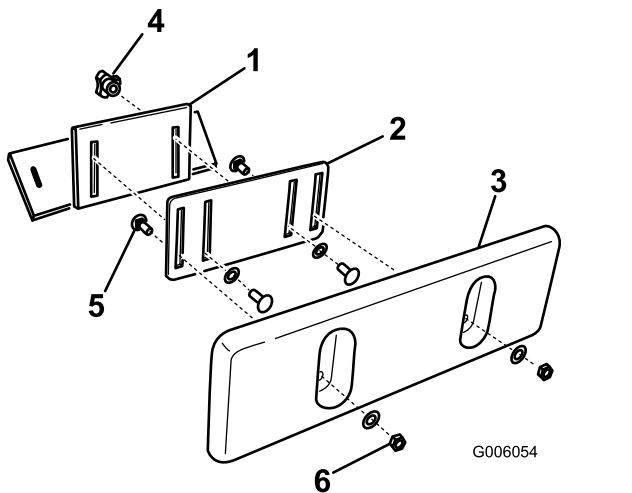

Figure 8

- | | |
|-----------------------------|-----------------------------------|
| 1. Support de repose-jambes | 4. Bouton et rondelle plate |
| 2. Plaque de réglage | 5. Boulon de carrosserie |
| 3. Coussin de repose-jambes | 6. Contre-écrou et rondelle plate |

Pendant l'utilisation

Consignes de sécurité pendant l'utilisation

Consignes de sécurité générales

- Ne transportez jamais de charge quand les bras sont levés. Transportez toujours les charges près du sol.
- Ne dépassez pas la capacité nominale de la machine au risque de la déstabiliser et d'en perdre le contrôle.
- Utilisez uniquement des accessoires et outils agréés par Toro. Les accessoires peuvent modifier la stabilité et les caractéristiques de fonctionnement de la machine.
- Machines avec plateforme :
 - Abaissez les bras de la chargeuse et descendez de la plateforme.
 - N'essayez pas de stabiliser la machine en posant le pied à terre. Si vous perdez le contrôle de la machine, descendez de la plateforme et éloignez-vous de la machine.
 - Ne mettez pas les pieds sous la plateforme.
 - Ne déplacez pas la machine, à moins d'avoir les deux pieds sur la plateforme et les deux mains posées sur les barres de référence.
- Accordez toute votre attention à l'utilisation de la machine. Ne faites rien d'autre qui puisse vous distraire, au risque de causer des dommages corporels ou matériels.
- Avant de faire marche arrière, vérifiez que la voie est libre juste derrière la machine et sur sa trajectoire.
- Ne manœuvrez jamais les commandes sèchement ; actionnez-les régulièrement.
- Le propriétaire/l'utilisateur est responsable des accidents pouvant entraîner des dommages corporels ou matériels et peut les prévenir.
- Portez des vêtements appropriés, y compris une protection oculaire, un pantalon, des chaussures solides à semelle antidérapante, des gants et des protecteurs d'oreilles. Si vos cheveux sont longs, attachez-les et ne portez pas de vêtements amples ni de bijoux pendants.
- N'utilisez pas la machine si vous êtes fatigué, malade ou sous l'emprise de l'alcool, de drogues ou de médicaments.
- Ne transportez jamais de passagers et tenez tout le monde, y compris les animaux, à l'écart de la machine.
- N'utilisez la machine que sous un bon éclairage et restez à distance des trous et autres dangers cachés.
- Mettez toutes les commandes au point mort et serrez le frein de stationnement avant de démarrer la machine. Ne démarrez la machine que depuis de la position d'utilisation.
- Soyez prudent à l'approche de tournants sans visibilité, de buissons, d'arbres ou d'autres objets susceptibles de masquer la vue.
- Ralentissez et soyez prudent quand vous changez de direction et quand vous traversez des routes et des trottoirs. Faites attention à la circulation.
- Arrêtez l'accessoire quand vous ne travaillez pas.

- Arrêtez la machine, coupez le moteur, enlevez la clé et examinez la machine si vous heurtez un obstacle. Effectuez les réparations nécessaires avant de réutiliser la machine.
- Ne laissez jamais la machine en marche sans surveillance.
- Avant de quitter la position d'utilisation :
 - Garez la machine sur une surface plane et horizontale.
 - Abaissez complètement les bras de la chargeuse et désengagez les commandes hydrauliques auxiliaires.
 - Serrez le frein de stationnement.
 - Coupez le moteur et enlevez la clé.
- N'utilisez pas la machine si la foudre menace.
- Utilisez la machine uniquement dans des zones suffisamment dégagées pour lui permettre d'évoluer sans risque. Prenez garde aux obstacles à proximité. Si vous ne tenez pas la machine à une distance suffisante des arbres, murs et autres obstacles, elle peut causer des blessures si vous faites marche arrière sans tenir compte de la géographie du terrain.
- Vérifiez la hauteur libre avant de passer sous un obstacle (par ex. câbles électriques, branches, plafonds et portes.) et évitez de le toucher.
- Ne remplissez pas l'accessoire excessivement et maintenez toujours la charge horizontale quand vous levez les bras de la chargeuse. Le contenu de l'accessoire pourrait tomber et causer des blessures.
- Établissez vos propres procédures et règles de travail à appliquer sur les pentes. Ces procédures doivent inclure un repérage et une étude du site pour déterminer quelles pentes permettent une utilisation sécuritaire de la machine. Faites toujours preuve de bon sens et de discernement quand vous réalisez cette étude.
- Ralentissez et redoublez de prudence sur les pentes et les surfaces inégales. La nature du terrain peut affecter la stabilité de la machine.
- Évitez de démarrer ou de vous arrêter en côte. Si la machine perd de sa motricité, descendez lentement la pente en ligne droite.
- Évitez de faire demi-tour sur les pentes. Si vous ne pouvez pas faire autrement, procédez lentement en gardant le côté le plus lourd de la machine en amont.
- Déplacez-vous à vitesse réduite et progressivement sur les pentes. Ne changez pas soudainement de vitesse ou de direction.
- Ne travaillez pas sur les pentes sur lesquelles vous ne vous sentez pas à l'aise.
- Méfiez-vous des trous, ornières et bosses, car les irrégularités du terrain risquent de provoquer le retournement de la machine. L'herbe haute peut masquer les accidents du terrain.
- Utilisez la machine avec prudence sur les surfaces humides. En effet, la perte de motricité peut faire déraiser la machine.
- Examinez la zone d'utilisation pour vous assurer que le sol est suffisamment stable pour supporter le poids de la machine.

Consignes de sécurité pour l'utilisation sur des pentes

- **Travaillez toujours dans le sens de la pente (en montant ou en descendant), le côté le plus lourd de la machine étant en amont.** La répartition du poids varie selon les accessoires montés. Quand le godet est vide, l'arrière de la machine est le point le plus lourd ; lorsqu'il est plein, l'avant de la machine devient plus lourd. La plupart des accessoires alourdissent l'avant de la machine.
- La stabilité de la machine est compromise si vous élevez les bras de la chargeuse lorsque vous vous trouvez sur une pente. Gardez les bras de la chargeuse abaissés sur les pentes.
- Les pentes augmentent significativement les risques de perte de contrôle et de basculement de la machine pouvant entraîner des accidents graves, voire mortels. L'utilisation de la machine sur une pente, quelle qu'elle soit, ou sur un terrain accidenté, demande une attention particulière.

- Utilisez la machine avec prudence près de :
 - Fortes dénivellations
 - Fossés
 - Berges
 - Étendues d'eau
 - Cages d'escalier
 - Quais de chargement
 - Rampes

La machine peut se retourner brusquement si une roue passe par-dessus une dénivellation quelconque et se retrouve dans le vide, ou si un bord s'effondre. Maintenez une distance de sécurité entre la machine et tout danger potentiel.

- N'enlevez pas ou ne fixez pas d'accessoires lorsque la machine se trouve sur une pente.
- Ne garez pas la machine sur une pente.

Démarrage de la machine

1. Montez sur la plateforme.
2. Vérifiez que le frein de stationnement est serré et que les 4 leviers sont à la position POINT MORT.

3. Introduisez la clé dans le commutateur et tournez-la à la position MARCHE.

Remarque: La machine peut avoir des difficultés à démarrer à très basses températures. Lorsque vous démarrez une machine froide, maintenez-la au-dessus de -18°C .

Remarque: Lorsque la température de la machine est inférieure à -1°C , le symbole de démarrage à froid (Figure 9) apparaît sur l'InfoCenter tandis que le régime du moteur augmente pendant 2 minutes. Pendant cette durée, ne déplacez pas les commandes de déplacement alors que le frein de stationnement est serré, sinon le moteur est coupé et la temporisation de 2 minutes est réinitialisée. Le symbole de démarrage à froid disparaît quand le moteur arrive au régime maximum.



Figure 9

g304012

Conduire la machine

Utilisez les commandes de déplacement pour déplacer la machine. La vitesse de déplacement de la machine, dans l'une ou l'autre direction, est proportionnelle au déplacement des commandes dans cette direction. Relâchez les commandes de déplacement pour immobiliser la machine.

Arrêt de la machine

1. Garez la machine sur une surface plane et horizontale, abaissez les bras chargeuse et serrez le frein de stationnement.
2. Vérifiez que le levier de commande hydraulique auxiliaire est au POINT MORT.
3. Tournez la clé à la position ARRÊT, puis enlevez-la.

▲ PRUDENCE

Les enfants ou les personnes à proximité risquent de se blesser s'ils déplacent ou essaient d'utiliser la machine, lorsque celle-ci est laissée sans surveillance.

Enlevez toujours la clé et serrez le frein de stationnement si vous laissez la machine sans surveillance.

Utilisation des accessoires

Installation d'un accessoire

Important: Utilisez uniquement des accessoires agréés par Toro. Les accessoires peuvent modifier la stabilité et les caractéristiques de fonctionnement de la machine. L'utilisation d'accessoires non agréés risque d'annuler la garantie de la machine.

Important: Avant d'installer un accessoire quelconque, vérifiez que les plaques de montage sont propres et que les goupilles tournent librement. Graissez les goupilles si elles ne tournent pas librement.

1. Placez l'accessoire sur une surface plane et horizontale en laissant suffisamment de place derrière pour la machine.
2. Démarrez la machine.
3. Basculez la plaque de montage de l'accessoire en avant.
4. Insérez la plaque de montage dans le bord supérieur de la plaque réceptrice de l'accessoire (Figure 10).

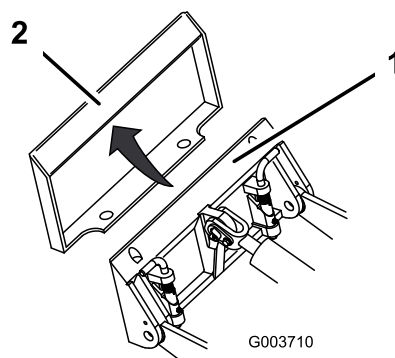

Figure 10

G003710

g003710

1. Plaque de montage
2. Plaque réceptrice

5. Levez les bras de la chargeuse et inclinez simultanément la plaque de montage vers l'arrière.

Important: L'accessoire doit être suffisamment levé pour ne pas toucher le sol, et la plaque de montage doit être inclinée complètement en arrière.

6. Coupez le moteur et enlevez la clé.
7. Engagez complètement les goupilles à fixation rapide dans la plaque de montage (Figure 11).

Important: Si les goupilles ne tournent pas à la position engagée, cela signifie que la plaque de montage n'est pas complètement alignée avec les trous de la plaque réceptrice.

Vérifiez la plaque réceptrice et nettoyez-la le cas échéant.

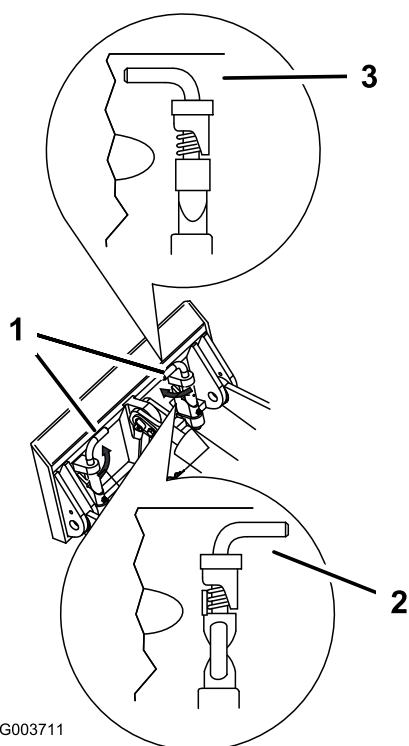

Figure 11

1. Goupilles à fixation rapide
2. Position désengagée
3. Position engagée (position engagée)

⚠ ATTENTION

L'accessoire peut se détacher de la machine et écraser quelqu'un dans sa chute si les goupilles ne sont pas correctement engagées dans la plaque de montage.

Vérifiez que les goupilles sont correctement engagées dans la plaque de montage.

Raccordement des flexibles hydrauliques

⚠ ATTENTION

Les fuites de liquide hydraulique sous pression peuvent transpercer la peau et causer des blessures graves. L'injection de liquide sous la peau nécessite une intervention chirurgicale dans les heures qui suivent l'accident, réalisée par un médecin connaissant ce genre de blessure, pour éviter le risque de gangrène.

- Vérifiez l'état de tous les flexibles et conduits hydrauliques, ainsi que le serrage de tous les raccords et branchements avant de mettre le système hydraulique sous pression.
- N'approchez pas les mains ni aucune autre partie du corps des fuites en trou d'épingle ou des gicleurs d'où sort du liquide hydraulique sous haute pression.
- Utilisez un morceau de carton ou de papier pour détecter les fuites hydrauliques, jamais les mains.

⚠ PRUDENCE

Les coupleurs hydrauliques, les conduites/valves hydrauliques et le liquide hydraulique peuvent être très chauds, et vous risquez de vous brûler à leur contact.

- Portez des gants pour manipuler les coupleurs hydrauliques.
- Laissez refroidir la machine avant de toucher les composants hydrauliques.
- Ne touchez pas le liquide hydraulique renversé.

Si l'accessoire est à commande hydraulique, raccordez les flexibles hydrauliques comme suit :

1. Coupez le moteur et enlevez la clé.
2. Déplacez le levier de commande hydraulique auxiliaire en avant, en arrière, puis ramenez-le au POINT MORT pour libérer la pression au niveau des coupleurs hydrauliques.
3. Enlevez les capuchons de protection des raccords hydrauliques de la machine.
4. Enlevez les saletés éventuellement présentes sur les raccords hydrauliques.
5. Poussez le raccord mâle de l'accessoire dans le raccord femelle de la machine.

Remarque: La pression de l'accessoire est évacuée si vous branchez le raccord mâle en premier.

6. Poussez le raccord femelle de l'accessoire sur le raccord mâle de la machine.
7. Tirez sur les flexibles pour vérifier si les raccordements tiennent bien.

Retrait d'un accessoire

1. Garez la machine sur une surface plane et horizontale.
2. Abaissez l'accessoire au sol.
3. Coupez le moteur et enlevez la clé.
4. Tournez les goupilles à fixation rapide vers l'extérieur pour les déverrouiller.
5. Si l'accessoire est à commande hydraulique, déplacez le levier de commande hydraulique auxiliaire en avant, en arrière, puis ramenez-le au POINT MORT pour libérer la pression au niveau des coupleurs hydrauliques.
6. Si l'accessoire est à commande hydraulique, repoussez les colliers sur les coupleurs hydrauliques pour les débrancher.



Important: Raccordez ensemble les flexibles de l'accessoire pour éviter toute contamination du système hydraulique durant le remisage.

7. Remplacez les capuchons de protection sur les coupleurs hydrauliques de la machine.
8. Démarrez la machine, inclinez la plaque de montage vers l'avant et reculez la machine pour la dégager de l'accessoire.

Utilisation de l'InfoCenter

Changer le mode accessoire

1. Dans l'écran d'exécution, appuyez sur le bouton central pour accéder à l'écran Changer d'accessoire.
2. Appuyez sur le bouton central ou droit pour choisir alternativement le mode Marteau ou Godet.

Remarque: Activez le mode Eco quand vous utilisez le mode Marteau. Le mode Marteau  , en association avec le mode Eco, baisse le régime moteur (en tr/min) afin de réduire la consommation d'énergie lorsque des accessoires sont utilisés. Le mode Godet  maintient le régime moteur.

3. Appuyez sur le bouton gauche pour retourner à l'écran d'exécution

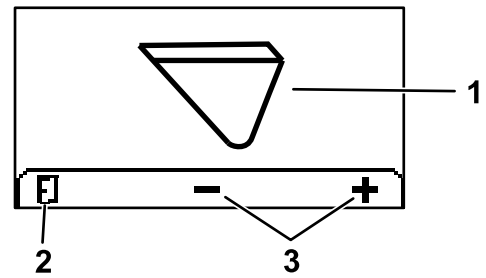

Figure 12

g304809

1. Mode accessoire actuel
2. Changer le mode accessoire
3. Retour à l'écran d'exécution

Accès aux menus protégés

Remarque: Le code PIN par défaut d'usine de la machine est 0000 ou 1234.

Si vous avez changé de code PIN et que vous l'avez oublié, contactez votre concessionnaire agréé.

1. Dans le MENU PRINCIPAL, appuyez sur le bouton central pour naviguer jusqu'au menu RÉGLAGES, puis appuyez sur le bouton droit (Figure 13).

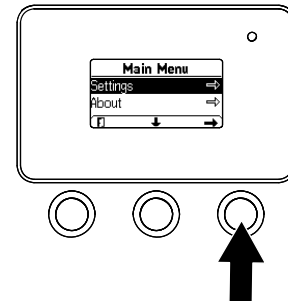

Figure 13

g264775

2. Dans le menu RÉGLAGES, appuyez sur le bouton central pour naviguer jusqu'à MENUS PROTÉGÉS et appuyez sur le bouton droit (Figure 14A).

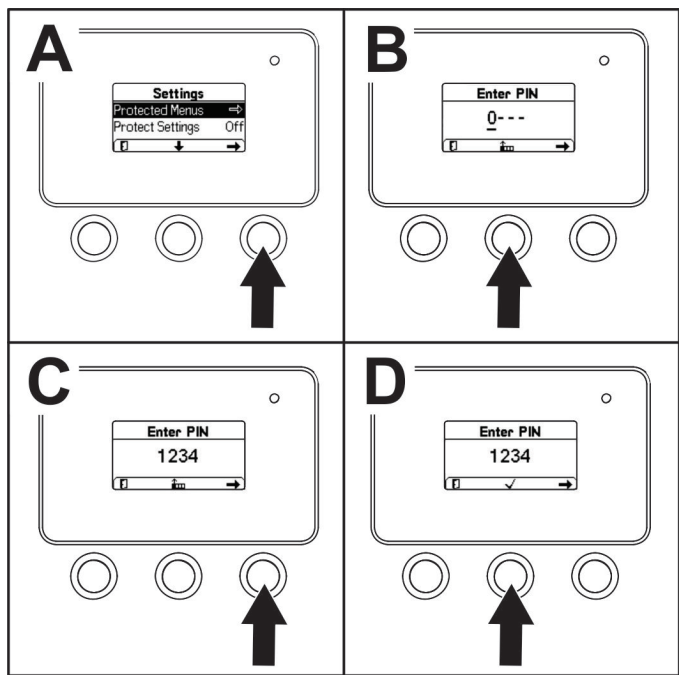

Figure 14

3. Pour saisir le code PIN, appuyez sur le bouton central jusqu'à ce que le premier chiffre correct s'affiche, puis appuyez sur le bouton droit pour passer au chiffre suivant (Figure 14B et Figure 14C). Répétez cette procédure jusqu'à ce que le dernier chiffre soit saisi, puis appuyez une nouvelle fois sur le bouton droit.
4. Appuyez sur le bouton central pour saisir le code PIN (Figure 14D).

Remarque: Si l'InfoCenter accepte le code PIN et que le menu protégé est déverrouillé, « PIN » s'affiche dans le coin supérieur droit de l'écran.

Vous pouvez visualiser et modifier les réglages dans le MENU PROTÉGÉ. Après avoir ouvert le MENU PROTÉGÉ, naviguez jusqu'à l'option PROTÉGER LES PARAM.. Appuyez sur le bouton droit pour modifier le réglage. Si vous réglez l'option Protéger les param. à OFF (désactivé), vous pouvez visualiser et modifier les réglages du MENU PROTÉGÉ sans avoir à saisir le code PIN. Si vous réglez l'option Protéger les param. à ON (activé), les options protégées sont masquées et vous devez saisir le code PIN pour pouvoir modifier les réglages dans le MENU PROTÉGÉ.

Après l'utilisation

Consignes de sécurité après l'utilisation

Consignes de sécurité générales

- Coupez le moteur de la machine, enlevez la clé, attendez l'arrêt complet de tout mouvement et faites refroidir la machine avant de la régler, la nettoyer, la remiser ou la réparer.
- Pour éviter les risques d'incendie, enlevez les débris sur les accessoires et les entraînements.
- Maintenez toutes les pièces en bon état de marche et toutes les fixations bien serrées.
- Ne touchez aucune des pièces de la machine juste après l'arrêt, car elles peuvent être très chaudes. Laissez-les refroidir avant d'entreprendre une réparation, un réglage ou un entretien de la machine.
- Procédez avec prudence pour charger la machine sur une remorque ou un camion, ainsi que pour la décharger.

Consignes de sécurité pour la batterie et le chargeur

Généralités

- L'usage ou l'entretien incorrect du chargeur de batterie peut entraîner des accidents. Pour réduire les risques, respectez toutes les consignes de sécurité.
- Utilisez uniquement le chargeur fourni pour recharger les batteries.
- Vérifiez la tension disponible dans votre pays avant d'utiliser le chargeur.
- Hors des États-Unis, utilisez un adaptateur de la configuration correcte pour la prise d'alimentation si nécessaire.
- Ne mouillez pas le chargeur ; protégez-le de la pluie et de la neige.
- L'utilisation d'un accessoire non recommandé ou non vendu par Toro peut causer un incendie, un choc électrique ou des blessures.
- Pour réduire les risques d'explosion des batteries, respectez ces instructions ainsi que celles des équipements que vous avez l'intention d'utiliser à proximité du chargeur.
- N'ouvrez pas les batteries.
- En cas de fuite d'une batterie, évitez tout contact avec le liquide. En cas de contact accidentel avec le liquide, rincez à l'eau et consultez un médecin.

Le liquide éjecté de la batterie peut causer des irritations ou des brûlures.

- Contactez un concessionnaire-réparateur agréé pour l'entretien ou le remplacement des batteries.

Apprendre à se servir de la machine

- Ne confiez jamais l'utilisation ou l'entretien du chargeur à des enfants ou à des personnes non qualifiées. Certaines législations imposent un âge minimum pour l'utilisation de ce type d'appareil. Le propriétaire de la machine doit assurer la formation de tous les utilisateurs et mécaniciens.
- Avant d'utiliser le chargeur, vous devez lire, comprendre et respecter toutes les instructions qui figurent dessus et dans le manuel. Familiarisez-vous avec l'utilisation correcte du chargeur.

Avant d'utiliser la machine

- Tenez tout le monde, notamment les enfants, à distance pendant la charge des batteries.
- Portez des vêtements appropriés, y compris une protection oculaire, un pantalon et des chaussures solides à semelle antidérapante, pendant la charge des batteries.
- Coupez le moteur de la machine et attendez 5 secondes l'arrêt complet de la machine avant de charger les batteries. Un arc électrique peut se produire si vous ne procédez pas ainsi.
- Assurez-vous que la zone est bien aérée pendant la charge.
- Lisez et observez toutes les précautions nécessaires pendant la charge.
- Ce chargeur est seulement prévu pour les circuits de 120 et 240 V CA nominal, et est équipé d'une prise de masse pour le fonctionnement à 120 V CA. Pour l'utilisation avec des circuits de 240 V, contactez votre concessionnaire Toro agréé pour vous procurer le cordon d'alimentation correct.

Utilisation

- Ne maltraitez pas le cordon d'alimentation. Ne portez jamais le chargeur par le cordon et ne tirez pas sur le cordon d'alimentation pour débrancher le chargeur de la prise d'alimentation. Éloignez le cordon d'alimentation de la chaleur, de l'huile et des arêtes vives.
- Branchez le chargeur directement sur une prise de terre (à 3 broches). Ne branchez pas le chargeur sur une prise qui n'est pas reliée à la terre, même avec un adaptateur.
- Ne modifiez pas le cordon ou la fiche d'alimentation.

- Ne faites pas tomber d'outils en métal sur ou près d'une batterie ; cela pourrait causer une étincelle ou un court-circuit dans un composant électrique, et entraîner une explosion.
- Enlevez bagues, bracelets, colliers, montres et autres objets en métal avant toute intervention sur une batterie ion-lithium. Une batterie ion-lithium peut produire un courant suffisant pour causer de graves brûlures.
- N'utilisez jamais le chargeur sans disposer d'une visibilité et d'un éclairage suffisants.
- Utilisez une rallonge adéquate.
- Si le cordon d'alimentation est endommagé alors qu'il est branché, débranchez-le de la prise murale et procurez-vous un cordon de rechange auprès d'un concessionnaire-réparateur agréé.
- Débranchez le chargeur de la prise électrique lorsqu'il ne sert pas, avant de le transporter à un autre endroit ou avant d'en faire l'entretien.

Entretien et remisage

- Rangez le chargeur dans un local sec et sûr, hors de la portée des utilisateurs non autorisés.
- Ne démontez pas le chargeur. Portez le chargeur chez un concessionnaire-réparateur agréé pour faire effectuer les entretiens et réparations nécessaires.
- Débranchez le cordon d'alimentation de la prise avant de commencer l'entretien ou le nettoyage, afin de réduire le risque de choc électrique.
- Remplacez les autocollants d'instruction ou de sécurité manquants ou endommagés au besoin.
- N'utilisez pas le chargeur si le cordon ou la prise est endommagé(e). Remplacez immédiatement le cordon ou la prise en cas de dommages.
- N'utilisez pas le chargeur s'il a subi un choc, s'il est tombé ou est autrement endommagé ; portez-le chez un concessionnaire-réparateur agréé.

Déplacement d'une machine en panne

Important: Ouvrez toujours les vannes de remorquage avant de remorquer ou de pousser la machine, afin de ne pas endommager le système hydraulique.

1. Coupez le moteur et enlevez la clé.
2. Enlevez l'obturateur de chaque vanne de remorquage (Figure 15).

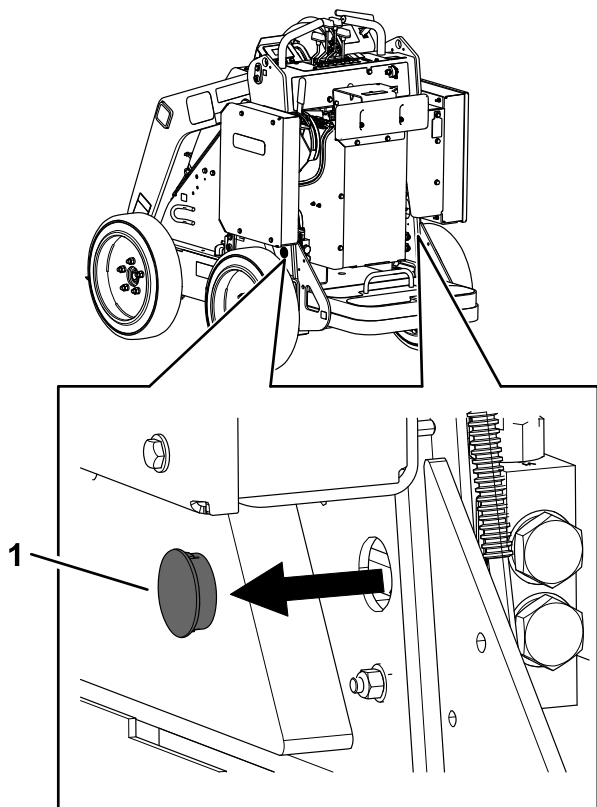

Figure 15

g304099

1. Bouchon

3. Desserrez l'écrou de blocage sur chaque vanne de remorquage.

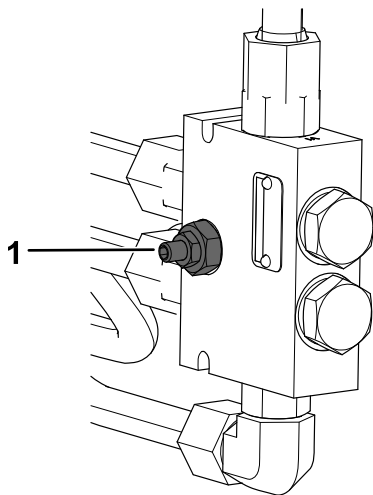

Figure 16

g304100

1. Vanne de remorquage

4. Ouvrez chaque vanne en la dévissant d'un tour dans le sens antihoraire avec un clé hexagonale.

5. Remorquez la machine comme il se doit.

Important: Ne remorquez pas la machine à plus de 4,8 km/h.

6. Après avoir réparé la machine, fermez les vannes de remorquage et serrez les écrous de blocage.

Important: Ne serrez pas excessivement les vannes de remorquage.

7. Remettez les obturateurs en place.

Transport de la machine

Transportez la machine sur une remorque de poids-lourd ou un camion. Utilisez une rampe d'une seule pièce. Le camion ou la remorque doit être équipé(e) des freins, des éclairages et de la signalisation exigés par la loi. Lisez attentivement toutes les consignes de sécurité. Tenez-en compte pour éviter de vous blesser ou de blesser des personnes à proximité. Reportez-vous aux ordonnances locales concernant les exigences d'arrimage et de remorquage.

⚠ ATTENTION

Il est dangereux de conduire sur la voie publique sans clignotants, éclairages, réflecteurs ou panneau « véhicule lent ». Vous risquez de provoquer un accident et de vous blesser.

Ne conduisez pas la machine sur la voie publique.

Choix d'une remorque

⚠ ATTENTION

Le chargement de la machine sur une remorque ou un camion augmente le risque de basculement, et donc de blessures graves ou mortelles (Figure 17).

- Utilisez des rampes d'une seule pièce.
- La longueur de la rampe doit être au moins 4 fois supérieure à la hauteur de la remorque ou du plateau du camion par rapport au sol. Ainsi, l'angle de la rampe ne dépassera pas 15 degrés par rapport au sol plat.

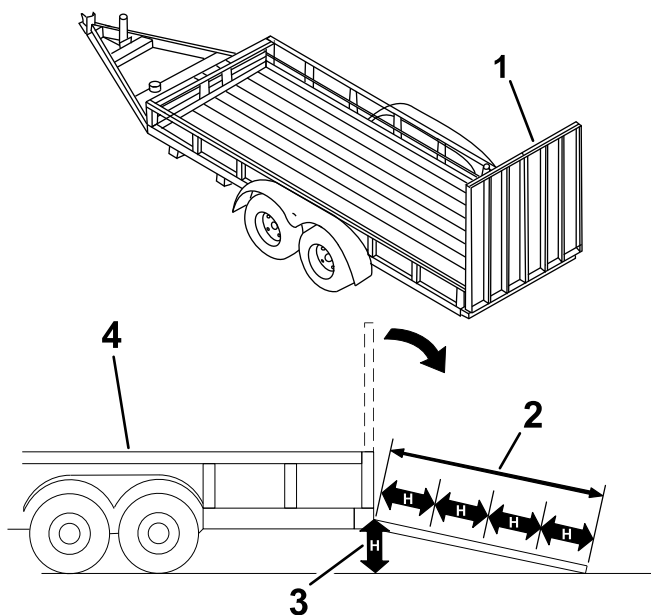

Figure 17

g229507

- | | |
|--|--|
| 1. Rampe(s) d'une seule pièce en position rangée | 3. H = hauteur de la remorque ou du plateau du camion par rapport au sol |
| 2. La longueur de la rampe est au moins 4 fois supérieure à la hauteur de la remorque ou du plateau du camion par rapport au sol | 4. Remorque |

Chargement de la machine

⚠ ATTENTION

Le chargement de la machine sur une remorque ou un camion augmente le risque de basculement, et donc de blessures graves ou mortelles.

- Procédez avec la plus grande prudence lorsque vous manœuvrez la machine sur une rampe.
- Placez toujours l'extrémité la plus lourde de la machine en haut de la rampe pour la charger ou la décharger.
- Évitez d'accélérer ou de décélérer brutalement lorsque vous conduisez la machine sur une rampe, car vous pourriez en perdre le contrôle ou la renverser.

1. Si vous utilisez une remorque, fixez-la au véhicule tracteur et attachez les chaînes de sécurité.
2. Le cas échéant, raccordez les freins de la remorque.

3. Abaissez la/les rampe(s).
4. Abaissez les bras de chargeuse.
5. Placez toujours l'extrémité la plus lourde de la machine en haut de la rampe, la charge en bas, lorsque vous chargez la machine sur la remorque (Figure 18).
 - Si la machine est équipée d'un accessoire porte-charge **plein** (par ex. godet) ou d'un accessoire non porteur de charge (par ex. trancheuse), montez la rampe en marche avant.
 - Si la machine est équipée d'un accessoire porte-charge **vide** ou n'a pas d'accessoire, montez la rampe en marche arrière.

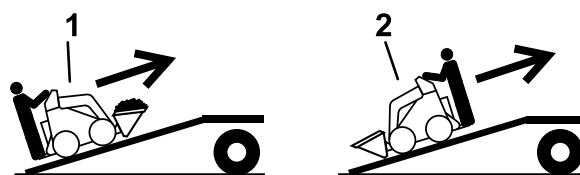

Figure 18

g237904

1. Machine avec accessoire porte-charge plein ou avec accessoire non porteur de charge – monter la/les rampe(s) en marche avant
2. Machine avec accessoire porte-charge vide ou sans accessoire – monter la/les rampe(s) en marche arrière

6. Abaissez complètement les bras de la chargeuse au sol.
7. Serrez le frein de stationnement, coupez le moteur et enlevez la clé.
8. Servez-vous des points d'attache en métal de la machine pour l'arrimer solidement sur la remorque ou le véhicule de transport au moyen de sangles, chaînes, câbles ou cordes (Figure 19). Voir la réglementation locale concernant les exigences en matière d'arrimage.

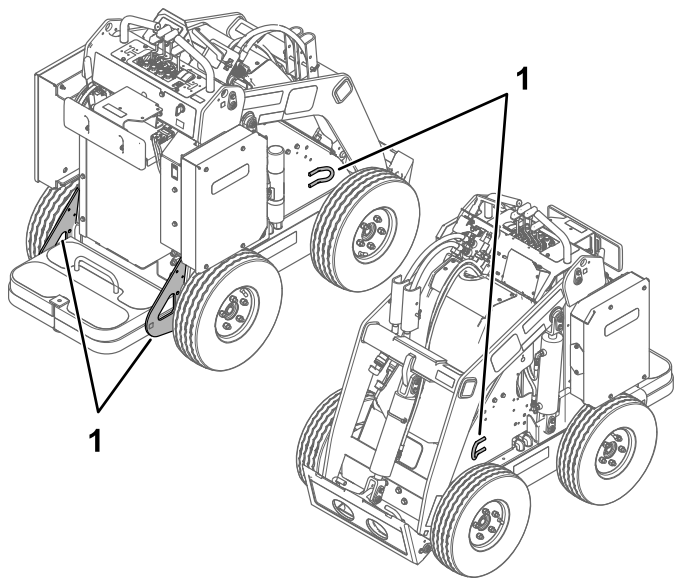

Figure 19

g304319

1. Point d'attache

Levage de la machine

Levez la machine au moyen des points de levage (Figure 19).

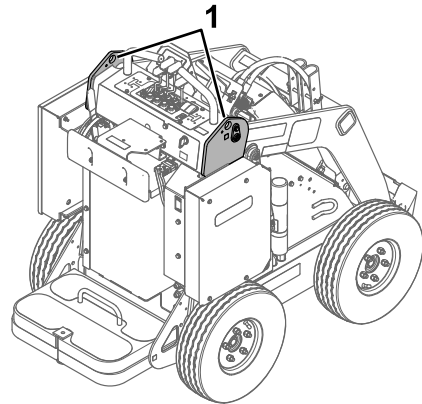

Figure 21

g305397

Déchargement de la machine

1. Abaissez la/les rampe(s).
2. Placez toujours l'extrémité la plus lourde de la machine en haut de la rampe, la charge en bas, pour la descendre de la remorque (Figure 20).
 - Si la machine est équipée d'un accessoire porte-charge **plein** (par ex. godet) ou d'un accessoire non porteur de charge (par ex. trancheuse), descendez la rampe en marche arrière.
 - Si la machine est équipée d'un accessoire porte-charge **vide** ou n'a pas d'accessoire, descendez la rampe en marche avant.

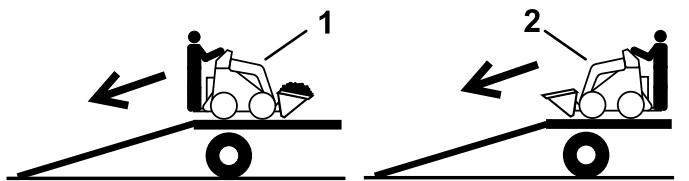

Figure 20

g237905

1. Machine avec accessoire porte-charge plein ou avec accessoire non porteur de charge – descendre la/les rampe(s) en marche arrière
2. Machine avec accessoire porte-charge vide ou sans accessoire – descendre la/les rampe(s) en marche avant

Entretien des batteries

⚠ ATTENTION

Les batteries contiennent une tension élevée qui peut vous brûler ou vous électrocuter.

- **N'essayez pas d'ouvrir les batteries.**
- **Faites preuve d'une extrême prudence quand vous manipulez une batterie dont le boîtier est fissuré.**
- **Utilisez uniquement le chargeur conçu pour les batteries.**

Les batteries ion-lithium possèdent une charge suffisante pour effectuer les travaux prévus au cours de leur durée de vie. La quantité totale de travail que les batteries peuvent effectuer sur une seule charge diminue progressivement au fil du temps.

Remarque: Les résultats peuvent varier selon la distance sur laquelle vous devez transporter la machine, les ondulations du terrain que vous traversez et d'autres facteurs abordés dans cette section.

Pour une durée de vie et une utilisation optimales de vos batteries, respectez les consignes qui suivent :

- **N'ouvrez pas la batterie.** Elle ne contient aucune pièce réparable par l'utilisateur. La garantie sera annulée si vous ouvrez la batterie. Les batteries sont protégées par des dispositifs indicateurs d'effraction.
- **Remisez/garez la machine dans un garage ou un lieu d'entreposage propre et sec, à l'abri de la lumière directe du soleil et des sources de chaleur.** Ne la remisez pas dans un endroit où la température descend en dessous de -30 °C ou

monte au-dessus de 60 °C. **Les températures en dehors de cette plage endommageront les batteries.** Les hautes températures pendant le remisage, notamment quand la charge est élevée, réduisent la durée de vie des batteries.

- Si vous devez remiser la machine pendant plus de 10 jours, placez-la dans un endroit frais, à l'abri du soleil, avec les batteries au moins à moitié chargées.
- Si vous utilisez la machine par temps très chaud ou en plein soleil, les batteries peuvent surchauffer. Si cela se produit, une alerte de surchauffe s'affiche sur l'InfoCenter. La machine va alors ralentir.

Conduisez immédiatement la machine dans un endroit frais, à l'abri du soleil, coupez le moteur et laissez refroidir complètement les batteries avant de reprendre le travail.

- Si la machine est équipée du kit d'éclairage, éteignez l'éclairage quand il ne sert pas.

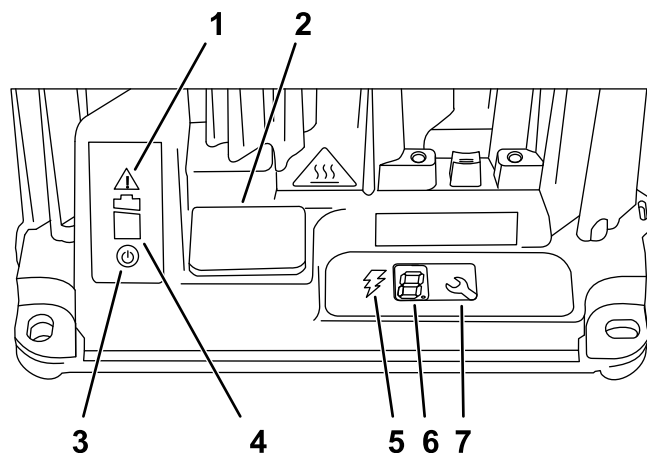

g251620

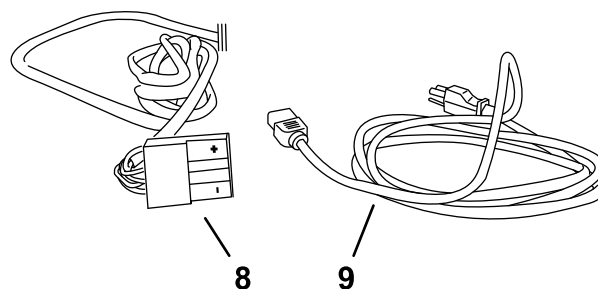

g251632

Figure 22

- | | |
|------------------------------------|------------------------------|
| 1. Témoin d'erreur | 6. Affichage LCD |
| 2. Cache de port USB | 7. Bouton de sélection |
| 3. Témoin d'alimentation CA | 8. Prise et cordon de sortie |
| 4. Témoin de charge de la batterie | 9. Cordon d'alimentation |
| 5. Témoin de sortie de charge | |

Transport des batteries

Le Ministère des transports américain et les autorités internationales en matière de transport stipulent que les batteries ion-lithium doivent être transportées dans un emballage spécial et uniquement par des transporteurs certifiés pour le transport de ces produits. Aux États-Unis, vous avez le droit de transporter une batterie quand elle est installée sur la machine comme équipement alimenté par batterie, avec quelques exigences réglementaires. Contactez le Ministère des transports des États-Unis ou l'organisme approprié dans votre pays pour tout détail sur la réglementation relative au transport des batteries ou de la machine équipée de batteries.

Demandez à votre concessionnaire Toro agréé comment procéder pour expédier ou mettre au rebut les batteries.

Utilisation du chargeur de batteries

Voir la [Figure 22](#) pour une vue d'ensemble du chargeur de batteries et des cordons.

Connexion à une source d'alimentation

Pour réduire le risque de choc électrique, ce chargeur est muni d'une fiche de terre à 3 broches (type B). Si la fiche ne rentre pas dans la prise murale, d'autres types de fiche de terre sont disponibles ; contactez un concessionnaire Toro agréé.

Ne modifiez en aucun cas le chargeur ou la fiche du cordon d'alimentation.

⚠ DANGER

Tout contact avec de l'eau pendant la charge de la machine peut causer un choc électrique et entraîner des blessures ou la mort.

Ne manipulez pas la fiche ou le chargeur si vous avez les mains mouillées ou les pieds dans l'eau.

Important: Vérifiez régulièrement que la gaine du cordon d'alimentation n'est pas percée ou fendue. N'utilisez pas le cordon d'alimentation s'il est endommagé. Ne faites pas passer le cordon dans des flaques d'eau ou de l'herbe détrempée.

1. Insérez la fiche du cordon d'alimentation dans la prise correspondante du chargeur.

⚠ ATTENTION

Si le cordon d'alimentation du chargeur est endommagé, il peut causer un choc électrique ou un incendie.

Examinez soigneusement le cordon d'alimentation avant d'utiliser le chargeur. Si le cordon est endommagé, n'utilisez pas le chargeur avant de l'avoir remplacé.

2. Insérez la fiche du cordon d'alimentation dans une prise de terre.

Charge des batteries

Important: Ne chargez les batteries qu'à des températures comprises dans la plage recommandée ; voir la plage de température recommandée dans le tableau ci-après :

Plage de température recommandée pour la charge

Plage pour charge	0 à 45 °C
Plage pour charge à basse température (courant réduit)	-5 à 0 °C
Plage pour charge à haute température (courant réduit)	45 à 60 °C

Si la température est inférieure à -5 °C, les batteries ne se chargeront pas. Si la température monte au-dessus de -5 °C, débranchez le chargeur et rebranchez-le pour charger les batteries.

1. Garez la machine dans la zone désignée pour la charge.
2. Serrez le frein de stationnement.
3. Coupez le moteur et enlevez la clé.
4. Vérifiez que les connecteurs sont exempts de poussière et de débris.
5. Branchez le cordon d'alimentation du chargeur sur une source d'alimentation ; voir [Connexion à une source d'alimentation \(page 24\)](#).
6. Faites pivoter le couvercle du chargeur vers le haut pour permettre l'accès ([Figure 23](#)).

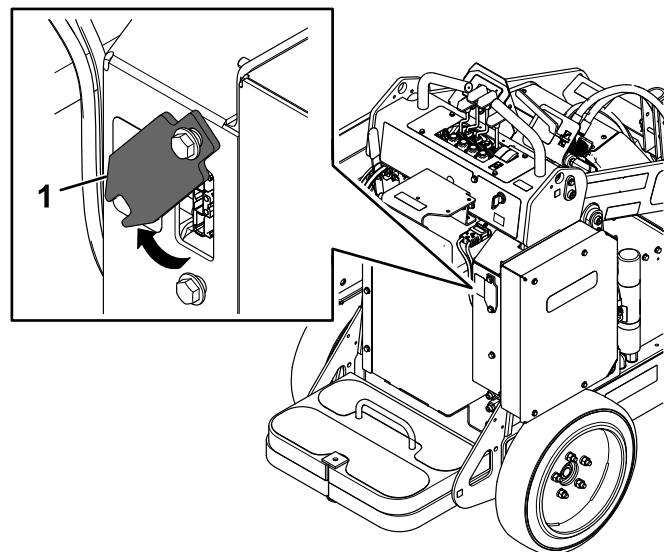

Figure 23

g304908

1. Couvercle du chargeur

7. Insérez le connecteur de sortie du chargeur dans le connecteur du chargeur sur la machine.

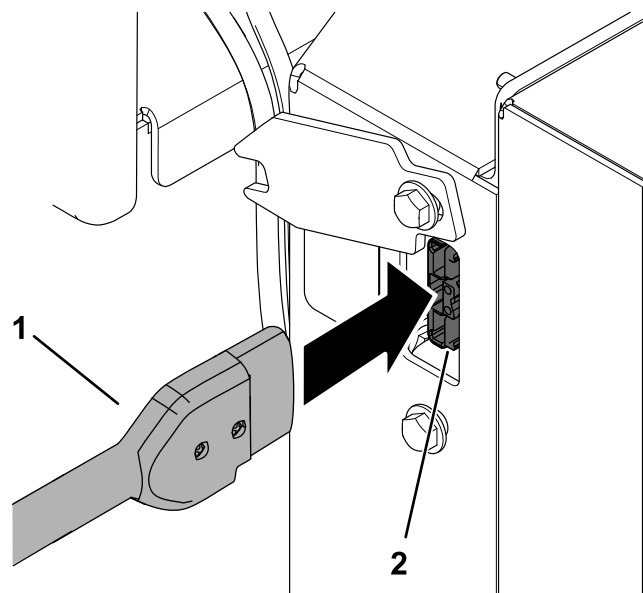

Figure 24

g306958

1. Connecteur de sortie du chargeur
2. Connecteur du chargeur sur la machine

8. Observez le chargeur pour vérifier que les batteries sont en charge.

Remarque: Le témoin de charge des batteries doit clignoter et le témoin de sortie de charge doit s'allumer.

L'intensité de la machine, qui est affichée sur l'InfoCenter, augmente pendant la charge des batteries. Si l'intensité reste à 0, les batteries ne se chargent pas.

9. Lorsque le niveau de charge est suffisant, débranchez le chargeur ; voir [Fin du processus de charge \(page 26\)](#).
10. Faites pivoter le couvercle du chargeur en place au-dessus du boulon inférieur ([Figure 23](#)).

Surveillance du processus de charge et dépannage

Remarque: Des messages d'état s'affichent sur l'écran LCD pendant la charge. La plupart sont normaux.

S'il se produit une anomalie, le témoin d'erreur clignote en jaune ou s'allume en rouge. Un message d'erreur s'affiche sur l'InfoCenter, 1 caractère à la fois, en commençant par la lettre E ou F (par ex. E-0-1-1).

Pour corriger une erreur, voir [Dépistage des défauts \(page 38\)](#). Si aucune de ces solutions ne permet de remédier au problème, contactez un concessionnaire-réparateur agréé.

Fin du processus de charge

Une fois la charge terminée, le témoin de charge des batteries ([Figure 22](#)) s'allume en vert et 10 barres pleines s'affichent sur l'InfoCenter de la machine. Débranchez le connecteur du chargeur du connecteur de la machine.

Entretien

Remarque: Les côtés gauche et droit de la machine sont déterminés d'après la position d'utilisation normale.

▲ PRUDENCE

Si vous laissez la clé dans le commutateur, quelqu'un pourrait mettre le moteur en marche accidentellement et vous blesser gravement, ainsi que toute personne à proximité.

Avant d'effectuer un entretien, enlevez la clé du commutateur et coupez l'alimentation.

Consignes de sécurité pendant l'entretien

- Garez la machine sur une surface plane et horizontale, débrayez les commandes hydrauliques auxiliaires, abaissez l'accessoire, serrez le frein de stationnement, coupez le moteur et enlevez la clé. Attendez l'arrêt complet de tout mouvement et laissez refroidir la machine avant de la régler, la nettoyer, la remiser ou la réparer.
- Ne confiez pas l'entretien de la machine à des personnes non qualifiées.
- Utilisez des chandelles pour soutenir les composants au besoin.
- Libérez la pression emmagasinée dans les composants avec précaution ; voir [Évacuer la pression hydraulique \(page 34\)](#).
- Débranchez la batterie avant d'entreprendre des réparations ; voir [Coupe de l'alimentation principale \(page 29\)](#).
- N'approchez jamais les mains ou les pieds des pièces mobiles. Dans la mesure du possible, évitez de procéder à des réglages sur la machine quand elle est en marche.
- Maintenez toutes les pièces en bon état de marche et toutes les fixations bien serrées. Remplacez tous les autocollants usés ou endommagés.
- Ne modifiez pas les dispositifs de sécurité.
- Utilisez uniquement des accessoires agréés par Toro. Les accessoires peuvent modifier la stabilité et les caractéristiques de fonctionnement de la machine. L'utilisation de la machine avec des accessoires non agréés risque d'annuler la garantie.
- Utilisez exclusivement des pièces de rechange Toro d'origine.
- Si un entretien ou une réparation exige que les bras de la chargeuse soient levés, bloquez-les en position levée à l'aide du dispositif de verrouillage de vérins hydrauliques.

Programme d'entretien recommandé

Périodicité d'entretien	Procédure d'entretien
Après les 8 premières heures de fonctionnement	<ul style="list-style-type: none">• Serrez les écrous de roues.• Remplacez le filtre hydraulique.
À chaque utilisation ou une fois par jour	<ul style="list-style-type: none">• Graissez la machine. (Graissez immédiatement après chaque lavage.)• Contrôlez la sangle anti-statique ; remplacez-la si elle usée ou absente.• Contrôlez la bande de roulement des pneus.• Essayez le frein de stationnement.• Enlevez les débris présents sur la machine.• Contrôlez le serrage des fixations
Toutes les 25 heures	<ul style="list-style-type: none">• Vérifiez que les conduites hydrauliques ne présentent pas de fuites, ne sont pas pliées, usées, détériorées par les conditions atmosphériques ou les produits chimiques, et que les supports de montage et les raccords ne sont pas desserrés.• Contrôlez le niveau de liquide hydraulique.
Toutes les 100 heures	<ul style="list-style-type: none">• Serrez les écrous de roues.
Toutes les 400 heures	<ul style="list-style-type: none">• Remplacez le filtre hydraulique.
Toutes les 1500 heures ou tous les 2 ans (la première échéance prévalant)	<ul style="list-style-type: none">• Remplacez tous les flexibles hydrauliques mobiles.

Périodicité d'entretien	Procédure d'entretien
Une fois par an	<ul style="list-style-type: none"> • Vidangez le liquide hydraulique.
Une fois par an ou avant le remisage	<ul style="list-style-type: none"> • Retouchez la peinture écaillée.

Procédures avant l'entretien

Utilisation des dispositifs de blocage des vérins

⚠ ATTENTION

Lorsqu'ils sont levés, les bras de la chargeuse peuvent s'abaisser accidentellement et d'écraser quelqu'un dans leur chute.

Pour cette raison, installez toujours le dispositif de blocage des vérins avant tout entretien exigeant d'élever les bras de la chargeuse.

Installation des dispositifs de blocage des vérins

1. Retirez l'accessoire.
2. Levez les bras de la chargeuse au maximum.
3. Coupez le moteur et enlevez la clé.
4. Posez un dispositif de blocage sur la tige de chaque vérin de levage (Figure 25).

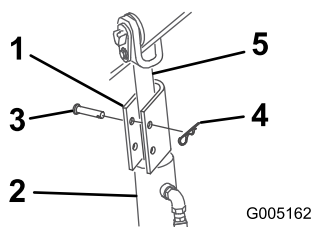

Figure 25

- | | |
|-----------------------------------|----------------------------|
| 1. Dispositif de blocage de vérin | 4. Axe de chape |
| 2. Vérin de levage | 5. Tige de vérin de levage |
| 3. Goupille fendue | |

rencontrent les corps de vérin et l'extrémité des tiges.

Dépose et rangement des dispositifs de blocage de vérin

Important: Retirez les dispositifs de blocage des tiges et rangez-les correctement avant d'utiliser la machine.

1. Démarrez la machine.
2. Levez les bras de la chargeuse au maximum.
3. Coupez le moteur et enlevez la clé.
4. Enlevez l'axe de chape et la goupille fendue qui retiennent chaque dispositif de blocage de vérin.
5. Déposez les dispositifs de blocage de vérin.
6. Abaissez les bras de chargeuse.
7. Montez les dispositifs de blocage sur les flexibles hydrauliques, et fixez-les en position à l'aide des axes de chape et des goupilles fendues (Figure 26).

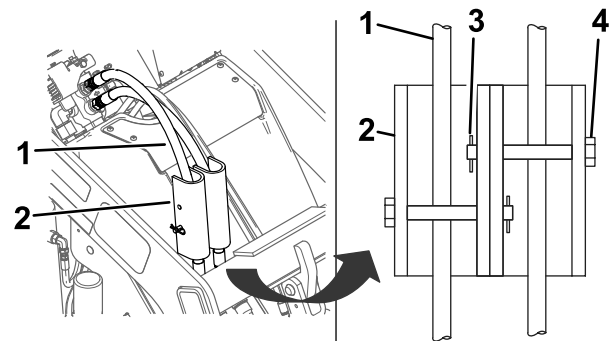

Figure 26

- | | |
|--------------------------------------|--------------------|
| 1. Flexibles hydrauliques | 3. Goupille fendue |
| 2. Dispositifs de blocage des vérins | 4. Axe de chape |

5. Fixez chaque dispositif de blocage à l'aide d'un axe de chape et d'une goupille fendue (Figure 25).
6. Abaissez **lentement** les bras de la chargeuse jusqu'à ce que les dispositifs de blocage

Accès aux composants internes

⚠ ATTENTION

L'ouverture ou la dépose des couvercles, capots et écrans alors que la machine est en marche peut vous exposer à des pièces mobiles et vous blesser gravement.

Avant d'ouvrir un couvercle, un capot ou un écran, coupez le moteur, enlevez la clé du commutateur et laissez refroidir la machine.

Dépose du capot

Remarque: Si vous avez besoin d'accéder aux connecteurs de l'alimentation principale ou au fusible, mais qu'il n'est pas possible de lever les bras de chargeuse en toute sécurité pour déposer le capot, voir la section [Dépose du capot avant \(page 29\)](#) pour savoir comment procéder.

1. Garez la machine sur une surface plane et horizontale.
2. Levez les bras de la chargeuse et montez les dispositifs de blocage de vérins.

Remarque: Si vous ne pouvez pas lever les bras de chargeuse à l'aide de la puissance de la machine, tirez le levier des bras de chargeuse en arrière et utilisez un palan pour lever les bras.

3. Coupez le moteur et enlevez la clé.
4. Desserrez les 4 écrous de fixation du capot ([Figure 27](#)).

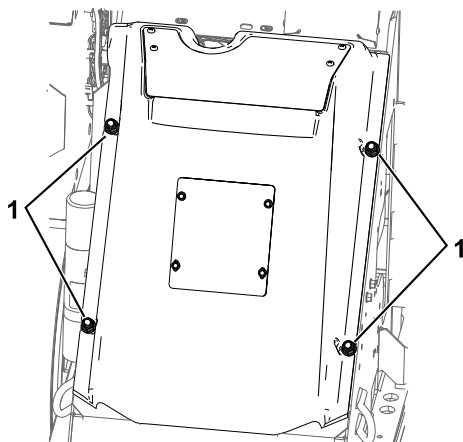

Figure 27

g304438

1. Écrous

5. Déposez le capot de la machine.

Dépose du capot avant

Important: Ne déposez le couvercle avant pour accéder aux connecteurs de l'alimentation principale et au fusible que s'il est impossible de lever les bras de chargeuse en toute sécurité pour déposer le capot.

1. Garez la machine sur une surface plane et horizontale, abaissez les bras chargeuse et serrez le frein de stationnement.
2. Coupez le moteur et enlevez la clé.
3. Enlevez les 4 boulons de fixation du couvercle avant et déposez le couvercle ([Figure 28](#)).

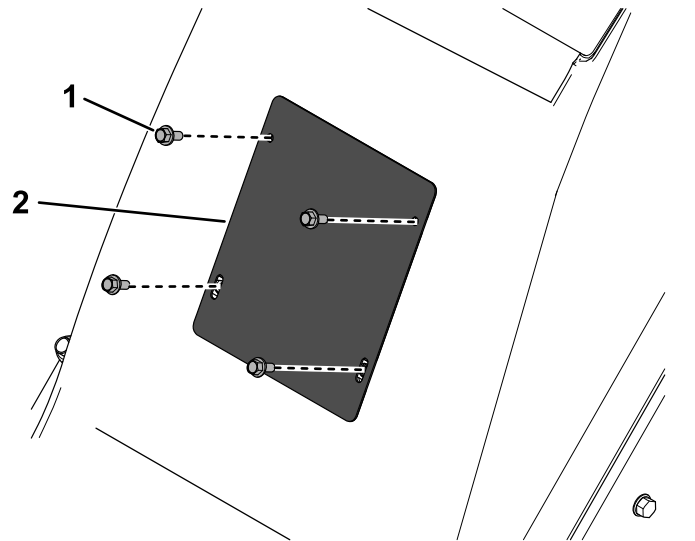

Figure 28

g304727

1. Boulon (4)

2. Couvercle avant

Coupure de l'alimentation principale

Avant de faire l'entretien de la machine, débranchez-la de l'alimentation en débranchant les connecteurs d'alimentation principale ([Figure 29](#)).

1. Garez la machine sur une surface plane et horizontale.
2. Levez les bras de la chargeuse et montez les dispositifs de blocage de vérins.
3. Coupez le moteur et enlevez la clé.
4. Déposez le capot ; voir [Dépose du capot \(page 29\)](#).
5. Séparez les 2 connecteurs d'alimentation ([Figure 29](#)).
6. Faites les réparations nécessaires.
7. Rebranchez les connecteurs ensemble avant d'utiliser la machine.

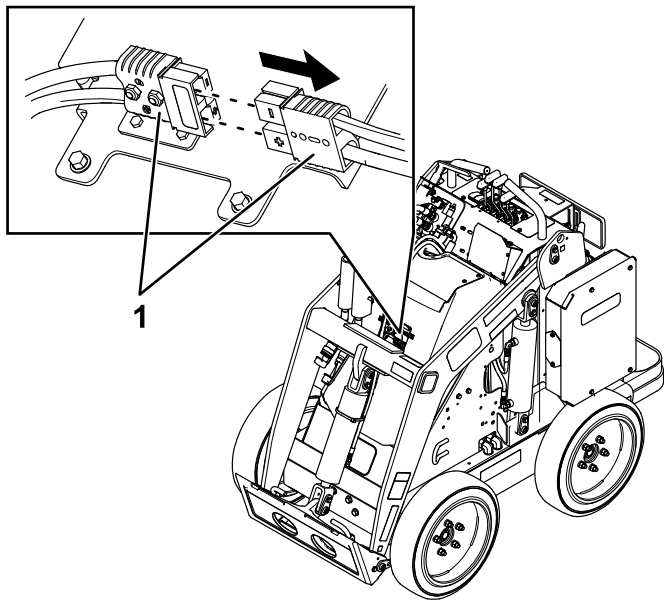

Figure 29

g304040

1. Connecteurs d'alimentation principale

▲ PRUDENCE

Si vous ne déconnectez pas l'alimentation électrique de la machine, quelqu'un pourrait mettre cette dernière en marche accidentellement et causer de graves blessures.

Débranchez toujours les connecteurs avant de travailler sur la machine.

Lubrification

Graissage de la machine

Périodicité des entretiens: À chaque utilisation ou une fois par jour (Graissez immédiatement après chaque lavage.)

Type de graisse : universelle

1. Garez la machine sur une surface plane et horizontale, abaissez les bras chargeuse et serrez le frein de stationnement.
2. Coupez le moteur et enlevez la clé.
3. Nettoyez les graisseurs avec un chiffon.
4. Raccordez une pompe à graisse à chaque graisseur (Figure 30 et Figure 31).

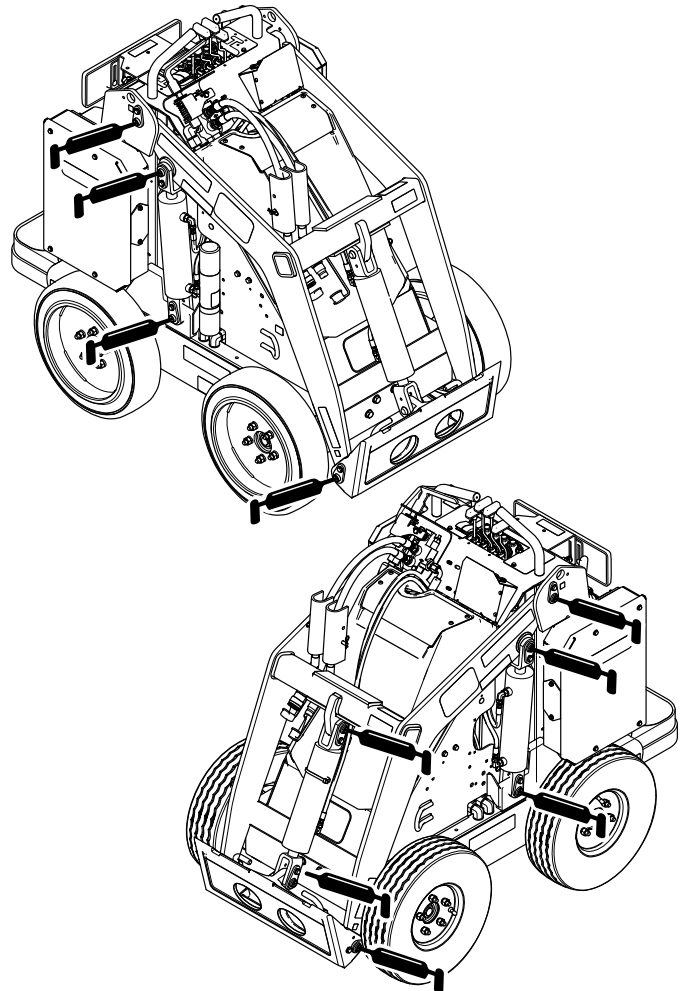

Figure 30

g304444

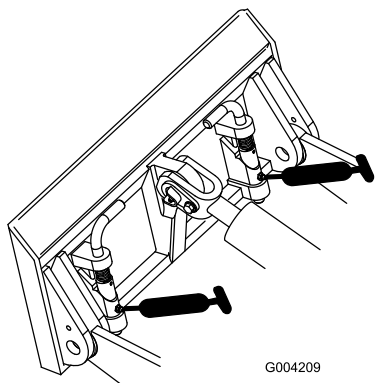

Figure 31

5. Injectez de la graisse dans les graisseurs jusqu'à ce qu'elle commence à sortir des roulements (environ 3 injections).
6. Essuyez tout excès de graisse.

Entretien du système électrique

Consignes de sécurité relatives au système électrique

- Débranchez les connecteurs d'alimentation principale avant de réparer la machine.
- Chargez la batterie dans un endroit dégagé et bien aéré, à l'écart des flammes ou sources d'étincelles. Débranchez le chargeur avant de brancher ou de débrancher la batterie. Portez des vêtements de protection et utilisez des outils isolés.

Débranchement ou branchement de l'alimentation électrique de la machine

Les connecteurs d'alimentation principale fournissent le courant des batteries à la machine. Coupez l'alimentation en séparant les connecteurs et rétablissez l'alimentation en rebranchant les connecteurs ensemble. Voir [Coupeure de l'alimentation principale \(page 29\)](#).

Remplacement de la sangle anti-statique

Périodicité des entretiens: À chaque utilisation ou une fois par jour—Contrôlez la sangle anti-statique ; remplacez-la si elle usée ou absente.

1. Garez la machine sur une surface plane et horizontale, abaissez les bras chargeuse et serrez le frein de stationnement.
2. Coupez le moteur et enlevez la clé.
3. Sous la plate-forme, remplacez la sangle anti-statique comme montré à la [Figure 32](#).

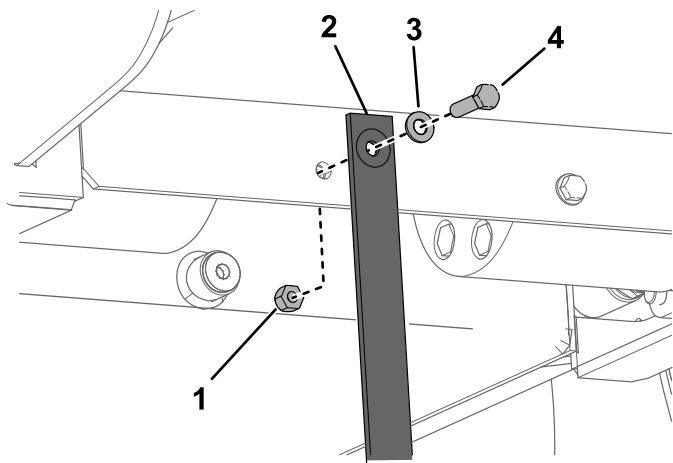

Figure 32

g315429

- | | |
|-------------------------|-------------|
| 1. Écrou | 3. Rondelle |
| 2. Sangle anti-statique | 4. Boulon |

Entretien des batteries

Remarque: La machine est équipée de 7 batteries ion-lithium.

Toute tentative d'ouverture du compartiment principal d'une batterie annulera la garantie. Pour tout entretien des batteries, contactez un concessionnaire-réparateur agréé.

Mettez au rebut ou recyclez les batteries ion-lithium conformément à la réglementation locale et fédérale.

Entretien du chargeur de batteries

Important: Confiez toutes les réparations électriques à un concessionnaire réparateur agréé.

L'utilisateur ne peut effectuer aucun entretien à part protéger le chargeur des dommages et des intempéries.

Entretien des cordons du chargeur de batteries

- Nettoyez les cordons d'alimentation avec un chiffon légèrement humide après chaque utilisation.
- Enroulez les cordons quand ils ne servent pas.
- Vérifiez régulièrement l'état des cordons d'alimentation, et remplacez-les au besoin par des cordons Toro agréés.

Nettoyage du boîtier du chargeur de batteries

Nettoyez le boîtier avec un chiffon légèrement humide après chaque utilisation.

Entretien du fusible

1. Garez la machine sur une surface plane et horizontale.
2. Levez les bras de la chargeuse et montez les dispositifs de blocage de vérins.
3. Coupez le moteur et enlevez la clé.
4. Déposez le capot ; voir [Dépose du capot \(page 29\)](#).
5. Débranchez l'alimentation principale de la machine ; voir [Coupure de l'alimentation principale \(page 29\)](#).
6. Localisez le fusible et remplacez-le ([Figure 33](#)).

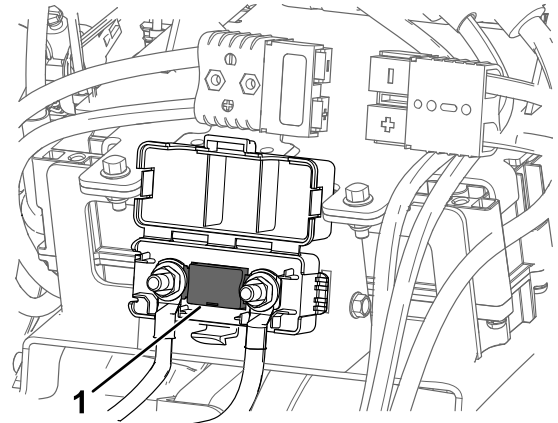

Figure 33

g304512

7. Serrez les écrous à un couple de 12 à 18 N·m.
8. Branchez les connecteurs d'alimentation principale.
9. Reposez le capot avant.

Entretien du système d'entraînement

Contrôle de la bande de roulement des pneus

Périodicité des entretiens: À chaque utilisation ou une fois par jour

Contrôlez l'usure de la bande de roulement. Remplacez les pneus quand les sculptures de la bande de roulement sont usées ou manquent de profondeur.

Contrôle des écrous de roues

Périodicité des entretiens: Après les 8 premières heures de fonctionnement

Toutes les 100 heures

Serrez les écrous de roues à 68 N·m.

Entretien des freins

Essai du frein de stationnement

Périodicité des entretiens: À chaque utilisation ou une fois par jour

1. Serrez le frein de stationnement ; voir [Levier de frein de stationnement \(page 10\)](#).
2. Démarrez la machine.
3. Essayez lentement de conduire la machine en marche avant ou arrière.

Remarque: La machine peut se déplacer légèrement avant que le frein de stationnement ne se verrouille en place.

4. Si la machine se déplace et que le frein de stationnement ne se verrouille pas en place, faites réviser la machine par un concessionnaire-réparateur agréé.

Entretien du système hydraulique

Consignes de sécurité relatives au système hydraulique

- Consultez immédiatement un médecin si du liquide est injecté sous la peau. Toute injection de liquide hydraulique sous la peau doit être éliminée dans les quelques heures qui suivent par une intervention chirurgicale réalisée par un médecin.
- Vérifiez l'état de tous les flexibles et conduits hydrauliques, ainsi que le serrage de tous les raccords et branchements avant de mettre le système hydraulique sous pression.
- N'approchez pas les mains ni aucune autre partie du corps des fuites en trou d'épingle ou des gicleurs d'où sort du liquide hydraulique sous haute pression.
- Utilisez un morceau de papier ou de carton pour détecter les fuites.
- Évacuez avec précaution toute la pression du système hydraulique avant toute intervention sur le système.

Évacuer la pression hydraulique

Pour évacuer la pression hydraulique avec le moteur marche, débrayez la commande hydraulique auxiliaire et baissez complètement les bras de chargeuse.

Pour évacuer la pression moteur coupé, amenez le levier de commande hydraulique auxiliaire entre les positions de débit avant et arrière, actionnez le levier de commande de basculement de l'accessoire en arrière et en avant, déplacez le levier des bras de chargeuse en avant pour baisser les bras de chargeuse (Figure 34).

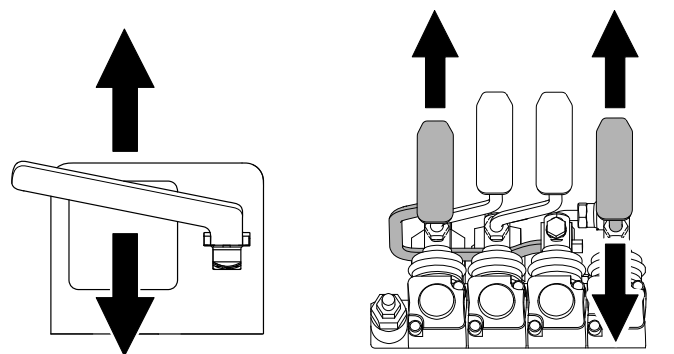

Figure 34

g281214

Liquides hydrauliques spécifiés

Capacité du réservoir hydraulique : 56 litres

Utilisez un seul des liquides suivants dans le système hydraulique :

- **Liquide hydraulique/de transmission « Toro Premium Transmission/Hydraulic Tractor Fluid »** (pour plus de renseignements, adressez-vous à votre concessionnaire-réparateur Toro agréé)
- **Liquide hydraulique longue durée « Toro PX Extended Life Hydraulic Fluid »** (pour plus de renseignements, adressez-vous à votre concessionnaire-réparateur agréé)
- Si aucun des liquides Toro ci-dessus n'est disponible, vous pouvez utiliser un autre liquide hydraulique universel pour tracteur (UTHF), à condition que ce soit un produit ordinaire à base de pétrole. Les spécifications doivent rester dans la plage des caractéristiques matérielles et le liquide doit être conforme aux normes industrielles ci-dessous. Vérifiez auprès de votre fournisseur de liquide hydraulique que le liquide est conforme à ces spécifications.

Remarque: Toro décline toute responsabilité en cas de dommage causé par l'utilisation d'huiles de remplacement inadéquates. Utilisez uniquement des produits provenant de fabricants réputés qui répondent de leur recommandations.

Propriétés physiques	
Viscosité, ASTM D445	cSt à 40 °C : 55 à 62
	cSt à 100 °C : 9,1 à 9,8
Indice de viscosité, ASTM D2270	140 à 152
Point d'écoulement, ASTM D97	-43 à -37 °C

Normes industrielles

API GL-4, AGCO Powerfluid 821 XL, Ford New Holland FNHA-2-C-201.00, Kubota UDT, John Deere J20C, Vickers 35VQ25 et Volvo WB-101/BM

Remarque: De nombreux liquides hydrauliques sont presque incolores, ce qui rend difficile la détection des fuites. Un additif colorant rouge pour liquide hydraulique est disponible en bouteilles de 20 ml. Une bouteille suffit pour 15 à 22 litres de liquide hydraulique. Vous pouvez commander ces bouteilles chez les concessionnaires-réparateurs agréés (réf. 44-2500).

Contrôle du niveau de liquide hydraulique

Périodicité des entretiens: Toutes les 25 heures

Contrôlez le niveau de liquide hydraulique avant le premier démarrage de la machine, puis toutes les 25 heures de fonctionnement.

Voir [Liquides hydrauliques spécifiés \(page 34\)](#).

Important: Utilisez toujours le liquide hydraulique correct. L'utilisation de liquides non spécifiés endommagera le système hydraulique.

1. Garez la machine sur une surface plane et horizontale, enlevez l'accessoire, serrez le frein de stationnement, levez les bras de chargeuse et installez les dispositifs de blocage des vérins.
2. Coupez le moteur de la machine, enlevez la clé et laissez refroidir la machine.
3. Enlevez le capot/couvercle d'accès avant.
4. Nettoyez la surface autour du goulot de remplissage du réservoir hydraulique ([Figure 35](#)).
5. Enlevez le bouchon du goulot de remplissage et vérifiez le niveau de liquide sur la jauge ([Figure 35](#)).

Il doit se situer entre les repères sur la jauge.

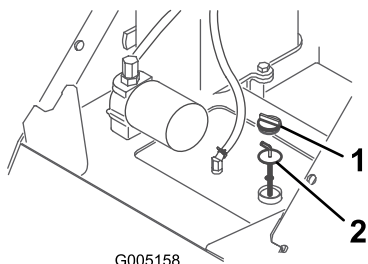

G005158

g005158

Figure 35

1. Bouchon de remplissage
2. Jauge de niveau

6. Si le niveau est bas, ajoutez suffisamment d'huile hydraulique pour le rectifier.

7. Remettez en place le bouchon du goulot de remplissage.
8. Remettez le capot/couvercle d'accès avant en place.
9. Retirez et rangez les dispositifs de blocage des vérins, puis abaissez les bras de la chargeuse.

Remplacement du filtre hydraulique

Périodicité des entretiens: Après les 8 premières heures de fonctionnement

Toutes les 400 heures

Important: N'utilisez pas un filtre à huile de type automobile au risque d'endommager gravement le système hydraulique.

1. Garez la machine sur une surface plane et horizontale, enlevez l'accessoire, serrez le frein de stationnement, levez les bras de chargeuse et installez les dispositifs de blocage des vérins.
2. Coupez le moteur et enlevez la clé.
3. Déposez le capot.
4. Placez un bac de vidange sous le filtre.
5. Enlevez le filtre à huile usagé ([Figure 36](#)) et essuyez la surface de l'adaptateur.

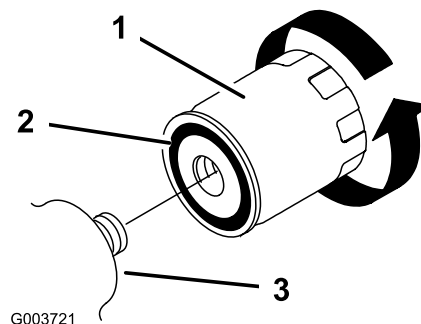

G003721

g003721

Figure 36

1. Filtre hydraulique
2. Joint
3. Adaptateur de filtre

6. Appliquez une fine couche de liquide hydraulique sur le joint en caoutchouc du filtre de rechange ([Figure 36](#)).
7. Montez le filtre de rechange sur l'adaptateur ([Figure 36](#)). Tournez le filtre dans le sens horaire jusqu'à ce que le joint rejoigne l'adaptateur, puis serrez-le encore de 1/2 tour.
8. Essayez le liquide éventuellement répandu.
9. Démarrez le moteur de la machine et laissez-le tourner environ 2 minutes pour purger l'air du circuit.

10. Coupez le moteur de la machine et recherchez d'éventuelles fuites.
11. Contrôlez le niveau de liquide dans le réservoir hydraulique ; voir [Contrôle du niveau de liquide hydraulique \(page 35\)](#). Faites l'appoint jusqu'à ce que le niveau atteigne le repère sur la jauge. Ne remplissez pas excessivement le réservoir.
12. Montez le capot.
13. Retirez et rangez les dispositifs de blocage des vérins, puis abaissez les bras de la chargeuse.

Vidange du liquide hydraulique

Périodicité des entretiens: Une fois par an

1. Garez la machine sur une surface plane et horizontale, enlevez l'accessoire, serrez le frein de stationnement, levez les bras de chargeuse et installez les dispositifs de blocage des vérins.
2. Coupez le moteur et enlevez la clé.
3. Déposez le capot.
4. Placez un bac de vidange d'au moins 61 l sous la machine.
5. Retirez le bouchon de vidange au bas du réservoir hydraulique et attendez que tout le liquide se soit écoulé ([Figure 37](#)).

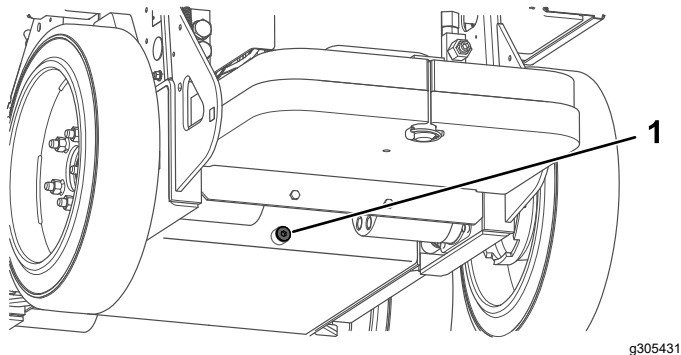

Figure 37

1. Bouchon de vidange

6. Remettez le bouchon de vidange en place.
7. Remplissez le réservoir de liquide hydraulique ; voir [Liquides hydrauliques spécifiés \(page 34\)](#).

Remarque: Débarrassez-vous du liquide usagé dans un centre de recyclage agréé.

8. Montez le capot.
9. Retirez et rangez les dispositifs de blocage des vérins, puis abaissez les bras de la chargeuse.

Nettoyage

Nettoyage des débris

Périodicité des entretiens: À chaque utilisation ou une fois par jour

1. Garez la machine sur une surface plane et horizontale, abaissez les bras chargeuse et serrez le frein de stationnement.
2. Coupez le moteur et enlevez la clé.
3. Nettoyez les débris éventuellement accumulés sur la machine.

Important: Éliminez la poussière à l'air comprimé plutôt qu'à l'eau. Si vous utilisez de l'eau, évitez tout contact avec les éléments électriques et les vannes hydrauliques.

4. Retirez et rangez les dispositifs de blocage des vérins, puis abaissez les bras de la chargeuse.

Lavage de la machine

Lorsque vous lavez la machine au jet d'eau haute pression, procédez comme suit :

- Portez un équipement de protection individuelle adapté pour utiliser le nettoyeur haute pression.
- Maintenez toutes les protections en place sur la machine.
- Évitez d'utiliser le jet d'eau sous pression sur les composants électroniques.
- Évitez d'utiliser le jet d'eau sous pression autour des autocollants.
- Utilisez le jet d'eau sous pression uniquement sur l'extérieur de la machine. Ne dirigez pas le jet sous pression dans les ouvertures de la machine.
- Utilisez le jet sous pression uniquement sur les parties sales de la machine.
- Utilisez un embout de pulvérisation de 40 degrés ou plus. Les embouts de 40 degrés sont généralement blancs.
- Maintenez le bout du nettoyeur haute pression à 61 cm au moins de la surface que vous lavez.
- Utilisez uniquement des nettoyeurs haute pression de pression inférieure à 138 bar et de débit inférieur à 7,6 l par minute.
- Remplacez les autocollants endommagés ou qui se décollent.
- Graissez tous les points de graissage après le lavage ; voir [Graissage de la machine \(page 30\)](#).

Remisage

Consignes de sécurité pour le remisage

- Coupez le moteur de la machine, enlevez la clé, attendez l'arrêt complet de toutes les pièces mobiles et faites refroidir la machine avant de la remisage.
- Ne remisez pas la machine à proximité d'une flamme.

Remisage de la machine

1. Garez la machine sur une surface plane et horizontale, abaissez les bras chargeuse et serrez le frein de stationnement.
2. Coupez le moteur et enlevez la clé.
3. Nettoyez soigneusement l'extérieur de la machine.
Important: Lavez la machine à l'eau avec un détergent doux. N'utilisez pas trop d'eau, surtout près du panneau de commande, des pompes hydrauliques et des moteurs électriques.
4. Graissez la machine ; voir [Graissage de la machine \(page 30\)](#).
5. Serrez les écrous des roues ; voir [Contrôle des écrous de roues \(page 33\)](#).
6. Contrôlez le niveau de liquide hydraulique ; voir [Contrôle du niveau de liquide hydraulique \(page 35\)](#).
7. Contrôlez et resserrez toutes les fixations. Réparez ou remplacez les pièces usées, endommagées ou manquantes.
8. Peignez toutes les surfaces métalliques éraflées ou mises à nu avec de la peinture en vente chez un concessionnaire-réparateur agréé.
9. Rangez la machine dans un endroit propre et sec, comme un garage ou une remise. Enlevez la clé du commutateur et rangez-la en lieu sûr.
10. Pour un stockage prolongé, respectez les exigences de stockage des batteries ; voir [Exigences de stockage des batteries \(page 37\)](#).
11. Couvrez la machine pour la protéger et la garder propre.

Exigences de stockage des batteries

Remarque: Il n'est pas nécessaire de retirer les batteries de la machine pour le stockage.

Important: Les températures en dehors de cette plage endommageront les batteries.

La température de stockage des batteries a un impact sur leur durée de vie à long terme. Le stockage prolongé à des températures élevées réduit la vie utile des batteries. Rangez la machine dans un endroit frais (mais pas susceptible de geler).

Températures prescrites pour le stockage

Conditions de stockage	Température prescrite
Conditions normales de stockage	-20 à 45 °C
Chaleur extrême – 1 mois ou moins	45 à 60 °C
Froid extrême – 3 mois ou moins	-30 à -20 °C

- Pour un stockage de **1 à 6 mois**, chargez ou déchargez les batteries à 50 %.
Remarque: Une charge de 50 % va maximiser la vie des batteries qu'une charge de 100 %.
- Pour un stockage de **6 mois ou plus**, chargez les batteries à 100 %.
Remarque: Ainsi, les batteries ne pourront pas se décharger à plus de 50 % pendant le stockage.
- Pour un stockage de **12 mois ou plus**, ne manquez pas de vérifier la charge tous les 6 mois. Si la charge est à moins de 50 %, vous devez charger les batteries à 100 %.
- Après avoir chargé les batteries, débranchez le chargeur du secteur. Débranchez le connecteur principal pendant le stockage afin de minimiser la décharge des batteries.
- Si vous laissez le chargeur sur la machine, il sera désactivé une fois les batteries complètement chargées et ne sera réactivé que s'il est débranché puis rebranché.

Dépistage des défauts

Dépannage de la machine

Problème	Cause possible	Mesure corrective
La machine ne se déplace pas.	<ol style="list-style-type: none">1. Le frein de stationnement est serré.2. Le niveau de liquide hydraulique est trop bas.3. Le système hydraulique est endommagé.	<ol style="list-style-type: none">1. Desserrez le frein de stationnement.2. Faites l'appoint de liquide hydraulique.3. Contactez un concessionnaire-réparateur agréé.
Au repos, les bras de la chargeuse s'abaissent de plus de 7,5 cm par heure (moins de 7,5 cm par heure est normal pour la machine).	<ol style="list-style-type: none">1. Le tiroir de commande fuit.	<ol style="list-style-type: none">1. Contactez un concessionnaire-réparateur agréé.
Au repos, les bras de la chargeuse s'abaissent rapidement de 5 cm puis s'arrêtent.	<ol style="list-style-type: none">1. Les joints de vérins fuient.	<ol style="list-style-type: none">1. Remplacez les joints.
La machine ne se charge pas.	<ol style="list-style-type: none">1. La température ambiante est supérieure à 60 °C ou inférieure à -5 °C.	<ol style="list-style-type: none">1. Chargez la machine entre -5 °C et 60 °C.

Codes d'erreur du chargeur de batteries

Problème	Cause possible	Mesure corrective
Code E-0-0-1 ou E-0-4-7	<ol style="list-style-type: none">1. Tension batterie élevée	<ol style="list-style-type: none">1. Vérifiez que la tension batterie est correcte et que les connexions des câbles sont bien serrées ; vérifiez le bon état de la batterie.
Code E-0-0-4	<ol style="list-style-type: none">1. Anomalie de batterie ou BMS détectée	<ol style="list-style-type: none">1. Contactez un concessionnaire Toro agréé.
Code E-0-0-7	<ol style="list-style-type: none">1. Capacité ampères-heure maximum de la batterie dépassée	<ol style="list-style-type: none">1. Peut être causé par une batterie en mauvais état, extrêmement déchargée, mal connectée et/ou soumise à des charges parasites élevées pendant la charge. Solutions possibles : remplacez les batteries. Déconnectez les charges parasites. Cette erreur disparaît quand le chargeur est réinitialisé en coupant puis rétablissant l'alimentation continue.
Code E-0-1-2	<ol style="list-style-type: none">1. Inversion de polarité	<ol style="list-style-type: none">1. La batterie n'est pas connectée au chargeur correctement. Vérifiez que les connexions de la batterie sont bien serrées.
Code E-0-2-3	<ol style="list-style-type: none">1. Tension CA élevée (>270 V CA)	<ol style="list-style-type: none">1. Branchez le chargeur sur une source CA fournissant un courant CA stable entre 85 et 270 V CA / 45 et 65 Hz.
Code E-0-2-4	<ol style="list-style-type: none">1. Échec d'initialisation du chargeur	<ol style="list-style-type: none">1. Le chargeur ne s'est pas allumé correctement. Débranchez l'entrée CA et la connexion de la batterie pendant 30 secondes, avant de faire un nouvel essai.

Problème	Cause possible	Mesure corrective
Code E-0-2-5	1. Oscillation de tension CA faible	1. La source CA n'est pas stable. Peut être causé par un générateur pas assez puissant ou des câbles d'entrée de trop petit diamètre. Branchez le chargeur sur une source CA fournissant un courant CA stable entre 85 et 270 V CA / 45 et 65 Hz.
Code E-0-3-7	1. Échec de reprogrammation	1. Échec de mise à jour de logiciel ou échec d'opération de script. Vérifiez que le nouveau logiciel est correct.
Code E-0-2-9, E-0-3-0, E-0-3-2, E-0-4-6 ou E-0-6-0	1. Erreur de communication avec la batterie	1. Vérifiez le raccordement sécurisé des câbles de signal à la batterie.

Codes d'anomalie du chargeur de batteries

Problème	Cause possible	Mesure corrective
F-0-0-1, F-0-0-2, F-0-0-3, F-0-0-4, F-0-0-5, F-0-0-6 ou F-0-0-7	1. Anomalie de chargeur interne	1. Débranchez l'alimentation CA et la batterie pendant au moins 30 secondes puis ré-essayez. Si l'anomalie se reproduit, contactez un concessionnaire Toro agréé.

Remarques:

Remarques:

Remarques:

Déclaration de confidentialité EEE/R-U

Utilisation de vos données personnelles par Toro

La société The Toro Company (« Toro ») respecte votre vie privée. Lorsque vous achetez nos produits, nous pouvons recueillir certaines données personnelles vous concernant, soit directement soit par l'intermédiaire de votre société ou concessionnaire Toro local(e). Toro utilise ces données pour s'acquitter d'obligations contractuelles, par exemple pour enregistrer votre garantie, traiter une réclamation au titre de la garantie ou vous contacter dans l'éventualité d'un rappel de produit, mais aussi à des fins commerciales légitimes, par exemple pour mesurer la satisfaction des clients, améliorer nos produits ou vous transmettre des informations sur les produits susceptibles de vous intéresser. Toro pourra partager les données personnelles que vous lui aurez communiquées avec ses filiales, concessionnaires ou autres partenaires commerciaux dans le cadre de ces activités. Nous pourrions aussi être amenés à divulguer des données personnelles si la loi l'exige ou dans le cadre de la cession, de l'acquisition ou de la fusion d'une société. Nous ne vendrons jamais vos données personnelles à aucune autre société aux fins de marketing.

Conservation de vos données personnelles

Toro conservera vos données personnelles aussi longtemps que nécessaire pour répondre aux fins susmentionnées et conformément aux dispositions légales applicables. Pour plus de renseignements concernant les durées de conservation applicables, veuillez contacter legal@toro.com.

L'engagement de Toro en matière de sécurité

Vos données personnelles pourront être traitées aux États-Unis ou dans tout autre pays où la législation concernant la protection des données peut être moins rigoureuse que celle de votre propre pays de résidence. Chaque fois que nous transférerons vos données personnelles hors de votre pays de résidence, nous prendrons toutes les dispositions légales requises pour mettre en place toutes les garanties nécessaires visant à la protection et au traitement sécurisé de vos données.

Droits d'accès et de rectification

Vous pouvez être en droit de corriger ou de vérifier vos données personnelles, ou encore de vous opposer au traitement de vos données, ou d'en limiter la portée. Pour ce faire, veuillez nous contacter par courriel à legal@toro.com. Si vous avez la moindre inquiétude concernant la manière dont Toro a traité vos données personnelles, nous vous encourageons à nous en faire part directement. Veuillez noter que les résidents européens ont le droit de porter plainte auprès de leur Autorité de protection des données.

Proposition 65 de Californie – Information concernant cet avertissement

En quoi consiste cet avertissement ?

Certains produits commercialisés présentent une étiquette d'avertissement semblable à ce qui suit :



AVERTISSEMENT : Cancer et troubles de la reproduction –
www.p65Warnings.ca.gov.

Qu'est-ce que la Proposition 65 ?

La Proposition 65 s'applique à toute société exerçant son activité en Californie, qui vend des produits en Californie ou qui fabrique des produits susceptibles d'être vendus ou importés en Californie. Elle stipule que le Gouverneur de Californie doit tenir et publier une liste des substances chimiques connues comme causant des cancers, malformations congénitales et/ou autres troubles de la reproduction. Cette liste, qui est mise à jour chaque année, comprend des centaines de substances chimiques présentes dans de nombreux objets du quotidien. La Proposition 65 a pour objet d'informer le public quant à l'exposition à ces substances chimiques.

La Proposition 65 n'interdit pas la vente de produits contenant ces substances chimiques, mais impose la présence d'avertissements sur tout produit concerné, sur son emballage ou sur la documentation fournie avec le produit. D'autre part, un avertissement de la Proposition 65 ne signifie pas qu'un produit est en infraction avec les normes ou exigences de sécurité du produit. D'ailleurs, le gouvernement californien a clairement indiqué qu'un avertissement de la Proposition 65 « n'est pas une décision réglementaire quant au caractère « sûr » ou « dangereux » d'un produit ». Bon nombre de ces substances chimiques sont utilisées dans des produits du quotidien depuis des années, sans aucun effet nocif documenté. Pour plus de renseignements, rendez-vous sur <https://oag.ca.gov/prop65/faqs-view-all>.

Un avertissement de la Proposition 65 signifie qu'une société a soit (1) évalué l'exposition et conclu qu'elle dépassait le « niveau ne posant aucun risque significatif » ; soit (2) choisi d'émettre un avertissement simplement sur la base de sa compréhension quant à la présence d'une substance chimique de la liste, sans tenter d'en évaluer l'exposition.

Cette loi s'applique-t-elle de partout ?

Les avertissements de la Proposition 65 sont exigés uniquement en vertu de la loi californienne. Ces avertissements sont présents dans tout l'état de Californie, dans des environnements très variés, notamment mais pas uniquement les restaurants, magasins d'alimentations, hôtels, écoles et hôpitaux, et sur un vaste éventail de produits. En outre, certains détaillants en ligne et par correspondance fournissent des avertissements de la Proposition 65 sur leurs sites internet ou dans leurs catalogues.

Comment les avertissements de Californie se comparent-ils aux limites fédérales ?

Les normes de la Proposition 65 sont souvent plus strictes que les normes fédérales et internationales. Diverses substances exigent un avertissement de la Proposition 65 à des niveaux bien inférieurs aux limites d'intervention fédérales. Par exemple, la norme de la Proposition 65 en matière d'avertissements pour le plomb se situe à 0,5 µg/jour, soit bien moins que les normes fédérales et internationales.

Pourquoi l'avertissement ne figure-t-il pas sur tous les produits semblables ?

- Pour les produits commercialisés en Californie, l'étiquetage Proposition 65 est exigé, tandis qu'il ne l'est pas sur des produits similaires commercialisés ailleurs.
- Il se peut qu'une société impliquée dans un procès lié à la Proposition 65 et parvenant à un accord soit obligée d'utiliser les avertissements de la Proposition 65 pour ses produits, tandis que d'autres sociétés fabriquant des produits semblables peuvent ne pas être soumises à cette obligation.
- L'application de la Proposition 65 n'est pas uniforme.
- Certaines sociétés peuvent choisir de ne pas indiquer d'avertissements car elles considèrent qu'elles n'y sont pas obligées au titre de la Proposition 65 ; l'absence d'avertissements sur un produit ne signifie pas que le produit ne contient pas de substances de la liste à des niveaux semblables.

Pourquoi cet avertissement apparaît-il sur les produits Toro ?

Toro a choisi de fournir aux consommateurs le plus d'information possible afin qu'ils puissent prendre des décisions éclairées quant aux produits qu'ils achètent et utilisent. Toro fournit des avertissements dans certains cas d'après ses connaissances quant à la présence de l'une ou plusieurs des substances chimiques de la liste, sans en évaluer le niveau d'exposition, car des exigences de limites ne sont pas fournies pour tous les produits chimiques de la liste. Bien que l'exposition avec les produits Toro puisse être négligeable ou parfaitement dans les limites « sans aucun risque significatif », par mesure de précaution, Toro a décidé de fournir les avertissements de la Proposition 65. De plus, en l'absence de ces avertissements, la société Toro pourrait être poursuivie en justice par l'État de Californie ou par des particuliers cherchant à faire appliquer la Proposition 65, et donc assujettie à d'importantes pénalités.