



Tosaerba con operatore al seguito TurfMaster™ da 76 cm

N° del modello 22207—N° di serie 407300000 e superiori

Manuale dell'operatore

Introduzione

Questo tosaerba con operatore a terra per tappeti erbosi a lama rotante è destinato all'utilizzo da parte di operatori professionisti a contratto. Il suo scopo è quello di tagliare l'erba di prati ben tenuti di complessi residenziali o proprietà commerciali. L'utilizzo di questo prodotto per scopi non conformi alle funzioni per cui è stato concepito può essere pericoloso per l'utente e gli astanti.

Leggete attentamente queste informazioni al fine di utilizzare e mantenere correttamente il prodotto e di evitare infortuni e danni. Voi siete responsabili del corretto utilizzo del prodotto, all'insegna della sicurezza.

Visitate il sito www.Toro.com per maggiori informazioni, compresi suggerimenti sulla sicurezza, materiali di formazione, informazioni sugli accessori, assistenza nella localizzazione di un rivenditore o per registrare il vostro prodotto.

Per assistenza, ricambi originali Toro o ulteriori informazioni, rivolgetevi a un Distributore Toro autorizzato o a un Centro Assistenza Toro, e abbiate sempre a portata di mano il numero del modello e il numero di serie del prodotto. [Figura 1](#) indica la posizione del numero di modello e di serie sul prodotto. Scrivete i numeri nell'apposito spazio.

Importante: Con il vostro dispositivo mobile, potete scansionare il codice QR sull'adesivo del numero di serie (se presente) per accedere a informazioni su garanzia, ricambi e altre informazioni sui prodotti



Figura 1

1. Posizione del numero del modello e del numero di serie

N° del modello _____

N° di serie _____

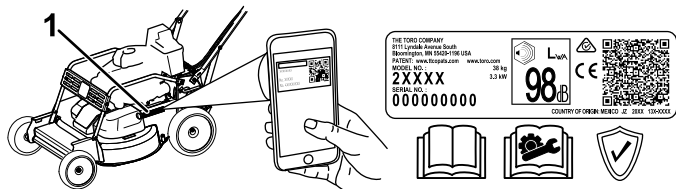
Il sistema di avvertimento adottato dal presente manuale identifica i pericoli potenziali e riporta messaggi di sicurezza, identificati dal simbolo di avvertimento ([Figura 2](#)), che segnalano un pericolo in grado di provocare infortuni gravi o la morte se non si osservano le precauzioni raccomandate.



Figura 2

Simbolo di avvertimento

g000502

Per evidenziare le informazioni vengono utilizzate due parole. **Importante** indica informazioni meccaniche di particolare importanza, e **Nota** evidenzia informazioni generali di particolare rilevanza.

Questo prodotto è conforme a tutte le direttive europee pertinenti; vedere i dettagli nella Dichiarazione di Conformità (DICO) specifica del prodotto, fornita a parte.

Coppia lorda o netta: La coppia lorda o netta di questo motore è stata valutata in laboratorio dal produttore del motore in conformità alla norma SAE (Society of Automotive Engineers) J1940 o J2723. La configurazione rispondente ai requisiti di sicurezza, emissione e funzionamento comporta una sensibile riduzione della potenza effettiva del motore di questa classe di tosaerba. Si rimanda alle informazioni del produttore del motore fornite con la macchina.

Non manomettete o disattivate i dispositivi di sicurezza sulla macchina e verificatene il corretto funzionamento regolarmente. Non tentate di regolare o manomettere il comando di velocità del motore: così facendo potreste creare condizioni operative non sicure e determinare infortuni personali.



Indice

Introduzione	1
Sicurezza	2
Requisiti generali di sicurezza	2
Adesivi di sicurezza e informativi	4
Preparazione	7
1 Montaggio della stegola	7
2 Aggiunta di olio nel motore	8
3 Montaggio del cesto di raccolta	8
Quadro generale del prodotto	10
Comandi	10
Specifiche	11
Attrezzi/accessori	11
Funzionamento	11
Prima dell'uso	11
Sicurezza prima del funzionamento	11
Riempimento del serbatoio del carburante.....	12
Controllo del livello dell'olio motore	12
Regolazione dell'altezza della stegola	13
Regolazione dell'altezza di taglio	13
Controllo del funzionamento del sistema di arresto della lama.....	15
Durante l'uso	15
Sicurezza durante il funzionamento	15
Avviamento del motore	16
Utilizzo della trazione automatica e inserimento delle lame	17
Spegnimento del motore.....	18
Innesto del freno di stazionamento	18
Disinnesto del freno di stazionamento.....	18
Riciclaggio dello sfalcio.....	19
Utilizzo del cesto di raccolta	19
Scarico laterale dello sfalcio	21
Suggerimenti	22
Dopo l'uso	22
Sicurezza dopo le operazioni	22
Pulizia sotto la macchina	23
Pulizia delle ruote	23
Manutenzione	24
Programma di manutenzione raccoman- dato	24
Sicurezza durante la manutenzione.....	24
Manutenzione del filtro dell'aria.....	25
Cambio dell'olio motore	25
Cambio del filtro dell'olio	26
Manutenzione della candela	27
Controllo delle condizioni della cinghia.....	27
Svuotamento del serbatoio carburante e pulizia del filtro	27
Cambio del filtro carburante.....	28
Revisione del sistema di avanzamento lama	28
Revisione delle lame.....	29
Sostituzione della cinghia di trasmissione della lama	32

Sostituzione della cinghia frizione freno lama (BBC).....	33
Regolazione del cavo del freno della lama.....	33
Sostituzione della cinghia di transmis- sione	34
Regolazione del cavo del freno di stazionamento	36
Regolazione della trazione automatica	37
Rimessaggio	37
Sicurezza nel rimessaggio.....	37
Informazioni generali	37
Preparazione del sistema di alimenta- zione	37
Preparazione del motore	38
Rimozione della macchina dal rimessaggio	38
Localizzazione guasti	39

Sicurezza

Questa macchina è stata progettata in conformità con EN ISO 5395.

Requisiti generali di sicurezza

Questo prodotto è in grado di amputare mani e piedi e di scagliare oggetti. Rispettate sempre tutte le norme di sicurezza per evitare gravi infortuni personali o la morte.

- Prima di avviare il motore leggete, comprendete ed osservate le istruzioni e le avvertenze riportate nel presente *Manuale dell'operatore*, sulla macchina e sugli accessori.
- Non mettete le mani o i piedi vicino alle parti mobili della macchina o sotto di essa. Restate sempre lontani dall'apertura di scarico.
- Non utilizzate la macchina senza che tutti gli schermi e gli altri dispositivi di protezione siano montati e funzionanti.
- Tenete lontani gli astanti e i bambini dall'area operativa. Non permettete che bambini e ragazzi utilizzino la macchina. Permettete soltanto a persone responsabili, addestrate, che abbiano dimestichezza con le istruzioni e in adeguate condizioni fisiche di utilizzare la macchina.
- Arrestate la macchina, spegnete il motore e attendete che tutte le parti in movimento si fermino prima di eseguire interventi di manutenzione, fare rifornimento di carburante o eliminare eventuali ostruzioni.

L'errato utilizzo o l'errata manutenzione di questa macchina può causare infortuni. Per ridurre il rischio

di incidenti, rispettate le seguenti norme di sicurezza e fate sempre attenzione al simbolo di allarme (▲), che indica: Attenzione, Avvertenza o Pericolo – “norme di sicurezza”. La mancanza di rispetto delle presenti istruzioni può provocare infortuni o la morte.

Adesivi di sicurezza e informativi



Adesivi e istruzioni di sicurezza sono chiaramente visibili all'operatore e ubicate vicino a qualsiasi area di potenziale pericolo. Sostituite eventuali adesivi se danneggiati o mancanti.

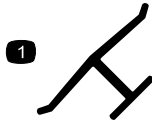

decaloemmarkt

Marchio del produttore

1. Questo marchio indica che la lama è identificata come componente del fabbricante di macchine originale.



decal93-7009

93-7009

1. Avvertenza – Non usate la macchina con il deflettore alzato o senza; tenete montato il deflettore.
2. Pericolo di ferite o smembramento di mano o piede causati dalla lama del tosaerba – restate lontano dalle parti in movimento.

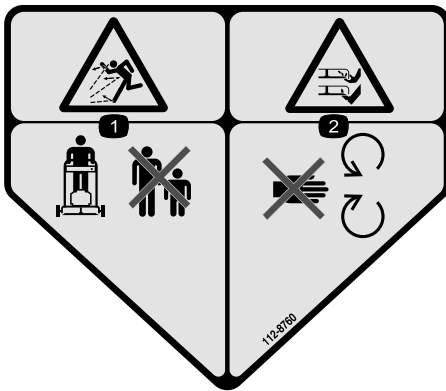

decal112-8760

112-8760

1. Pericolo di lancio di oggetti – tenete gli astanti a distanza.
2. Pericolo di ferite o smembramento di mano o piede causati dalla lama del tosaerba – restate lontano dalle parti in movimento.

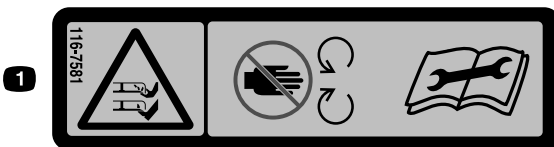

decal116-7581

116-7581

1. Pericolo di ferite o smembramento di mano o piede causati dalla lama del tosaerba – restate lontano dalle parti in movimento. Leggete il *Manuale dell'operatore* prima di eseguire interventi di regolazione, manutenzione o pulizia della macchina.



decal116-7583

116-7583

1. Avvertenza – leggete il *Manuale dell'operatore*; non utilizzate la macchina se non siete stati addestrati.
2. Pericolo di lancio di oggetti – tenete gli astanti a distanza.
3. Pericolo di oggetti scagliati – non usate il tosaerba se il coperchio dello scarico posteriore o il cesto di raccolta non sono in sede.
4. Pericolo di taglio o smembramento di mano o piede causati dalla lama del tosaerba – restate lontano dalle parti in movimento, tenete montate tutte le protezioni.
5. Avvertenza – usate la protezione per l'udito.
6. Pericolo di taglio/smembramento di mani e piedi, lama del tosaerba – sui pendii non utilizzate in salita o in discesa, ma in senso trasversale; spegnete il motore prima di abbandonare la macchina; raccogliete eventuali detriti prima di tosare; guardate dietro di voi in fase di retromarcia.

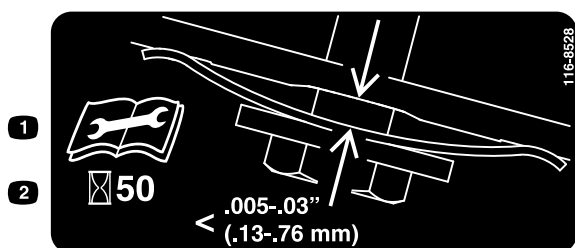

decal116-8528

116-8528

1. Leggete il *Manuale dell'operatore* prima di eseguire qualsiasi intervento di manutenzione.
2. Controllate la tensione della cinghia ogni 50 ore di funzionamento.

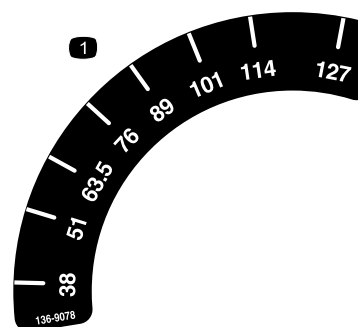

decal136-9078

136-9078

1. Altezza di taglio



decal116-9313

116-9313

1. Leggete il *Manuale dell'operatore*.
2. Pericolo d'incendio
3. Pericolo di inalazione di gas tossici
4. Superficie calda/pericolo di ustione

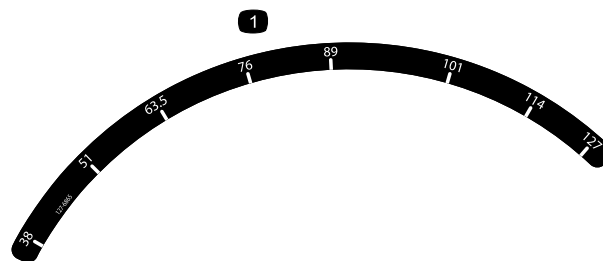

decal127-6865

127-6865

1. Altezza di taglio



decal120-9570

120-9570

1. Avvertenza – tenetevi a debita distanza dalle parti in movimento; non rimuovete le protezioni e i carter.

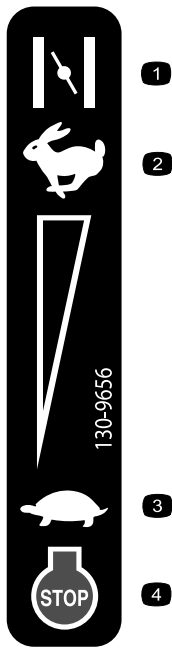

decal130-9656

130-9656

1. Starter
2. Massima
3. Minima
4. Spegnimento del motore (arresto)



decal139-5405

139-5405

1. Freno di stazionamento – innesto
2. Freno di stazionamento – disinnesto

Preparazione

Importante: Rimuovete e gettate il foglio di protezione di plastica che ricopre il motore, così come qualsiasi altra protezione di plastica o elemento di imballaggio presente sulla macchina.

1

Montaggio della stegola

Non occorrono parti

Procedura

⚠ AVVERTENZA

L'incorretta apertura o chiusura della stegola può danneggiare i cavi e creare condizioni di utilizzo pericolose.

- Fate attenzione a non danneggiare i cavi quando aprite o chiudete la stegola.
- Se un cavo è danneggiato, rivolgetevi a un Centro Assistenza autorizzato.



Figura 3

g235869

2

Aggiunta di olio nel motore

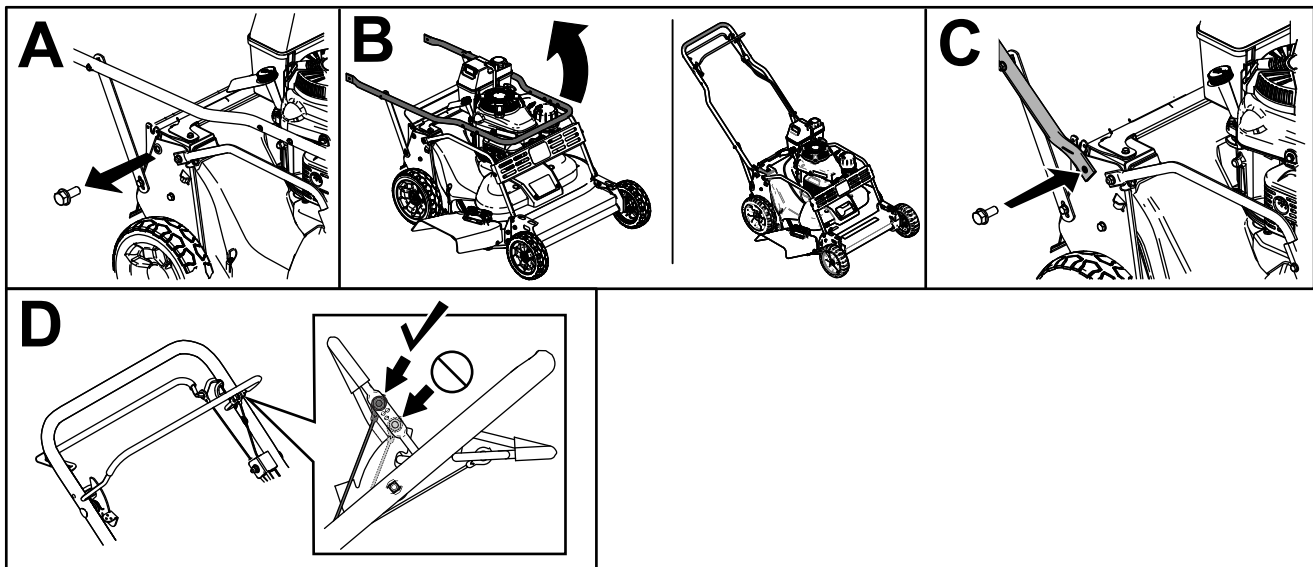
Non occorrono parti

Procedura

Importante: La macchina viene consegnato senza olio nel motore. Prima di avviare il motore, aggiungetevi olio.



Figura 4

g235721

3

Montaggio del cesto di raccolta

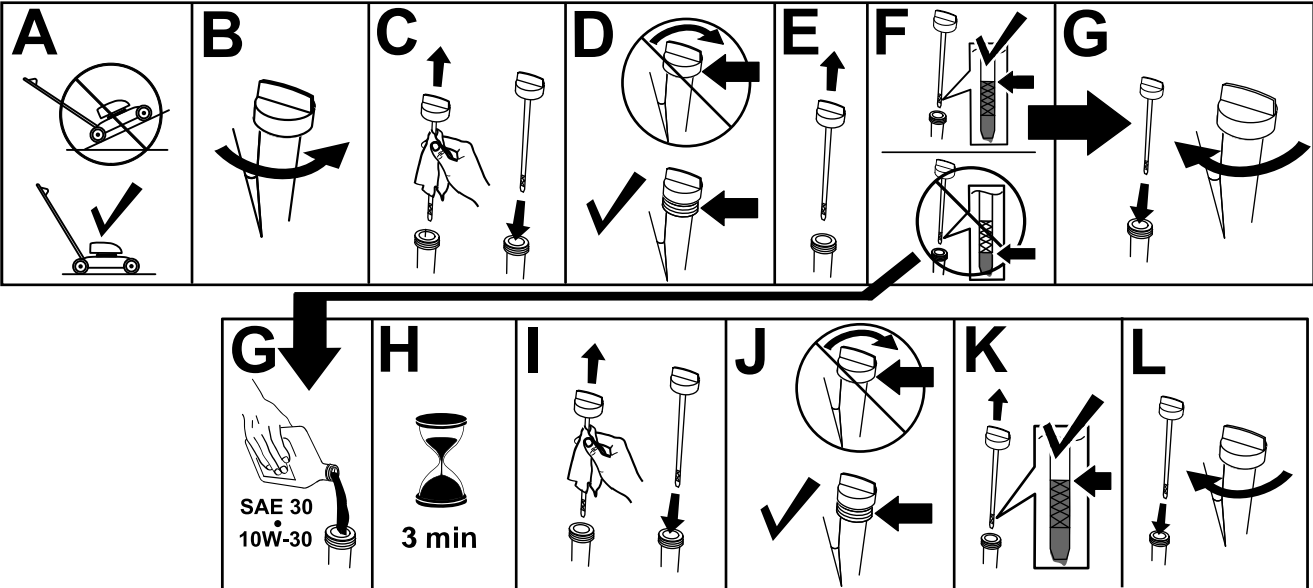
Non occorrono parti

Procedura



Figura 5

g238450

Quadro generale del prodotto

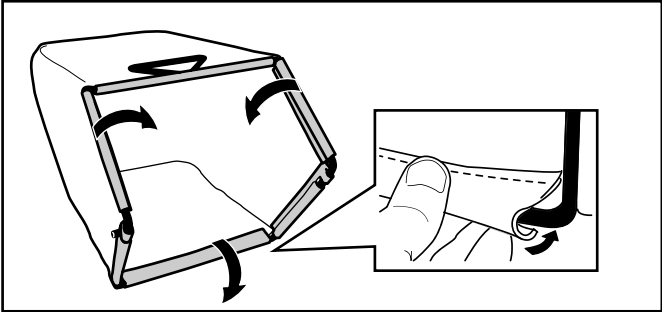

Figura 6

g276361

- | | |
|---|---|
| 1. Candela (sotto la protezione spazzola) | 11. Stegola di guida |
| 2. Deflettore di scarico laterale | 12. Regolazione del sistema semovente |
| 3. Filtro dell'aria | 13. Cesto di raccolta |
| 4. Rifornimento olio/asta di livello | 14. Maniglia di avviamento a strappo |
| 5. Tappo del serbatoio del carburante | 15. Leva dell'altezza di taglio posteriore |
| 6. Deflettore posteriore | 16. Valvola di intercettazione del carburante |
| 7. Leva di blocco del comando della lama | 17. Filtro dell'olio |
| 8. Barra di comando della lama | 18. Leva dell'acceleratore |
| 9. Leva del freno di stazionamento | 19. Copricinghia |
| 10. Stegola | 20. Leva dell'altezza di taglio anteriore |

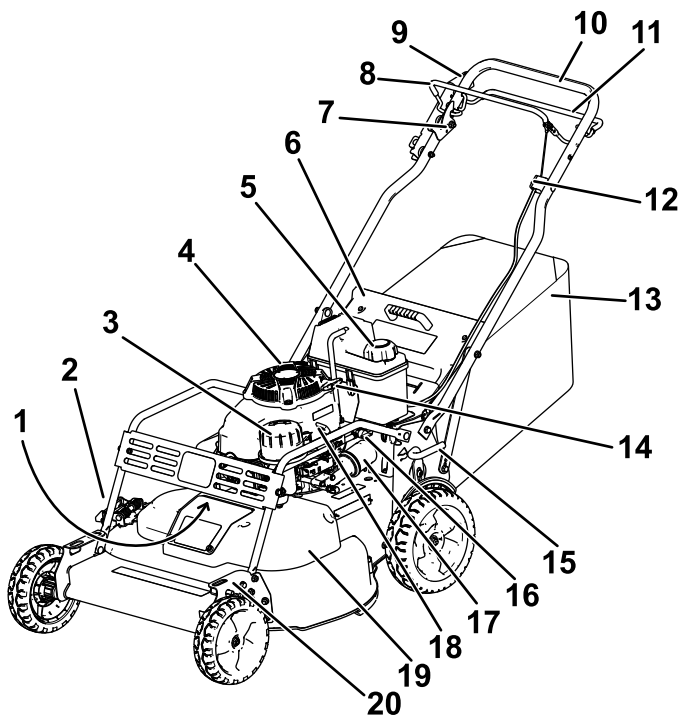
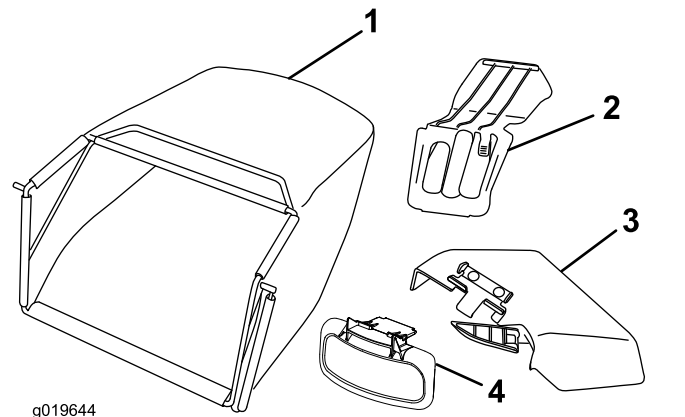

g019644

g019644

Figura 7

- | | |
|------------------------------------|-----------------------------------|
| 1. Cesto di raccolta | 3. Condotto di scarico laterale |
| 2. Coperchio di scarico posteriore | 4. Deflettore di scarico laterale |

Comandi

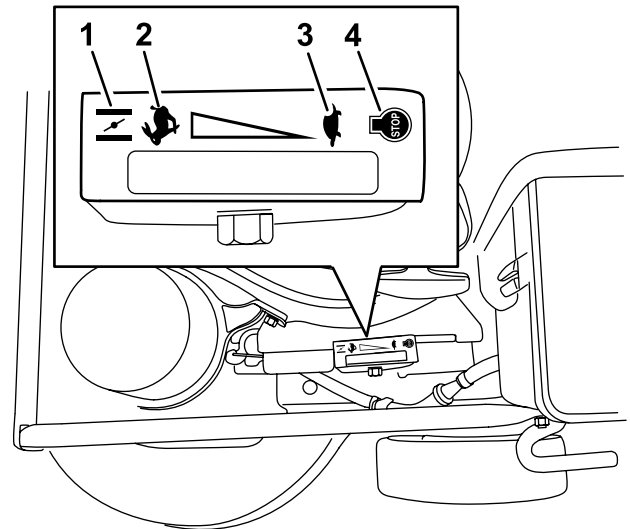

g340478

Figura 8

Acceleratore (leva dell'acceleratore non mostrata per chiarezza)

- | | |
|------------|------------|
| 1. Starter | 3. Minima |
| 2. Massima | 4. Arresto |



Figura 9

- | | |
|--|---------------------|
| 1. Leva di blocco del comando della lama | 4. Stegola |
| 2. Freno di stazionamento | 5. Stegola di guida |
| 3. Barra di comando della lama | |

Specifiche

Modello	Peso	Lun- ghezza	Lar- ghezza	Altezza
22207	85 kg	169 cm	81 cm	97 cm

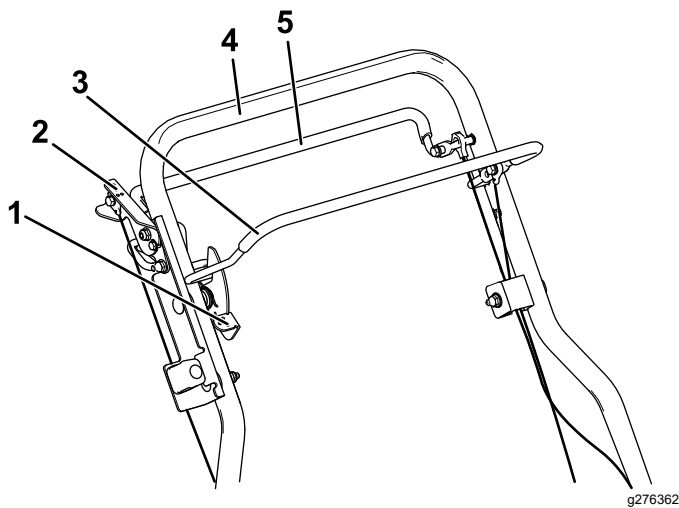
Attrezzi/accessori

È disponibile una gamma di attrezzi ed accessori approvati da Toro per l'impiego con la macchina, per ottimizzare ed ampliare le sue applicazioni. Richiedete un elenco di tutti gli attrezzi ed accessori approvati a un Centro Assistenza Toro o a un Distributore Toro autorizzati oppure visitate il sito www.Toro.com.

Per ottenere prestazioni ottimali e mantenere la certificazione di sicurezza della macchina, utilizzate solo ricambi e accessori originali Toro. I ricambi e gli accessori realizzati da altri produttori possono essere pericolosi e tale utilizzo può rendere nulla la garanzia del prodotto.

Funzionamento

Nota: Stabilite i lati sinistro e destro della macchina dalla normale posizione operativa.

Prima dell'uso

Sicurezza prima del funzionamento

Requisiti generali di sicurezza

- Spegnete sempre la macchina, attendete che tutte le parti in movimento si arrestino e lasciate raffreddare la macchina prima di eseguire interventi di riparazione, manutenzione, pulizia o di rimessarla.
- Familiarizzate con il funzionamento sicuro dell'apparecchiatura, con i comandi dell'operatore e con gli adesivi di sicurezza.
- Controllate che tutte le protezioni e i dispositivi di sicurezza, come deflettori e/o cesti di raccolta, siano montati e perfettamente funzionanti.
- Controllate sempre la macchina per accertarvi che le lame e i bulloni delle lame non siano usurati o danneggiati.
- Ispezionate l'area in cui userete la macchina ed eliminate tutti gli oggetti che potrebbero interferire con il suo funzionamento o che la macchina potrebbe scagliare.
- Il contatto con la lama in movimento causa gravi ferite. Non mettete le dita sotto la scocca.

Sicurezza del carburante

- Il carburante è estremamente infiammabile e altamente esplosivo. Un incendio o un'esplosione di carburante possono ustionare voi ed altre persone e causare danni.
 - Per impedire che una carica elettrostatica faccia incendiare il carburante, mettete la tanica e/o la macchina per terra prima del riempimento, mai in un veicolo o su un oggetto.
 - Fate il pieno di carburante all'aria aperta, a motore freddo. Tergete il carburante versato.
 - Non maneggiate il carburante quando fumate o nelle adiacenze di una fiamma libera o di scintille.
 - Non togliete il tappo del carburante né aggiungete carburante al serbatoio mentre il motore è in funzione o caldo.
 - Non cercate di avviare il motore se avete versato del carburante. Non create possibili fonti di incendio finché i vapori del carburante non si saranno dissipati.

- Conservate il carburante in taniche omologate e tenete lontano dalla portata dei bambini.
- Se ingerito, il carburante è nocivo o fatale. L'esposizione a lungo termine ai vapori di benzina può causare gravi danni e malattie.
 - Evitate di respirare a lungo i vapori.
 - Tenete il viso e le mani lontano dagli ugelli e dall'apertura del serbatoio del carburante.
 - Tenete il carburante lontano dagli occhi e dalla pelle.

Utilizzate solo carburante pulito e fresco (non più vecchio di 30 giorni) proveniente da fonti autorevoli.

Importante: Per ridurre i problemi di avviamento, aggiungete stabilizzatore/additivo del carburante al carburante fresco come indicato dal produttore dello stabilizzatore/additivo del carburante.

Riempite il serbatoio del carburante come illustrato nella Figura 10.

Nota: Il serbatoio del carburante ha una capienza di 3,8 litri.

Riempimento del serbatoio del carburante

Tipo	Benzina senza piombo
Valutazione nominale minima di ottani	87 (USA) o 91 (ottano ricerca; al di fuori degli USA)
Etanolo	Non oltre il 10% per volume
Metanolo	Nessuno
MTBE (metilterziariobutil etere)	Meno del 15% per volume
Olio	Non aggiungetelo al carburante



Figura 10

g230458

Controllo del livello dell'olio motore

Intervallo tra gli interventi tecnici: Prima di ogni utilizzo o quotidianamente

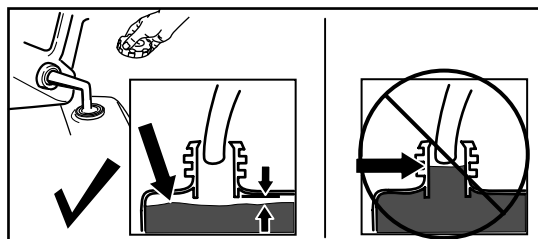
Importante: Non avviate il motore con il livello dell'olio nel carter troppo basso o troppo alto per evitare di danneggiarlo.



Figura 11

g235721

Regolazione dell'altezza della stegola

Potete alzare o abbassare la stegola in 1 di 3 posizioni più comode per voi (Figura 12).

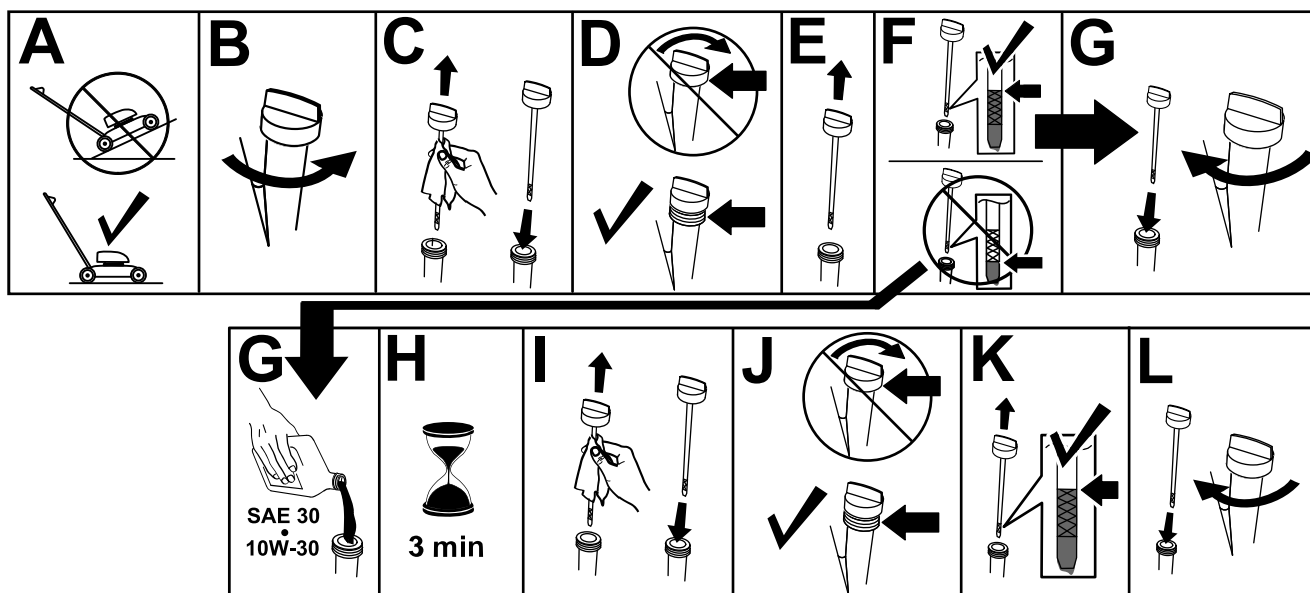

Figura 12

g235868

1. Rimuovete entrambi i bulloni della stegola e i dadi corrispondenti.
2. Spostate la stegola alla posizione dell'altezza desiderata.
3. Assicurate la stegola con i bulloni rimossi in precedenza e i dadi corrispondenti.

Regolazione dell'altezza di taglio

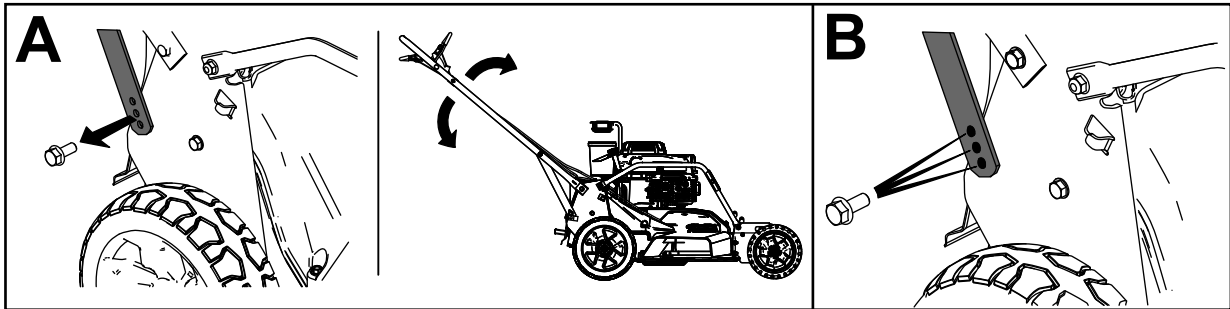
⚠ AVVERTENZA

Regolando le leve dell'altezza di taglio potreste toccare con le mani una lama in movimento, e infortunarvi gravemente.

- Prima di regolare l'altezza di taglio, spegnete il motore e attendete che si arrestino tutte le parti in movimento.
- Non inserite le dita sotto la scocca mentre regolate l'altezza di taglio.

L'altezza di taglio è controllata dalle leve anteriore e posteriore, entrambe posizionate sul lato sinistro della macchina. Per sollevare o abbassare la macchina, inserite la leva, sollevate o abbassate la macchina, quindi disinserite la leva.



Figura 13

g232160

Controllo del funzionamento del sistema di arresto della lama

Prima di ogni utilizzo, verificate che le lame si arrestino entro 3 secondi dal rilascio della barra di comando.

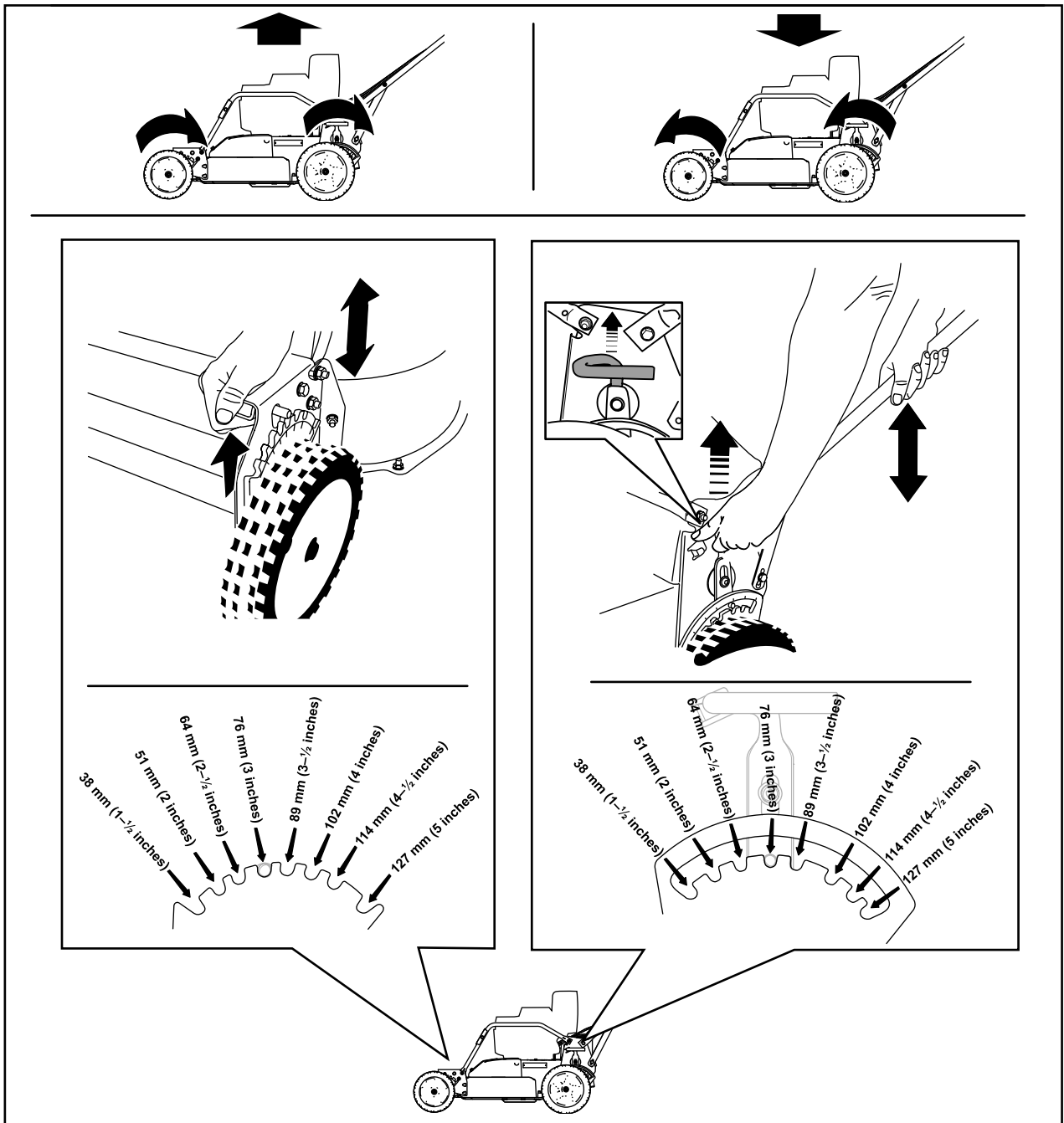
Utilizzo del cesto di raccolta

Intervallo tra gli interventi tecnici: Prima di ogni utilizzo o quotidianamente—Verificate il funzionamento del sistema di arresto della lama. Le lame si arresteranno entro 3 secondi dal rilascio della barra di comando, in caso contrario rivolgetevi a un Centro Assistenza autorizzato.

Potete usare il cesto di raccolta per controllare il sistema di arresto della lama.

1. Togliete il coperchio di scarico posteriore.
2. Montate il cesto di raccolta vuoto sulla macchina.
3. Avviate il motore.
4. Innestate le lame.

Nota: Se il cesto di raccolta inizia a gonfiarsi è segno che le lame girano.

5. Controllate il cesto e rilasciate la barra di controllo.

Nota: Se il cesto non si sgonfia entro 3 secondi dal rilascio della barra di comando, il sistema di arresto della lama si può deteriorare, e se non viene riattato, può essere pericoloso durante l'uso. Fate controllare e revisionare la macchina da un Distributore autorizzato.

6. Spegnete il motore e attendete che tutte le parti in movimento si siano fermate.

Utilizzo senza cesto di raccolta

1. Portate la macchina su una zona lastricata e priva di vento.
2. Impostate tutte e quattro le ruote sull'altezza di taglio di 89 mm.
3. Prendete mezzo foglio di carta di giornale e arrotolatelo in una pallina sufficientemente piccola da passare sotto la macchina (diametro di 75 mm circa).
4. Mettete la pallina di carta da giornale davanti alla macchina, a una distanza di circa 13 cm.
5. Avviate il motore.
6. Innestate le lame.

7. Rilasciate la barra di comando e iniziate a contare i 3 secondi.
8. Al 3, spingete velocemente la macchina in avanti sul giornale.
9. Spegnete il motore e attendete che tutte le parti in movimento si siano fermate.
10. Andate davanti alla macchina e controllate la pallina di giornale.

Nota: Se la pallina di giornale non è andata sotto la macchina, ripetete le voci da 4 a 10.

Importante: Se la pallina di giornale si è aperta o è tagliuzzata, è segno che le lame non si sono fermate correttamente, e che il tosaerba non può essere utilizzato con sicurezza. Rivolgetevi a un Centro Assistenza autorizzato.

Durante l'uso

Sicurezza durante il funzionamento

Requisiti generali di sicurezza

- Indossate abbigliamento consono, comprendente occhiali di protezione, pantaloni lunghi, scarpe robuste e antiscivolo e protezioni per l'udito. Legate i capelli lunghi e non indossate indumenti larghi o gioielli pendenti.
- Prestate piena attenzione quando utilizzate la macchina. Non effettuate alcuna attività che causi distrazioni; in caso contrario, potreste causare infortuni o danni alla proprietà.
- Non utilizzate la macchina in caso di malattia, stanchezza o sotto l'effetto di alcol o droga.
- La lama è affilata, e può causare gravi ferite. Spegnete il motore, togliete la chiave di accensione (se presente) e attendete che tutte le parti in movimento si arrestino prima di lasciare la posizione di guida.
- Tenete lontani gli astanti dall'area operativa. Tenete i bambini piccoli fuori dall'area operativa e sotto attenta sorveglianza da parte di un adulto responsabile che non stia utilizzando la macchina. Fermate la macchina se qualcuno entra nell'area di lavoro.
- Guardate sempre in basso e dietro prima di azionare la macchina in retromarcia.
- Azionate la macchina soltanto in condizioni meteo idonee e di buona visibilità. Non utilizzate la macchina se c'è rischio di fulmini.

- Erba e foglie bagnate possono causare gravi ferite se dovete scivolare e toccare la lama. Evitate di tosare in condizioni di bagnato.
- Prestate la massima attenzione quando vi avvicinate a curve cieche, cespugli, alberi o ad altri oggetti che possano ostruire la visuale.
- Non dirigete il materiale di scarico verso le persone. Evitate di scaricare il materiale contro un muro o un'ostruzione poiché potrebbe rimbalzare contro di voi. Fermate la/le lama/lame quando attraversate superfici in ghiaia.
- Fate attenzione a buche, solchi, gobbe, rocce o altre insidie del terreno. Il terreno accidentato può far sì che perdiate l'equilibrio o la presa.
- Se la macchina colpisce un oggetto o inizia a vibrare, spegnete immediatamente il motore, togliete la chiave di accensione (se in dotazione), attendete l'arresto di tutte le parti in movimento e scollegate il cappello dalla candela prima di esaminare la macchina per escludere danni. Effettuate le riparazioni necessarie prima di riprendere a utilizzare la macchina.
- Spegnete il motore, togliete la chiave di accensione (se presente) e attendete che tutte le

parti in movimento si arrestino prima di lasciare la posizione di guida.

- Se il motore è stato acceso, sarà caldo e potrebbe provocarvi ustioni. Non avvicinatevi al motore caldo.
- Mettete in funzione il motore solo in zone con una buona ventilazione. I gas di scarico contengono monossido di carbonio, un veleno mortale inodore.
- Controllate spesso i componenti del cesto di raccolta e il camino di scarico al fine di verificare la presenza di segni di usura o deterioramento e all'occorrenza sostituiteli con ricambi originali Toro.

Sicurezza sui pendii

- Eseguite un movimento laterale, mai verso l'alto e il basso. Sulle pendenze invertite la direzione con la massima cautela.
- Non tosate pendenze eccessivamente ripide. A causa della scarsa tenuta, la macchina potrebbe slittare e cadere.
- Tosate con cautela in prossimità di scarpate, fossati o terrapieni.

Avviamento del motore

1. Collegate il cappello alla candela (Figura 6).
2. Aprite la valvola d'intercettazione del carburante (Figura 14).

Nota: Quando la valvola di intercettazione del carburante è aperta, la leva è parallela alla tubazione del carburante.



Figura 14

g276446

1. Valvola di intercettazione del carburante

3. Portate il comando dell'acceleratore in posizione STARTER (A della Figura 15).
4. Tirate leggermente la maniglia di avviamento fino ad avvertire una certa resistenza, quindi date uno strappo (B della Figura 15).
5. Spostate la leva di comando dell'acceleratore in posizione MASSIMA all'avvio del motore (C della Figura 15).

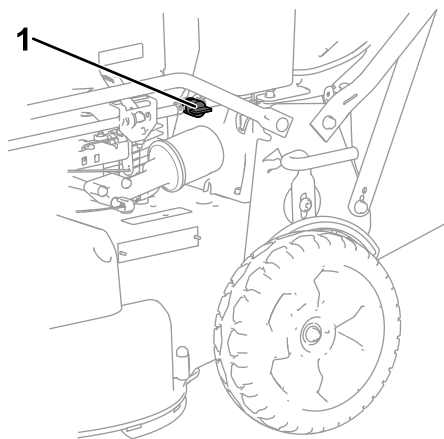
Nota: Se il motore non si dovesse avviare dopo tre strappi, ripetete da 3 a 5.



Figura 15

g232243

Utilizzo della trazione automatica e inserimento delle lame

Per utilizzare la guida semovente, spingete la stegola di guida contro la stegola e tenetela premuta (Figura 16).

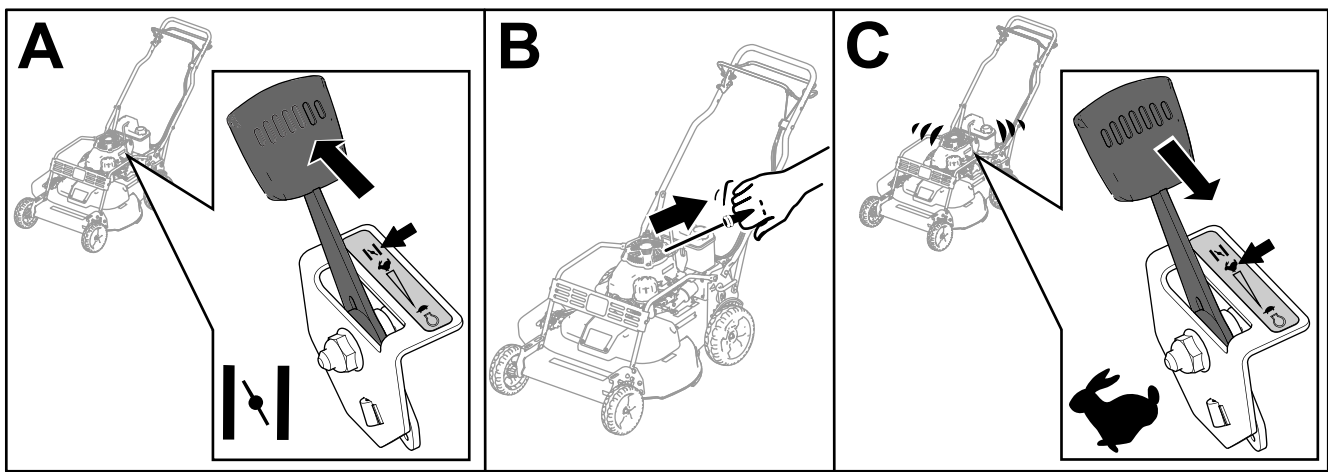

Figura 16

g237184

Per innestare le lame, procedete come indicato di seguito:

1. Spingete in avanti e tenete premuta la leva di blocco del comando lama per rilasciare la barra di comando della lama (A della Figura 17).
2. Tirate la barra di comando della lama verso la stegola e rilasciate la leva di blocco del comando lama; la lama dovrebbe innestarsi (A della Figura 17).
3. Rilasciate la barra di comando della lama per disinnestare la lama (B della Figura 17). La leva di blocco del comando della lama viene ripristinata per bloccare la barra di comando della lama.

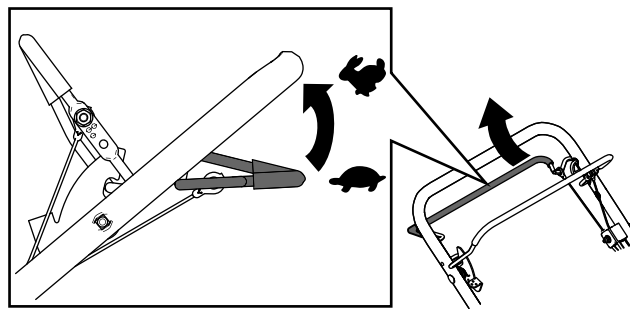

Figura 17

g237185

Spegnimento del motore

1. Spostate il comando dell'acceleratore in posizione di SPEGNIMENTO e attendete che tutte le parti in movimento si siano fermate.
2. Chiudete la valvola di intercettazione del carburante e scollegate il cappello dalla candela se non utilizzate la macchina o la lasciate incustodita.

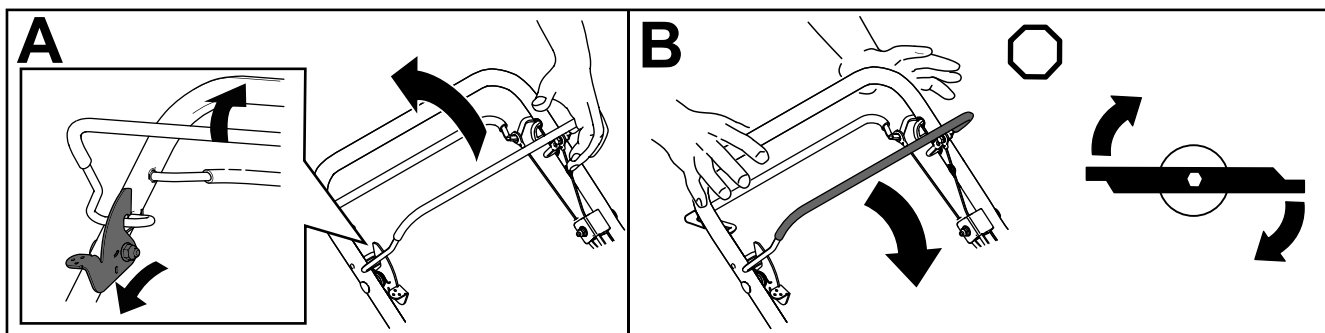
Innesto del freno di stazionamento

Innestate il freno di stazionamento tirando la relativa leva verso l'alto in direzione della stegola (Figura 18).



Figura 18

g276567

Disinnesto del freno di stazionamento

Disinnestate il freno di stazionamento spingendo la relativa leva verso il basso allontanandola dalla stegola (Figura 19).

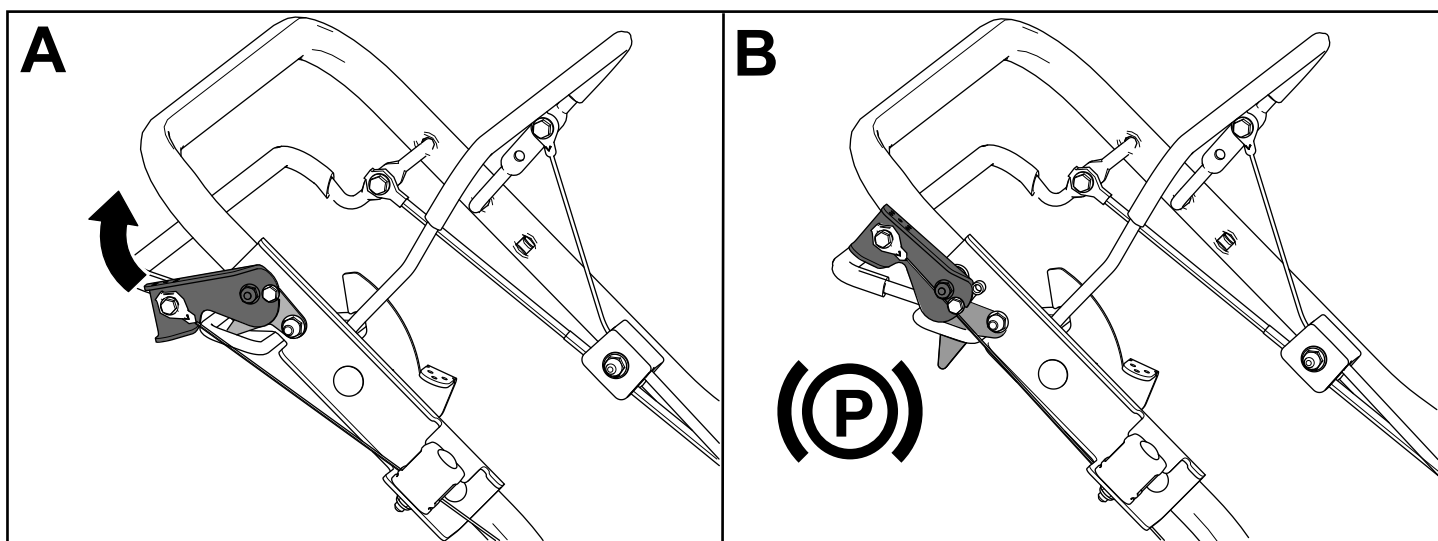

Figura 19

g276568

Riciclaggio dello sfalcio

La macchina viene spedita dalla fabbrica pronta per il riciclaggio dello sfalcio e delle foglie nel tappeto erboso. Per preparare la macchina al riciclaggio:

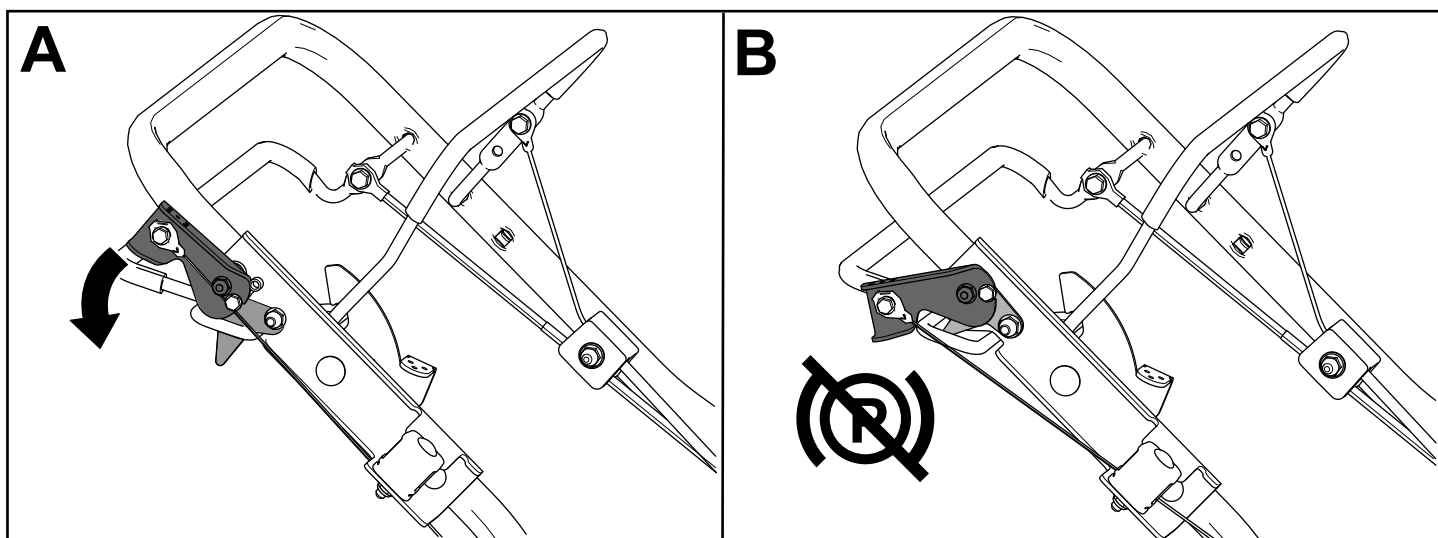
- Se sulla macchina è montato il condotto di scarico laterale, rimuovetelo e abbassate il deflettore di scarico laterale; vedere [Rimozione del condotto di scarico laterale \(pagina 21\)](#).
- Se il cesto di raccolta è montato sulla macchina, toglietelo; vedere [Rimozione del cesto di raccolta \(pagina 20\)](#).
- Se il coperchio di scarico posteriore non è installato, afferratelo dalla stegola, sollevate il deflettore posteriore e inseritelo nel condotto di scarico posteriore fino a bloccare il fermo in posizione; vedere [Figura 20](#).



Figura 20

1. Coperchio di scarico posteriore

2. Deflettore posteriore

G019812

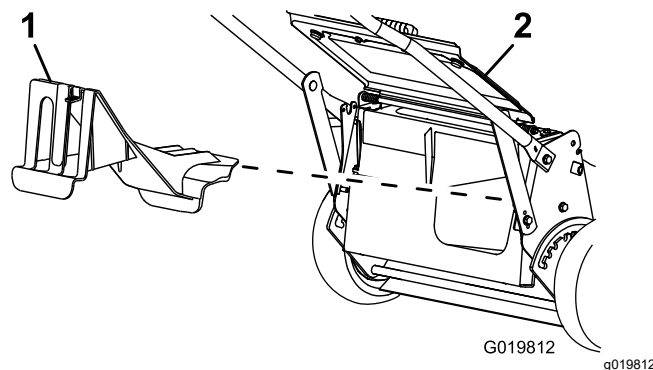
g019812

Utilizzo del cesto di raccolta

Utilizzate il cesto di raccolta quando desiderate raccogliere lo sfalcio e le foglie dal tappeto erboso.

Se sulla macchina è montato il condotto di scarico laterale, rimuovetelo e abbassate il deflettore di scarico laterale, prima di utilizzare il cesto di raccolta dello sfalcio; vedere [Rimozione del condotto di scarico laterale \(pagina 21\)](#).

Montaggio del cesto di raccolta

1. Sollevate il deflettore posteriore e tenetelo sollevato (A della [Figura 21](#)).
2. Rimuovete il coperchio di scarico posteriore abbassando il fermo con il pollice ed estraendo il coperchio dalla macchina (B della [Figura 21](#)).
3. Installate l'asta del cesto nelle tacche alla base della stegola e fate oscillare il cesto avanti e indietro per accertarvi che l'asta sia posizionata in fondo a entrambe le tacche; (C della [Figura 21](#)).
4. Abbassate il deflettore posteriore in modo che poggi sul cesto di raccolta.

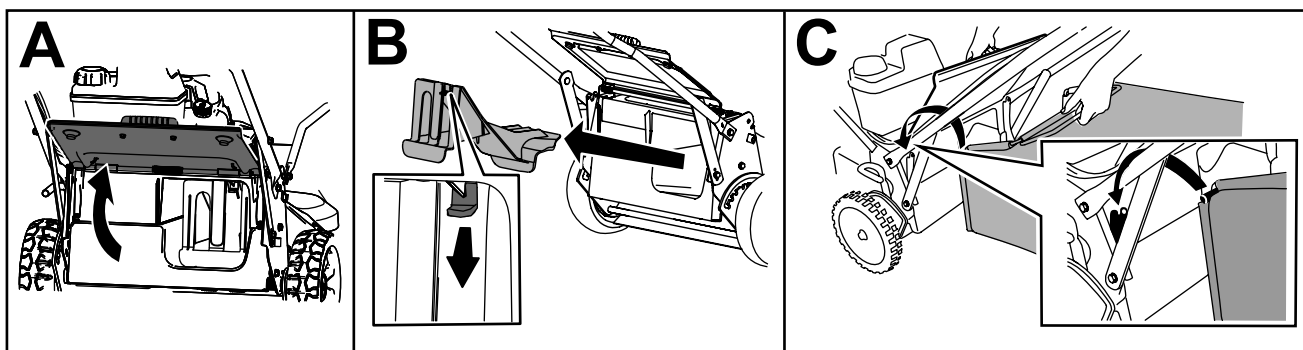

g235892

Figura 21

Rimozione del cesto di raccolta

Per rimuovere il cesto, eseguite le fasi in [Montaggio del cesto di raccolta \(pagina 19\)](#) in ordine inverso.

Scarico laterale dello sfalcio

Utilizzate lo scarico laterale per la falciatura di erba molto alta.

Montaggio del condotto di scarico laterale

Importante: Prima di riciclare lo sfalcio, verificate che il coperchio di scarico posteriore sia montato.

1. Spegnete il motore e attendete che tutte le parti in movimento si siano fermate.
2. Rimuovete il cesto di raccolta se è montato sulla macchina; vedere [Rimozione del cesto di raccolta \(pagina 20\)](#).
3. Inserite il coperchio dello scarico posteriore (A della [Figura 22](#)).
4. Togliete il deflettore di scarico laterale tirando verso l'alto la molla che lo fissa in sede e rimuovendolo (B e C della [Figura 22](#)).
5. Installate il condotto di scarico laterale tirando verso l'alto la molla, posizionando il condotto sull'apertura e abbassando la molla sulle linguette che si trovano in cima al condotto di scarico (D ed E della [Figura 22](#)).



Figura 22

g235903

Rimozione del condotto di scarico laterale

Per rimuovere il condotto di scarico laterale, invertite gli step in [Montaggio del condotto di scarico laterale \(pagina 21\)](#).

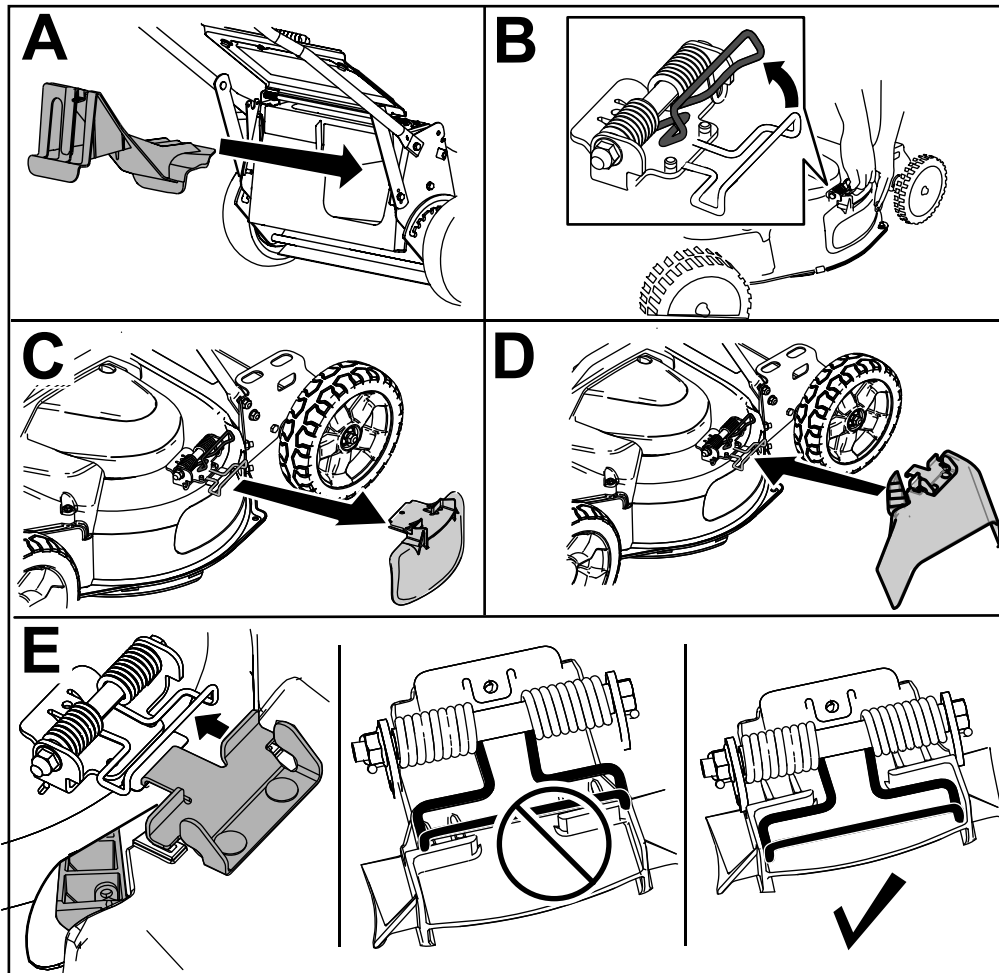
Suggerimenti

Suggerimenti generali

- Prima di utilizzare la macchina consultate le istruzioni per la sicurezza e leggete attentamente questo manuale.
- Sgombrate la zona da bastoni, sassi, fili, rami ed altri corpi estranei che possano essere colpiti e scagliati dalle lame.
- Tenete lontano tutti, specialmente bambini ed animali da compagnia, dall'area da tosare.
- Evitate di urtare alberi, muri, cordoni ed altri corpi solidi e non tosate deliberatamente sopra un oggetto.
- Se la macchina dovesse colpire un oggetto o iniziare a vibrare, spegnete immediatamente il motore, scollegate il cappellotto dalla candela ed esaminate la macchina per escludere danni.
- Mantenete affilate le lame durante l'intera stagione di tosatura. Limate a intervalli regolari le tacche sulle lame.
- All'occorrenza sostituite le lame utilizzando ricambi Lawn-Boy originali.
- Tosate soltanto erba o foglie asciutte. Erba e foglie bagnate tendono ad ammucchiarsi sul tappeto erboso, e possono intasare il tosaerba o arrestare il motore.
- Pulite il sottoscocca della macchina dopo ogni utilizzo. Fate riferimento a [Pulizia sotto la macchina \(pagina 23\)](#).
- Mantenete il motore in ottime condizioni di servizio.
- Per ottenere una tosatura ottimale impostate il regime del motore alla massima.
- Pulite spesso il filtro dell'aria. Il mulching rimescola più sfalcio e polvere, che intasano il filtro dell'aria e riducono le prestazioni del motore.

Falciatura dell'erba

- L'erba cresce a ritmi diversi in stagioni diverse. Con il calore stivo, è meglio tagliare l'erba con impostazioni dell'altezza di taglio di 51 mm, 64 mm o 83 mm. Falciate soltanto un terzo del filo d'erba per volta. Non falciate con impostazioni inferiori a 51 mm, a meno che l'erba non sia rada o nel tardo autunno, quando l'erba inizia a rallentare la crescita.
- Per falciare erba alta più di 15 cm, tosate prima all'altezza di taglio superiore camminando lentamente, quindi tosate di nuovo ad un'altezza inferiore per ottenere un tappeto erboso più attraente. Se l'erba è troppo alta e le foglie si

ammucchiano sul tappeto erboso, è probabile che il tosaerba si intasi ed il motore si fermi.

- Alternate la direzione di tosatura, per contribuire a disperdere lo sfalcio sul tappeto erboso ed ottenere una fertilizzazione uniforme.

Se l'aspetto del tappeto erboso tosato non è soddisfacente, provate 1 dei seguenti:

- Affilate le lame.
- Camminate più lentamente mentre tosate.
- Alzate l'altezza di taglio del tosaerba.
- Tosate l'erba più di frequente.
- Sovrapponete le passate, anziché falciare un'intera andana ad ogni passata.

Sminuzzatura delle foglie

- Dopo la tosatura del tappeto erboso, almeno metà di esso deve essere visibile attraverso le foglie. All'occorrenza, effettuate più di una sola passata sulle foglie.
- Se il tappeto erboso è coperto solamente da un leggero strato di foglie, impostate tutte le ruote alla medesima altezza di taglio.
- Se il tosaerba non sminuzza finemente le foglie, rallentate la velocità di tosatura.

Dopo l'uso

Sicurezza dopo le operazioni

Requisiti generali di sicurezza

- Spegnete sempre la macchina, attendete che tutte le parti in movimento si arrestino e lasciate raffreddare la macchina prima di eseguire interventi di riparazione, manutenzione, pulizia o di rimassarla.
- Per prevenire un incendio, eliminate erba e detriti dalla macchina. Tergete l'olio e il carburante versati.
- Non depositate mai la macchina o la tanica del carburante in presenza di fiamme libere, scintille o spie, come vicino a uno scaldabagno o altre apparecchiature.

Sicurezza durante il rimorchio

- Prestate cautela durante il carico o lo scarico della macchina.
- Fissate la macchina per evitare il rotolamento.
- Chiudete la valvola del carburante prima di caricare la macchina per il trasporto.

Pulizia sotto la macchina

Per ottenere prestazioni di taglio ottimali, mantenete pulito il sottoscocca della macchina. Potete lavare o raschiare via lo sfalcio dal sottoscocca della macchina.

Lavaggio del sottoscocca della macchina

Intervallo tra gli interventi tecnici: Dopo ogni utilizzo—Pulite il sottoscocca della macchina.

1. Portate il tosaerba su una superficie piana in cemento o asfalto, nelle adiacenze di un flessibile da giardino.
2. Avviate il motore.
3. Tenete il flessibile da giardino all'altezza della stegola e indirizzate il getto per terra, davanti alla ruota posteriore destra (Figura 23).



Figura 23

g002275

1. Ruota posteriore destra

Nota: Le lame adducono acqua e lavano via lo sfalcio. Lasciate scorrere l'acqua finché non uscirà più sfalcio dalla macchina.

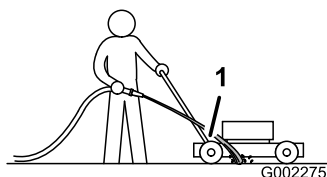
4. Spegnete il motore e attendete che tutte le parti in movimento si siano fermate.
5. Chiudete l'acqua.
6. Avviate il tosaerba e fatelo funzionare per alcuni minuti, per eliminare l'umidità dal tosaerba e dai suoi componenti.

Raschiatura del sottoscocca della macchina

Se il lavaggio non elimina tutti i corpi estranei dal sottoscocca, raschiatelo finché non è pulito.

1. Scollegate il cappellotto dalla candela.
2. Spurgate il carburante dal serbatoio; fate riferimento a [Svuotamento del serbatoio carburante e pulizia del filtro \(pagina 27\)](#).
3. Inclinate la macchina sul fianco, con il filtro dell'aria sollevato, in modo che la stegola superiore poggi a terra.
4. Togliete morchia e sfalcio con un raschietto di legno duro; evitate bavature e bordi affilati.

5. Raddrizzate la macchina.
6. Riempite il serbatoio del carburante.
7. Collegate il cappellotto alla candela.

Pulizia delle ruote

Intervallo tra gli interventi tecnici: Ogni 40 ore

1. Rimuovete le ruote posteriori e pulite eventuali detriti dall'area delle corone dentate.



Figura 24

g291315

1. Corone dentate
2. Dopo la pulizia, applicate una piccola quantità di composto antigrippaggio sulle corone dentate.

Nota: Se utilizzate la macchina in condizioni estreme, pulite le ruote con maggiore frequenza rispetto a quanto consigliato per una durata maggiore delle corone dentate.

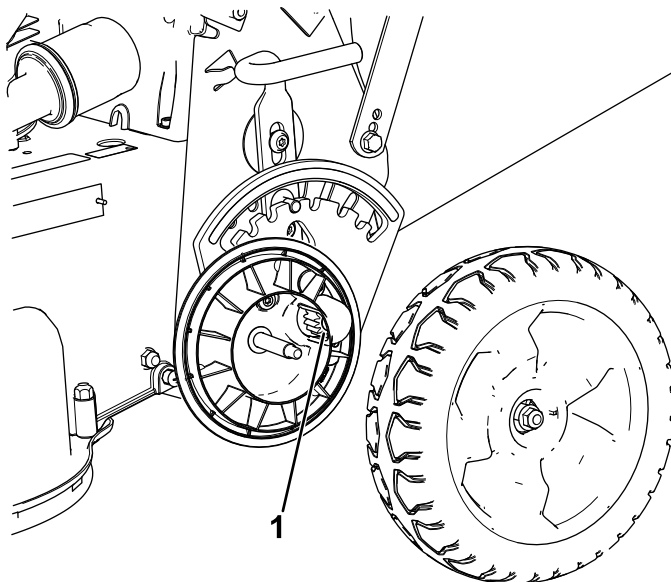
Nota: Per evitare danni alle guarnizioni dei cuscinetti, non utilizzate un'idropulitrice ad alta pressione sui cuscinetti.

Manutenzione

Programma di manutenzione raccomandato

Cadenza di manutenzione	Procedura di manutenzione
Dopo le prime 5 ore	<ul style="list-style-type: none">Eseguite la revisione del sistema di avanzamento lama.
Dopo le prime 8 ore	<ul style="list-style-type: none">Cambio dell'olio motore.
Prima di ogni utilizzo o quotidianamente	<ul style="list-style-type: none">Controllate il livello dell'olio motore e all'occorrenza rabboccate.Verificate il funzionamento del sistema di arresto della lama. Le lame si arresteranno entro 3 secondi dal rilascio della barra di comando, in caso contrario rivolgetevi a un Centro Assistenza autorizzato.Controllate il filtro dell'aria.Controllate le lame e all'occorrenza sottoponetevi a manutenzione.Controllo delle lame.Controllate il funzionamento del freno di stazionamento.
Dopo ogni utilizzo	<ul style="list-style-type: none">Pulite il sottoscocca della macchina.
Ogni 25 ore	<ul style="list-style-type: none">Pulite il prefiltro in schiuma sintetica (più spesso in ambienti polverosi).
Ogni 40 ore	<ul style="list-style-type: none">Pulite ruote e corone dentate.
Ogni 50 ore	<ul style="list-style-type: none">Cambiate l'olio motore senza il filtro dell'olio (più spesso in ambienti polverosi).Controllo delle condizioni della cinghia.Controllate il tubo del carburante e, se necessario, sostituitelo.Rimuovete i detriti da sotto il copricinghia.Eseguite la revisione del sistema di avanzamento lama.
Ogni 100 ore	<ul style="list-style-type: none">Cambiate l'olio motore con il filtro dell'olio (più spesso in ambienti polverosi).Controllate la candela.Pulite il filtro del serbatoio del carburante.Cambio del filtro carburante.
Ogni 200 ore	<ul style="list-style-type: none">Cambio del filtro dell'olio.
Ogni 250 ore	<ul style="list-style-type: none">Sostituire la cinghia frizione freno lama.Sostituzione della cinghia di trasmissione.
Ogni 300 ore	<ul style="list-style-type: none">Sostituire il filtro di carta dell'aria (più sovente in ambienti polverosi).
Ogni anno o prima del rimessaggio	<ul style="list-style-type: none">Svuotate il serbatoio del carburante prima di effettuare le riparazioni, come indicato, e prima del rimessaggio.

Importante: Per ulteriori interventi di manutenzione si rimanda al manuale per l'uso del motore.

Sicurezza durante la manutenzione

- Spegnete sempre la macchina, attendete che tutte le parti in movimento si arrestino e lasciate raffreddare la macchina prima di eseguire interventi di riparazione, manutenzione, pulizia o di rimassarla.
- Staccate il cappellotto dalla candela prima di eseguire interventi di manutenzione.
- Indossate i guanti e la protezione per gli occhi durante la manutenzione della macchina.
- La lama è affilata, e può causare gravi ferite. Indossate i guanti per eseguire la manutenzione

della lama. Non eseguite riparazioni o revisioni sulla lama/e.

- Non manomettere i dispositivi di sicurezza. Controllatene il funzionamento ad intervalli regolari.
- Inclinando la macchina potreste fare fuoriuscire il carburante. Il carburante è infiammabile, esplosivo e può causare infortuni. Fate girare il motore finché non è vuoto, o togliete la benzina con una pompa a mano; non travasatela mai per mezzo di un sifone.
- Per garantire prestazioni ottimali della macchina, utilizzate solo ricambi e accessori originali Toro. I ricambi e gli accessori realizzati da altri produttori

possono essere pericolosi e tale utilizzo può rendere nulla la garanzia del prodotto.

Manutenzione del filtro dell'aria

Intervallo tra gli interventi tecnici: Prima di ogni utilizzo o quotidianamente

Ogni 25 ore—Pulite il prefiltra in schiuma sintetica (più spesso in ambienti polverosi).

Ogni 300 ore—Sostituite il filtro di carta dell'aria (più sovente in ambienti polverosi).

Importante: Non azionate il motore senza il filtro dell'aria completo, per evitare di danneggiare seriamente il motore.

1. Spegnete il motore e attendete che tutte le parti in movimento si siano fermate.
2. Scollegate il cappello dalla candela.
3. Togliete il coperchio e pulitelo accuratamente (Figura 25).



Figura 25

1. Coperchio
2. Prefiltro in schiuma sintetica e filtro di carta
3. Base del filtro dell'aria

4. Rimuovete il prefiltra in schiuma sintetica dal filtro di carta (Figura 25) e sostituite quest'ultimo se è eccessivamente sporco.

Importante: Non cercate di pulire i filtri di carta.

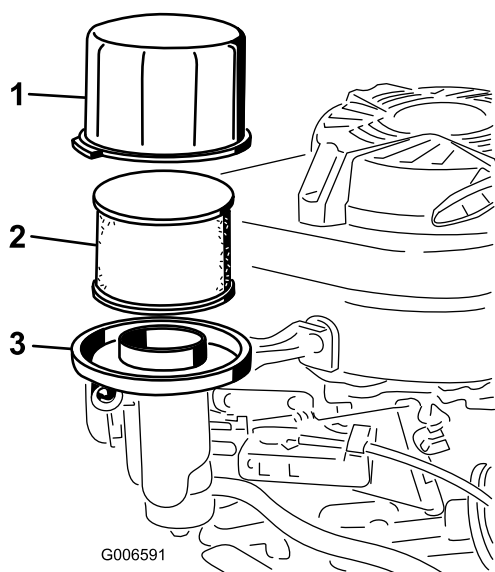
5. Lavate il prefiltra in schiuma sintetica con acqua e un detergente delicato, quindi asciugatelo perfettamente.

Nota: Non versate olio nel prefiltra in schiuma sintetica.

6. Montate il prefiltra in schiuma sintetica sul filtro di carta.
7. Installate il filtro dell'aria completo.
8. Montate il coperchio.

Cambio dell'olio motore

Intervallo tra gli interventi tecnici: Dopo le prime 8 ore—Cambio dell'olio motore.

Ogni 50 ore—Cambiate l'olio motore senza il filtro dell'olio (più spesso in ambienti polverosi).

Ogni 100 ore

Nota: Fate girare il motore per alcuni minuti prima di cambiare l'olio, per riscaldarlo. L'olio caldo fluisce meglio e trasporta una maggiore quantità di sostanze inquinanti.

Specifiche dell'olio motore

Capacità dell'olio motore	0,65 litri* senza il filtro dell'olio; 0,85 litri* con il filtro dell'olio
Viscosità dell'olio	Olio detergente SAE 30 o SAE 10W-30
Classificazione di servizio API	SJ o superiore

*Dopo il drenaggio dell'olio, ci sarà un residuo nella coppa. Non versate l'intera quantità di olio nella coppa. Riempitela con l'olio come indicato dai seguenti step.

1. Portate la macchina su una superficie pianeggiante.
2. Fate riferimento a [Sicurezza durante la manutenzione \(pagina 24\)](#).
3. Girate il tappo in senso antiorario ed estraete l'asta di livello (Figura 26).



Figura 26

g194742

1. Pieno
2. Alto
3. Basso

4. Inclinate la macchina sul fianco (di modo che il filtro dell'aria si trovi in alto) per scaricare l'olio usato attraverso il tubo di riempimento (Figura 27).

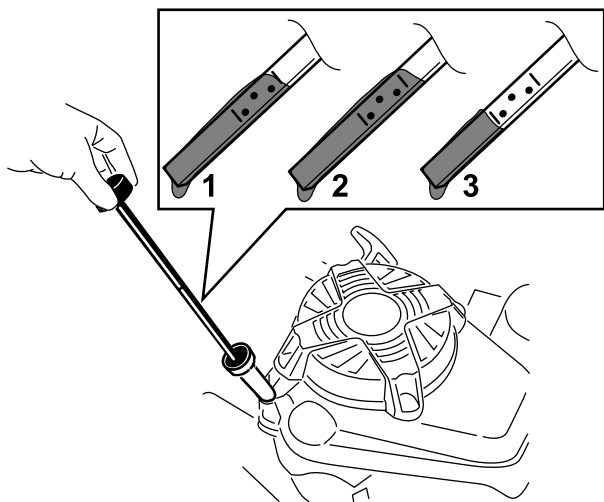
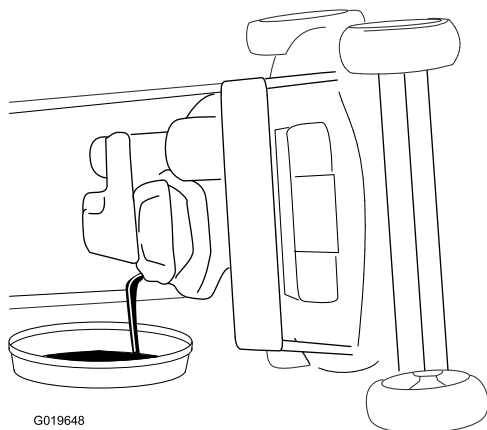

G019648

g019648

Figura 27

5. Dopo avere fatto defluire l'olio usato, riportate la macchina in posizione operativa.
6. Versate con cautela una quantità d'olio pari a circa $\frac{3}{4}$ della capacità del motore nel tubo di riempimento dell'olio.
7. Attendete per 3 minuti che l'olio si stabilizzi nel motore
8. Tergete l'asta con un panno pulito.
9. Inserite l'asta di livello nel tubo di riempimento ed estraetela.
10. Controllate il livello dell'olio sull'asta (Figura 26).
 - Se il livello dell'olio sull'asta è troppo basso, versate con cautela una piccola quantità

di olio nel relativo tubo di riempimento, attendete 3 minuti e ripetete le fasi da 8 a 10 fino a raggiungere il livello corretto sull'asta.

- Se il livello dell'olio sull'asta è troppo alto, drenate l'olio in eccesso finché l'olio sull'asta non appare al livello adeguato.

Importante: Non avviate il motore con il livello dell'olio troppo basso o troppo alto, per evitare di danneggiare il motore stesso.

11. Inserite l'asta di livello e chiudete saldamente.
12. Riciclate correttamente l'olio esausto.

Cambio del filtro dell'olio

Intervallo tra gli interventi tecnici: Ogni 200 ore

1. Avviate il motore per riscaldare l'olio.
2. Spegnete il motore e attendete che tutte le parti in movimento si siano fermate.
3. Scollegate il cappello dalla candela.
4. Spurgate l'olio dal motore; vedere [Cambio dell'olio motore \(pagina 25\)](#).
5. Mettete un cencio sotto il filtro dell'olio per raccogliere l'olio che fuoriesce mentre togliete il filtro.
6. Togliete il filtro dell'olio (Figura 28).

Nota: Assicuratevi che la guarnizione del filtro dell'olio venga via con il filtro.



Figura 28

g276457

1. Filtro dell'olio
7. Con il dito, spalmate l'olio sulla guarnizione del nuovo filtro (Figura 29).

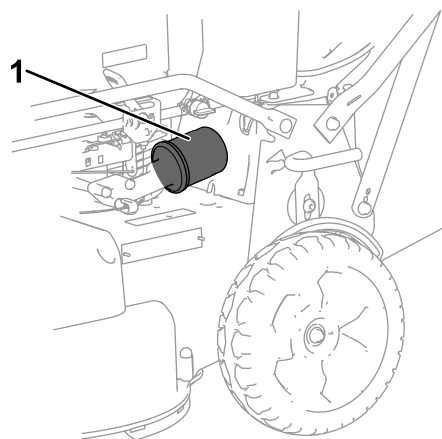

Figura 29

1. Guarnizione

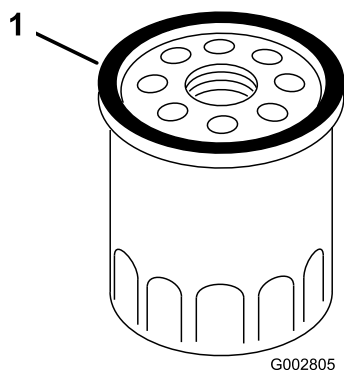

Figura 30

1. Isolante dell'elettrodo centrale
2. Elettrodo laterale
3. Distanza fra gli elettrodi (non in scala)

8. Montate il filtro nuovo fin quando la guarnizione viene a contatto con la base del filtro, quindi serrate manualmente il filtro di altri 2/3 di giro.
9. Riempite la coppa dell'olio con olio fresco fino al livello corretto indicato dall'asta; fate riferimento a [Controllo del livello dell'olio motore \(pagina 12\)](#).
10. Collegate il cappello alla candela.
11. Fate girare il motore per tre minuti circa.
12. Spegnete il motore, attendete che tutte le parti mobili si fermino e verificate l'assenza di perdite d'olio attorno al filtro.
13. Versate dell'altro olio per compensare l'olio nel filtro, fate riferimento a [2 Aggiunta di olio nel motore \(pagina 8\)](#)
14. Riciclate l'olio usato, nel rispetto delle leggi locali.

Manutenzione della candela

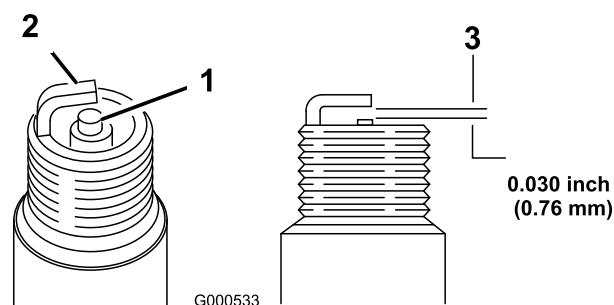
Intervallo tra gli interventi tecnici: Ogni 100 ore

Usate una candela **NGK BPR5ES** o equivalente.

1. Spegnete il motore e attendete che tutte le parti in movimento si siano fermate.
2. Scollegate il cappello dalla candela.
3. Pulite attorno alla candela.
4. Togliete la candela dalla testata.

Importante: Le candele incrinare, incrostate o sporche devono essere sostituite. Non pulite gli elettrodi, perché i granelli che penetrano nel cilindro possono danneggiare il motore.

5. Impostate la luce sul tappo a 0,76 mm, fate riferimento a [\(Figura 30\)](#).

6. Montate la candela e la guarnizione di tenuta.
7. Serrate il tappo a 22 N·m.
8. Collegate il cappello alla candela.

Controllo delle condizioni della cinghia

Intervallo tra gli interventi tecnici: Ogni 50 ore

1. Spegnete il motore e attendete che tutte le parti in movimento si siano fermate.
2. Togliete i copri-bulloni ([Figura 6](#)) estraendo i 4 bulloni di fissaggio alla scocca della macchina.
3. Verificate che non ci siano incrinature, bordi usurati per sfregamento, segni di bruciato o altri danni.
4. Sostituite le cinghie avariate.
5. Regolate la cinghia di trasmissione della lama in caso di sostituzione. Fate riferimento a [Revisione del sistema di avanzamento lama \(pagina 28\)](#).
6. Installate il copricinghia con i 4 bulloni rimossi al punto 2.

Svuotamento del serbatoio carburante e pulizia del filtro

Intervallo tra gli interventi tecnici: Ogni 50 ore—Controllate il tubo del carburante e, se necessario, sostituitelo.

Ogni 100 ore—Pulite il filtro del serbatoio del carburante.

Ogni anno o prima del rimessaggio—Svuotate il serbatoio del carburante prima di effettuare le riparazioni, come indicato, e prima del rimessaggio.

Nota: L'elemento (di protezione) del filtro del serbatoio del carburante si trova all'interno del serbatoio del carburante, sull'apertura. Il filtro fa parte del serbatoio del carburante e non è rimovibile.

1. Spegnete il motore e lasciatelo raffreddare.

Importante: Spurgate il carburante solo da un motore freddo.

2. Scollegate il cappello dalla candela.
3. Chiudete la valvola di intercettazione del carburante.
4. Staccate il tubo di alimentazione del carburante allentando il serratubo sul carburatore.
5. Aprite la valvola di intercettazione del carburante e spurgate completamente il carburante dal serbatoio e dalla tubazione del carburante in un contenitore per carburante approvato.
6. Togliete il serbatoio del carburante dal tosaerba.
7. Versate una piccola quantità di carburante nel serbatoio, agitate il serbatoio, e versate il carburante in un'apposita tanica omologata.
8. Montate il serbatoio carburante e il tubo di alimentazione.

Cambio del filtro carburante

Intervallo tra gli interventi tecnici: Ogni 100 ore

1. Spegnete il motore e attendete che tutte le parti in movimento si siano fermate.
2. Scollegate il cappello dalla candela.
3. Chiudete la valvola di intercettazione del carburante (Figura 31).



Figura 31

g277609

1. Filtro del carburante (non illustrato)
2. Valvola di intercettazione del carburante

4. Rimuovete il filtro del carburante (Figura 31) dal relativo tubo allentando i serratubi attorno al filtro.
5. Installate un nuovo filtro del carburante nel tubo utilizzando i serratubi rimossi alla fase 4.

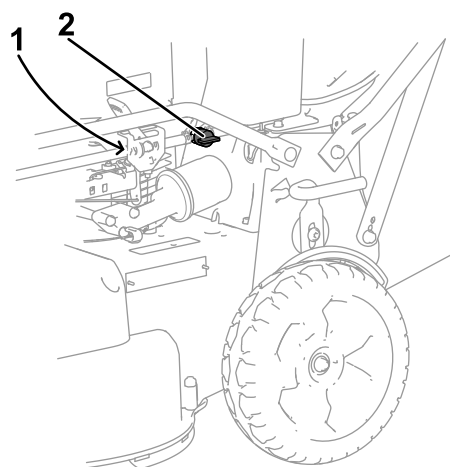
Revisione del sistema di avanzamento lama

Intervallo tra gli interventi tecnici: Dopo le prime 5 ore

Ogni 50 ore—Rimuovete i detriti da sotto il copricinghia.

Ogni 50 ore—Eseguite la revisione del sistema di avanzamento lama.

1. Allentate i 2 dispositivi di fissaggio a un quarto di giro sul pannello di accesso del copricinghia e rimuovete il pannello (Figura 32).



Figura 32

g208925

- | | |
|------------------------------------|---|
| 1. Molla di tensione della cinghia | 5. Cinghia di trasmissione della lama |
| 2. Bullone di regolazione | 6. Parete |
| 3. Gioco | 7. Copricinghia |
| 4. Dado di regolazione | 8. Pannello di accesso del copricinghia |

- Spazzolate o soffiate via i detriti dall'interno del copricinghia e attorno ai componenti.
- Tenete un calibro tra 0,13 e 0,76 mm sul muro e fatelo scorrere in basso dietro la molla di tensione della cinghia; fate riferimento a (Figura 33).

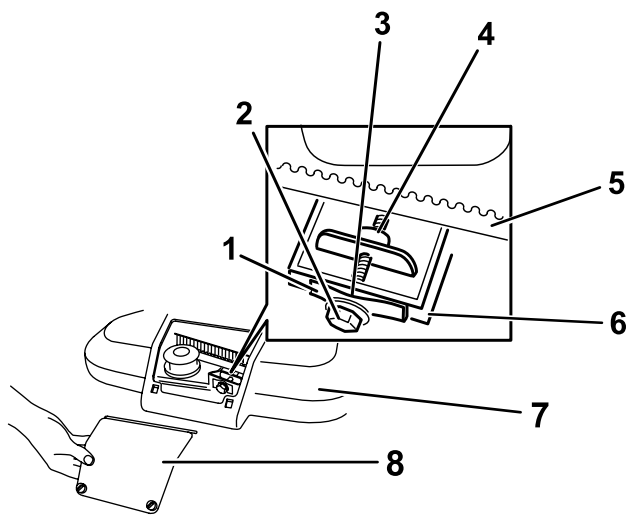
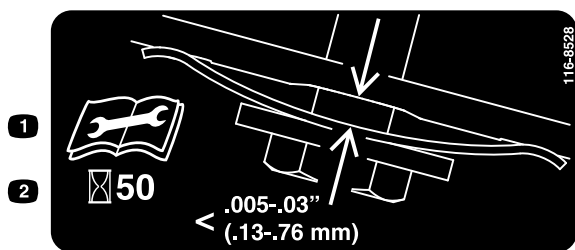

decal116-8528

Figura 33

- Leggete il *Manuale dell'operatore* prima di eseguire qualsiasi intervento di manutenzione.
- Controllate la tensione della cinghia ogni 50 ore.

Nota: Se il gioco tra calibro e molla è visibile, serrate il bullone e il dado di regolazione in modo che il carico scorra con difficoltà attraverso il gioco (Figura 32).

Importante: Non serrate troppo il bullone di regolazione. Potrebbe danneggiare la cinghia di trasmissione della lama.

- Montate il pannello di accesso del copricinghia.

Revisione delle lame

Intervallo tra gli interventi tecnici: Prima di ogni utilizzo o quotidianamente

Importante: Per il corretto montaggio delle lame dovete usare una chiave dinamometrica. Se non disponete di una chiave dinamometrica o avete dubbi sull'esecuzione di questa operazione, contattate un Centro Assistenza autorizzato.

Verificate l'affilatura delle lame e l'eventuale presenza di usura o danni ogni volta che esaurite il carburante; fate riferimento a [Controllo delle lame \(pagina 29\)](#). Se il tagliente è smussato o scheggiato, fatelo affilare, oppure sostituitelo. Sostituite immediatamente le lame se sono danneggiate, piegate o incrinare, utilizzando lame di ricambio originali Lawn-Boy.

⚠ PERICOLO

Le lame usurate o danneggiate possono spezzarsi e scagliare frammenti verso di voi o gli astanti, causando gravi ferite o anche la morte.

- Controllate le lame ad intervalli regolari, per accertare che non siano consumate o danneggiate.
- Sostituite le lame consumate o danneggiate.

Nota: Mantenete affilate le lame per tutta la stagione di taglio, perché le lame affilate eseguono un taglio netto senza strappare o frammentare l'erba. In caso contrario i bordi dell'erba diventano marroni, di conseguenza l'erba cresce più lentamente ed è più soggetta a malattie.

Preparazione alla revisione delle lame di taglio.

Inclinate la macchina sul fianco, con il filtro dell'aria sollevato, in modo che la stegola superiore poggia a terra.

⚠ AVVERTENZA

Le lame sono affilate e possono causare gravi ferite in caso di contatto.

- Scollegate il cappello dalla candela.
- Indossate i guanti per eseguire la manutenzione delle lame.

Controllo delle lame

Intervallo tra gli interventi tecnici: Prima di ogni utilizzo o quotidianamente

1. Controllate i taglienti (Figura 34). Se i taglienti non sono affilati o presentano intaccature, togliete le lame ed affilatele o sostituitele.



Figura 34

- | | |
|---------------|----------------------|
| 1. Area curva | 3. Usura/scanalatura |
| 2. Tagliente | 4. Incrinatura |

2. Controllate le lame stesse, in particolare l'area curva (Figura 34). Se notate eventuali danni, usura o una fessura in quest'area, sostituite immediatamente con lame nuove.

⚠ PERICOLO

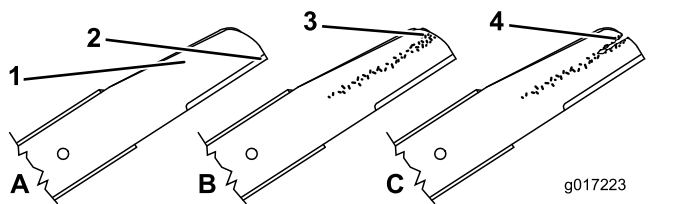
Se continuate ad usare una lama usurata, si forma una scanalatura tra la costa e la sezione piatta della lama. Alla fine, un pezzo di lama può staccarsi e venire lanciato dal sottoscocca, con il rischio di ferire gravemente voi o gli astanti.

- Controllate le lame ad intervalli regolari, per accertare che non siano consumate o danneggiate.
- Non cercate di raddrizzare le lame curve, e non saldate mai le lame spezzate o incrinata.
- Verificate la curvatura delle lame; vedere [Verifica della curvatura delle lame \(pagina 30\)](#).

Verifica della curvatura delle lame

1. Ruotate le lame in modo che siano posizionate come mostrato in [Figura 35](#).



Figura 35

1. Parte anteriore del piatto di taglio
2. Misurate ai punti A e B
3. Misurate la distanza tra il tagliente e una superficie piana regolare

2. Misurate ai punti A e B da una superficie piana fino ai taglienti (Figura 35) e registrate entrambe le dimensioni.
3. Ruotate le lame in modo che le estremità opposte si trovino nei punti A e B.
4. Ripetete le misurazioni nella fase 2 e registratele.

Nota: Se la differenza tra le dimensioni A e B ottenute nei passaggi 2 e 4 supera 3 mm, sostituite le lame; fate riferimento a [Rimozione delle lame \(pagina 30\)](#).

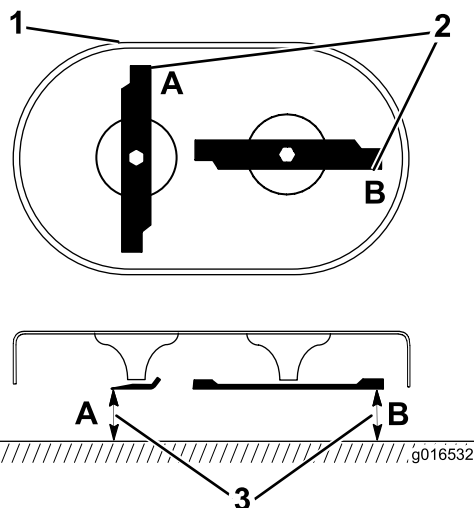
⚠ AVVERTENZA

Una lama curva o danneggiata può spezzarsi e ferire gravemente o uccidere voi o gli astanti.

- Sostituite sempre le lame curve o danneggiate con una lama nuova.
- Non limate mai la lama, e non create intaccature aguzze sul tagliente o sulla superficie della lama.

Rimozione delle lame

Sostituite le lame se urtano un oggetto solido o se sono sbilanciate, usurate o piegate. Utilizzate soltanto lame di ricambio originali Toro.

1. Usate un blocco di legno per tenere ferma la lama e ruotatela in senso antiorario come mostrato in [Figura 36](#).



Figura 36

g232790

2. Rimuovete ogni lama come mostrato in [Figura 37](#).

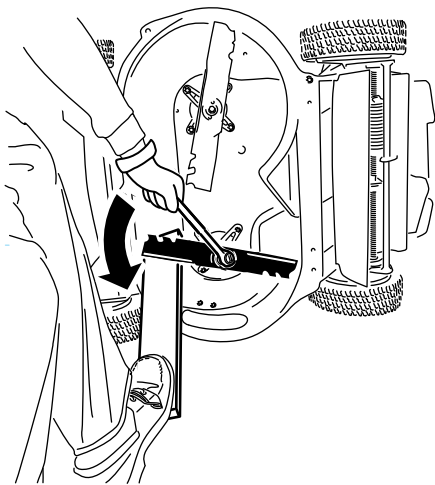

Figura 37

G016530

g016530

- | | |
|-----------------|---------------------------|
| 1. Alberino (2) | 3. Lama (2) |
| 2. Giralama (2) | 4. Bullone della lama (2) |

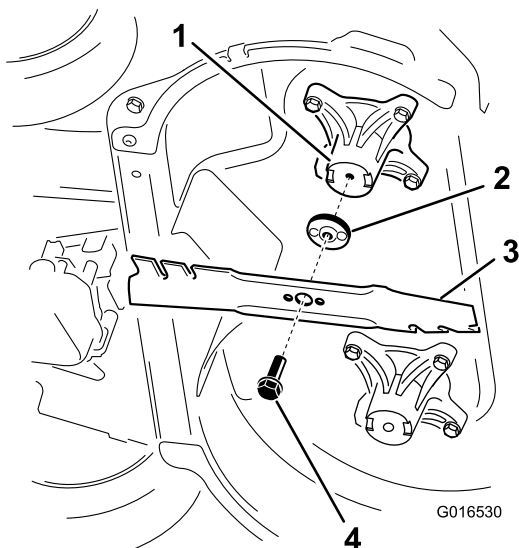
3. Controllate l'usura e i danni ai perni sui giralama.

Montaggio delle lame

⚠ AVVERTENZA

L'installazione errata delle lame può danneggiare la macchina o provocare lesioni all'operatore o agli astanti.

Montate le lame seguendo le istruzioni.

1. Montate la prima lama in posizione orizzontale, usando la bulloneria di montaggio come mostrato in ([Figura 37](#)).

Nota: Serrate il bullone a mano.

Importante: Le estremità curve delle lame devono essere rivolte verso la scocca del tosaerba. Sistemate le aree sollevate su ogni giralama con le cavità nella testa del relativo alberino e i perni sull'altro lato di ogni giralama con i fori nella lama corrispondente.

2. Fissate ciascuna lama con un asse e ruotate il bullone della lama in senso orario con una chiave dinamometrica, come illustrato nella [Figura 38](#); serrate ciascun bullone della lama a 82 N·m.



Figura 38

g232801

3. Ruotate la lama installata di 1/4 di giro in modo che sia verticale e installate l'altra lama in modo analogo alla prima (vedere la fase 1).

Nota: Le lame dovranno essere perpendicolari e formare una "T" rovesciata, come mostrato in [Figura 39](#).

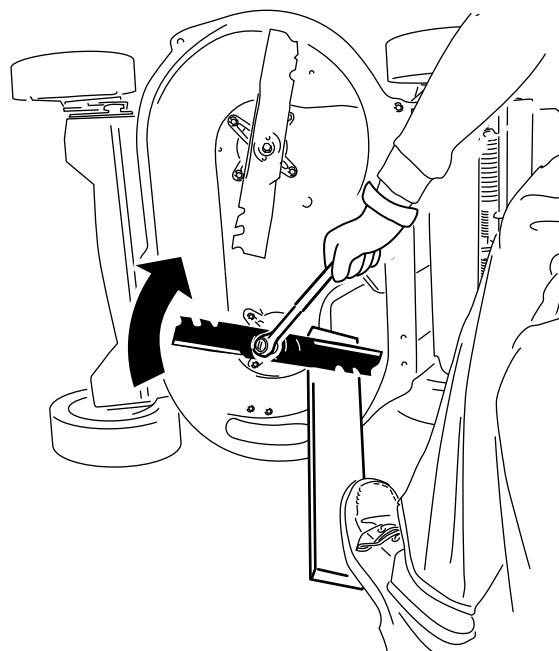
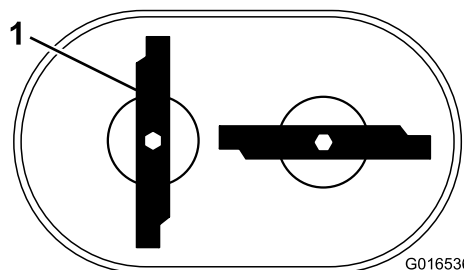

G016536

Figura 39

g016536

1. Lama (2)

4. Serrate la seconda lama; fate riferimento alla fase 2.
5. Ruotate le lame manualmente di 360° in modo che non si tocchino.

Nota: In caso di contatto, non sono montate correttamente. Ripetete le fasi da 1 a 3 in modo che lame non si tocchino.

Sostituzione della cinghia di trasmissione della lama

Sostituire la cinghia di trasmissione della lama se necessario.

1. Spegnete il motore e attendete che tutte le parti in movimento si siano fermate.
2. Scollegate il cappellotto dalla candela.
3. Togliete i copri-bulloni (Figura 6) estraendo i 4 bulloni di fissaggio alla scocca della macchina.

Nota: Conservate i bulloni per installare il copricinghia sulla scocca della macchina.

4. Rimuovete i detriti da sotto il copricinghia.
5. Togliete il paracinghia BBC e la bulloneria di montaggio.

Nota: Conservate il paracinghia BBC e la bulloneria di montaggio per la successiva installazione.



Figura 40

1. Cinghia BBC
2. Paracinghia BBC

6. Rimuovete la cinghia BBC dalla puleggia anteriore sinistra.
7. Allentate il bullone di regolazione (Figura 32).
8. Staccate la puleggia tendicinghia fissa e la bulloneria (Figura 41).

Nota: Conservate la puleggia tendicinghia e la bulloneria di montaggio per la successiva installazione.

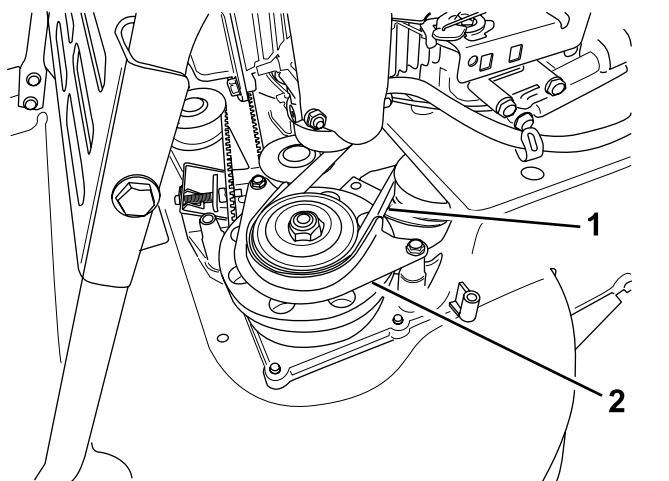

Figura 41

La puleggia tendicinghia BBC è stata rimossa per maggiore chiarezza

1. Foro in sede
2. Foro della ruota dentata di sinistra
3. Puleggia tendicinghia fissa
4. Foro della ruota dentata di destra

9. Togliete la cinghia di trasmissione della lama.
10. Allineate i fori nelle ruote dentate di destra e sinistra con i fori nell'alloggiamento, come illustrato nella Figura 41.

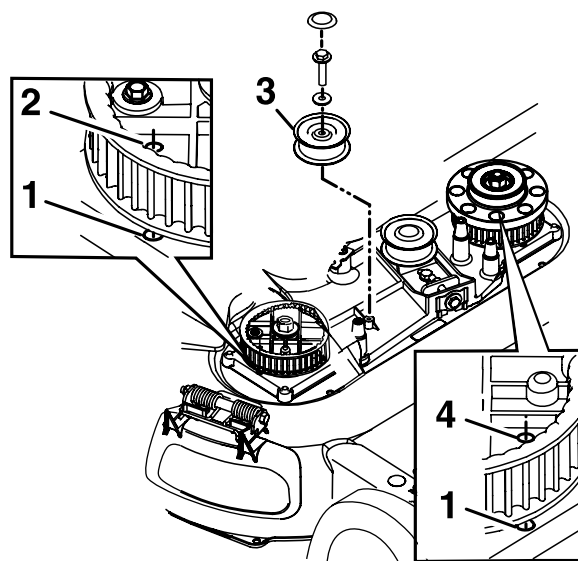
Nota: Tenete le ruote dentate in posizione con un'asta o un cacciavite.

11. Dopo avere bloccato le ruote dentate in posizione, installate la cinghia di trasmissione della lama e la puleggia tendicinghia fissa.

Nota: Verificate che i denti si inseriscano nelle ruote dentate.

12. Serrate la cinghia alle impostazioni di tensione raccomandate; fate riferimento a [Revisione del sistema di avanzamento lama \(pagina 28\)](#).
13. Togliete l'asta o il cacciavite dalle ruote dentate.
14. Accertate che le lame sotto il vano siano allineate correttamente; fate riferimento a [Controllo delle lame \(pagina 29\)](#).
15. Installate la cinghia BBC, il paracinghia BBC e la bulloneria.
16. Montate il copricinghia con i 4 bulloni rimossi al passaggio 3.
17. Collegate il cappellotto alla candela.

- Verificate il funzionamento della barra di comando e della frizione del freno della lama.

Sostituzione della cinghia frizione freno lama (BBC)

Intervallo tra gli interventi tecnici: Ogni 250 ore

- Spegnete il motore e attendete che tutte le parti in movimento si siano fermate.
- Scollegate il cappellotto dalla candela.
- Togliete i 4 bulloni che fissano il copricinghia alla scocca della macchina.

Nota: Conservate i bulloni per installare il copricinghia sulla scocca della macchina.

- Togliete il copricinghia.
- Rimuovete i detriti da sotto il copricinghia.
- Rimuovete la cinghia della trasmissione; fate riferimento a [Rimozione della cinghia di trasmissione \(pagina 34\)](#).
- Togliete il paracinghia BBC ([Figura 42](#)).

Nota: Conservate la bulloneria di montaggio per installare il paracinghia BBC successivamente.



Figura 42

- Cinghia BBC
- Paracinghia BBC

- Rimuovete la cinghia BBC dalla puleggia del tamburo del freno e poi rimuovete la cinghia dalla macchina.

Nota: Tenete una delle lame con un guanto o uno straccio e ruotate il relativo mandrino in modo da rimuovere la cinghia BBC.

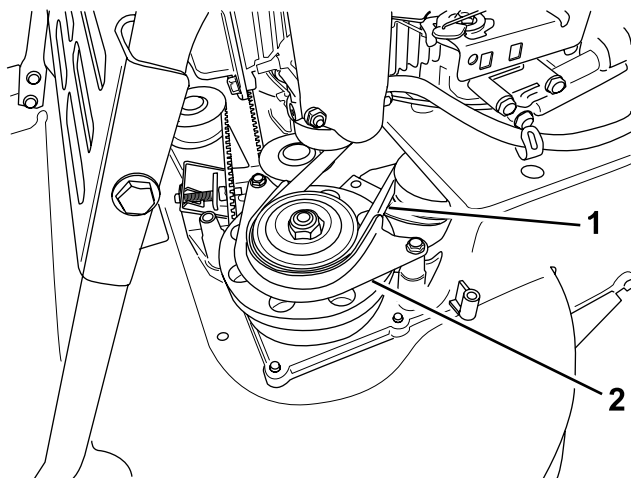
- Per installare una nuova cinghia BBC, invertite le precedenti operazioni.
- Regolate il cavo BBC; fate riferimento a [Regolazione del cavo del freno della lama \(pagina 33\)](#).

Regolazione del cavo del freno della lama

Regolate il cavo del freno della lama ogniqualvolta ne montate uno nuovo o sostituite la cinghia BBC.

- Spegnete il motore e attendete che tutte le parti in movimento si siano fermate.
- Scollegate il cappellotto dalla candela.
- Togliete i copri-bulloni ([Figura 6](#)) estraendo i 4 bulloni di fissaggio alla scocca della macchina.

Nota: Conservate i bulloni per installare il copricinghia sulla scocca della macchina.

- Rimuovete i detriti da sotto il copricinghia.
- Allentate la vite del serrafilo ([Figura 43](#)).



Figura 43

- Vite serrafilo
- Cavo del freno della lama

- Tirate la guaina del cavo per eliminare l'allentamento ([Figura 44](#)).

Nota: Non praticate tensione sulla molla.

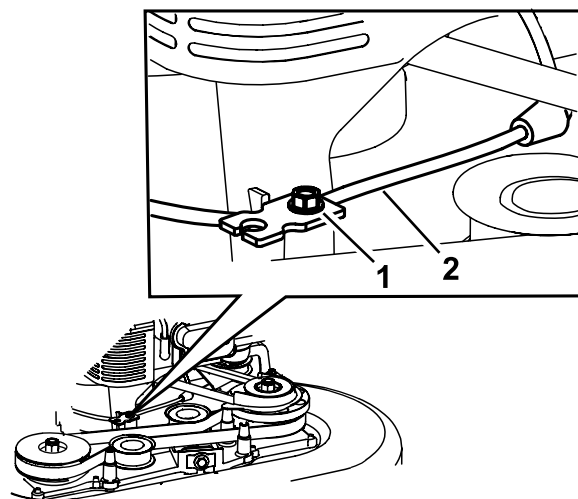

Figura 44

g208926

1. Serrafilo per cavi 2. Molla

7. Contrassegnate il cavo del freno (Figura 45), quindi regolate la guaina fino a quando si forma un allentamento di circa 11 mm (Figura 46).

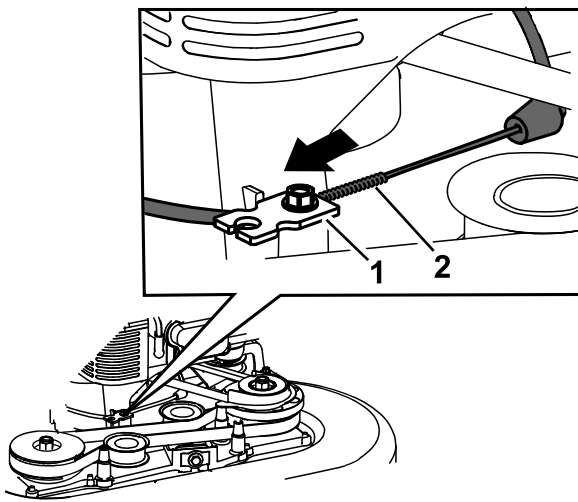

Figura 45

g208923

1. Contrassegnate qui il cavo

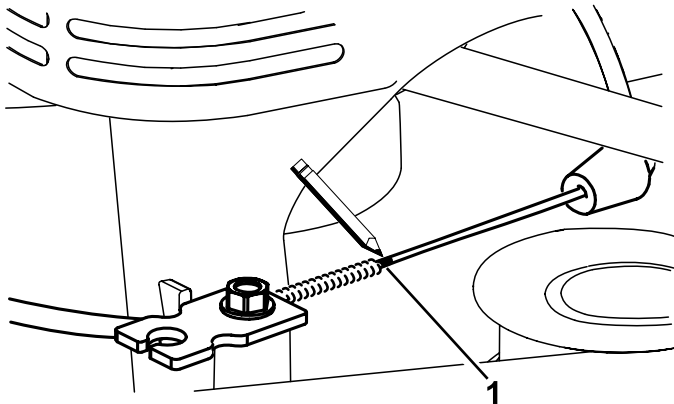

Figura 46

g208920

1. Allentamento – 11 mm

8. Serrate la vite del serrafilo per cavi a 11–14 N·m per bloccare la regolazione in posizione.
9. Installate il copricinghia con i 4 bulloni rimossi al punto 3.
10. Collegate il cappello alla candela.
11. Verificate il funzionamento della frizione del freno della lama.

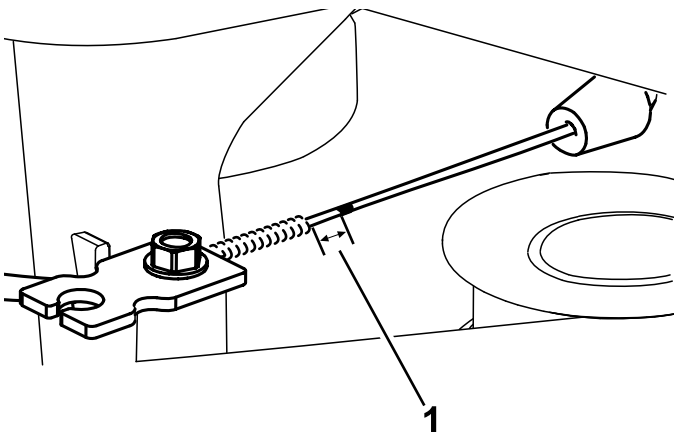
Sostituzione della cinghia di trasmissione

Intervallo tra gli interventi tecnici: Ogni 250 ore

Rimozione della cinghia di trasmissione

Nota: Conservate tutta la bulloneria rimossa in questa procedura, ad eccezione della vecchia cinghia di trasmissione, per l'installazione in [Montaggio della cinghia di trasmissione](#). (pagina 36).

1. Spegnete il motore e attendete che tutte le parti in movimento si siano fermate.
2. Scollegate il cappello dalla candela.
3. Togliete i 4 bulloni che fissano il copricinghia alla scocca della macchina.
4. Togliete il copricinghia.
5. Rimuovete i detriti da sotto il copricinghia.
6. Se il cesto di raccolta è montato sulla macchina, rimuovetelo. Fate riferimento a [Rimozione del cesto di raccolta](#) (pagina 20).
7. Sollevate il deflettore posteriore e tenetelo sollevato.
8. Rimuovete il finestrino retrovisore, situato sotto il deflettore di scarico posteriore, rimuovendo il bullone che lo fissa in posizione (Figura 47).

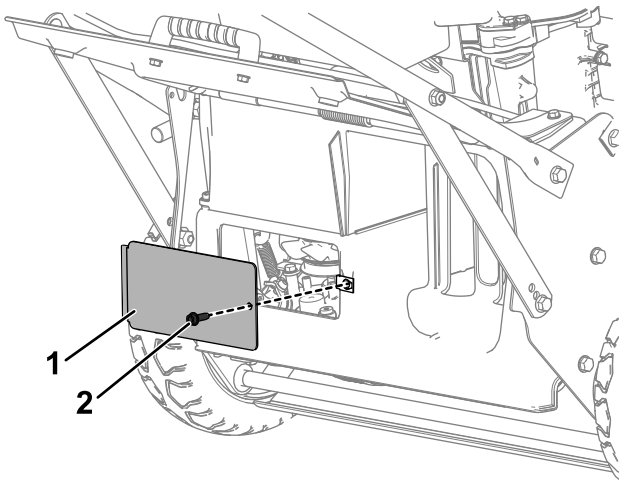

g280620

Figura 47

1. Finestrino retrovisore 2. Bullone del finestrino retrovisore

9. Rimuovete la protezione di traino rimuovendo i 2 bulloni che la fissano in posizione (Figura 48).

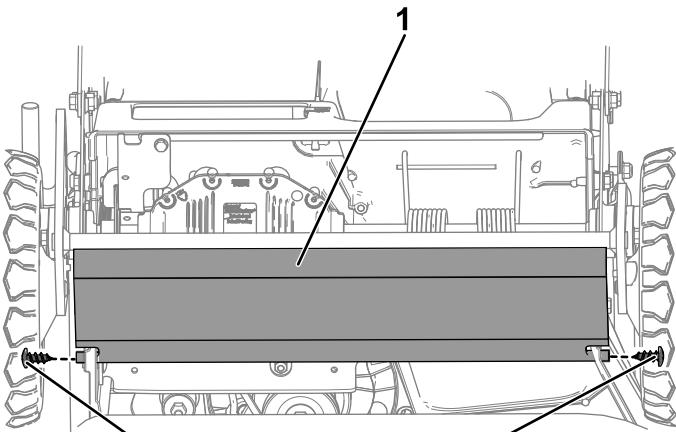

g280624

Figura 48

1. Protezione a traino 2. Bulloni della protezione a traino

10. Ruotate la puleggia tendicinghia sopra al foro di accesso della trasmissione utilizzando una chiave a brugola per ruotare il dado della puleggia tendicinghia in senso orario.

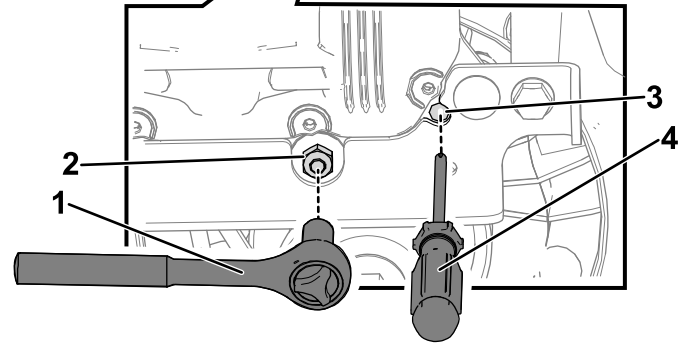
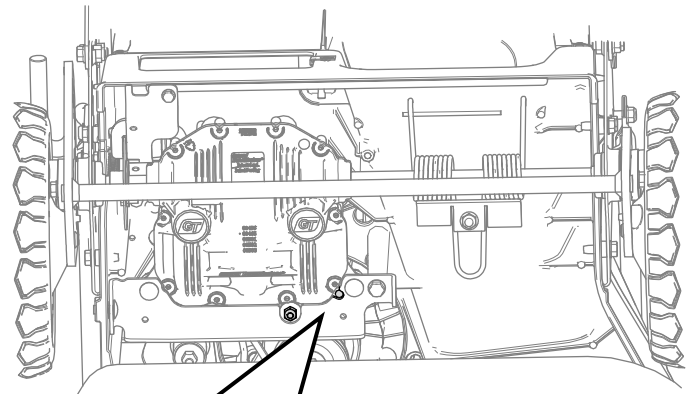

g281194

Figura 49

1. Chiave a brugola 3. Foro di accesso
2. Dado della puleggia tendicinghia 4. Cacciavite

11. Mentre tenete ferma la puleggia tendicinghia sul foro di accesso sulla trasmissione, inserite un cacciavite attraverso il foro di accesso per venire a contatto con una nervatura nella puleggia tendicinghia.

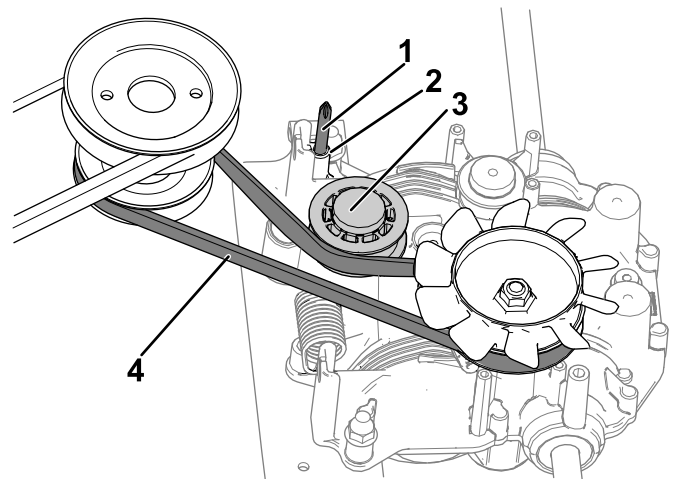

g280736

Figura 50

1. Cacciavite attraverso il foro di accesso 3. Puleggia tendicinghia
2. Foro di accesso 4. Cinghia di trasmissione

12. Utilizzate il cacciavite per tenere lontana la puleggia tendicinghia fino a quando non

avrete finito di montare la nuova cinghia di trasmissione.

13. Dalla parte anteriore della macchina, rimuovete la cinghia dalla puleggia del motore e poi dalla puleggia di trasmissione.

Montaggio della cinghia di trasmissione.

1. Mentre la puleggia tendicinghia viene spinta in una posizione in cui non è d'impiccio, montate la nuova cinghia di trasmissione collocando la cinghia prima sulla puleggia di trasmissione e successivamente sulla puleggia del motore.
2. Rimuovete il cacciavite dal foro di accesso nella trasmissione per riportare la puleggia tendicinghia alla posizione di tensione.
3. Utilizzate il finestrino retrovisore, situato sotto il deflettore di scarico posteriore, per assicurarvi che la nuova cinghia di trasmissione sia posizionata correttamente.
4. Montate la protezione a traino utilizzando i 2 bulloni della protezione a traino rimossi al passaggio 9 di [Rimozione della cinghia di trasmissione](#) (pagina 34).
5. Montate il finestrino retrovisore, situato sotto il deflettore di scarico posteriore, utilizzando il bullone corrispondente, rimosso al passaggio 8 di [Rimozione della cinghia di trasmissione](#) (pagina 34).

Regolazione del cavo del freno di stazionamento

Ogni volta che montate un nuovo cavo del freno di stazionamento o se il freno di stazionamento non è regolato, regolate il freno di stazionamento.

1. Disinserite il freno di stazionamento; fate riferimento a [Disinnesto del freno di stazionamento](#) (pagina 18).
2. Girate il dado di regolazione in senso antiorario per allentare la regolazione del cavo ([Figura 51](#)).



Figura 51

- | | |
|------------------------------------|---|
| 1. Cavo del freno di stazionamento | 4. Girate il dado in senso orario per stringere la regolazione. |
| 2. Dado di regolazione | 5. Girate il dado in senso antiorario per allentare la regolazione. |
| 3. Stegola (lato destro) | |

3. Regolate la tensione del cavo ([Figura 51](#)) tirando o spingendo la guaina del cavo e mantenendo la posizione raggiunta.

Nota: Tirate la guaina del cavo verso il motore per aumentare la tensione (aumenta anche il carico sul morsetto del freno); spingete il cavo in direzione opposta al motore per ridurre la tensione (diminuisce anche il carico sul morsetto del freno).

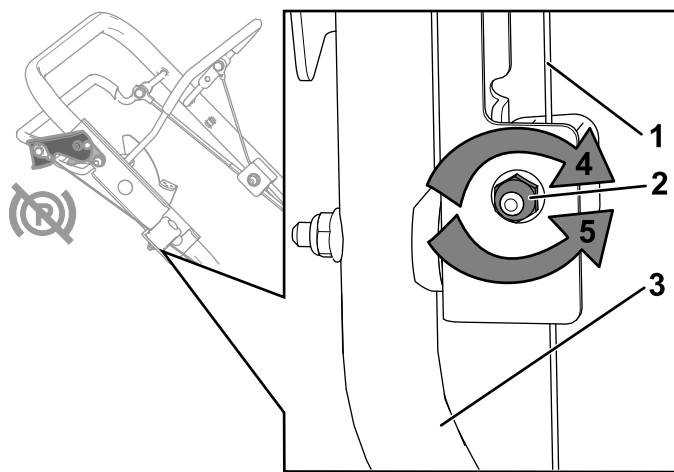
Importante: Regolate la guaina del cavo gradualmente con piccoli incrementi per evitare un eccesso di tensione. L'eccessiva tensione può impedire alla macchina di oscillare liberamente anche quando il freno di stazionamento è disinserito. Una corretta regolazione della tensione consente alla macchina di oscillare liberamente quando il freno di stazionamento è disinserito e di mantenere la posizione quando il freno di stazionamento è inserito.

4. Ruotate il dado di regolazione in senso orario per stringere la regolazione del cavo.

Nota: Serrate saldamente il dado con una bussola o una chiave.

Regolazione della trazione automatica

Solo per modelli a trazione automatica

Ogni volta che installate un nuovo cavo della trazione automatica o se la trazione non è regolata, regolate la trazione automatica.

1. Girate il dado di regolazione in senso antiorario per allentare la regolazione del cavo (Figura 52).



Figura 52

- | | |
|-----------------------------------|---|
| 1. Stegola (lato sinistro) | 4. Girate il dado in senso orario per stringere la regolazione. |
| 2. Dado di regolazione | 5. Girate il dado in senso antiorario per allentare la regolazione. |
| 3. Cavo della trazione automatica | |

2. Regolate la tensione sul cavo (Figura 52) tirandola in avanti o spingendola indietro e tenendo la posizione.

Nota: Tirate il cavo verso il motore per aumentare la trazione; spingete il cavo via dal motore per ridurre la trazione.

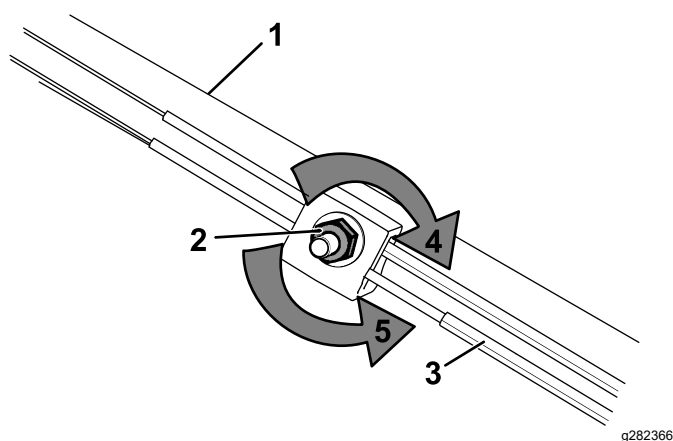
Nota: Regolate il cavo in piccoli incrementi per evitare un'eccessiva regolazione.

3. Ruotate il dado di regolazione in senso orario per stringere la regolazione del cavo.

Nota: Serrate saldamente il dado con una bussola o una chiave.

Rimessaggio

Sicurezza nel rimessaggio

Spegnete sempre la macchina, attendete che tutte le parti in movimento si arrestino e lasciate raffreddare la macchina prima di eseguire interventi di riparazione, manutenzione, pulizia o di rimessarla.

Informazioni generali

Riponete la macchina in un luogo fresco, pulito e asciutto. Coprite la macchina per mantenerla pulita e proteggerla.

1. Eseguite le procedure di manutenzione annuale consigliata; vedere [Manutenzione \(pagina 24\)](#).
2. Pulite sotto la macchina; vedere [Pulizia sotto la macchina \(pagina 23\)](#).
3. Eliminate morchia, sporcizia e fanghiglia dalle parti esterne del motore, dalla copertura protettiva e da sopra la macchina.
4. Controllate le condizioni delle lame; vedere [Controllo delle lame \(pagina 29\)](#).
5. Revisionate il filtro dell'aria; vedere [Manutenzione del filtro dell'aria \(pagina 25\)](#).
6. Serrate tutti i dadi, i bulloni e le viti.
7. Ritoccate le superfici arrugginite e scheggiate con vernice reperibile da un Centro Assistenza autorizzato.

Preparazione del sistema di alimentazione

All'ultimo rifornimento di carburante dell'anno, versate lo stabilizzatore nel carburante, come indicato nelle istruzioni del costruttore del motore. Svuotate il serbatoio del carburante dopo l'ultima tosatura, prima del rimessaggio del tosaerba.

1. Lasciate in funzione la macchina fino a quando il motore non si spegne per esaurimento del carburante.
2. Avviare nuovamente il motore.
3. Lasciate che il motore giri finché non si ferma. Quando non si accende più, il motore è asciutto abbastanza.

Preparazione del motore

1. Cambiate l'olio motore e il filtro dell'olio motore quando il motore è ancora caldo; vedere [Cambio dell'olio motore \(pagina 25\)](#) e [Cambio del filtro dell'olio \(pagina 26\)](#).
2. Togliete la candela.
3. Da una lattina versate circa 30 ml di olio nel motore, attraverso il foro della candela.
4. Tirate lentamente il cavo di avviamento più volte per distribuire l'olio nel cilindro.
5. Montate la candela, senza collegarla al cavo. Serrate il cavo in modo tale che non venga a contatto con la candela.

Rimozione della macchina dal rimessaggio

1. Controllate tutti i dispositivi di fermo e serrateli.
2. Togliete la candela e fate girare velocemente il motore utilizzando l'innesco, per eliminare l'olio superfluo dal cilindro.
3. Controllate la candela e sostituitemela qualora sia sporca, usurata o incrinata; fate riferimento al Manuale d'uso del motore.
4. Montate la candela e serratela alla coppia raccomandata di 20 N·m.
5. Osservate le procedure di manutenzione consigliate; vedere [Manutenzione \(pagina 24\)](#).
6. Controllate il livello dell'olio motore; vedere [Controllo del livello dell'olio motore \(pagina 12\)](#).
7. Rabboccate il serbatoio del carburante con carburante fresco; vedere [Riempimento del serbatoio del carburante \(pagina 12\)](#).
8. Collegate il cappellotto alla candela.

Localizzazione guasti

Problema	Possibile causa	Rimedio
Il motore non si avvia.	<ol style="list-style-type: none"> 1. Il serbatoio carburante è vuoto o l'impianto di alimentazione contiene carburante stantio. 2. La valvola d'intercettazione del carburante è chiusa. 3. La leva dell'acceleratore non è in posizione corretta. 4. C'è morchia, acqua o carburante stantio nel sistema di alimentazione. 5. Il cappello non è collegato alla candela. 6. La candela è sporca, imbrattata o la distanza tra gli elettrodi è errata. 7. Il filtro del carburante è sporco. 	<ol style="list-style-type: none"> 1. Spurgate e/o riempite il serbatoio del carburante con carburante fresco. Se il problema perdura, rivolgetevi a un Distributore autorizzato. 2. Aprite la valvola d'intercettazione del carburante. 3. Portate la leva dell'acceleratore in posizione STARTER. 4. Rivolgetevi a un Centro Assistenza autorizzato. 5. Collegate il cappello alla candela. 6. Controllate la candela e, all'occorrenza, regolate la distanza fra gli elettrodi. Se la candela è sporca, imbrattata o incrinata, sostituirla. 7. Sostituite il filtro del carburante e pulite il filtro nel serbatoio.
Il motore si avvia con difficoltà o perde potenza.	<ol style="list-style-type: none"> 1. L'elemento del filtro dell'aria è sporco e riduce il flusso d'aria. 2. Il livello dell'olio motore è basso o l'olio è sporco. 3. Il flessibile di sfiato del serbatoio del carburante è ostruito. 4. Il filtro del carburante è sporco. 5. C'è morchia, acqua o carburante stantio nel sistema di alimentazione. 6. La parte sottostante della macchina contiene sfalcio e detriti. 7. La candela è sporca, imbrattata o la distanza tra gli elettrodi è errata. 	<ol style="list-style-type: none"> 1. Pulite il prefiltro dell'aria e/o sostituite il filtro di carta. 2. Controllate l'olio motore. Cambiate l'olio se è sporco, o rabboccate se è scarso. 3. Pulite o sostituite il flessibile di sfiato del serbatoio del carburante. 4. Sostituite il filtro del carburante e pulite il filtro nel serbatoio. 5. Rivolgetevi a un Centro Assistenza autorizzato. 6. Pulite sotto la macchina 7. Controllate la candela e, all'occorrenza, regolate la distanza fra gli elettrodi. Se la candela è sporca, imbrattata o incrinata, sostituirla.
Il motore non è regolare.	<ol style="list-style-type: none"> 1. Il cappello non è collegato saldamente alla candela. 2. La candela è sporca, imbrattata o la distanza tra gli elettrodi è errata. 3. La leva dell'acceleratore non si trova in posizione FAST. 4. L'elemento del filtro dell'aria è sporco e riduce il flusso d'aria. 5. Il filtro del carburante è sporco. 	<ol style="list-style-type: none"> 1. Collegate saldamente il cappello alla candela. 2. Controllate la candela e, all'occorrenza, regolate la distanza fra gli elettrodi. Se la candela è sporca, imbrattata o incrinata, sostituirla. 3. Portate la leva dell'acceleratore in posizione FAST. 4. Pulite il prefiltro dell'aria e/o sostituite il filtro di carta. 5. Sostituite il filtro del carburante e pulite il filtro nel serbatoio.

Problema	Possibile causa	Rimedio
Il tosaerba o il motore vibrano in modo eccessivo.	<ol style="list-style-type: none"> 1. La lama è piegata o sbilanciata. 2. Un bullone di montaggio della lama è allentato. 3. Il sottoscocca della macchina contiene sfalcio e corpi estranei. 4. I bulloni di fissaggio del motore sono allentati. 5. La puleggia del motore, la puleggia tendicinghia o la puleggia della lama sono allentate. 6. La puleggia del motore è danneggiata. 7. Un fusello della lama è piegato. 8. La cinghia è danneggiata. 	<ol style="list-style-type: none"> 1. Bilanciate la lama (o lame). Se la lama è piegata, sostituitedla. 2. Serrate i bulloni di fissaggio della lama. 3. Pulite sotto la macchina 4. Serrate i bulloni di fissaggio del motore. 5. Serrate la puleggia allentata. 6. Rivolgetevi a un Centro Assistenza autorizzato. 7. Rivolgetevi a un Centro Assistenza autorizzato. 8. Riposizionate la cinghia.
Il taglio non è uniforme.	<ol style="list-style-type: none"> 1. L'altezza delle quattro ruote non è uguale. 2. Le lame sono smussate. 3. Avete tosato ripetutamente nella stessa direzione. 4. La parte sottostante della macchina contiene sfalcio e detriti. 5. Un fusello della lama è piegato. 	<ol style="list-style-type: none"> 1. Regolate le quattro ruote alla stessa altezza. 2. Affilate le lame e bilanciatele. 3. Cambiate la direzione di tosatura. 4. Pulite sotto la macchina 5. Rivolgetevi a un Centro Assistenza autorizzato.
Il camino di scarico si è ostruito.	<ol style="list-style-type: none"> 1. La leva dell'acceleratore non si trova in posizione Fast. 2. L'altezza di taglio è troppo bassa. 3. State tosando troppo velocemente. 4. L'erba è bagnata. 5. La parte sottostante della macchina contiene sfalcio e detriti. 	<ol style="list-style-type: none"> 1. Portate la leva dell'acceleratore in posizione FAST. 2. Aumentate l'altezza di taglio; se necessario, tagliate una seconda volta a un'altezza di taglio minore. 3. Rallentate. 4. Lasciate asciugare l'erba prima di tosarla. 5. Pulite sotto la macchina
La trazione automatica del tosaerba non funziona.	<ol style="list-style-type: none"> 1. Il cavo della trazione automatica non è regolato o è danneggiato. 2. Vi sono detriti nell'area della cinghia. 3. La cinghia è danneggiata. 	<ol style="list-style-type: none"> 1. Regolate il cavo della trazione automatica; sostituite il cavo se necessario. 2. Togliete i detriti dall'area della cinghia. 3. Riposizionate la cinghia.
Le lame non girano o scivolano.	<ol style="list-style-type: none"> 1. La cinghia di trasmissione BBC o la cinghia di temporizzazione è consumata, allentata o spezzata. 2. La cinghia BBC è caduta dalla puleggia. 3. La cinghia BBC è usurata, allentata o rotta. 	<ol style="list-style-type: none"> 1. Regolate il cavo BBC; regolate la tensione della cinghia di temporizzazione; sostituite se necessario. 2. Controllate eventuali danni alla cinghia e contattate un Centro Assistenza Toro autorizzato, se necessario. 3. Regolate il cavo BBC; sostituitedlo, se necessario.

Problema	Possibile causa	Rimedio
Le lame sono a contatto.	<ol style="list-style-type: none"> 1. Le lame sono installate o allineate in modo non corretto. 2. Gli adattatori della cinghia sono usurati, allentati o rotti. 3. La cinghia di temporizzazione è usurata, allentata o rotta. 4. La puleggia tendicinghia o le ruote dentate di temporizzazione sono usurate, allentate o rotte. 	<ol style="list-style-type: none"> 1. Montate correttamente le lame. 2. Sostituite gli adattatori della lama. 3. Rivolgetevi a un Centro Assistenza autorizzato. 4. Rivolgetevi a un Centro Assistenza autorizzato.

Note:

Note:

Informativa sulla privacy SEE/Regno Unito

Utilizzo delle vostre informazioni personali da parte di Toro

The Toro Company ("Toro") rispetta la vostra privacy. Quando acquistate i nostri prodotti, possiamo raccogliere determinate informazioni personali su di voi, direttamente da voi o tramite la vostra azienda o distributore Toro. Toro utilizza queste informazioni per adempiere ai propri obblighi contrattuali, come registrare la vostra garanzia, elaborare la vostra richiesta in garanzia o contattarvi in caso di un richiamo di prodotto, e per finalità aziendali legittime, come valutare la soddisfazione dei clienti, migliorare i nostri prodotti o fornirvi informazioni su prodotti che potrebbero essere di vostro interesse. Toro può condividere i vostri dati con le nostre consociate, affiliate, rivenditori e altri partner commerciali collegati a tali attività. Inoltre, possiamo divulgare le informazioni personali ove richiesto ai sensi della legge o in relazione alla vendita, acquisto o fusione di un'attività. Non venderemo mai le vostre informazioni personali a nessun'altra società a scopi di marketing.

Conservazione delle vostre informazioni personali

Toro conserverà le vostre informazioni personali per tutto il tempo pertinente alle finalità di cui sopra e in conformità con i requisiti normativi. Per maggiori informazioni sui periodi di conservazione dei dati applicabili, contattate legal@toro.com.

L'impegno di Toro per la sicurezza

Le vostre informazioni personali possono essere elaborate negli Stati Uniti o in altri paesi in cui possono essere in vigore leggi sulla protezione dei dati meno rigorose di quelle del vostro paese di residenza. Ogniqualvolta trasferiamo le vostre informazioni al di fuori del vostro paese di residenza, adotteremo tutte le misure richieste per legge al fine di garantire l'implementazione delle opportune tutele per proteggere le vostre informazioni e assicurarci che vengano trattate in sicurezza.

Accesso e correzione

È vostro diritto correggere o riesaminare i vostri dati personali, oppure rifiutare o limitare il trattamento dei vostri dati. A tale scopo, contattateci via email all'indirizzo legal@toro.com. In caso di perplessità in relazione al modo in cui Toro gestisce le vostre informazioni, vi invitiamo a parlarne direttamente con noi. Tenete presente che i residenti europei hanno diritto a sporgere reclamo presso la propria Autorità di protezione dei dati.