



Count on it.

Form No. 3442-566 Rev A

Kasutusjuhend

Flex Force Power System™ 60 V MAX 55 cm Recycler® muruniiduk

Mudeli nr 21864—Seeria nr 40000000 ja edasi

Mudeli nr 21864T—Seeria nr 40000000 ja edasi

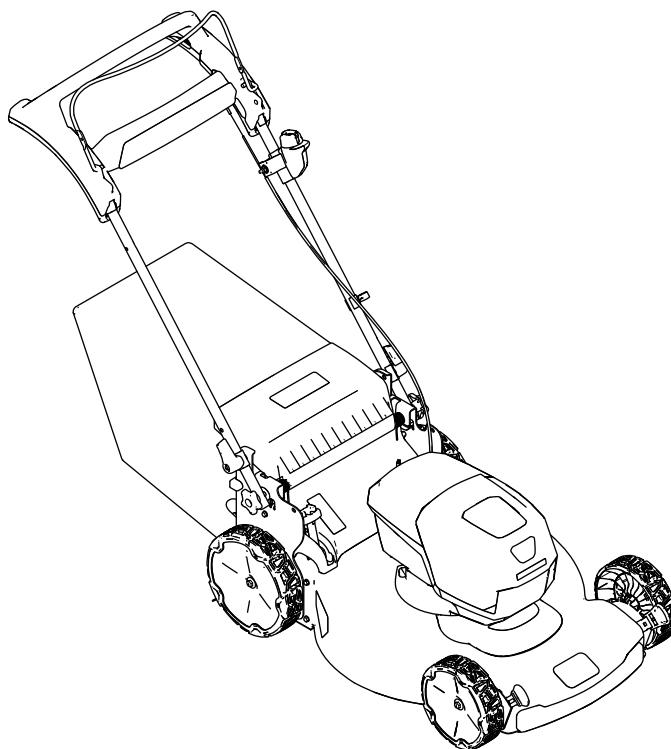

See toode on kooskõlas kõigi asjakohaste Euroopa direktiividega: lisateavet vaadake eraldi tootepõhiselt vastavusdeklaratsiooni lehelt (DOC).

Sissejuhatus

See pöörleva teraga järelkõnnitav niiduk on mõeldud koduomanikele. See on loodud peamiselt hästi hooldatud elamukinnistute muruplatsidel muru niitmiseks. See ei ole mõeldud võsa lõikamiseks ega põllumajanduslikuks otstarbeks. Masinas kasutatakse liitumioon-akupaki mudelid 81860 (mis on kaasas mudeliga 21864) või 81875, kasutada saab ka mudeli 81825 või 81860 akupakki. Neid akupakke võib laadida ainult akulaadija mudeliga 81802 (mis on kaasas mudeliga 21864) või 81805. Nende toodete kasutamine muudel kui ettenähtud kasutusotstarvetel võib osutada ohtlikuks teile ja kõrvalseisjatele.

Mudel 21864T ei sisalda akut ega akulaadijat.

Toote õigeks kasutamiseks ja hooldamiseks ning vigastuste ja toote kahjustamise vältimiseks lugege seda teavet tähelepanelikult. Teie vastutate toote nõuetekohase ja ohutu kasutamise eest.

Lisainformatsiooni, sealhulgas ohutusnõuannete, koolitusmaterjalide, lisaseadmete, edasimüüja leidmise või toote registreerimise kohta leiate veebisaidilt www.toro.com.

Mil iganes te masin vajab hooldust, tootja originaalvaruosi või lisateavet, pöörduge volitatud teeninduse või tootja klienditeeninduse poole ja otsige üles oma toodete mudeli- ja seerianumbrid. **Joonis 1** näitab tootel mudeli- ja seerianumbri asukohta. Kirjutage numbrid selleks ette nähtud tühjale alale.

Tähtis: Garantiiteabele, varuosadele ja muule tooteteabele juurdepääsuks võite skannida mobiilseadmega seerianumbri sildil oleva QR-koodi (kui olemas).



g275230

Joonis 1

1. Mudeli- ja seerianumbri asukoht

Ohutus

OLULISED OHUTUS JUHISED

HOIATUS! Elektrilise masina kasutamisel tuleb tulekahju, elektrilöögi või vigastuste ohu vähendamiseks alati lugeda ning järgida peamisi ohutust puudutavaid hoiatusi ja juhiseid, sealhulgas järgmisi.

I. Väljaõpe

1. Masina kasutaja vastutab igasuguste õnnetuste või ohtude eest, mis juhtuvad teistega või ohustavad nende vara.
2. Ärge lubage lastel masinat, akupakki ja akulaadijat kasutada ega nendega mängida; kohalikud eeskirjad võivad masina kasutaja vanust piirata.
3. Ärge lubage masinat, akupakki või akulaadijat kasutada halvenenud füüsiliste, sensoorsete või vaimsete võimetega või kogemuste ja masina kasutamisega seonduvate teadmisteta inimestel, välja arvatud juhul, kui neid juhendatakse selle ohutu kasutamise osas, nad töötavad järelevalve all ja mõistavad selle kasutamisel kaasnevaid ohte.
4. Enne seadme, akupaki ja akulaadija kasutamist lugege läbi kõik juhised ja toodetel märgitud hoiatusmärgistused.
5. Tutvuge masina, akupaki ja akulaadija juhtimiseseadmete ja õige kasutamisega.

II. Ettevalmistus

1. Hoidke kõrvalised isikud, eriti lapsed ja lemmikloomad tööalast väljaspool.
2. Ärge töötage masinaga, kui kõik selle kaitse- ja turvaseadmed, näiteks deflektor ja murukoguja, pole paigas ega tööta masinal korralikult.
3. Vaadake üle ala, kus hakkate masinat kasutama, ja eemaldage kõik esemed, mis võivad masina tööd segada või masinalt viskuda.
4. Enne masina kasutamist veenduge, et tera, tera kinnituspolt ega terakoost poleks kulunud ega kahjustunud. Asendage kõik kahjustunud või loetamatud sildid.
5. Kasutage ainult Toro määratud akupakki. Teiste tarvikute ja lisaseadmete kasutamine võib suurendada vigastuste ja süttimise ohtu.
6. Akulaadija ühendamise pistikupesaga, mille pingevahemik pole 100 kuni 240 V, võib põhjustada tulekahju või elektrilöögi. Ärge ühendage akulaadurit muu kui 100 kuni 240 V pistikupesaga. Teist laadi ühenduse puhul

Võtke meiega ühendust aadressil www.Toro.com.
Prinditud Hiinas
Kõik õigused reserveeritud

- kasutage vajaduse korral seinakontakti jaoks õige konfiguratsiooni pistikuadapterit.
7. Ärge kasutage kahjustatud või muudetud akupakki või akulaadijat, mis võib käituda ettearvamatult, põhjustades tulekahju, plahvatuse või vigastuse ohtu.
 8. Kui akulaadija toitejuhe on kahjustatud, pöörduge selle vahetamiseks volitatud teenindusse.
 9. Ärge kasutage mittelaetavaid patareisid.
 10. Laadige akupakki ainult Toro määratud akulaadijaga. Ühele tüübile akupakile sobiv laadija võib teise akupakiga kasutamisel tekitada tuleohtu.
 11. Laadige akupakki ainult hästi ventileeritavas kohas.
 12. Hoidke akupakki kaitstult tule ja kõrgema kui 68 °C temperatuuri eest.
 13. Järgige kõiki laadimisjuhiseid ja ärge laadige akupakki väljaspool juhendis määratletud temperatuurivahemikku. Vastasel juhul võite akupakki kahjustada ja suurendada tuleohtu.
 14. Riietuge korrektselt – kandke sobivat riietust, sh kaitseprille, pikki pükse, hea libisemiskindlusega jalatseid (ärge olge paljajalu ega kandke sandaale) ja kuulmiskaitset. Siduge pikad juuksed ja ärge kandke lahtisi ehteid, mis võivad liikuvate osade vahele kinni jääda. Tolmustes tingimustes töötades kandke tolumumaski. Kummikinnaste kandmine on soovitatav.
7. Eemaldage masinast akupakk ja elektriline käivituslülit alati, kui jätate selle järelevalveta või enne tarvikute vahetamist.
 8. Ärge sundige masinat: masin töötab paremini ja ohutumalt kiirusel, milleks see oli ette nähtud.
 9. Olge valvas: jälgige oma tegevusi ja kasutage tervet mõistust masinaga töötamisel. Ärge kasutage masinat haigena, väsinuna või alkoholi ja ravimite mõju all.
 10. Kasutage masinat ainult hea nähtavuse ja sobivate ilmastikutingimuste korral. Ärge kasutage masinat, kui esineb äikesekoht.
 11. Olge äärmiselt tähelepanelik masinaga tagurdamisel või enda poole tõmbamisel.
 12. Hoidke oma jalgealune ja tasakaal stabiilne, eriti nõlvadel. Niitke nõlvadel risti liikudes, mitte kunagi üles- või allamäge. Olge äärmiselt tähelepanelik, muutes nõlvadel suunda. Ärge niitke liiga järsku nõlvu. Kõndige, ärge kunagi jookske masinaga.
 13. Ärge suunake väljapaisatavat materjali kellegi poole. Vältige materjali väljalaskmist seina või takistuste vastu; materjal võib teie vastu tagasi põrgata. Peatage tera(d) kruusapindade ületamisel.
 14. Olge ettevaatlik aukude, vagude, küngaste, kivide ja muude peidetud objektide suhtes. Ebatasane pinnas võib põhjustada teie tasakaalu või kindla jalgealuse kaotust.
 15. Märk muru ja märjad lehed võivad põhjustada tõsiseid vigastusi, kui libastute ja tera vastu puutute. Vältige märgades tingimustes või vihma ajal niitmist.
 16. Kui masin tabab mõnda eset või hakkab vibreerima, lülitage see viivitamatult välja, eemaldage elektriline käivituslülit, eemaldage akupakk ja oodake, kuni kogu liikumine lõpeb, enne kui hakkate uurima masinat kahjustuste suhtes. Enne tööde jätkamist tehke kõik vajalikud parandustööd.
 17. Enne masina laadimist transportimiseks peatage masin ja eemaldage elektriline käivituslülit.
 18. Ebasoodsates tingimustes võib akupakist lekkida vedelikke; vältige kontakti. Vedelikuga kokkupuutumisel loputage veega. Vedeliku sattumisel silma pöörduge arsti poole. Akupakist lekkinud vedelik võib põhjustada ärritust või põletust.

III. Kasutamine

1. Kokkupuude liikuva teraga põhjustab tõsiseid vigastusi. Hoidke oma käed või jalad niidupiirkonnast ja kõigist masina liikuvatest osadest eemal. Hoidke tühjendusavad puhtana.
2. Selle masina kasutamine muudel kui ettenähtud otstarvetel võib osutuda ohtlikuks teile ja kõrvalseisjatele.
3. Lahutage edasivedamise ajam (kui paigaldatud) enne masina käivitamist.
4. Vältige tahtmatut käivitamist: veenduge, et enne akupaki ühendamist ja masina käsitlemist oleks elektriline käivituslülit süütest eemaldatud.
5. Olge võimalikult tähelepanelik masina töötamise ajal. Ärge tegelege tegevustega, mis juhvivad tähelepanu kõrvale; vastasel korral võivad tekkida vigastused või varaline kahju.
6. Enne masina seadistamist, hooldamist, puhastamist või hoiustamist peatage masin, eemaldage elektriline käivituslülit, eemaldage akupakk masinast ja oodake kogu liikumise lõppemist.

IV. Hooldus ja hoiustamine

1. Enne masina seadistamist, hooldamist, puhastamist või hoiustamist peatage masin, eemaldage elektriline käivituslülit, eemaldage

- akupakk masinast ja oodake kogu liikumise lõppemist.
2. Ärge proovige masinat ise remontida, välja arvatud juhistes näidatud viisil. Masina hooldust laske teostada volitatud teenindusel, kasutades identseid varuosi.
 3. Masina hooldamisel kandke kindaid ja kaitseprille.
 4. Tasakaalu säilitamiseks teritage nüri tera mõlemalt küljelt. Puhastage tera ja veenduge, et see on tasakaalus.
 5. Asendage tera, kui see on paindunud, kulunud või mõranenud. Tasakaalust väljas tera tekitab vibratsiooni, mis võib kahjustada mootorit või põhjustada tervisekahjustusi.
 6. Tera hooldamisel pidage meeles, et tera võib endiselt liikuda, isegi kui toiteallikas on välja lülitatud.
 7. Kontrollige murukogumiskotti sagedasti, et märgata selle kahjustumist või kulumist, ning asendage kulunud kott Toro [asendus-]kotiga.
 8. Parima jõudluse tagamiseks kasutage ainult Toro originaalvaruosi ja -tarvikuid. Muud varuosad ja tarvikud võivad osutuda ohtlikuks ning selline kasutamine võib toote garantii tühistada.
 9. Hooldage masinat – parima ja ohutuima töövõime saavutamiseks hoidke lõikeservad teravad ja puhtad. Hoidke käepidemed kuivad, puhtad ning õli- ja määrdevabad. Hoidke kaitseseadmed paigas ja töökorras. Hoidke terad teravana. Kasutage ainult identseid varuterasid.
 10. Kontrollige, kas masinal on kahjustunud osi – kui kaitsed või muud osad on kahjustunud, tehke kindlaks, kas masin töötab korralikult. Kontrollige, kas on valesti joondatud või kinnikiiluvaid liikuvaid osi, katkisi osi, paigaldust ja muid tingimusi, mis võivad selle tööd mõjutada. Kui juhistes pole öeldud teisiti, laske volitatud teenindusel parandada või asendada kahjustatud kaitseseade või selle osa.
 11. Kui akupakk ei ole kasutuses, hoidke see eemal metallist esemetest, nagu kirjaklambrid, mündid, võtmed, naelad ja kruvid, mis võivad klemmid lühistada. Aku klemmide lühistamine võib põhjustada põletusi või tulekahju.
 12. Kontrollige tera ja mootori kinnituspoltide pingulolekut sagedasti.
 13. Kui te masinat ei kasuta, hoidke seda siseruumis, kuivas ja turvalises, lastele kättesaamatus kohas.
 14. ETTEVAATUST! Valesti koheldud akupakk võib põhjustada tulekahju või keemilise

põletuse ohtu. Ärge võtke akupakki lahti. Ärge kuumutage akupakki temperatuuril üle 68 °C ega põletage seda. Asendage akupakk ainult Toro akupakiga; teist tüüpi akupaki kasutamine võib põhjustada tulekahju või plahvatuse. Hoidke akupakke lastele kättesaamatus kohas ja originaalpakendis, kuni olete valmis neid kasutama.

15. Ärge visake akut tulle. Elemendid võivad plahvatada. Kontrollige kohalikke eeskirju võimalike eriliste jäätmekäitlusjuhiste kohta.

HOIDKE NEED JUHISED

Ohutus- ja juhendsildid



Ohutusmärgid ja juhised on kasutajale lihtsasti nähtavad ning asuvad iga võimaliku ohtliku koha lähedal. Asendage kõik kahjustatud või puuduvad märgised.

Mudel 81860



decal137-9489

137-9489

1. Lugege *kasutusjuhendit*.
2. Taaskasutage.
3. Sisaldab liitiumioone; ärge visake ära.
4. Hoida eemal lahtisest tulest.
5. Ärge jätke vihma kätte.

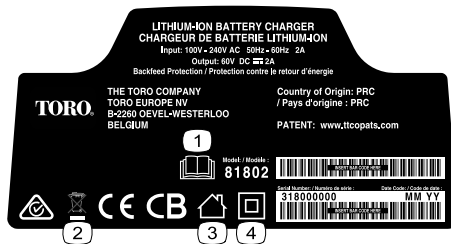

decal137-9495

137-9495

1. Lugege *kasutusjuhendit*.
2. Ärge visake ära.
3. Kasutamiseks siseruumides.
4. Kahekordselt isoleeritud.



decal137-9496

137-9496

1. Akupakk laeb.
2. Akupakk on täielikult laetud.
3. Akupakk on väljaspool sobivat temperatuurivahemikku.
4. Akupaki laadimise viga.



decal140-1324

140-1324

1. Lugege *kasutusjuhendit*.
2. Masina käivitamiseks pigistage käepidemel hooba ning vajutage nuppu.
3. Masina peatamiseks vabastage hoob.

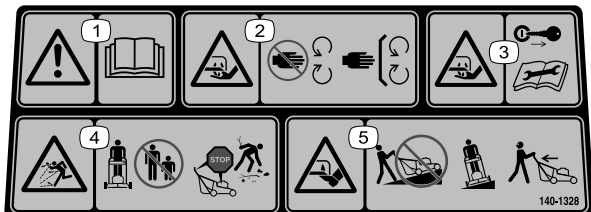

decal140-1328

140-1328

1. Hoiatus! Lugege *kasutusjuhendit*.
2. Kätte löikamise oht, niitmistera – hoiduge liikuvatest osadest, ärge eemaldage ühtki kaitset ega piiret.
3. Kätte löikamise oht, niitmistera – enne hooldustööde tegemist eemaldage võti ja lugege *kasutusjuhendit*.
4. Ülespaiskuvate esemete oht – hoidke kõrvalseisjaid eemal, lülitage mootor välja ja oodake enne masina juurest lahkumist, kuni kõik liikuvad osad on peatunud, korjake praht enne niitmist üles.
5. Jalga löikamise oht, niitmistera – ärge niitke nõlvadel üles- ega allamäge, niitke ainult risti liikudes, vaadake tagurpidi niites selja taha.



decal139-6557

139-6557

1. Multšimisrežiim
2. Kogumisrežiim

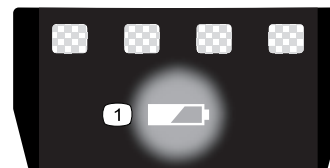

decal137-9461

137-9461

1. Aku laetuse tase

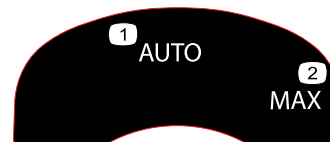

decal134-4691

134-4691

1. Automaatkiiirus
2. Suurim kiirus

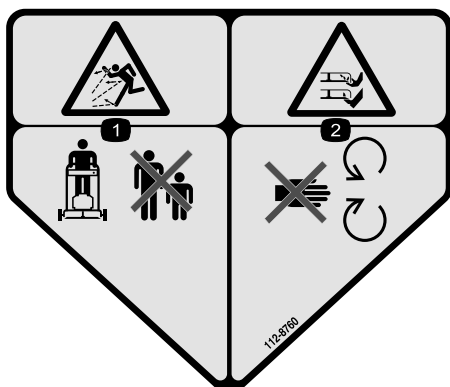

decal112-8760

112-8760

1. Viskuvate esemete oht – hoidke kõrvalseisjad eemal.
2. Kätte või jalga löikamise oht, niitmistera – hoiduge liikuvatest osadest.

Paigaldus

Märkus: Akupakk pole selle ostmise ajal täielikult laetud. Enne masina esmakordset kasutamist vaadake [Akupaki laadimine \(lehekülg 17\)](#).

1

Akulaadija paigaldamine (valikuline)

Ühtegi osa pole vaja

Toiming

Soovi korral paigaldage akulaadija turvaliselt seinale, kasutades laadija tagaküljel asuvaid seinakinnitusavasid.

Paigaldage see siseruumi (nagu garaaži või muusse kuiva kohta), pistikupesa lähedale ja lastele kättesaamatusse kohta.

Laadija paigaldamiseks abi saamiseks vaadake [Joonis 2](#).

Libistage laadija sobivalt paigutatud kinnitusvahenditele, et see istuks kindlalt (kinnitusvahendid pole komplektis).

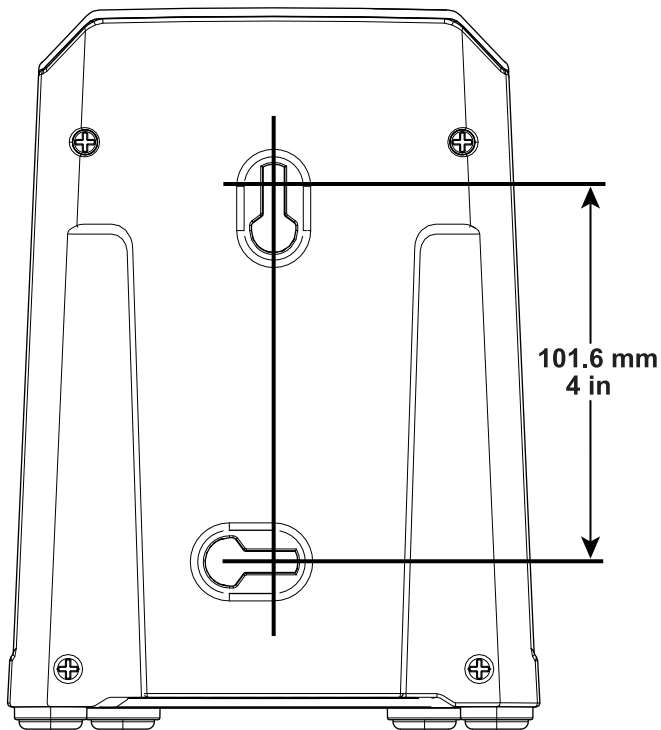

Joonis 2

g247359

2

Käepideme lahti tegemine

Ühtegi osa pole vaja

Toiming

⚠ HOIATUS

Käepideme valesti lahti tegemine võib kaableid kahjustada, mistõttu on masina kasutamine ohtlik.

- Ärge kahjustage käepideme lahti tegemisel või kokku voltimisel kaablit/kaableid.
- Veenduge, et kaabel/kaablid oleksid käepidemest väljaspool.
- Kaabli kahjustamise korral pöörduge volitatud teeninduse poole.

Märkus: Veenduge, et kaablid oleksid käepidemest väljaspool ning need ei oleks muljutud (D, [Joonis 3](#)).

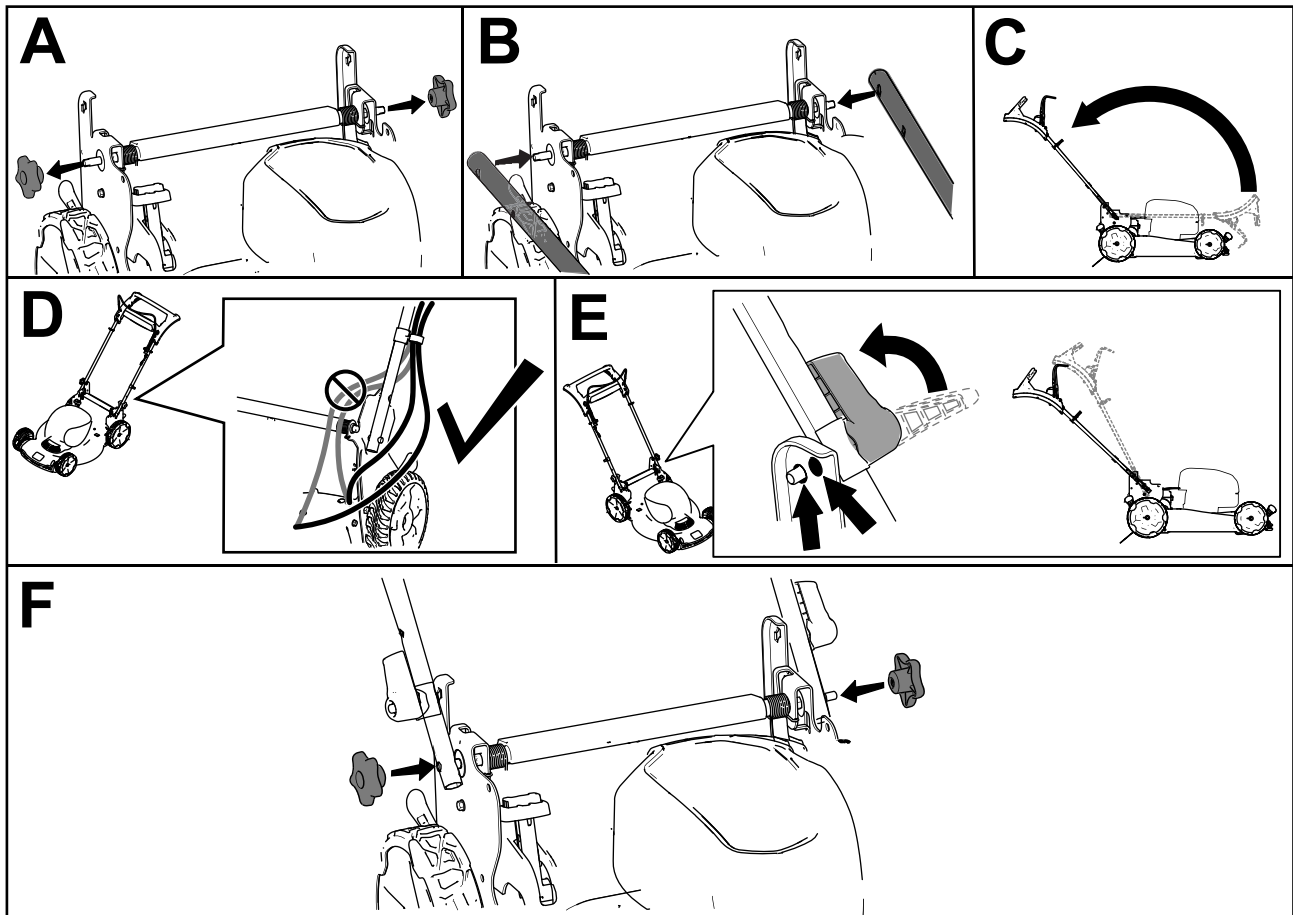

Joonis 3

g335466

3

Murukogumiskoti kokkupanek

Ühtegi osa pole vaja

Toiming

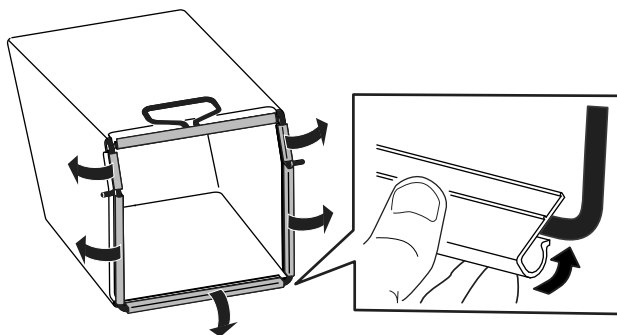

Joonis 4

g334351

Seadme ülevaade

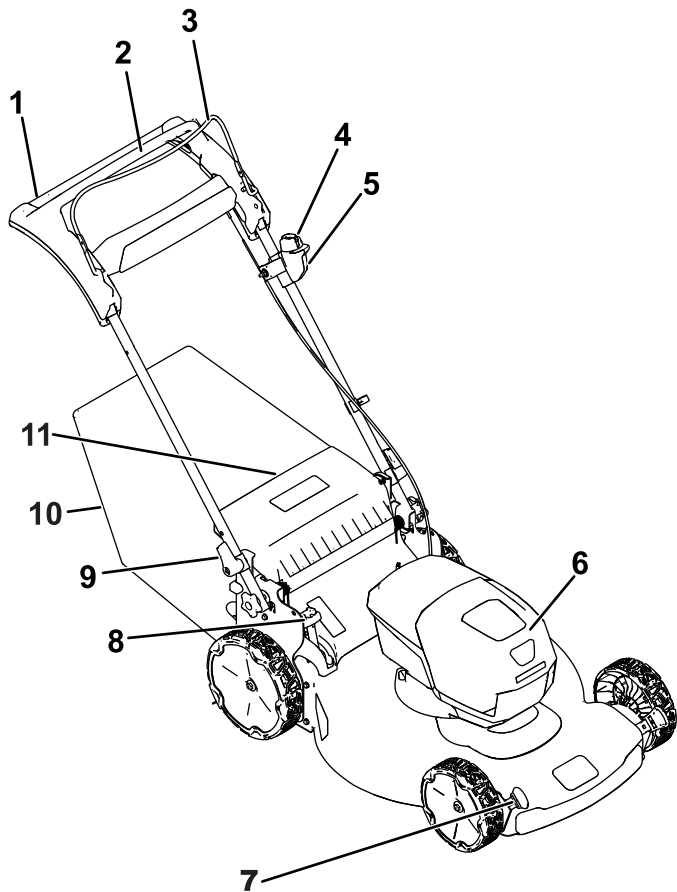

Joonis 5

g335468

- | | |
|------------------------------|--------------------------|
| 1. Käepide | 7. Lõikekõrguse hoob (4) |
| 2. Edasivedamise ajami hoob | 8. Bag-on-demandi hoob |
| 3. Tera juhtimise hoob | 9. Käepideme hoob (2) |
| 4. Elektriline käivituslülit | 10. Murukogumiskott |
| 5. Elektriline käivituslülit | 11. Tagadeflektor |
| 6. Akupesa | |

Tehnilised andmed

Akupakk

Mudel	81860
Akupaki võimsus	6,0 Ah
	324 Wh
Aku tootja ettenähtud pinge = 60 V max ja 54 V nimivõimsus. Tegelik pinge erineb vastavalt koormusele.	

Akulaadija

Mudel	81802
Tüüp	60 V MAX liitiumioonaku laadija
Sisend	100–240 V vahelduvvool 50/60 Hz max 2,0 A
Väljund	60 V MAX alalisvool 2,0 A

Sobivad temperatuurivahemikud

Akupaki laadimine/hoiustamine	5 °C kuni 40 °C
Akupaki kasutamine	–30 °C kuni 49 °C
Masina kasutamine	0 °C kuni 49 °C*

*Laadimisaeg pikeneb, kui te ei lae akupakki selles vahemikus.

Hoidke masinat, akupakki ja akulaadijat suletud, kuivas kohas.

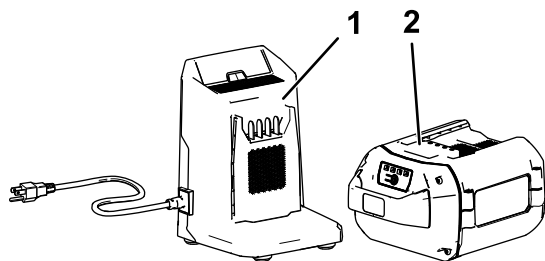

Joonis 6

g292995

- | | |
|--|--|
| 1. Akulaadur mudel 81802 (kaasas mudeliga 21864) | 2. Akupakk mudel 81860 (kaasas mudeliga 21864) |
|--|--|

Kasutamine

Enne kasutamist

Akupaki paigaldamine

Tähtis: Kasutage akupakki ainult sobivas temperatuurivahemikus; vaadake **Tehnilised andmed** (lehekülg 10).

1. Veenduge, et aku tuulutusavades poleks tolmu ega muid osakesi.
2. Tõstke akupesa kaas üles (A, [Joonis 7](#)).
3. Joondage akupaki õõnsus masina keelega ja libistage akupakk pesasse, kuni see lukustub (B, [Joonis 7](#)).
4. Sulgege akupesa kaas (C, [Joonis 7](#)).

Märkus: Kui akupesa kaas ei sulgu täielikult, on aku halvasti paigaldatud.

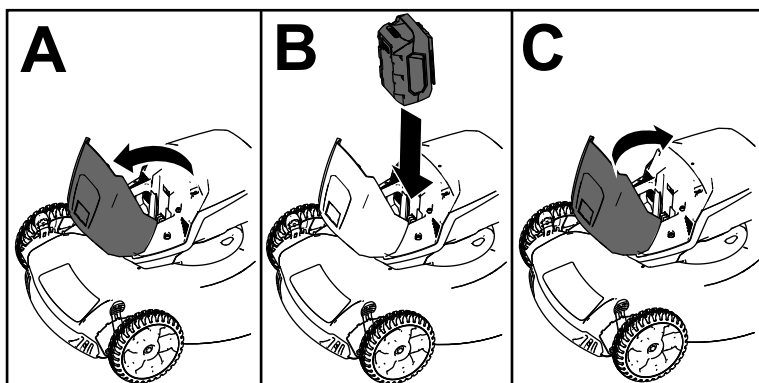

Joonis 7

g251221

Lõikekõrguse reguleerimine

⚠ OHT

Lõikekõrguse hoobade reguleerimisel võivad teie käed liikuvate teradega kokku puutuda ja raskelt viga saada.

- Enne lõikekõrguse reguleerimist lülitage mootor välja, eemaldage elektriline käivitusnupp ja oodake, kuni kõik osad peatuvad.
- Ärge pange oma sõrmi lõikekõrguse reguleerimisel korpuse alla.

Reguleerige lõikekõrgust oma soovi järgi. Seadke kõik rattad samale lõikekõrgusele ([Joonis 8](#)).

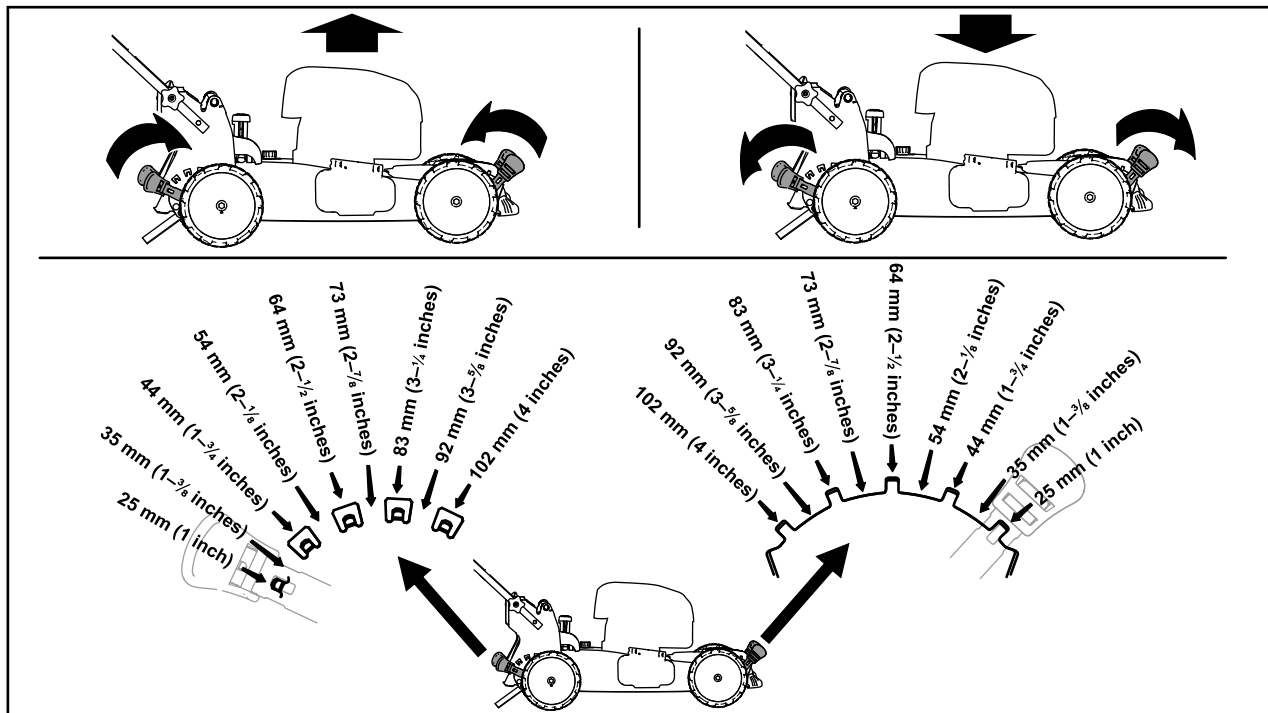

Joonis 8

g254131

Kasutamise ajal

Masina käivitamine

1. Veenduge, et akupakk oleks masinasse paigaldatud; vaadake [Akupaki paigaldamine \(lehekülg 11\)](#).
2. Sisestage elektriline käivitusnupp elektrilisse käivituslülitisse (A, [Joonis 9](#)).
3. Suruge tera juhtimise hoob vastu käepidet ja hoidke seda seal (B, [Joonis 9](#)).
4. Vajutage elektrilist käivitusnuppu ja hoidke seda all, kuni mootor käivitub (C, [Joonis 9](#)).

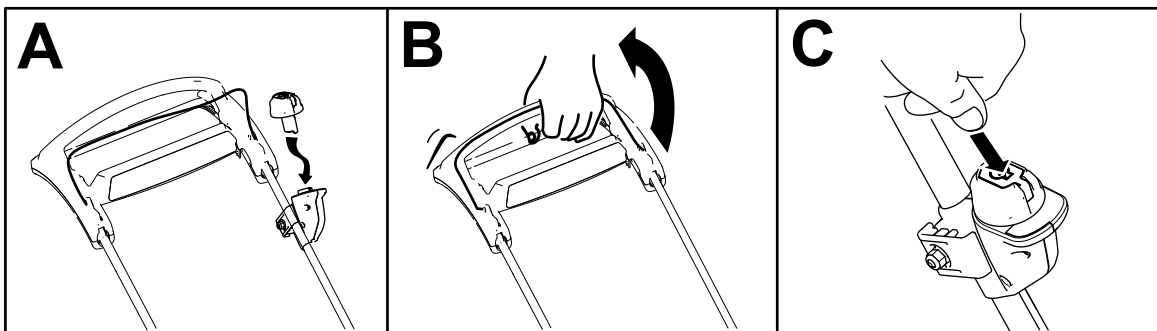

Joonis 9

g335467

Edasivedamise ajami kasutamine

Kõndige lihtsalt, käed ülemisel hooval ja küünarnukid külgedel, ning masin peab teiega sammu ([Joonis 10](#)).

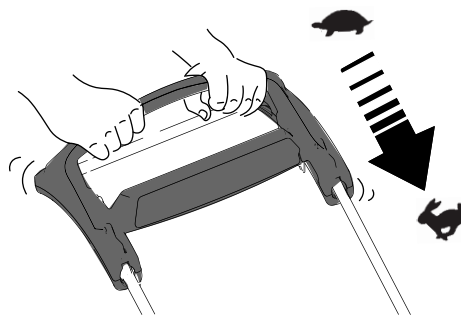

Joonis 10

g334136

Märkus: Kui masin ei veere pärast edasivedamist vabalt tahapoole, lõpetage kõndimine, hoidke käed paigal ja laske masinal veereda paar sentimeetrit ettepoole, et vabastada rattaajam. Võite proovida ka nii, et küünitate ülemise käepideme all oleva metallist käepidemeni ja lükkate masinat paar sentimeetrit edasi. Kui masin endiselt lihtsalt tahapoole ei veere, pöörduge volitatud esindusse.

Niidetud materjali kottikogumine

Kasutage murukogumiskotti, kui soovite niidetud muru ja lehed muruplatsilt kokku koguda.

Kui bag-on-demandi hoob on multšimisasendis, liigutage see kogumisasendisse, vt jaotist [Bag-on-demandi hoova kasutamine \(lehekülg 15\)](#).

Murukogumiskoti paigaldamine

1. Tõstke tagadeflektor üles ja hoidke seda üleval (A, [Joonis 11](#)).
2. Paigaldage murukogumiskott nii, et koti tihvtid asetseksid käepideme süvendites (B, [Joonis 11](#)).
3. Langetage tagadeflektor.

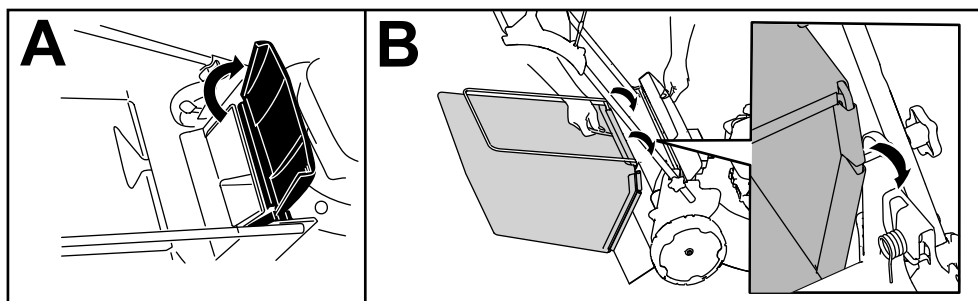

Joonis 11

g334207

Murukogumiskoti eemaldamine

Koti eemaldamiseks järgige [Murukogumiskoti paigaldamine \(lehekülg 14\)](#) etappe vastupidises järjekorras.

Niidetud materjali tagasijuhtimine

Teie masin saabub tehasesst niidetud muru ja lehtede muruplatsi sisse tagasi juhtimise valmisolekuga.

Kui murukogumiskott on masinal ja bag-on-demandi hoob on kogumisasendis, liigutage hoob multšimisasendisse, vt jaotist [Bag-on-demandi hoova kasutamine \(lehekülg 15\)](#).

Bag-on-demandi hoova kasutamine

Paigaldatud murukogumiskoti korral võimaldab bag-on-demandi funktsioon teil niidetud muru ja lehti kas koguda või multšida.

- **Niidetud muru ja lehtede kogumiseks** vajutage bag-on-demandi hoova nuppu ja liigutage hooba edasi, kuni hoova nupp üles tuleb (Joonis 12).

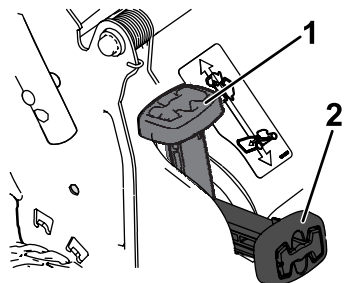

Joonis 12

g251583

1. Bag-on-demandi hoob (multšimisasendis)
2. Bag-on-demandi hoob (kogumisasendis)

- **Niidetud muru ja lehtede multšimiseks** vajutage hoova nuppu ja liigutage hooba tagasi, kuni hoova nupp üles tuleb.

Tähtis: Nõuetekohaseks kasutamiseks eemaldage kogu niidetud muru ja praht bag-on-demandi luugist ja ümbritsevast avausest (Joonis 13), enne kui liigutate bag-on-demandi hooba ühest asendist teise.

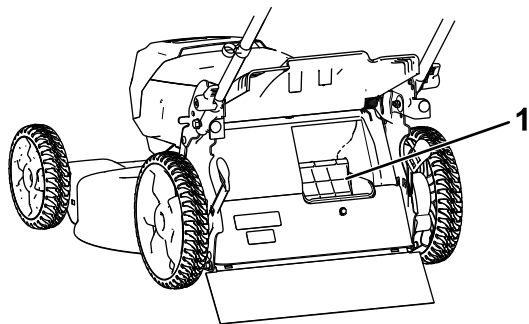

Joonis 13

g251584

1. Puhastage siin

Tera kiiruse reguleerimine

Sellel masinal on kaks tera kiiruse sätet: AUTO ja MAX.

- AUTO asendis reguleeritakse terade kiirus automaatselt tõhusamaks, tuvastatakse löiketingimuste muutused ja löike kvaliteedi säilitamiseks suurendatakse vajaduse korral tera kiirust.
- MAX asendis on tera kiirus pidevalt maksimumis.

Pöörake võtit süütelukus kumbagi asendisse, et reguleerida tera kiiruse sätet (Joonis 14).

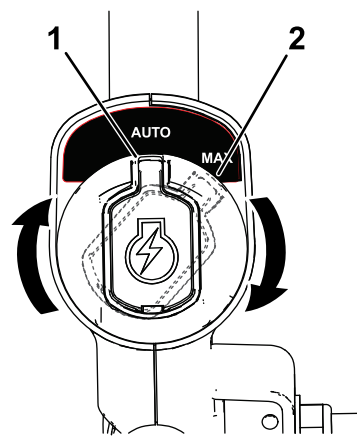

Joonis 14

g337279

1. AUTO asend
2. MAX asend

Masina väljalülitamine

1. Laske tera juhtimise hoob lahti (A, [Joonis 15](#)).
2. Eemaldage elektriline käivitusnupp elektrilisest käivituslülitist (B, [Joonis 15](#)).
3. Eemaldage akupakk; vaadake [Akupaki eemaldamine masinast \(lehekülg 16\)](#).

Märkus: Kui te masinat ei kasuta, eemaldage alati akupakk.

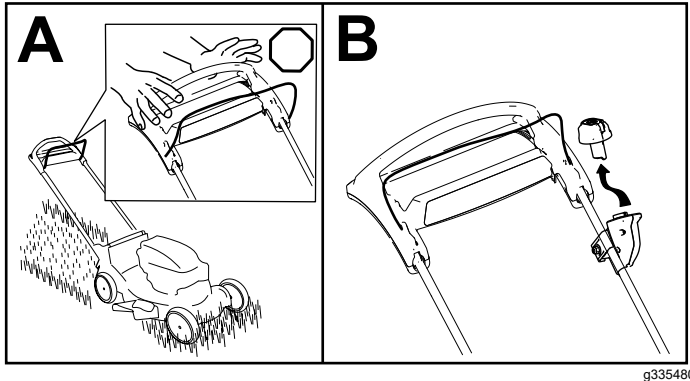

Joonis 15

Akupaki eemaldamine masinast

1. Tõstke akupesa kaas üles.
2. Akupaki vabastamiseks ja selle eemaldamiseks vajutage akupaki riivile.
3. Sulgege akupesa kaas.

Kasutusnõuanded

Üldised näpunäited niitmiseks

- Vältige tera kokkupuudet kõvade esemetega. Ärge niitke tahtlikult kunagi ühegi eseme kohal.
- Parima tööviime jaoks paigaldage uus Toro tera enne niitmishooaega või kui selleks vajadus tekib.

Muru niitmine

- Lõigake korraga vaid umbes kolmandik rohulible pikkusest. Parema käitusaja saavutamiseks niitke muru kõrgema lõikekõrgusega.
- Ärge lõigake madalama kui 51 mm lõikekõrgusega, välja arvatud juhul, kui muru on hõre või käes on hilissügis, mil murukasv hakkab aeglustuma.
- Kui niidate muru, mis on kõrgem kui 15 cm, niitke kõrgeima lõikekõrguse seadega ja kõndige aeglasemalt, seejärel niitke uuesti madalamal kõrgusel, et saavutada parim tulemus. Kui muru on liiga kõrge, võib masin ummistuda ja mootor seetõttu seiskuda.
- Märg muru ja lehed kipuvad aias klompi tõmbama ning võivad põhjustada masina ummistumist või mootori seiskumist. Vältige märgades tingimustes niitmist.
- Arvestage väga kuivades tingimustes võimaliku tuleohuga, järgige kõiki kohalikke tulehoiatusi ning hoidke masin puhas kuivast rohust ja leherisust.
- Muutke niidusuunda. See aitab hajutada niidetud rohtu muruplatsil ühtlaseks väetamiseks.
- Kui muruplatsi lõplik välimus ei ole rahuldav, proovige mõnda järgnevatest.
 - Vahetage tera või laske seda teritada.
 - Kõndige niites aeglasemalt.
 - Suurendage masina lõikekõrgust.
 - Niitke muru sagedamini.
 - Sõitke niidetud alast uuel möödumisel osaliselt uuesti üle, mitte ärge võtke korraga ette tervenisti uut niidurida.

Lehtede niitmine

- Pärast muru niitmist veenduge, et pool murust paistab läbi niidetud lehtede katte. Üle lehtede niitmisel võib olla vajalik neist mitu korda üle sõita.
- Kui muruplatsil on rohkem kui 13 cm lehti, niitke esialgu kõrgema lõikekõrgusega ning seejärel uuesti soovitud lõikekõrgusega.
- Aeglustage niitmiskiirust, kui masin ei haki lehti piisavalt peeneks.

Pärast kasutamist

Akupaki laadimine

Tähtis: Akupakk pole selle ostmise ajal täielikult laetud. Enne tööriista esmakordset kasutamist paigutage akupakk laadijasse ja laadige seda, kuni LED-ekraan näitab, et akupakk on täielikult laetud. Lugege kõiki ettevaatusabinõusid.

Tähtis: Laadige akupakki ainult sobivas temperatuurivahemikus; vaadake **Tehnilised andmed (lehekülg 10)**.

Märkus: Akupaki hetkelise laetuse (LED-indikaatorid) kuvamiseks vajutage sellel laadimisnäidiku nuppu.

1. Veenduge, et aku ja laadija tuulutusavades poleks tolmu ega prügi.

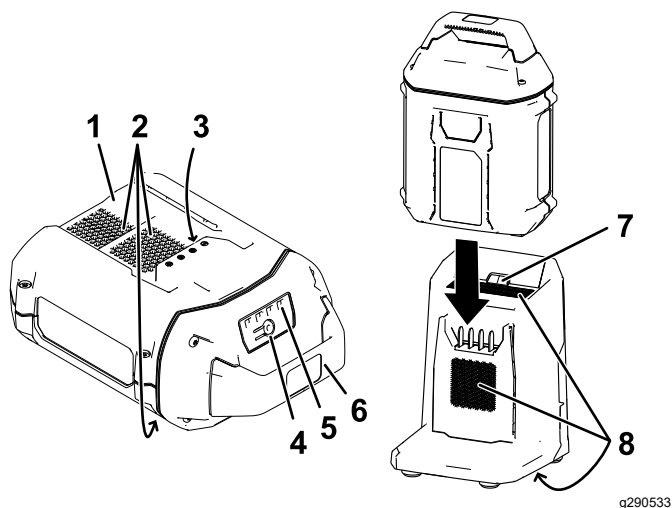

Joonis 16

- | | |
|---------------------------------|--|
| 1. Akupaki õõnsus | 5. LED-indikaatorid (hetkeline laetuse tase) |
| 2. Akupaki õhutusavad | 6. Käepide |
| 3. Akupaki klemmid | 7. Laadija LED-indikaatorituli |
| 4. Aku laetuse indikaatori nupp | 8. Laadija õhutusavad |
2. Joondage akupaki õõnsus (Joonis 16) laadija keelega.
 3. Libistage akupakk laadijasse, kuni see on korralikult paigas (Joonis 16).
 4. Akupaki eemaldamiseks libistage see tahapoole laadijast välja.
 5. Akulaadija LED-indikaatorite tõlgendamiseks vaadake järgmist tabelit.

Indikaatorituli	Näitab
Ei põle	Akupakk pole sisestatud
Vilgub roheliselt	Akupakk laeb

Roheline	Akupakk on laetud
Punane	Akupakk ja/või akulaadija on väljaspool sobivat temperatuurivahemikku
Vilgub punaselt	Akupaki laadimise viga*

*Lisateavet leiate [Veotsing \(lehekülg 23\)](#).

Tähtis: Aku võib kasutamise vahel lühikeseks ajaks laadijale jätta.

Kui akut ei kasutata pikemat aega, eemaldage see laadijast; vaadake [Hoialepanemine \(lehekülg 22\)](#).

Masina põhjaaluse puhastamine

Teenindusvahemik: Pärast iga kasutamiskorda

Parima tulemuse saavutamiseks puhastage masin kohe, kui olete niitmise lõpetanud.

1. Viige masin sillutatud tasasele pinnale.
2. Lülitage mootor välja ja oodake kõigi liikuvate osade peatumist, enne kui töötamiskohast lahkute.
3. Uhtke tagaluugi põhjaala, kuhu muru läheb, masina põhjast kuni murukogumiskotini.

Märkus: Uhtke bag-on-demandiga (kui paigaldatud) ala nii täiesti ees- kui ka tagaasendis.

4. Käivitage mootor ja laske sellel paar minutit töötada, et kuivatada masina põhi, selleks et see roostetama ei hakkaks.
5. Lülitage mootor välja, eemaldage elektriline käivitusnupp (kui paigaldatud) ja laske masinal enne selle kinnisel alal hoiustamist maha jahtuda.

Masina põhjaaluse puhastamine vertikaalses püstasendis

1. Asetage masin vertikaalsesse püstasendisse, vt jaotist [Masina hoiustamine vertikaalses püstasendis \(lehekülg 19\)](#).
2. Uhtke masina alt ära niidetud muru.

Käepideme kokku voltimine

⚠ HOIATUS

Käepideme valesti lahti tegemine või kokku voltimine võib kaableid kahjustada ja seeläbi masina kasutamise ohtlikuks muuta.

- Ärge kahjustage käepideme lahti tegemisel või kokku voltimisel kaableid.
 - Kaabli kahjustamise korral pöörduge volitatud teeninduse poole.
1. Hoidke käepideme lukkude vabastamisel käepidemest kinni, et vältida käte vahele jätmist.
 2. Vabastage käepideme lukud, kuni saate käepideme ülemist osa vabalt liigutada (A, [Joonis 17](#))
 3. Voltige käepide täiesti eesmisesse asendisse (B, [Joonis 17](#)).

Tähtis: Juhtige kaablid käepideme lukkudest väljapoole, kui te käepidet kokku voldite.

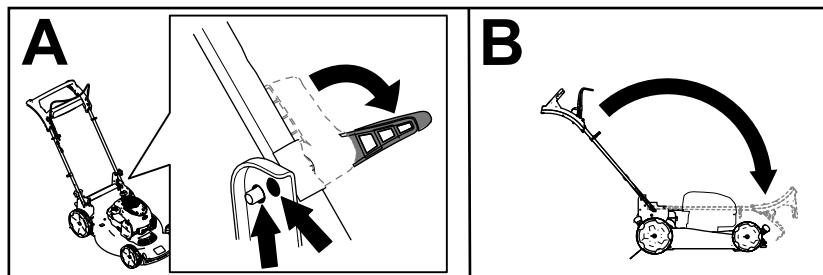

Joonis 17

g334367

4. Käepideme kokkuvoltimiseks vt jaotist [2 Käepideme lahti tegemine \(lehekülg 8\)](#).

Masina hoiustamine vertikaalses püstasendis

Võite oma masinat hoiustada vertikaalasendis, et vähendada hoiustusruumi.

⚠ HOIATUS

Käepideme valesti lahti tegemine või kokku voltimine võib kaableid kahjustada ja seeläbi masina kasutamise ohtlikuks muuta.

- Ärge kahjustage käepideme lahti tegemisel või kokku voltimisel kaableid.
 - Kaabli kahjustamise korral pöörduge volitatud teeninduse poole.
1. Eemaldage masinast elektriline käivituslülit ja aku.
 2. Veenduge, et masina lõikekõrgus on 92 mm või madalam; kui mitte, siis laske seda alla; vt jaotist [Lõikekõrguse reguleerimine \(lehekülg 12\)](#).
 3. Vabastage käepideme lukud ([Joonis 18](#)).

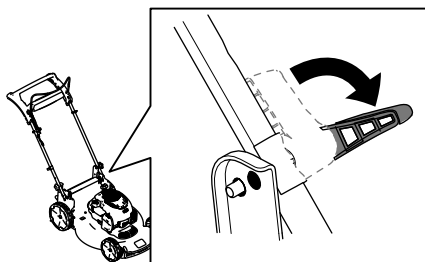

g335482

Joonis 18

4. Voltige käepide täielikult ette.

Tähtis: Juhtige kaablid käepideme kinnituspupudest väljapoole, kui te käepidet kokku voldite.

5. Liigutage käepideme lukke.
6. Tõstke masina esiotsa käepidemest ja liigutage masin hoiustuskohta ([Joonis 19](#)).

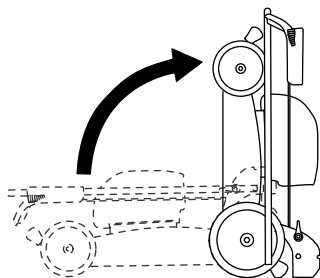

g251586

Joonis 19

Hooldus

Eemaldage elektriline käivituslülit ja akupakk masinast enne selle hooldamist või puhastamist.

Kasutage ainult tootja soovitatud varuosi ja tarvikuid.

Kontrollige ja hooldage masinat regulaarselt. Laske masinat parandada ainult volitatud teeninduses.

Masina määrimine

Masinat ei ole vaja määrida, kõik laagrid on tehases õlitatud terveks kasutusajaks.

Tera vahetamine

Teenindusvahemik: Kord aastas

Tähtis: Tera nõuetekohaseks paigalduseks on teil vaja dünamomeetrilist võtit. Kui teil ei ole dünamomeetrilist võtit või te ei soovi seda protseduuri ise teha, pöörduge volitatud teenindusse.

Kui tera on kahjustunud või selles on mõrad, vahetage tera kohe. Kui tera on nüri või sälkudega, laske seda teritada ja tasakaalustada või vahetage see välja.

⚠ HOIATUS

Tera hooldamisel pidage meeles, et tera võib endiselt liikuda, isegi kui toiteallikas on välja lülitatud. Tera on terav; kokkupuude teraga võib põhjustada tõsiseid vigastusi.

Kandke tera käsitsedes kindaid.

1. Eemaldage elektriline käivituslülit ja akupakk masinast.
2. Kasutage puutükki, et hoida tera stabiilsena (Joonis 20).
3. Eemaldage tera, jättes alles kõik paigaldustarvikud (Joonis 20).

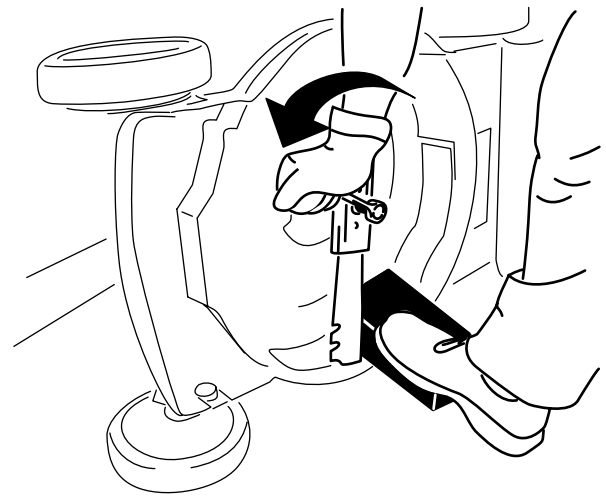

Joonis 20

g231389

4. Paigaldage uus tera ja kõik paigaldustarvikud (Joonis 21).

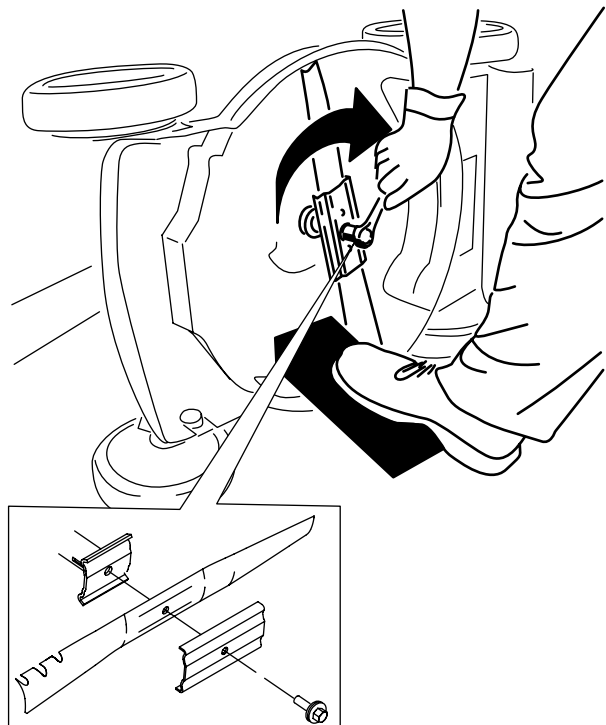

Joonis 21

g231390

Tähtis: Paigutage tera kumerad servad masina korpuse poole.

5. Kasutage dünamomeetrilist võtit, et pinguldada tera polte 68 N·m pöördemomendini.

Edasivedamise ajami reguleerimine

Ainult edasivedamise ajamiga mudelitele

Edasivedamise ajami uue kaabli paigaldamisel või kui edasivedamise ajam ei ole nõuetekohane, reguleerige seda.

1. Pöörake reguleerimismutrit vastupäeva, et seda lõdvendada (Joonis 22).

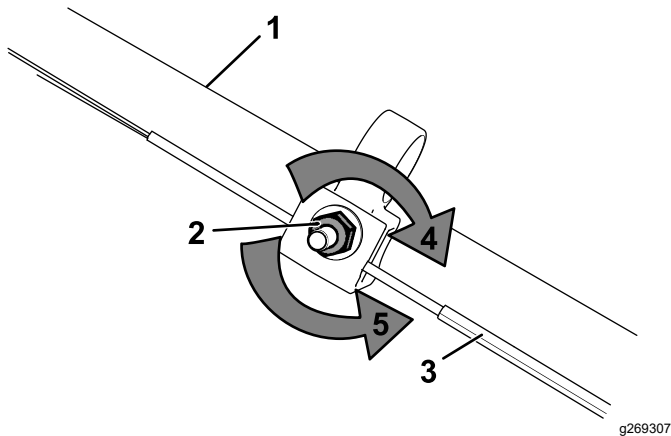

Joonis 22

- | | |
|-------------------------------|---|
| 1. Käepide (vasak külg) | 4. Pöörake mutrit päripäeva, et seda pinguldada. |
| 2. Reguleerimismutter | 5. Pöörake mutrit vastupäeva, et seda lõdvendada. |
| 3. Edasivedamise ajami kaabel | |

2. Reguleerige kaabli pinget (Joonis 22), tõmmates seda tagasi või lükates seda edasi ning hoides kaablit selles asendis.

Märkus: Lükake kaablit mootori poole, et veojõudu suurendada, tõmmake kaablit mootorist eemalde, et veojõudu vähendada.

3. Pöörake reguleerimismutrit päripäeva, et seda pinguldada.

Märkus: Pinguldage mutrit mutrivõtmega.

Akupaki ettevalmistamine taaskasutuseks

Tähtis: Pärast eemaldamist katke akupaki klemmid vastupidava kleelindiga. Ärge üritage akupakki hävitada, lahti võtta ega selle komponente eemaldada.

Aku vastutustundliku taaskasutuse kohta lisateabe saamiseks pöörduge kohaliku omavalitsuse või Toro volitatud edasimüüja poole.

Hoiulepanemine

Tähtis: Hoidke masinat, akupakki ja laadijat ainult sobivas temperatuurivahemikus; vaadake [Tehnilised andmed \(lehekülg 10\)](#).

Tähtis: Kui panete akupaki hoiule järgmise hooajani, laadige seda seni, kuni roheliselt põleb 2 või 3 LED-indikaatorit. Ärge hoidke täielikult laetud või täielikult tühjenenud akut. Kui olete valmis masinat uuesti kasutama, laadige akupakki, kuni laadija vasakpoolne indikaator muutub roheliseks või kõik 4 LED-indikaatorit akul muutvad roheliseks.

- Lahutage toode toiteallikast (st eemaldage akupakk) ja kontrollige pärast kasutamist kahjustusi.
- Ärge hoiustage masinat paigaldatud akupakiga.
- Puhastage tootest kogu võõrmaterjal.
- Kui te masinat, elektrilist käivituslülitit, akupakki ja akulaadijat ei kasuta, hoidke neid lastele kättesaamatus kohas.
- Hoidke masinat, akupakki ja akulaadijat eemal söövitavatest ainetest nagu aiakemikaalid ja jääsulatusvahendid.
- Tõsiste tervisekahjustuste ohu vähendamiseks ärge hoiustage akupakki väljas ega sõidukites.
- Hoidke masinat, akupakki ja akulaadijat suletud, kuivas kohas.

Veatsing

Teostage ainult selles juhises kirjeldatud toiminguid. Kui te ei saa ise probleemi lahendatud, peab kõik edasised ülevaatus-, hooldus- ja remonditööd teostama volitatud hoolduskeskus või samaväärse kvalifikatsiooniga spetsialist.

Probleem	Võimalik põhjus	Parandamine
Masin ei käivitu.	<ol style="list-style-type: none"> 1. Aku ei ole korralikult masinasse paigaldatud. 2. Akupakk ei ole laetud. 3. Akupakk on kahjustatud. 4. Masinal on muu elektriprobleem. 	<ol style="list-style-type: none"> 1. Eemaldage aku ja pange see masinasse tagasi, veendudes, et see oleks põhjalikult kinnitatud ja lukustunud. 2. Eemaldage akupakk masinast ja laadige seda. 3. Asendage akupakk. 4. Pöörduge volitatud teeninduse poole.
Masin ei tööta ühtlaselt.	<ol style="list-style-type: none"> 1. Akupaki juhtmed on niisked. 2. Aku ei ole korralikult tööriista paigaldatud. 	<ol style="list-style-type: none"> 1. Laske akupakil kuivada või kuivatage see. 2. Eemaldage aku ja pange see tööriista tagasi, veendudes, et see oleks põhjalikult kinnitatud ja lukustunud.
Masin ei saavuta täisvõimsust.	<ol style="list-style-type: none"> 1. Akupaki nimimahtuvus on liiga madal. 2. Õhuavad on blokeeritud. 	<ol style="list-style-type: none"> 1. Eemaldage akupakk masinast ja laadige see täielikult. 2. Puhastage õhuavad.
Akupakk kaotab kiiresti laengut.	<ol style="list-style-type: none"> 1. Akupakk on väljaspool sobivat temperatuurivahemikku. 	<ol style="list-style-type: none"> 1. Viige akupakk kuiva kohta, kus temperatuur jääb vahemikku 5 °C kuni 40 °C.
Akulaadija ei tööta.	<ol style="list-style-type: none"> 1. Akulaadija on väljaspool sobivat temperatuurivahemikku. 2. Pistikupesas, millega akulaadija on ühendatud, pole voolu. 	<ol style="list-style-type: none"> 1. Lahutage akulaadija vooluvõrgust ja viige see kuiva kohta, kus temperatuur on vahemikus 5 °C kuni 40 °C. 2. Pistiku parandamiseks pöörduge litsentseeritud elektriku poole.
Akulaadija LED-indikaator tuli on punane.	<ol style="list-style-type: none"> 1. Akulaadija ja/või akupakk on väljaspool sobivat temperatuurivahemikku. 	<ol style="list-style-type: none"> 1. Lahutage akulaadija ja viige akulaadija ja akupakk kohta, kus temperatuur on vahemikus 5 °C ja 40 °C.
Akulaadija LED-indikaator tuli vilgub punaselt.	<ol style="list-style-type: none"> 1. Akupaki ja laadija vahel on sideviga. 2. Akupakk on nõrk. 	<ol style="list-style-type: none"> 1. Eemaldage akupakk akulaadijast, tõmmake akulaadija pistikupesast välja ja oodake 10 sekundit. Ühendage akulaadija taas pistikupesaga ja asetage akupakk laadijale. Kui akulaadija LED-indikaator tuli vilgub endiselt punaselt, korrake seda toimingut uuesti. Kui akulaadija LED-indikaator tuli vilgub pärast kahte katset endiselt punaselt, viige akupakk korralikult aku taaskasutuskeskusesse. 2. Viige aku nõuetekohaselt akude ringlussevõtupunkti.
Masin piiksub.	<ol style="list-style-type: none"> 1. Akupakk ei ole laetud. 2. Masin on kasutamiseks ohtlikus asendis. 3. Masin on ülekoormatud. 4. Masinal on muu elektriprobleem. 	<ol style="list-style-type: none"> 1. Eemaldage akupakk masinast ja laadige seda. 2. Veenduge, et masin ei ole kasutamisel ekstreemse nurga all. 3. Niitke muru kõrgemal lõikekõrgusel või kõndige niites aeglasemalt. 4. Proovige muid veatsingu toiminguid, kui häire endiselt töötab, pöörduge volitatud teenindusse.

Probleem	Võimalik põhjus	Parandamine
Lõikekvaliteet on vähenenud või ei vasta ootustele.	<ol style="list-style-type: none"> 1. Tera on nüri. 2. Lõikekorpusele on kogunenud praht. 	<ol style="list-style-type: none"> 1. Laske tera teritada või vahetada. 2. Puhastage masina põhjaalust.
Masin niidab ebaühtlaselt.	<ol style="list-style-type: none"> 1. Tera on nüri. 2. Lõikekorpus on kahjustunud. 	<ol style="list-style-type: none"> 1. Laske tera teritada või vahetada. 2. Pöörduge volitatud teeninduse poole.
Masin vibreerib.	<ol style="list-style-type: none"> 1. Tera on paindunud või kahjustunud. 	<ol style="list-style-type: none"> 1. Kontrollige tera ja vajaduse korral vahetage see välja.

Märkused:

Märkused:

EMP/UK privaatsuspoliitika

Kuidas Toro teie isikuandmeid kasutab

The Toro Company („Toro“) austab teie privaatsust. Kui ostate meie tooteid, võime koguda teie kohta teatud isikuandmeid kas otse teilt või teie kohaliku Toro ettevõtte või edasimüüja kaudu. Toro kasutab seda teavet lepinguliste kohustuste täitmiseks, nagu näiteks teie garantii registreerimiseks, garantiinõude töötlemiseks või toote tagasikutsumise korral teiega ühenduse saamiseks ning lisaks õigustatud ärieesmärkide täitmiseks, nagu näiteks klientide rahulolu hindamiseks, oma toodete arendamiseks või teile huvipakkuva tooteinfo edastamiseks. Toro võib seoses nende tegevustega jagada teie infot oma tütarettevõtete, partnerite, edasimüüjate ja teiste äripartneritega. Võime isikuandmeid avalikustada ka siis, kui seadus seda nõuab või seoses äri müügi, ostu või ühinemisega. Me ei müü teie isikuandmeid turunduseesmärkidel kunagi ühelegi teisele ettevõttele.

Teie isikuandmete säilitamine

Toro hoiab teie isikuandmeid nii kaua, kui see on eelnevalt nimetatud eesmärkide täitmiseks asjakohane ning õiguslike nõuetega kooskõlas. Kui soovite lisainfot kohalduvate säilitamisperioodide kohta, võtke ühendust aadressil: legal@toro.com.

Toro pühendumine turvalisusele

Teie isikuandmeid võidakse töödelda USAs või muus riigis, kus võivad olla leebemad andmekaitseadused kui teie elukohariigis. Mil iganes teie infot teie elukohariigist väljapoole edastame, rakendame seadusega nõutud samme, et tagada teie info kaitsmiseks sobivad kaitsemeetmed ja teha kindlaks, et seda turvaliselt käsitletakse.

Ligipääs ja parandused

Teil võib olla õigus oma isikuandmeid parandada või üle vaadata või esitada vastuväiteid või piirata oma andmete töötlemist. Selleks võtke meiega ühendust meili teel legal@toro.com. Kui teil on huvi selle vastu, kuidas Toro te infot töödelnud on, julgustame teid sellest meiega otse rääkima. Pange tähele, et Euroopa kodanikel on õigus kaevata oma andmekaitseasutusele.



Count on it.