



Count on it.

Form No. 3396-318 Rev B

操作员手册

Reelmaster® 3550 主机

型号 03910—序列号 31500001 及以上



此产品遵循欧盟所有相关指令详情请参阅另外提供的、特定产品的合格证明DOC单页。

重要事项 此款发动机并未配备消火花消声器。根据《加利福尼亚州公共资源条例》第 4442 条 California Public Resource Code Section 4442 的规定在任何森林、灌木丛或草皮覆盖区域使用和操作该发动机均属违法。其他州或联邦地区可能有类似法律。

警告

**加利福尼亚州
第65号提案中警告称
柴油发动机排出的废气及其部分组分含有加利福尼亚州已知的能致癌、致出生缺陷或损害生殖系统的化学物质。**

型号 _____

序列号 _____

本手册旨在确定潜在危险并列出安全警告标志图 2 所标示的安全信息该标志表明了在不遵循建议的预防措施进行操作时可能造成的严重伤害或死亡事故。



图 2

g000502

1. 安全警告标志

本手册使用两个词语来突出信息。**重要事项**唤起人们对特殊机械信息的注意而**注意**则强调值得特别关注的一般信息。

介绍

本机器是一款驾乘式、滚刀刀片草坪剪草机需由商业应用领域雇用的专业操作员进行操作。主要为了在公园、高尔夫球场、运动场及商业用地保养得很好的草坪上进行剪草作业而设计。不是为了用于切割灌木修剪公路两边的草及其他植物也不是为了农业用途。

请仔细阅读本手册了解如何正确操作及维护您的产品避免人身伤害和产品损坏。正确并安全地操作本产品是您的责任。

您可通过访问 www.Toro.com 直接联系 Toro 获取产品及附件信息查找代理商或注册产品。

当您需要关于维修保养Toro 真品零件或其他方面的信息时请联系授权服务经销商或 Toro 客户服务中心并准备好有关您的产品的型号和序列号等资料。**图 1**显示了产品上型号和序列号的位置。将型号、序列号写在提供的空白处。

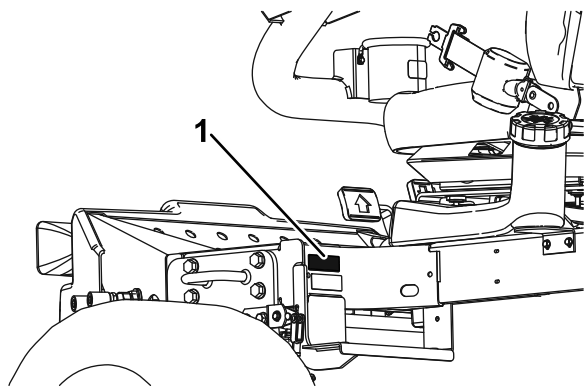

g019979

g019979

图 1

1. 型号和序列号位置

内容

安全	4	电气系统维护	37
安全操作方法	4	维护电池	37
Toro 剪草机安全	5	检查保险丝	37
声强等级	6	动力系统维护	37
声压等级	6	将牵引驱动装置调至空档	37
振动等级	7	冷却系统维护	38
安全和指示标签	8	清洁发动机冷却系统	38
组装	12	刹车系统维护	38
1 安装滚刀组	13	调节手刹	38
2 调节草坪补偿弹簧	14	维修手刹	38
3 安装 CE 标贴	15	皮带维护	42
4 安装机罩门锁仅限 CE	15	维护发动机皮带	42
5 使用滚刀组支架	16	控制系统维护	43
产品概述	17	调节油门	43
控制装置	17	液压系统维护	44
规格	19	更换液压油过滤器	44
附件/配件	19	更换液压油	44
操作	20	检查液压管线和软管	45
检查机油油位	20	滚刀组系统维护	45
油箱加油	20	使用可选调刀尺	45
检查冷却系统	21	倒磨滚刀组	45
检查液压系统	22	存放	46
检查滚刀到底刀的接触	22	存放电池	46
检查轮胎气压	23	准备季节性存放机器	46
上紧车轮螺母扭矩	23		
检查手刹	23		
调整座椅	23		
启动和停止发动机	24		
设置滚刀速度	25		
调节提升臂平衡压力	25		
燃油系统的排气	26		
了解诊断灯	26		
了解 ACE 故障诊断器	27		
检查联锁开关	27		
运输机器	28		
装载机器	28		
拖曳机器	29		
操作提示	29		
维护	30		
推荐使用的维护计划	30		
日常维护检查表	31		
维护间隔表	32		
维护前程序	32		
取下机罩	32		
取下电池盖	32		
润滑	33		
润滑轴承和轴套	33		
发动机维护	35		
维护空气滤清器	35		
更换机油和机油滤芯	35		
燃油系统维护	36		
维护油箱	36		
检查燃油管线和接头	36		
排干水分离器	36		
更换燃油滤清器过滤筒	36		
从喷油嘴中排出空气	36		

安全

本机器的设计符合 EN ISO 5395:2013 当贴有相应标识时和 ANSI B71.4-2012 规范。

不当使用或维护该机器可能会导致人身伤害。若要减少潜在伤害请遵循这些安全说明并始终注意安全警告标志即“小心”、“警告”或“危险”等个人安全指示。不遵循说明进行操作可能会造成人身伤害甚至死亡事故。

安全操作方法

培训

- 请仔细阅读 *操作员手册* 和其他培训材料。熟悉控制装置、安全标记及设备的正确使用使用方法。
- 如果操作员或机修工不懂得本手册的语言产品所有者有责任向他们进行解释。
- 禁止儿童或不熟悉这些指示的人员使用或维修修剪草机。当地法规可能对操作员的年龄有所限制。
- 作业区域附近有人特别是儿童或宠物时禁止进行修剪。
- 请牢记操作员或使用人须对给他人或其财产造成的事故或损害负责。
- 切勿搭载乘客。
- 所有驾驶员和机修工均应寻求并获得专业及实用的说明。产品所有人负责培训用户。此类说明应强调以下各项
 - 使用驾乘式机器时需要多加小心并集中注意力
 - 使用刹车不会重新获得对于在斜坡上滑动的驾乘式机器的重新控制。失去控制的主要原因是
 - ◇ 车轮的抓地力不足
 - ◇ 驾驶速度过快
 - ◇ 刹车不足
 - ◇ 机器类型不适合相关的工作
 - ◇ 没有意识到地面状况的影响、尤其是斜坡
 - ◇ 错误的挂接和载荷分布

准备

- 在修剪时应始终穿戴结实的防滑鞋、长裤、安全帽、护目镜和听力保护用具。长发、宽松的衣服或珠宝首饰均有可能被卷入活动件。赤足或穿着露趾凉鞋时不要操作设备。
- 彻底检查设备将要使用的区域清除可能被机器抛出的所有物体。
- 更换有故障的消声器/尾气管。
- 评估地形、确定正确、安全地完成工作所需的附件和配件。仅使用制造商批准的附件和配件。
- 检查操作员到位控制装置、安全开关和挡板是否已安装以及功能是否正常。如果它们运行不正常切勿进行操作。

操作

- 不要在可能积聚危险的一氧化碳及其它排放气体的狭小空间内操作发动机。
- 仅在白天或具有良好人工光源的条件下进行修剪。
- 在尝试启动发动机之前应解除所有刀片附件离合器换入空档然后刹好驻车刹车。仅从操作员位置启动发动机。在操作过程中切勿卸除 ROPS 并始终使用座椅安全带。
- 切勿将手脚放在旋转部件附近或下方。始终保持排草口通畅。
- 切记不存在安全斜坡这样的事情。在草坪斜坡上行驶时格外小心。采取以下措施防止翻滚
 - 在上坡或下坡时、切勿突然停止或启动。
 - 在斜坡上和急转弯时应保持低速。
 - 对突起和坑洞及其他潜在危险应时刻保持警惕。
 - 切勿在斜坡表面横向修剪除非修剪机设计有此类功能。
- 对地形中的坑洞和其他潜在危险应时刻保持警惕。
- 穿过或靠近道路时密切注意交通状况。
- 穿过草皮以外的其他表面时让刀片停止旋转。
- 使用任何附件时禁止直接向着旁观者排放物料也不得让任何人靠近正在运转的机器。
- 保护装置和挡板受到损坏或者安全保护装置尚未就位时禁止操作机器。确保所有联锁装置都已连接、经过正确调整并可以正常运行。
- 切勿更改发动机调速器设置禁止发动机超速运转。超速状态下操作发动机可能加剧人身伤害危险
- 离开操作员位置之前请执行以下操作
 - 停在平地上。
 - 停止 PTO 动力输出放低附件。
 - 换成空档然后设定手刹。
 - 停止发动机并拔下钥匙。
- 在以下情况下断开附件驱动停止发动机拔下点火钥匙
 - 调整高度之前除非调整可通过操作员位置进行。
 - 在清理堵塞物之前
 - 检查、清洁或在修剪机上工作之前
 - 撞击外物或出现异常振动之后立即检查。检查滚刀组是否受损在重新启动和操作设备之前进行维修。
- 行驶中或机器未使用时断开附件驱动。
- 在执行以下操作之前应停止发动机并断开附件驱动
 - 加油
 - 调整高度除非调整可通过操作员位置进行
- 停止发动机之前减小油门、如果发动机配备有燃油切断阀、请在完成修剪后关闭切断阀。

- 切勿在滚刀运行时提起滚刀组。
- 确保手和脚远离滚刀组。
- 后退之前观察后面和下面的情况确定道路无阻碍。
- 转向或穿越道路和人行道时请放慢速度并保持谨慎。
- 受酒精或药物影响时切勿操作剪草机。
- 闪电可能造成严重伤害甚至死亡事故。如果在作业区域内看到闪电或听到打雷切勿操作机器请寻找躲避处。
- 从拖车或卡车装卸机器时需小心谨慎。
- 只要在公用道路上行驶操作员都应打开闪光警告灯如提供除非法律禁止使用。

防翻滚保护架 ROPS — 使用和维护

- ROPS 是一种有效的一体式安全设备。操作机器时将折叠式 ROPS 保持在提起和锁定位置并系好安全带。
- 仅在绝对必要时才能暂时放下折叠式 ROPS。折叠收起时请勿系安全带。
- 请注意当折叠式 ROPS 处于向下位置时无法提供防翻滚保护。
- 务必做到出现紧急状况时安全带可以迅速解开。
- 查看待剪草区域切勿在有斜坡、陡坡或有水的区域将折叠式 ROPS 折叠收起。
- 在任何物体下驾驶之前请仔细查看顶部余隙即是否有树枝、门廊、电线等切勿触碰到这些物体。
- 定期全面检查 ROPS 是否受损并且拧紧所有安装紧固件使 ROPS 处于能够安全操作的状态之下。
- 更换受损的 ROPS。切勿修理或修改。
- **切勿卸下 ROPS。**
- 未经制造商批准不得对 ROPS 进行任何改动。

安全处理燃油

- 为避免造成人身伤害或财产损失在处理汽油时应极其小心。汽油极度易燃产生的蒸汽会发生爆炸。
- 应熄灭所有香烟、雪茄、烟斗及其他火源。
- 仅使用经批准的燃料容器。
- 在发动机运行时切勿拆下油箱盖或添加燃油。
- 请等待发动机冷却后再加油。
- 切勿在室内给机器加油。
- 切勿将机器或燃油容器存放在有明火、火花或常明火的地方例如热水器或其他电器上。
- 切勿在车内或在带塑料衬垫的卡车或拖车上加油。加油前应始终将容器放在远离机器的空地上。
- 将设备从卡车或拖车上卸下放在空地上再加油。如不可行就用便携式容器给此类设备加油尽量不使用燃料加油枪。
- 使用加油枪时应始终使加油枪口与油箱或容器开口的边缘接触直到完成加油过程。
- 切勿使用加油枪锁定开锁装置。

- 如果燃油不小心溅在衣服上应立即更换衣服。
- 切勿给油箱加过多的油。装回油箱盖牢固旋紧。

维护和存放

- 应拧紧所有螺母、螺栓和螺钉确保设备处于安全工作状态。
- 切勿将油箱中仍有燃油的设备存放在烟气可能接触到明火或火花的建筑物内。
- 将机器存放在任何封闭区域之前需先等发动机冷却。
- 要降低火灾危险请清除发动机、消声器/尾气管、电池盒及燃油存储区、滚刀组和驱动装置的草屑、树叶或过多的油脂。清理溢出的机油或燃油。
- 为安全起见、更换磨损或损坏零件。
- 如果必须排空燃油箱则应在室外进行。
- 当机器要停驻、存放或无人看管时降低滚刀组除非提供有主动机械锁。
- 分离驱动装置降下滚刀组刹好手刹停止发动机并拔出钥匙。等机器完全停止运动后再进行调整、清洁或维修。
- 存放或运送时关闭燃油。切勿将燃油存放于明火附近。
- 将机器停放在平地上。切勿让未接受过培训的人员维修机器。
- 必要时使用顶车架支撑组件。
- 小心释放储能组件中的压力。
- 进行任何维护前先断开电池连接。首先断开负极端子、最后断开正极端子。重新连接时首先连接正极最后连接负极。
- 确保手和脚远离活动件。可能的情况下切勿在发动机运行时进行调整。
- 在通风良好的开阔地为电池充电远离火花和明火。连接电池或断开电池连接之前拔出充电器。穿上防护服并使用绝缘工具。

拖运

- 从拖车或卡车装卸机器时需小心谨慎。
- 将机器装入拖车或卡车时请使用足够宽的斜面。
- 用绑带、链条、缆绳或绳索将机器固定牢靠。前后绑带应朝向机器的外侧和下方。

Toro 剪草机安全

以下列表包含 Toro 产品特定的安全信息或您必须知道的、未包含在 CEN、ISO 或 ANSI 等标准中的其他安全信息。

本产品可能切断手脚并抛掷物体。请始终遵循所有安全说明避免严重伤害甚至死亡事故。

将本产品用于指定用途以外的其他目的可能会对用户和旁观者造成危害。

警告

发动机排出气体中包含一氧化碳这是一种无味的气体可能给您造成致命毒害。切勿在室内或封闭区域运行发动机。

准备

确保制定在特殊操作环境中如斜坡太陡峭无法操作使用的特殊规程和工作规则。调查整个剪草现场确定哪些山坡可以安全进行操作。在开展这一现场调查时应始终动用常识考虑草坪状况和翻滚风险。要确定哪些山坡或斜坡可以安全进行操作请使用手册中提供的斜坡图表。要开展现场调查应遵循本手册“操作”部分概述的程序。最大爬坡角度详见机器上加贴的斜坡标贴。

培训

操作员必须具有在山坡上操作的技巧并接受过此类培训。在斜坡或山丘上稍有疏忽可能会导致车辆翻车或翻滚从而造成人员伤亡。

操作

- 了解如何快速停止机器和发动机。
- 切勿在穿着网球鞋或胶底运动鞋时操作机器。
- 某些地方条例和保险法规建议及要求穿着安全鞋和长裤。
- 请确保您的手、脚和衣物远离所有活动件和剪草机排草区。
- 为油箱加油至加油颈底部以下 12mm 处。切勿过量添加。
- 每天都应检查安全联锁开关、保证正确操作。如果开关出现故障请更换开关然后再操作机器。
- 当启动发动机时接合手刹将驱动踏板置于空档然后分离刀片驱动。发动机启动后松开手刹并让脚离开驱动踏板。机器一定不能移动。如果看到机器移动请参阅本手册有关调节牵引驱动的“维护”一节。
- 在靠近沙坑障碍、沟渠、小溪、陡坡或其他障碍物操作时需要特别谨慎。
- 急转弯时需减速行驶。
- 切勿在山坡上转向。
- 切勿在过于陡峭的山坡上操作。丧失牵引力之前可能会发生翻滚。
- 可能导致机器翻倒的斜坡角度取决于多种因素。其中包括剪草条件例如潮湿或起伏不平的地形、速度特别是在转向时、滚刀组的位置上或下、胎压以及操作员的经验。在角度为 20 度或更小的斜坡上翻滚的危险较低。随着斜坡角度增大到建议的上限 25° 翻滚的危险也会增大到适当水平。切勿让斜坡的角度超过 25 度因为此时翻滚的风险很高可能导致严重的人身伤害或死亡。
- 为了便于转向控制下坡时要降低滚刀组。
- 避免突然停止或启动。
- 使用后退踏板进行刹车。

- 靠近或穿过道路时密切注意交通状况。应始终遵守交通规则。
- 从一个工作区行驶到另一工作区时提升滚刀组。
- 当发动机正在运行或刚刚停止时切勿触摸发动机、消声器、排气管或液压油箱因为这些区域温度过高足以造成灼伤。
- 本机器并不是为了在道路上使用而设计或装备的是一种“慢行车辆”。如果您必须穿过或行进在公路上、则应该知悉并遵守当地法规、如所需的灯具、慢行车辆标记及反光灯等。

维护和存放

- 在维修或调节之前请停止发动机并拔下点火钥匙。
- 确保整个机器维护适当且处于良好操作状态。经常检查所有螺母、螺栓、螺丝和液压接头。
- 在对系统施加压力之前请确保所有液压管道接头都已紧固且所有液压软管和管道均处于良好状态。
- 请确保身体和双手远离喷射高压液压油的针孔泄漏点或喷嘴。使用纸板或纸张找出泄漏点不能用手。压力下泄漏的液压油会产生强大的压力渗透到皮肤中造成严重伤害。如果液压油渗透皮肤必须在几个小时内由有资格的外科医生进行手术治疗否则可能造成坏疽。
- 断开液压系统的连接或对该系统执行任何工作之前必须先停止发动机将滚刀组放到地面上从而释放出系统中的所有压力。
- 如果进行维护调整时必须运行发动机请确保您的四肢、衣物和身体的任何部位远离滚刀组、附件及任何活动件。请勿让任何人靠近。
- 切勿通过改变调速器设置超速运行发动机。为确保安全和准确请要求 Toro 授权经销商使用转速计检查发动机的最高转速。
- 检查油位或向曲轴箱加油之前必须关闭发动机。
- 如果需要大修或帮助请联系 Toro 授权经销商。
- 为保持机器的最佳性能和持续安全证明、请仅使用 Toro 真品更换零件和附件。其他制造商制造的更换件和附件可能引发危险而且使用非真品可能使产品保修失效。

声强等级

本机器的保证声强等级为 101dBA 其中包括不确定度 K1dBA。

声强等级根据 ISO 11094 中列出的规程进行确定。

声压等级

在操作员的耳朵里、本机器的声压级为 85 dBA、其中包括不确定度 (K) 1 dBA。

声压等级根据 EN ISO 5395:2013 中列出的规程进行确定。

振动等级

手臂

测定的右手振动等级 = 0.28m/s^2

测定的左手振动等级 = 0.26m/s^2

不确定度 (K) = 0.14m/s^2

测定值根据 EN ISO 5395:2013 中列出的规程进行确定。

整个身体

测定的振动等级 = 0.2m/s^2

不确定度 (K) = 0.1m/s^2

测定值根据 EN ISO 5395:2013 中列出的规程进行确定。

安全和指示标签



任何潜在危险区附近均贴有操作员清晰可见的安全标贴和说明。更换受损或丢失的标贴。

CALIFORNIA SPARK ARRESTER WARNING
 Operation of this equipment may create sparks that can start fires around dry vegetation. A spark arrester may be required. The operator should contact local fire agencies for laws or regulations relating to fire prevention requirements. 117-2718

117-2718

decal117-2718

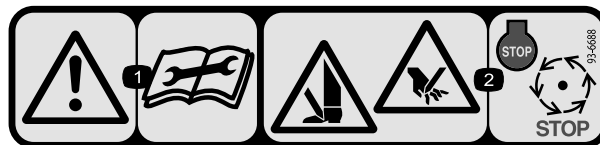

93-6688

decal93-6688

1. 警告 — 请在进行维护前阅读《操作员手册》。
2. 手脚切割危险 — 停止发动机等待所有活动件停止。

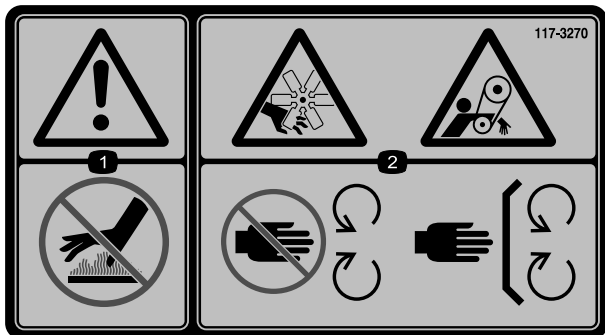

117-3270

decal117-3270

1. 警告——切勿触摸高温表面。
2. 切割/截肢危险 手部缠绕危险 皮带 — 远离活动件始终确保所有保护装置和挡板就位。

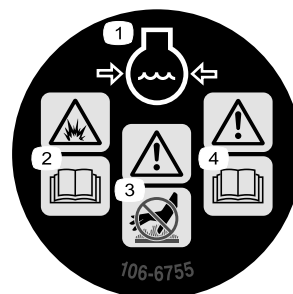

106-6755

decal106-6755

1. 发动机冷却液带压。
2. 爆炸危险——阅读操作员手册。
3. 警告——切勿触摸高温表面。
4. 警告——请阅读操作员手册。

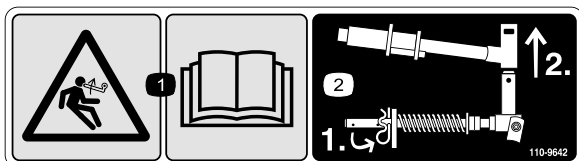

110-9642

decal110-9642

1. 储能危险 — 阅读操作员手册
2. 将开口销移至最靠近杆支架的孔上然后拆下提升臂和枢轴。



93-7276

decal93-7276

1. 爆炸危险——佩戴护目镜。
2. 腐蚀性液体/化学药品灼伤危险——用水进行应急清洗。
3. 火灾危险——不得靠近火、明火或烟雾。
4. 中毒危险——让儿童与电池保持安全距离。

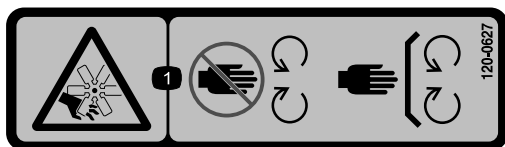

120-0627

decal120-0627

1. 切割/割裂危险、风扇 - 远离活动件、始终确保所有保护装置和挡板就位。

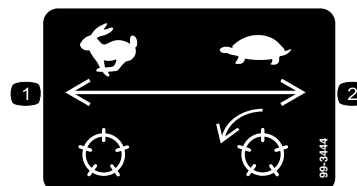

99-3444

decal99-3444

1. 行驶速度
2. 剪草速度

REELMASTER 3550-D QUICK REFERENCE AID

CHECK/SERVICE (DAILY)

- OIL LEVEL, ENGINE
- ENGINE OIL DRAIN (3/4" OR 19mm SOCKET)
- OIL LEVEL HYDRAULIC TANK
- COOLANT LEVEL, RADIATOR
- FUEL/WATER SEPARATOR
- AIR CLEANER
- RADIATOR SCREEN
- PARKING BRAKE
- TIRE PRESSURE (12 psi)
- BATTERY
- BELTS (FAN, ALTERNATOR, HYDRAULIC PUMP)
- REEL SPEED & BACKLAP CONTROL

GREASING - SEE OPERATOR'S MANUAL

FLUID SPECIFICATIONS/CHANGE INTERVALS

SEE OPERATOR'S MANUAL FOR INITIAL CHANGES.	FLUID TYPE	CAPACITY	CHANGE INTERVAL FLUID	FILTER	FILTER PART NO.
A. ENGINE OIL	SAE 15W-40 CH-4	4.0 QTS.*	150 HRS., 150 HRS.		108-3841
B. HYD. CIRCUIT OIL	ISO VG 46/68	6 GAL.*	400 HRS., 200 HRS.		86-3010
C. AIR CLEANER			200 HRS.		108-3811
D. WATER SEPARATOR			400 HRS.		110-9049
E. FUEL TANK	NO. 2-DIESEL	7.5 GALS.	DRAIN AND FLUSH, 2 YRS.		
F. COOLANT	50/50 ETHYLENE GLYCOL/WATER	6 QTS.	DRAIN AND FLUSH, 2 YRS.		

* INCLUDING FILTER

FUSES

TEC-6000	2A	7.5A	7.5A	7.5A
15A	10A	10A	10A	10A

120-2102

decal120-2102

120-2102

1. 请阅读 *操作员手册*。

120-1683

decal120-1683

120-1683

1. 警告——阅读 *操作员手册* 在接受培训之前切勿操作本机器。
2. 警告——拖曳机器请阅读 *操作员手册*。
3. 倾翻危险——转向前减慢机器的速度切勿高速转向下坡时放下滚刀组使用防翻滚保护架并系好安全带
4. 警告——切勿将机器停在斜坡上离开机器之前应接合驻车刹车、放下滚刀组、停止发动机并拔下点火钥匙。
5. 抛物危险——请让旁观人员与机器保持安全距离。
6. 缠绕危险皮带——远离活动件始终确保所有保护装置和挡板就位。

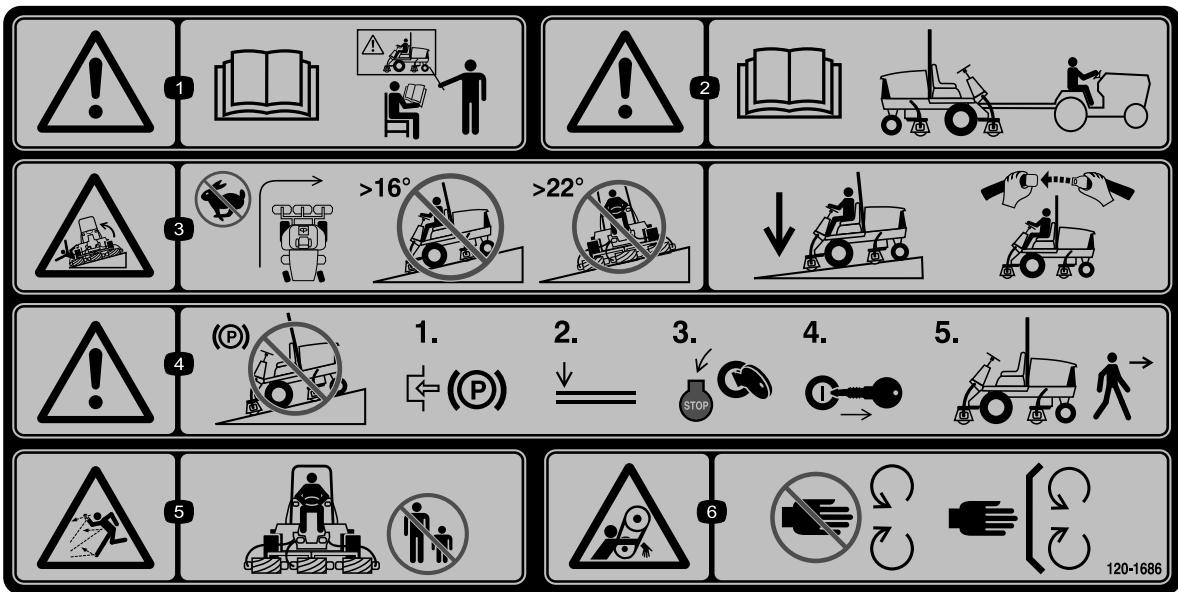

decal120-1686

120-1686

根据 CE 标准应替换零件号为 120-1683 的警告标贴

1. 警告——阅读 *操作员手册* 在接受培训之前切勿操作本机器。
2. 警告——拖曳机器请阅读 *操作员手册*。
3. 倾翻危险——切勿在高速时转向切勿在超过 16 度的斜坡上上、下行驶切勿在大于 22 度的斜坡上穿行。
4. 警告——切勿将机器停在斜坡上离开机器之前应接合驻车刹车、放下滚刀组、停止发动机并拔下点火钥匙。
5. 抛物危险——请让旁观人员与机器保持安全距离。
6. 缠绕危险皮带——远离活动件始终确保所有保护装置和挡板就位。

1

HOC

2	2	2	3	3	3	3	3	3
2	2	2	3	3	3	3	3	3
2	2	3	3	3	3	3	3	3
2	2	3	3	3	3	3	3	3
2	2	3	3	3	3	3	3	4
2	3	3	3	3	3	3	4	4
2	3	3	3	3	3	4	4	4
2	3	3	3	3	3	4	4	4
2	3	3	3	3	4	4	4	4
3	3	3	3	3	4	4	4	4
3	3	3	3	3	4	4	4	4
3	3	3	3	4	4	4	4	5
3	3	3	4	4	4	4	5	5
3	3	3	4	4	4	5	5	6
3	3	4	4	4	5	5	6	6
3	4	4	4	5	5	6	6	7
3	4	4	5	5	6	6	7	8
4	4	4	5	5	6	6	7	8
4	4	5	6	6	7	7	8	9
4	5	6	7	7	8	8	9	
5	6	7	8	8	9	9		
6	7	8	9					
7	8	9						

4.8 5.6 6.4 7.2 8.1 8.9 9.7 10.5 11.3 km
3.0 3.5 4.0 4.5 5.0 5.5 6.0 6.5 7.0 mph

121-7884

**5" (127mm)
REEL SPEED
CHART**

3

HOC

2	3	3	3	3	3	4	4	4
3	3	3	3	3	4	4	4	4
3	3	3	3	4	4	4	4	5
3	3	3	4	4	4	5	5	5
3	3	4	4	4	5	6	6	6
3	4	4	4	5	6	7	7	7
4	4	5	5	6	7	8	8	8
4	5	5	6	7	8	9	9	9
5	5	6	7	8	9			

4.8 5.6 6.4 7.2 8.1 8.9 9.7 10.5 11.3 km
3.0 3.5 4.0 4.5 5.0 5.5 6.0 6.5 7.0 mph

decal121-7884

121-7884

1. 8 刀片滚刀调节
2. 11 刀片滚刀调节
3. 阅读 *操作员手册* 了解有关滚刀调节的信息。

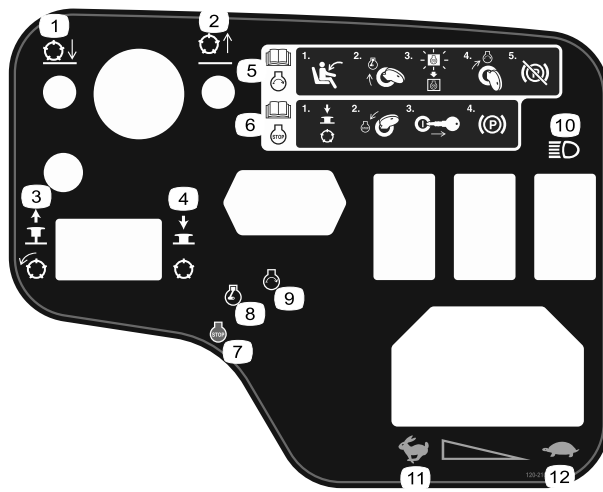

decal120-2105

120-2105

- | | | |
|--------------|---|------------|
| 1. 放下滚刀组。 | 5. 阅读 操作员手册 了解有关发动机启动的信息——坐进操作员位置、转动钥匙至发动机预热位置、等到发动机预热灯熄灭、将钥匙转到发动机启动位置并分离驻车刹车。 | 9. 发动机——启动 |
| 2. 提起滚刀组。 | 6. 阅读 操作员手册 了解有关停止发动机的信息——分离滚刀组、将钥匙转到发动机停止位置、从点火开关上拔下钥匙并接合驻车刹车。 | 10. 指示灯 |
| 3. 拉起可接合滚刀组。 | 7. 发动机——关闭 | 11. 快速 |
| 4. 按下可分离滚刀组。 | 8. 发动机——预热 | 12. 慢速 |



电池符号

这些符号会部分或全部在电池上显示

- | | |
|----------------------|--------------------------|
| 1. 爆炸危险 | 6. 让旁观者与电池保持安全距离。 |
| 2. 不得靠近火、明火或烟雾。 | 7. 应佩戴护目镜爆炸气体可能导致失明及其他伤害 |
| 3. 腐蚀性液体/化学药品灼伤危险 | 8. 电池酸性物质可能导致失明或严重灼伤。 |
| 4. 应佩戴护目镜 | 9. 立即用水冲洗眼镜并迅速就医。 |
| 5. 阅读 操作员手册 。 | 10. 含有铅切勿随意丢弃。 |

组装

散装零件

使用下表进行核对确保所有零件已装运。

程序	说明	数量	用途
1	不需要零件	-	安装滚刀组。
2	不需要零件	-	调节草坪补偿弹簧。
3	警告标贴 (120-1686)	1	必要时安装 CE 标贴。
4	锁定支架 铆钉 垫圈 螺丝 1/4 x 2 英寸 锁紧螺母 1/4 英寸	1 2 1 1 1	安装机罩门锁仅限 CE
5	滚刀组支架	1	使用滚刀组支架。

媒介和其他零件

说明	数量	用途
点火钥匙	2	启动发动机。
《操作员手册》	1	请在操作机器前阅读手册。
发动机操作员手册	1	
零件目录	1	使用零件目录查找和订购零件。
操作员培训材料	1	请在操作机器之前先阅读培训材料。
剪切性能纸	1	使用剪切性能纸调节滚刀组滚刀到底刀的接触。
薄垫片	1	使用薄垫片调节滚刀组滚刀到底刀的接触。

注意 请根据正常操作位置确定机器的左右侧。

1

安装滚刀组

不需要零件

程序

1. 从运输支架上卸下滚刀马达。
2. 拆除运输支架并丢弃。
3. 从包装箱中取出滚刀组。按照滚刀组操作员手册的说明组装并调节滚刀组。
4. 按照滚刀组《操作员手册》的描述确保将配重块(图3)安装到滚刀组正确的一端上。



图 3

1. 配重块

5. 所有滚刀组出厂时草坪补偿弹簧均安装在滚刀组的右侧。草坪补偿弹簧必须安装在滚刀组的滚刀驱动马达一侧。按照如下方式重新调节草坪补偿的位置

- A. 拆下把杆支架固定到滚刀组凸耳上的 2 个车身螺栓和螺母图 4。

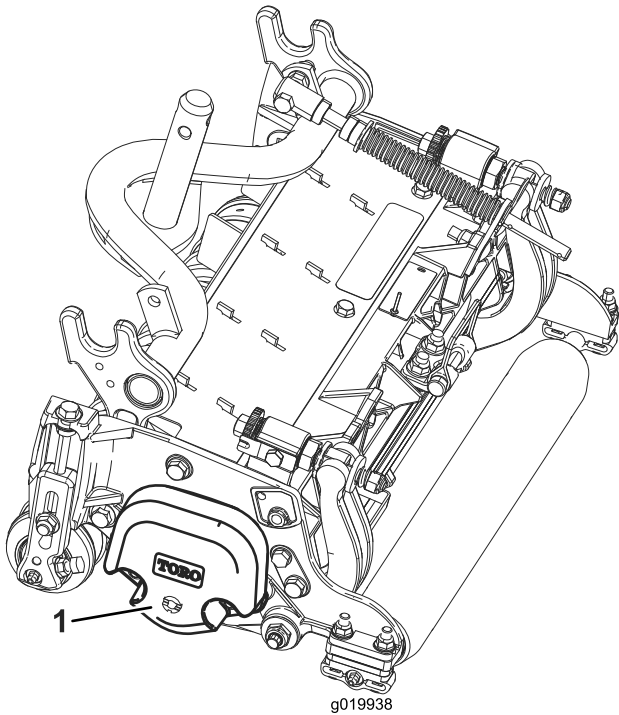

图 4

1. 草坪补偿弹簧
2. 杆支架
3. 弹簧管

- B. 拆下将弹簧套管栓固定到承载架凸耳(图4)上的凸缘螺母拆下组件。
- C. 将弹簧管栓安装到承载架的另一个凸耳上并使用凸缘螺母固定。

注意 将螺栓头朝向凸耳外侧如图4所示。

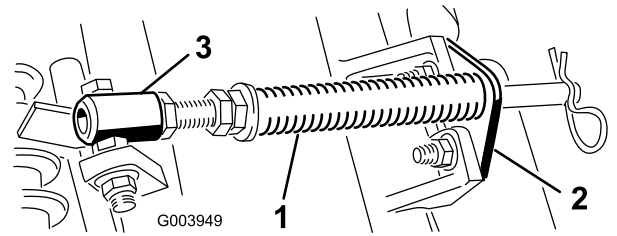

图 5

1. 另一侧承载架凸耳
2. 杆支架

- D. 使用车身螺栓和螺母将杆支架固定到滚刀组凸耳上图5。

注意 在安装或拆除滚刀组时确保将发卡销安装在杆支架旁边的弹簧杆孔内。否则发卡销必须安装在杆端头的孔内。

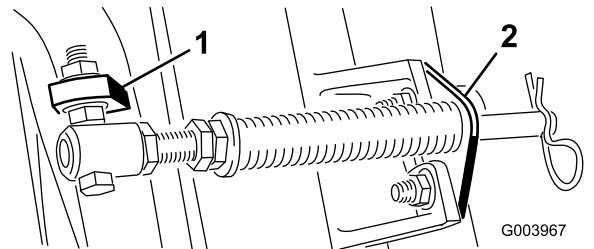
6. 完全降下所有的提升臂。
7. 从提升臂轴轳上拆下锁扣销和中心盖(图6)。



图 6

1. 锁扣销
2. 中心盖

8. 对于前滚刀组在将承载架轴向上插入提升臂轴轳的同时把滚刀组滑到提升臂下方(图7)。

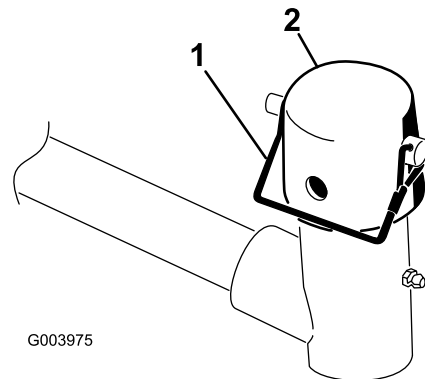

图 7

1. 提升臂
2. 承载架轴
3. 提升臂轴

9. 当剪草高度高于 19mm 时对后滚刀组使用以下步骤。

A. 拆下将提升臂枢轴固定至提升臂的保险销和垫圈将提升臂枢轴滑出提升臂 (图 8)。

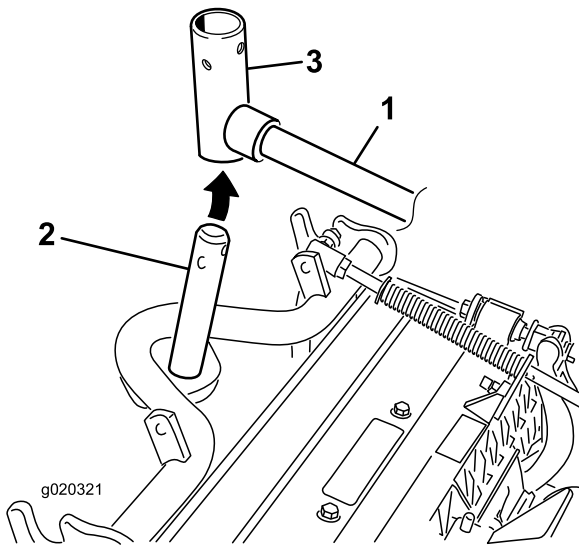

图 8

1. 提升臂轴保险销和垫圈

B. 将提升臂枢插入承载架轴的上方 (图 7)。
 C. 将提升臂轴插入提升臂使用垫圈和保险销将其固定 (图 8)。

10. 将中心盖放到承载架轴和提升臂枢的上方。
11. 使用保险销将中心盖和承载架轴固定到提升臂枢。

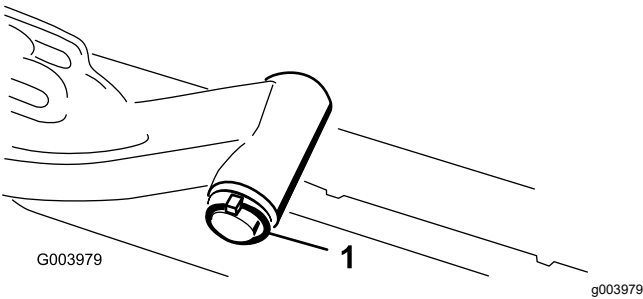
注意 如果需要可偏转的滚刀组可使用槽如果需要滚刀组锁定到位可使用孔 (图 6)。

12. 使用保险销将提升臂链条固定到链条轴 (图 9)。

注意 使用滚刀组 *操作员手册* 所述的链条节数。



图 9

1. 提升臂链条
2. 链条架
3. 锁扣销

13. 在滚刀马达的花键轴上涂抹干净的润滑脂。
14. 为滚刀马达 O 形圈上油然后插入马达凸缘。
15. 以顺时针旋转的方式插入马达以使马达凸缘与锁紧螺母保持一定空隙 (图 10)。逆时针旋转马达直至凸缘环绕住螺母然后拧紧螺母。

重要事项 确保滚刀马达软管不会扭曲、弯折或有被挤到的危险。

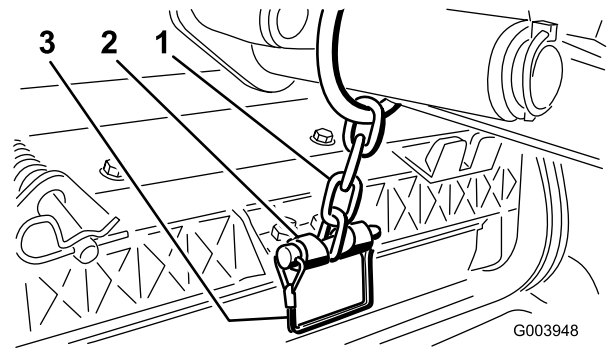

图 10

1. 滚刀驱动马达
2. 安装螺母

2

调节草坪补偿弹簧

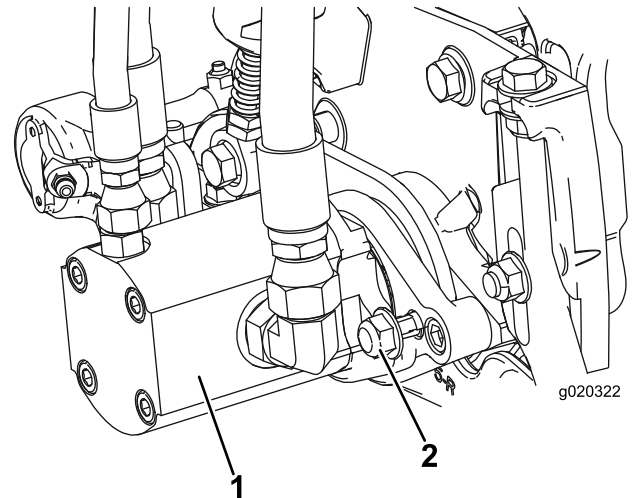
不需要零件

程序

草坪补偿弹簧图 11 可将重量从前滚筒转移至后滚筒。这有助于减少草坪的波动图形也称为波浪形或摆动形。

重要事项 调整弹簧将滚刀组安装到主机上直接指向前方并降低到底板上。

1. 确保发卡销安装在弹簧杆的后孔内 图 11。



图 11

- | | |
|-----------|---------|
| 1. 草坪补偿弹簧 | 3. 弹簧杆 |
| 2. 发卡销 | 4. 六角螺母 |

2. 拧紧弹簧杆前端的六角螺母直至压缩后的弹簧长度为 127mm (图 11)。

注意 在粗糙地面上操作时弹簧长度应减少 25mm。地形跟随能力会略有下降。

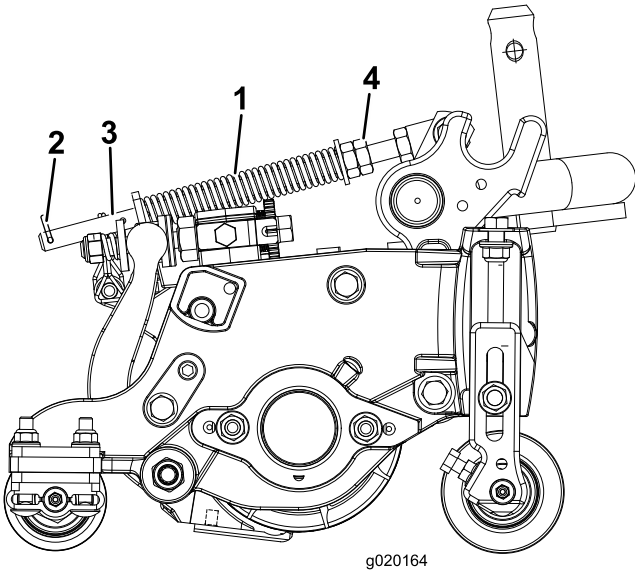
3

安装 CE 标贴

此程序中需要的物件

1	警告标贴 (120-1686)
---	-----------------

程序

如果本机器用于 CE 则应在英文警告标贴 120-1683 上粘贴警告标贴 120-1686。

4

安装机罩门锁仅限 CE

此程序中需要的物件

1	锁定支架
2	铆钉
1	垫圈
1	螺丝 1/4 x 2 英寸
1	锁紧螺母 1/4 英寸

程序

1. 从机罩门锁支架上打开机罩门锁。
2. 拆下将机罩门锁支架固定至机罩的 2 个铆钉 (图 12) 然后从机罩上卸下机罩门锁支架。



图 12

- | | |
|-----------|-------|
| 1. 机罩门锁支架 | 2. 铆钉 |
|-----------|-------|

3. 对准安装孔的同时将 CE 锁定支架和机罩门锁支架放到机罩上。

注意 锁定支架必须紧贴机罩 (图 13)。不要从锁定支架臂卸下螺栓和螺母总成。

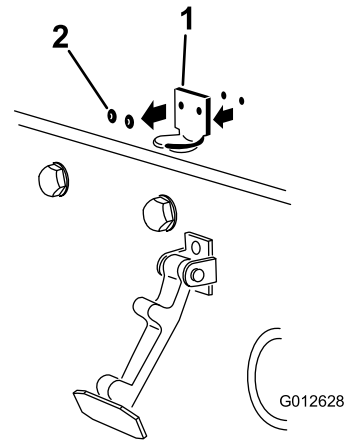

图 13

1. CE 锁定支架
2. 螺栓和螺母总成。

4. 将垫圈与机罩内的孔对齐。
5. 用铆钉将支架和垫圈铆定到机罩 (图 13)。
6. 将门锁挂到机罩门锁支架上 (图 14)。

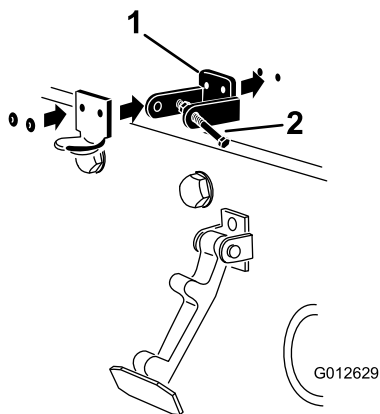

图 14

1. 机罩门锁

7. 将螺栓拧入机罩门锁支架的另一个臂直至将门锁锁定到位 (图 15)。

注意 牢固拧紧螺栓但不要拧紧螺母。

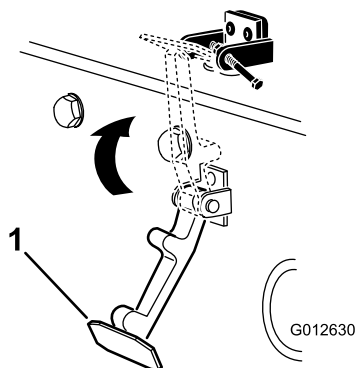

图 15

1. 螺栓
2. 螺母
3. 机罩门锁支架臂

5

使用滚刀组支架

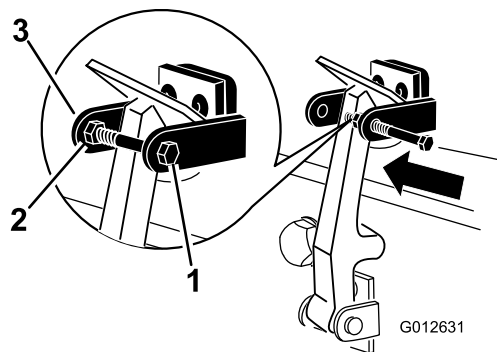
此程序中需要的物件

1	滚刀组支架
---	-------

程序

当必须翻转滚刀组露出底刀/滚刀时应使用支架支撑住滚刀组的后部确保底刀架调节螺丝后端的螺母不会接触工作表面 (图 16)。

产品概述

控制装置



图 16

1. 滚刀组支架

使用锁扣销将支架固定到链条架图 17。

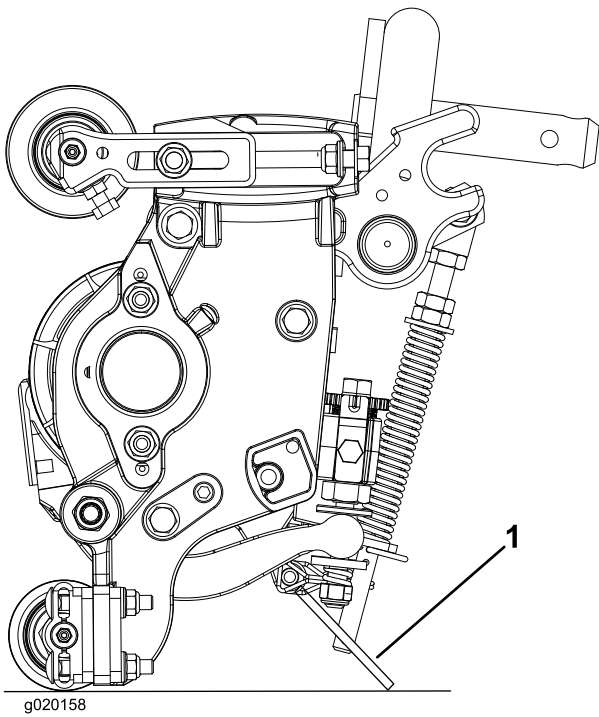

图 17

1. 链条架
2. 锁扣销
3. 滚刀组支架

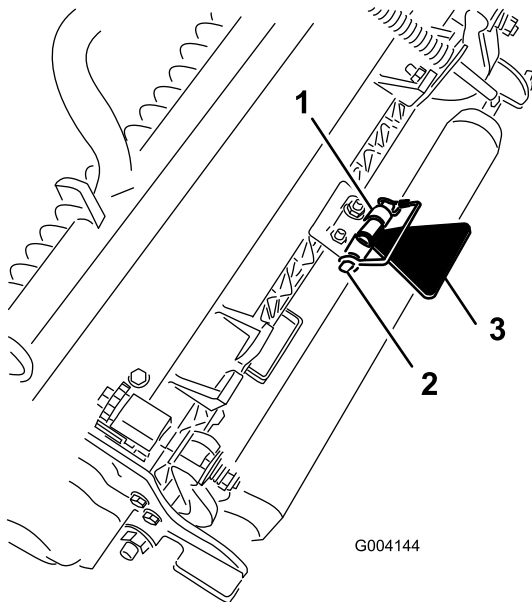

图 18

1. 前进驱动踏板
2. 后退驱动踏板
3. 剪草/行驶滑动杆
4. 倾斜转向控制杆

驱动踏板

踩下前进驱动踏板(图 18)前行。踩下后退驱动踏板(图 18)后退或在前行时协助机器停止。此外要停止机器请移动踏板或将其移至空档位置。

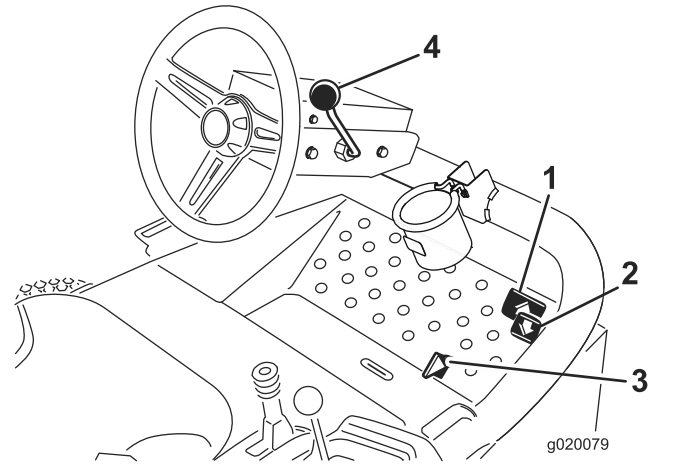
剪草/行驶滑动杆

用脚跟向左移动剪草/行驶滑动杆(图 18)可行驶向右移动可剪草。滚刀组仅在剪草位置才会操作在行驶位置不得放下。

重要事项 剪草速度在出厂时设定为 9.7km/h。调节速度限位螺丝(图 19)可以增加或降低速度。



图 19

1. 速度限位螺丝

倾斜转向控制杆

向回拉倾斜转向控制杆(图 18)将方向盘倾斜至所需位置。然后向前推动控制杆固定到位。

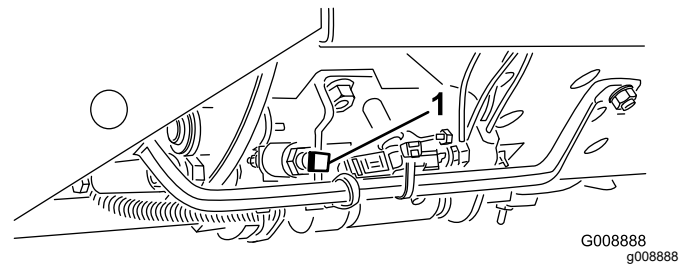
点火开关

点火开关(图 20)用于启动、停止和预热发动机有 3 个位置 停止、运行/预热和启动。将钥匙旋转至“运行/预热”位置直至预热塞指示灯熄灭大约 7 秒钟然后将钥匙旋转至“启动”位置接合启动马达。发动机启动之后松开钥匙。钥匙将自动移至“打开/运行”位置。要关闭发动机可将钥匙旋转至“关闭”位置。从点火开关上拔下钥匙防止意外启动。



图 20

- | | |
|---------------|--------------|
| 1. 手刹 | 7. 油压指示灯 |
| 2. 点火开关 | 8. 温度指示灯 |
| 3. 启用/禁用开关 | 9. 灯具开关 |
| 4. 诊断灯 | 10. 预热塞指示灯 |
| 5. 降下剪草/提升控制杆 | 11. 油门 |
| 6. 小时表 | 12. 交流发电机指示灯 |

油门

向前移动油门控制杆(图 20)可提高发动机速度向后移动可降低发动机速度。

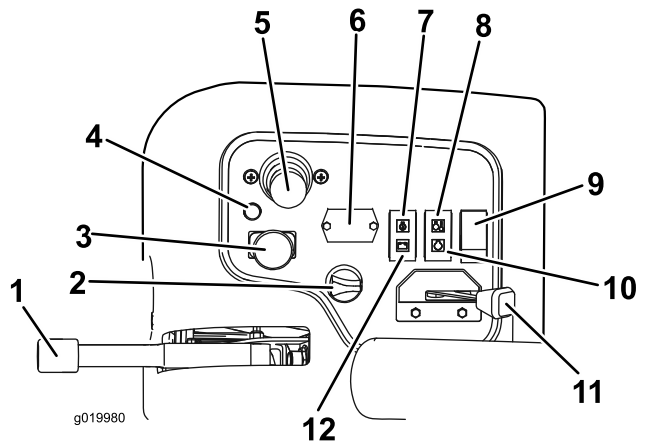
启用/禁用开关

使用启用/禁用开关图 20同时降下剪草/提升控制杆可以操作刀盘头。当剪草/行驶控制杆处于“行驶”位置时滚刀组无法降下。

小时表

小时表图 20用于显示机器操作的总小时数。当点火钥匙开关处于“运行”位置时小时表开始工作。

降下剪草/提升控制杆

当刀盘头在剪草模式下启用时此控制杆图 20可提升和降下滚刀组还可以启动和停止刀盘头。当剪草/行驶控制杆处于“行驶”位置时滚刀组无法降下。

注意 当滚刀组启用时放下或提升滚刀组时该控制杆不必保持在前行位置。

发动机冷却液温度警告灯

如果冷却液温度较高温度警告灯(图 20)将闪烁。滚刀组将被禁用如果主机不停止且冷却液温度再提升 12°C 发动机将熄火。

油压警告灯

发动机油压低于安全水平时油压警告灯将图 20 闪烁。

交流发电机指示灯

发动机运行时交流发电机指示灯(图 20)应熄灭。如果指示灯亮起应检查充电系统并在必要时进行维修。

预热塞指示灯

预热塞操作时预热塞指示灯(图 20)将闪烁。

手刹

不论何时关闭发动机都要接合手刹(图 20)防止机器意外移动。要刹好手刹请向上方拉起操纵杆。如果您在手刹接合时踏下驱动踏板发动机也将停止运行。

诊断灯

如果确认系统出现故障诊断灯(图 20)将亮起。

燃油油位计

燃油油位计(图 21)显示油箱内的燃油量。



图 21

1. 燃油油位计

电源点

电子设备的电源点位于控制面板的外部是一个 12V 电源(图 22)。

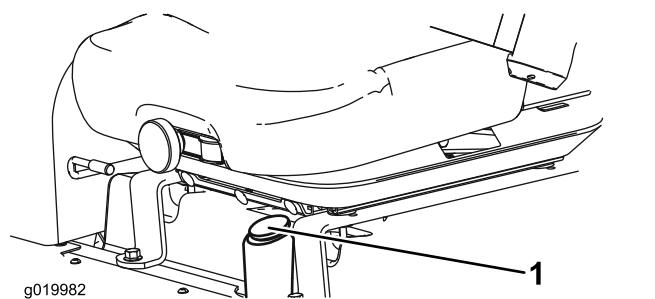

图 22

1. 电源点

规格

注意 规格与设计如有变更恕不另行通知。

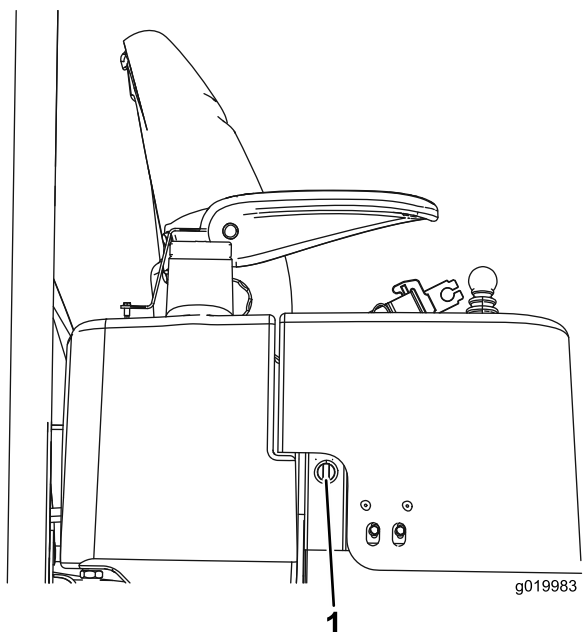
剪草宽度	208cm
总宽度	239cm
行驶宽度	231cm
总长度	295 cm
到 ROPS 顶部的高度	188 cm
轴距	151cm
带 46cm、8 刀片滚刀组的重量	900kg
不带滚刀组的重量	708kg

附件/配件

Toro 批准的一系列附件和配件可与机器一同使用以提升和扩大其能力。请联系您的授权服务代理商或经销商或访问www.Toro.com获取所有经批准附件和配件的清单。

滚刀速度控制旋钮

滚刀速度控制装置可控制滚刀组的速度 (图 23)。逆时针旋转该旋钮可提高滚刀速度。请参阅滚刀速度图标贴 (图 32) 确定适当的滚刀速度。



图 23

1. 倒磨控制杆

2. 滚刀速度控制旋钮

倒磨控制杆

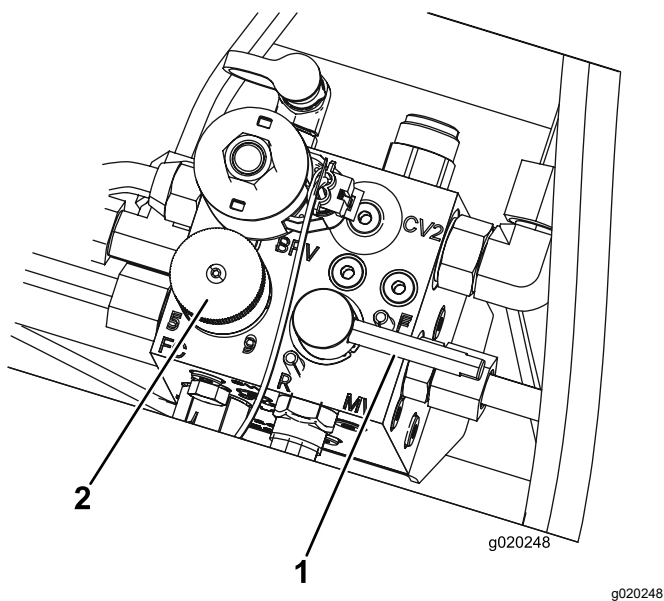
使用倒磨控制杆同时使用降下剪草/提升控制杆可以倒磨滚刀 (图 23)。

操作

注意 请根据正常操作位置确定机器的左右侧。

检查机油油位

维护间隔时间: 在每次使用之前或每日

发货时发动机的曲轴箱内带有机油但是在首次启动发动机前后仍必须检查机油油位。

带机油滤芯的曲轴箱容量约为 3.8L。

使用符合以下规格的高质量机油

- API 分类等级要求 CH-4、CI-4 或更高。
- 首选机油 SAE 15W-40 高于 0°F
- 备选机油 SAE 10W-30 或 5W-30 所有温度

注意 可从经销商处购买粘度为 15W-40 或 10W-30 的 Toro 优质机油。参阅零件目录获取零件号。

注意 检查机油的最佳时间是发动机冷却时在开始一天的工作前。如果发动机已经运行请让机油回流到油底壳至少等待 10 分钟再开始检查。如果机油油位处于或低于量油尺上的“添加”标记、请添加机油、直至机油油位达到“已满”标记。切勿将发动机加得过满。如果机油油位处于“已满”与“添加”标记之间、则无需添加。

1. 将机器停在水平地面上。
2. 取出量油尺 (图 24) 用干净的抹布擦拭。



图 24

1. 量油尺

3. 将量油尺向下推入量油尺管道中并确保它完全插入。拉出量油尺并检查机油油位。
4. 如果油位较低请取下加油盖 (图 25) 缓慢添加少量机油不时检查油位直至油位达到量油尺上的“已满”标记。

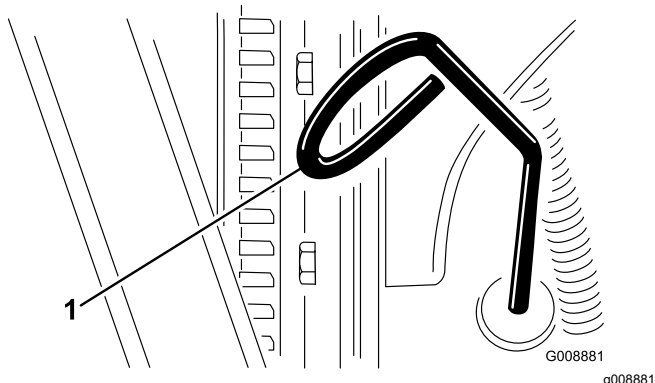

图 25

1. 加油盖
5. 安装加油盖并盖上机罩。

油箱加油

仅使用低 (<500ppm) 或超低 (<15ppm) 硫含量的干净、新鲜的柴油或生物柴油燃料。最小十六烷值应为 40。采购 180 天内可用完的燃油量、确保燃油新鲜。

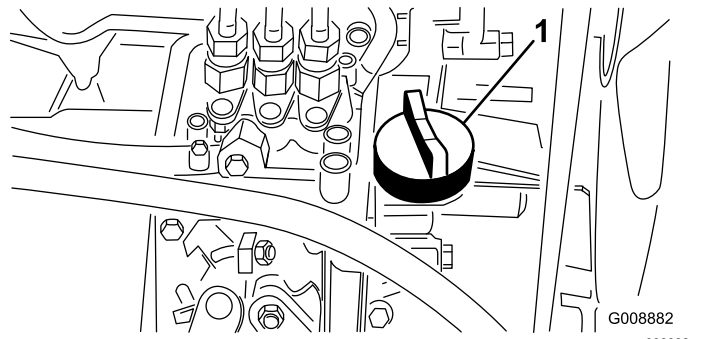
油箱容量约为 42L。

在温度高于 -7°C 时使用夏季级柴油燃料第 2-D 号低于 -7°C 时使用冬季级柴油燃料第 1-D 号或第 1-D/2-D 号混合油。在较低温度下使用冬季级燃油可提供更低的闪点和冷流特性、从而消除和降低燃油滤芯堵塞。

在高于 -7 摄氏度时使用夏季级燃油有助于延长燃油泵的寿命且比冬季级燃油的动力性更强。

适用生物柴油

此机器也可使用相当于 B2020% 生物柴油、80% 矿物柴油的生物柴油混合燃料。矿物柴油部分应为低硫或超低硫。遵守以下预防措施

- 燃油的生物柴油部分必须符合 ASTM D6751 或 EN14214 标准。
 - 混合燃料成分应符合 ASTM D975 或 EN590 规范。
 - 生物柴油混合物可能会损坏漆面。
 - 天气寒冷时、使用 B5 生物柴油含量为 5% 或更少的混合物
 - 请密切注意与燃料接触的密封条、软管和垫片的变化、因为随着时间推移它们会慢慢降解。
 - 在使用混合生物柴油一段时间以后可能会出现燃油滤清器堵塞的情况。
 - 欲了解有关生物柴油燃料的更多信息请联系经销商
1. 清理燃油箱盖 (图 26) 附近的区域。
 2. 卸下燃油箱盖。
 3. 向油箱加油至加油颈底部。切勿将油箱加得过满。盖好燃油箱盖。
 4. 为防出现火灾危险要擦干净可能溢出的任何燃油。



图 26

1. 燃油箱盖

G008884
g008884

⚠ 危险

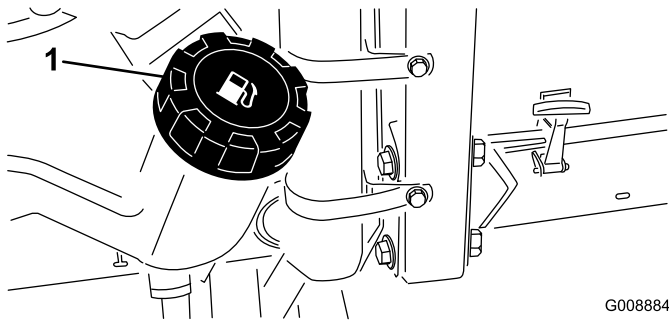
在特定条件下、柴油燃料和燃油蒸气极为易燃易爆。燃油起火或爆炸会灼伤您和他人而且还会造成财产损失。

- 请在发动机关闭且已冷却的情况下在室外的开阔区域使用漏斗来添加燃油。擦干干净溢出的燃油。
- 切勿将油箱完全加满。燃油油位最高只能加到油箱加油颈底部以下 613mm 处。油箱中留出的这部分空间是为了预防燃油发生膨胀。
- 处理燃油时切勿吸烟而且要远离明火或燃油烟气容易被火花点燃的场所。
- 将燃油存放在已获得安全认可的清洁容器内并盖上盖子。

检查冷却系统

维护间隔时间: 在每次使用之前或每日

每天清洁散热器/油冷却器的杂物 (图 27)。如果环境极度多尘和肮脏请每小时清洁一次散热器/油冷却器请参阅 [清洁发动机冷却系统 \(页码 38\)](#)。



图 27

1. 散热器/油冷却器

g019984
g019984

冷却系统里装的是 50:50 的水和乙二醇防冻剂溶液。请在每天启动发动机之前先检查冷却液液位。

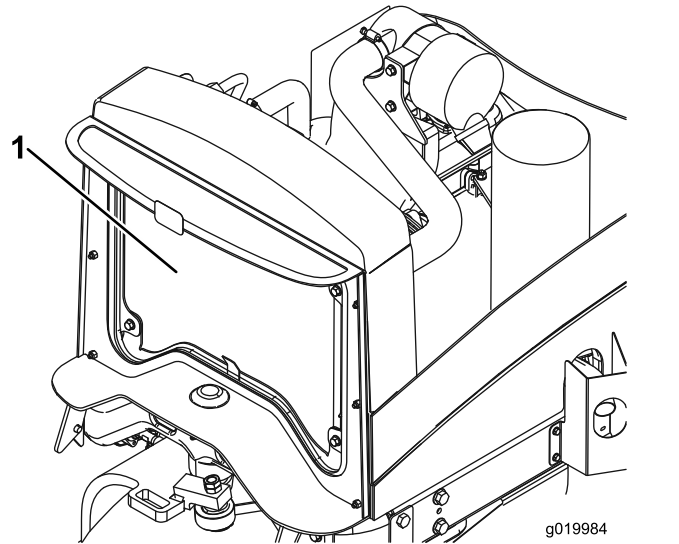
冷却系统容量约为 5.7L。

⚠ 小心

如果发动机一直在运转高压、灼热的冷却液可能溢出并造成灼伤。

- 请不要在发动机运行时打开散热器盖。
 - 请在打开散热器盖时使用抹布缓慢打开盖子释放蒸汽。
1. 检查膨胀水箱的冷却液液位 (图 28)。如果是已冷却的发动机冷却液液位大致应在油箱一侧的两个标记中间。
 2. 如果冷却液液位较低应取下膨胀水箱盖并为该系统补充冷却液。切勿将油箱加得过满。
 3. 安装膨胀水箱盖。



图 28

1. 膨胀水箱

检查液压系统

维护间隔时间: 在每次使用之前或每日一检查液压油位。

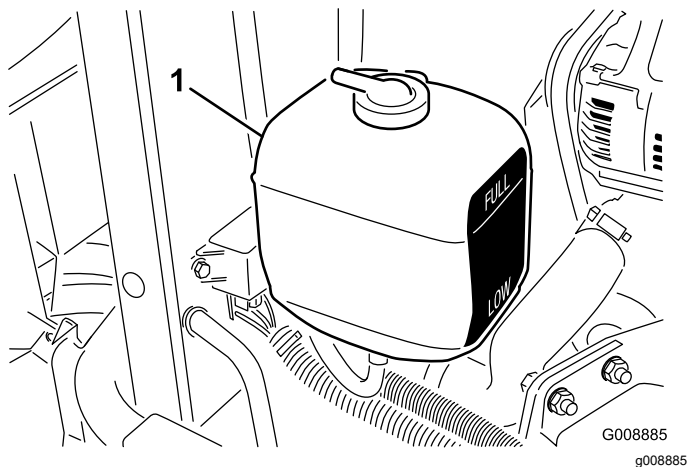
液压油箱在出厂时已加满约 13.2L 的高品质液压油。检查液压油的最佳时间是液压油冷却时。机器应处于行驶配置中。如果液压油油位处于或低于量油尺上的“添加”标记请添加液压油直至油位达到可接受范围的中间位置。**切勿将油箱加得过满。**如果液压油油位处于“已满”与“添加”标记之间则无需添加。

推荐的替代液压油为

Toro 优质全天候液压油

提供 19L 容器装或 208L 圆桶装——请查看零件文件或联系 Toro 经销商获取零件号

备选液压油 如果无法获得 Toro 液压油可使用符合以下材料性能和行业规格的其他常规、石油基液压油来代替。请与您的液压油供应商核实该液压油是否符合这些规格。

注意 对于因使用不当替代产品而造成的损坏Toro 将不承担任何责任因此请仅使用信誉好的制造商的产品他们会对其产品提供支持。

高粘度指数/低倾点耐磨液压油ISO VG 46 多级

材料属性

粘度、ASTM D445

cSt @ 40°C 44 48

cSt @ 100°C 7.99.1

粘度指数 ASTM D2270

140 或更高高粘度指数表示是一种多量级液体

倾点 ASTM D97

-36.7°C~45°C

FZG测试故障阶段

11 或更好

含水量新液压油

500ppm最大

行业规格

Vickers I-286-S、Vickers M-2950-S、Denison HF-0、Vickers 35 VQ 25 (Eaton ATS373-C)

正确的液压油应该是专为移动机械相对于工业工厂用途、多重类型、带 ZnDTP 或 ZDDP 耐磨添加剂的封装液压油非无灰型液压油。

重要事项 许多液压油都是近乎无色的所以很难找出泄漏点。我们提供 20ml 瓶装的人造红色染色添加剂可添加到液压系统的液压油中。一瓶足够添加到 1522 L 的液压油中。可从 Toro 授权经销商处订购零件 44-2500。

合成、可生物降解液压油

提供 19L 容器装或 208L 圆桶装——请查看零件文件或联系 Toro 经销商获取零件号

这种高质量、合成、可生物降解液压油已经过测试认定与本 Toro 机型兼容。其它品牌的合成液压油可能存在密封兼容性问题Toro 对未授权的替代品概不承担任何责任。

注意 此种合成液压油与之前出售的 Toro 可生物降解液压油不兼容。请联系 Toro 经销商了解更多信息。

备选液压油

- Mobil EAL EnviroSyn H 46 美国
- Mobil EAL Hydraulic Oil 46 国际

1. 将机器停在水平地面上、降低滚刀组并关闭发动机。
2. 清洁液压油箱加油颈和油箱盖周围的区域(图 29)。取下液压油箱盖。



图 29

1. 液压油箱盖

3. 从加油颈中取出量油尺用干净的抹布擦拭。将量油尺插入加油颈然后再取出检查液位。液位应在量油尺标记的 6mm 以内
4. 如果液位较低请适量添加使液位升至“已满”标记。
5. 将量油尺插入加油颈然后盖上盖子。

检查滚刀到底刀的接触

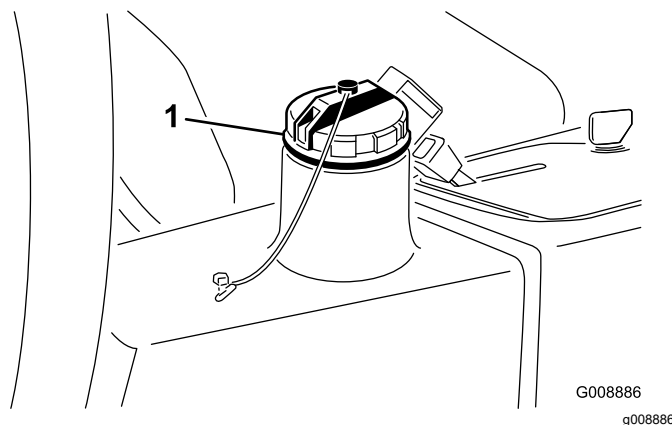
每天操作机器之前都要检查滚刀到底刀的接触情况无论之前的剪草质量是否令人接受。整个长度上滚刀和底刀都必须轻微接触请参阅滚刀组**操作员手册**中“调节底刀与滚刀”的内容。

检查轮胎气压

维护间隔时间: 在每次使用之前或每日

轮胎出厂时为过度充气状态。因此请释放一些空气以降低胎压。轮胎的正确气压是 0.83bar。

注意 所有轮胎都保持建议胎压以确保良好的剪草质量和适当的机器性能。

⚠ 危险

胎压较低时会降低机器在斜坡上的稳定性。这种情况可能导致机器翻滚从而造成人身伤害或死亡。

不要使轮胎充气不足。

上紧车轮螺母扭矩

维护间隔时间: 初次使用1小时后

初次使用10小时后

每200个小时

上紧车轮螺母扭矩至 6188N·m。

⚠ 警告

未能保持适当的车轮螺母扭矩可能会导致人身伤害。

保持车轮螺母的适当扭矩。

检查手刹

维护间隔时间: 在每次使用之前或每日

1. 启动发动机提起滚刀组分离手刹然后将机器移至开阔平坦的区域。
2. 接合驻车刹车 [图 30](#)。



图 30

g332418

注意 接合手刹后前移机器将导致发动机关闭。

4. 如果您调节了手刹请重复步骤 2 和 3。

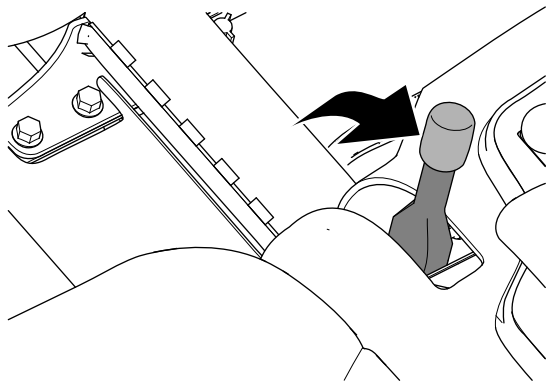
注意 如果机器在接合手刹后前移维修手刹、检查左右刹车连杆是否损坏并检查制动杆枢轴是否损坏请参阅 [维修手刹 \(页码 38\)](#)。

5. 在离开操作员座位之前应关闭发动机、取下钥匙并等待活动部件全部停下来。

调整座椅

改变座椅位置

座椅可前后移动。将座椅调整到您最舒适且可对机器进行最佳控制的位置

1. 要调整座椅请横向移动控制杆打开座椅的锁定 ([图 31](#))。
2. 将座椅滑到所需位置松开控制杆以锁定到位。

改变座椅悬挂

可对座椅位置进行调整以提供平稳和舒适的驾乘体验。将座椅调整至您最舒适的位置。

要调整座椅可向前方任一方向旋动旋钮以提供最佳的舒适性 ([图 31](#))。

改变靠背位置

可对座椅靠背进行调整以提供舒适的驾乘体验。将座椅靠背调整至最舒适的位置。

要调整座椅可向任一方向旋动旋钮在右侧扶手下方以提供最佳的舒适性 ([图 31](#))。

改变扶手位置

您可以调节扶手以提供舒适的驾乘体验。将扶手调整至您最舒适的位置。

提起扶手并向任一方向旋动旋钮以提供最佳的舒适性 ([图 31](#))。

3. 踩下驱动踏板驱动机器前行。

注意 如果机器在接合手刹后前移请调节手刹请参阅 [调节手刹 \(页码 38\)](#)。



图 31

- | | |
|------------|-----------|
| 1. 靠背旋钮 | 3. 座椅悬挂旋钮 |
| 2. 座椅位置调节杆 | 4. 扶手调节旋钮 |

- 首次启动发动机时或在发动机大修后前后操作机器一到两分钟。另外操作提升杆和滚刀组驱动装置开关确保所有零件运行正常。

左右旋转方向盘检查转向反应情况然后关闭发动机检查是否漏油、是否有松动的部件以及任何其他值得注意的故障。

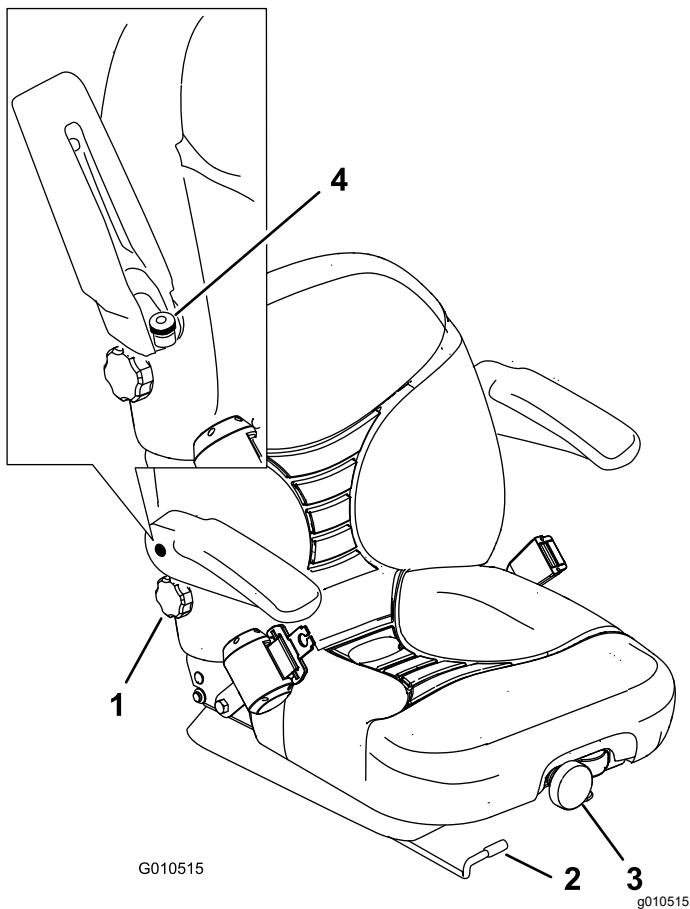
▲ 小心

关闭发动机等到所有活动件都已停止然后再检查是否存在漏油、零件松动及其他故障。

停止发动机

将油门控制杆移至“怠速”位置将滚刀组驱动装置开关移至“分离”位置并将点火钥匙开关旋转至“关闭”。从点火开关上拔下钥匙防止意外启动。

启动和停止发动机

如果发生以下任何情景您可能需要排出燃油系统的空气请参阅“燃油系统的排气”

- 首次启动新发动机
- 发动机曾因缺油而停止运行。
- 对燃油系统组件进行了维护例如更换过滤器等。

启动发动机

1. 确定驻车刹车已固定且滚刀组驱动装置开关处于“分离”位置。
2. 将脚从驱动踏板上移开确定踏板处于空档位置。
3. 将油门杆移至 1/2 油门位置。
4. 将钥匙插入开关并旋转至“运行/预热”位置直至预热塞指示灯熄灭大约 7 秒钟然后将钥匙旋转至“启动”位置接合启动马达。

注意 发动机启动之后松开钥匙。钥匙将自动移至“打开/运行”位置。

重要事项 为防止启动马达过热、启动马达的接合时间切勿超过 15 秒。持续运转 10 秒后、等待 60 秒之后再接合启动马达。

设置滚刀速度

要取得始终如一的高剪切质量和均匀的剪草效果正确设置滚刀速度控制装置位于座椅下至关重要。调节滚刀速度控制装置的步骤如下

1. 选择剪草高度即滚刀组的位置。
2. 选择最适合相关情况的理想地面行驶速度。
3. 使用滚刀速度图标贴 (图 32) 上的图表确定适当的滚刀速度设置。

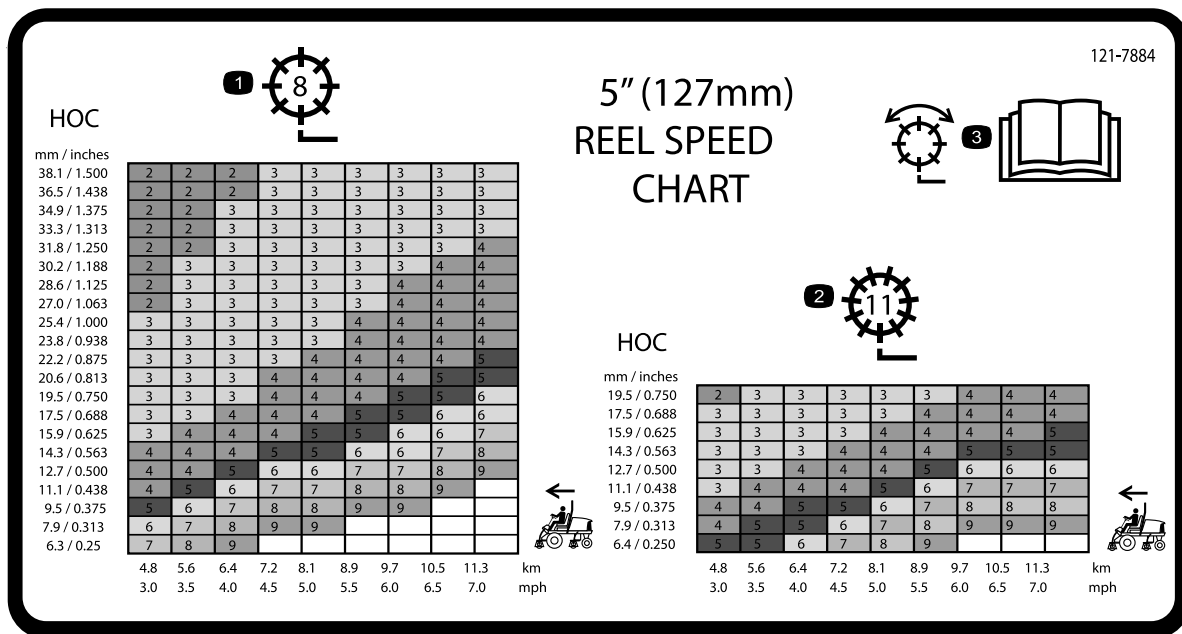

decal121-7884

图 32

1. 8 刀片滚刀调节
2. 11 刀片滚刀调节

3. 阅读 *操作员手册* 了解有关滚刀调节的信息。

4. 要设置滚刀的速度请旋转旋钮图 33 直至指示器箭头与表示所需设置的数字对齐为止。



图 33

1. 滚刀速度控制旋钮

调节提升臂平衡压力

您可以调节后滚刀组提升臂的平衡压力以补偿不同的草坪状况并在艰苦环境下或杂草堆积的区域保持一致的剪草高度。

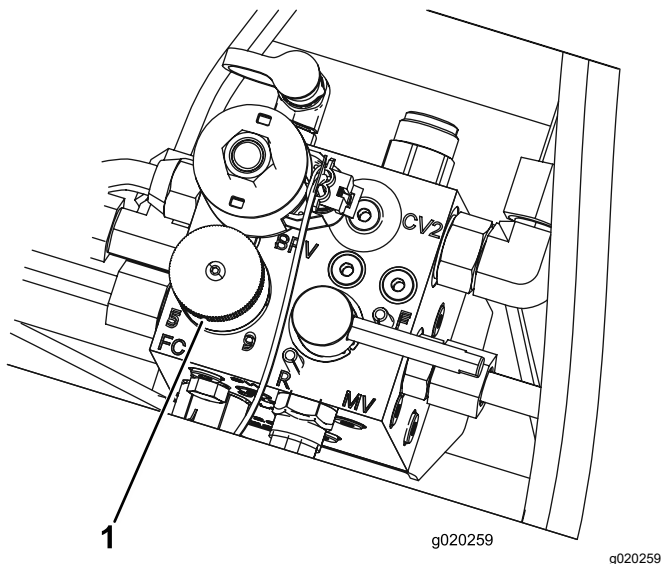
您可以将每个平衡压力弹簧调节为四种设置之一。滚刀组平衡压力每次可递增或递减 1.4 kg。弹簧可以放置在第一个弹簧传动器的后面以消除所有平衡压力第四个位置。

1. 将机器停放在水平地面上降低滚刀组关闭发动机刹好手刹然后从点火开关上拔下钥匙
2. 将一个管子或类似物体插入长弹簧一端并在调节过程中降低弹簧张力 (图 34)。

小心

弹簧处于张力之下可能导致人身伤害。

调节时需小心谨慎。

3. 在降低弹簧张力时拆下将弹簧传动器固定到支架上的螺栓和锁紧螺母 (图 34)。

注意 滚刀速度可以上下调节以补偿草坪状况。使用集草斗时应提高滚刀速度改善集草性能。



图 34

1. 弹簧
2. 弹簧传动器
3. 其他孔位置

4. 将弹簧传动器移至理想的孔位置用螺栓和锁紧螺母固定。
5. 对其他弹簧重复此步骤。

燃油系统的排气

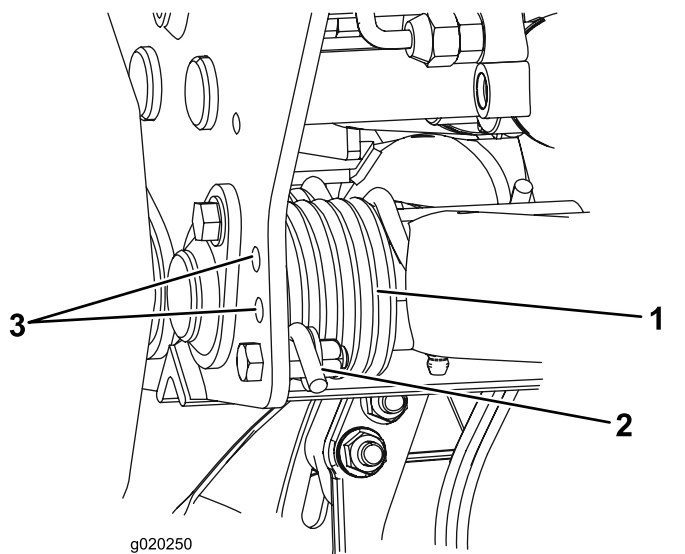
1. 将机器停在水平地面上。确保油箱至少半满。
2. 打开门锁并抬起机罩。

⚠ 危险

在特定条件下、柴油燃料和燃油蒸气极为易燃易爆。燃油起火或爆炸会灼伤您和他人而且还会造成财产损失。

- 请在发动机关闭且已冷却的情况下在室外的开阔区域使用漏斗来添加燃油。擦干溢出的燃油。
- 切勿将油箱完全加满。燃油油位最高只能加到油箱加油颈底部以下 613mm 处。油箱中留出的这部分空间是为了预防燃油发生膨胀。
- 处理燃油时切勿吸烟而且要远离明火或燃油烟气容易被火花点燃的场所。
- 将燃油存放在已获得安全认可的清洁容器内并盖上盖子。

3. 打开燃油喷射泵 (图 35) 上的排气螺丝。



图 35

1. 燃油喷射泵排气螺丝

4. 将点火开关上的钥匙转至开启位置。电动燃油泵将开始运转从而将空气从排气螺丝周围排出。

注意 让钥匙保持在运行位置直到有整股的燃油从排气螺钉周围排出。

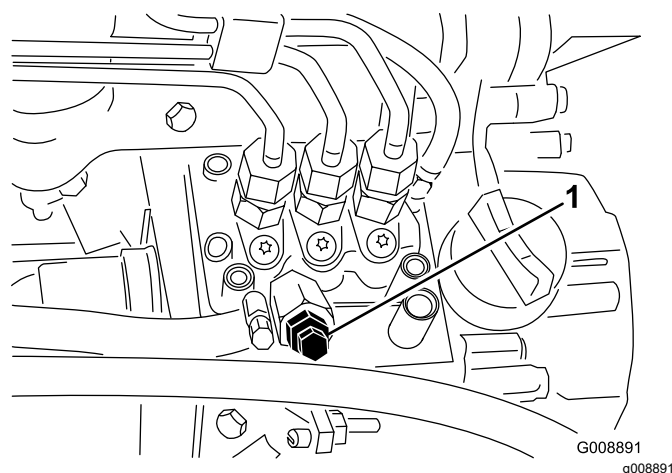
5. 旋紧透气塞将钥匙转至“关闭”位置。

注意 通常情况下在执行上述排气程序后发动机应该会启动。然而如果发动机未启动则可能是喷射泵和喷油嘴之间堵住了空气请参阅 [从喷油嘴中排出空气](#) (页码 36)。

了解诊断灯

机器装有诊断灯如果电子控制器感应到电子故障诊断灯就会发出指示。诊断灯位于控制面板上 (图 36)。当电子控制器正常运作且点火钥匙开关移至“开启”位置时控制器诊断灯将暂时打开 3 秒钟然后关闭表示诊断灯运行正常。如果机器熄火诊断灯打开后将保持稳定直到钥匙位置变动。如果控制器查明电气系统存在故障诊断灯将闪烁。故障解决后当点火钥匙开关转至关闭位置时诊断灯将停止闪烁并自动重设。



图 36

1. 诊断灯

当控制器诊断灯闪烁后控制器会查明以下问题之一

- 其中一个输出线路出现短路。
- 其中一个输出线路出现开路。

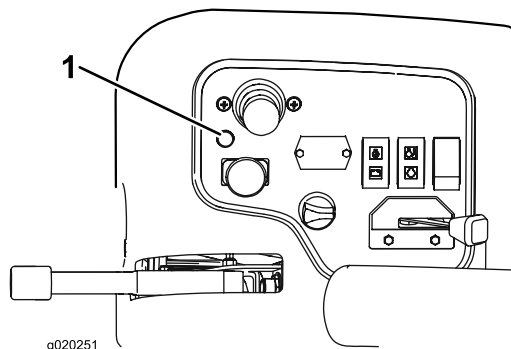
使用故障诊断器确定哪个输出线路发生故障请参阅“检查联锁开关”。

在点火钥匙开关处于“开启”位置时如果诊断灯没有亮起这表示电子控制器没有运作。可能的原因如下

- 没有连接环回装置
- 诊断灯烧坏。
- 保险丝熔断。
- 工作不正常。

检查电气连接、输入保险丝和诊断灯灯泡确定故障所在。确保环回装置接头固定在线束接头上。



图 37

1. 环回接头

了解 ACE故障诊断器

机器装有电子控制器可控制机器的大多数功能。控制器可确定各种输入开关即座椅开关、点火钥匙开关等需要的功能并打开输出以开动所请求机器功能的电磁头或中继器。

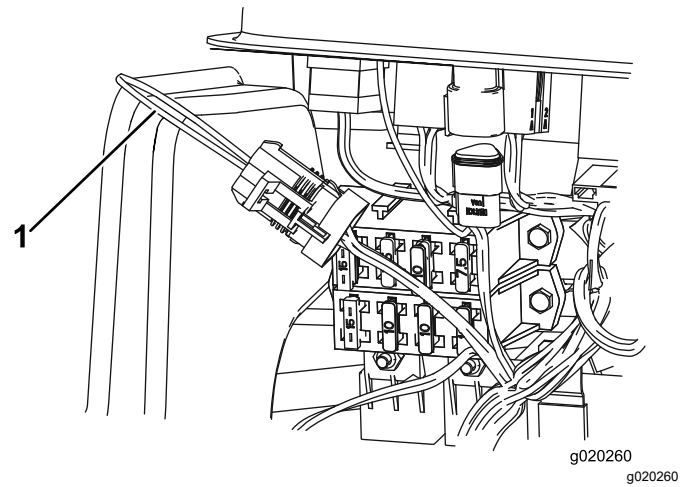
要让电子控制器按要求控制机器每个输入开关、输出电磁头和中继器都必须正确连接和正常工作。

使用 ACE故障诊断器 帮助识别和更正机器的电气功能。

检查联锁开关

维护间隔时间: 在每次使用之前或每日

联锁开关旨在防止发动机运转或启动除非驱动踏板位于空档位置、启用/禁用开关位于禁用位置且降低剪草/提升控制位于空档位置。此外操作员踩下驱动踏板时离开座椅或驻车刹车保持接合状态发动机应停止。

⚠ 小心

如果安全联锁开关断开或损坏操作机器可能造成意外人身伤害。

- 切勿随意改动联锁开关设置。
- 每日均应检查联锁开关的操作更换任何损坏的开关然后再操作机器。

验证联锁开关功能

1. 将机器停放在水平地面上降低滚刀组关闭发动机接合驻车刹车。
2. 从控制面板取下盖子。
3. 找到线束和环回接头 (图 37)。

4. 小心从线束接头上拔掉环回接头。
5. 将 ACE故障诊断器 接头连接至线束接头 (图 38)。

注意 确保正确的覆盖标贴位于 ACE故障诊断器上。



图 38

1. ACE故障诊断器

6. 将点火钥匙开关转至“开启”位置但不要启动机器。

注意 覆盖标贴上的红字表示输入开关绿字表示输出开关。

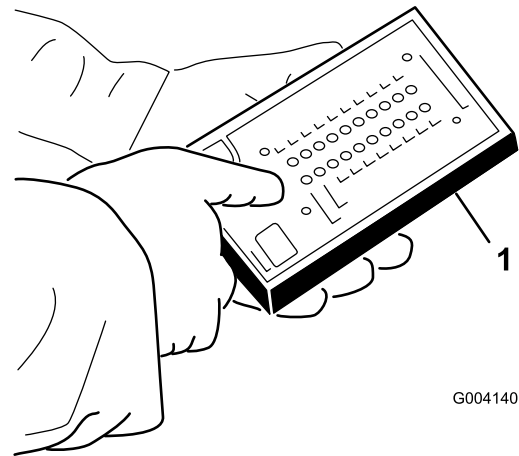
7. ACE故障诊断器 右下角一栏的“输入显示”LED 应亮起。如果“输出显示”LED 亮起则按一下 ACE故障诊断器 上的切换按钮将 LED 变为“输入显示”。

当输入开关关闭时ACE故障诊断器 将点亮与每个输入有关的 LED。

8. 逐个将每个开关从打开转为关闭即坐在座椅上、接合驱动踏板等并注意ACE故障诊断器上

的相应 LED 将在相应开关关闭时交替闪烁。对可以手动转变的所有开关重复此步骤。

9. 如果开关关闭且对应的 LED 没有打开应检查该开关的所有电线和接头和/或用欧姆表检查开关。更换任何有缺陷的开关并维修任何有缺陷的电线。

注意 诊断 ACE 还可以检测打开的输出电磁头或继电器。这是快速确定机器出现电气故障还是液压故障的方式。

验证输出功能

1. 将机器停放在水平地面上降低滚刀组关闭发动机接合驻车刹车。
2. 从控制臂侧面拆下检修门。
3. 找到控制器旁边的线束和接头。
4. 小心从线束接头上拔掉环回接头。
5. 将诊断 ACE 接头连接至线束接头。

注意 确保正确的覆盖标贴位于诊断 ACE 上。

6. 将点火钥匙开关转至“开启”位置但不要启动机器。

注意 覆盖标贴上的红字表示输入开关绿字表示输出开关。

7. ACE故障诊断器 右下角一栏的“输出显示”LED 应亮起。如果“输入显示”LED 亮起则按一下 ACE故障诊断器 上的切换按钮将 LED 变为“输出显示”。

注意 要执行以下步骤可能必须在“输入显示”与“输出显示”之间切换几次。要前后切换可以按一下切换按钮。这可以按需要的次数进行。不要按住按钮不松。

8. 坐在座椅上尝试操作想要使用的机器功能。对应的输出 LED 应亮起表明 ECM 正在打开该功能。

注意 如果正确的输出 LED 没有亮起应验证必要的输入开关是否处于必要位置以便该功能运作。验证正确的开关功能。如果输出 LED 按指定打开但机器没有正常运作这表示出现非电子问题。必要时进行维修。

注意 如果每个输出开关位于正确的位置且功能正常但输出 LED 没有正确亮起这表示出现了 ECM 问题。如果发生此类问题请联系您的 Toro 经销商寻求协助

重要事项 ACE故障诊断器 不能一直连接至机器。它不适合机器的日常使用环境。当使用诊断 ACE 完成工作时应断开其与机器的连接并将环回接头连接至线束接头。如果未将环回接头安装在线束上机器就无法操作。将诊断 ACE 存放在车间中干燥、安全的地方而不是放在机器上。

运输机器

使用重型拖车或卡车运输机器。确保拖车或卡车配有法律规定的所有必要的刹车、照明和标记。请仔细阅读所有安全说明。了解这些安全信息可帮助您、您的家人、宠物或旁观者免受伤害。

警告

在没有转向信号灯、照明、反光标记或车辆慢行符号的街道或公路上行驶时是非常危险的可能发生事故导致人身伤害。

切勿在公用街道或道路上驾驶机器。

运输机器

1. 如果使用拖车请将其连接到牵引车上然后连接安全链。
2. 如果适用请连接拖车刹车。
3. 将机器装载到拖车或卡车上。
4. 停止发动机取出钥匙设好刹车然后关闭燃油阀门。
5. 使用机器上的金属栓系环用箍带、链条、缆绳或绳索 (图 39) 将机器牢牢固定在拖车或卡车上。



图 39

1. 栓系环

装载机器

将机器装载到拖车或卡车上时要特别小心谨慎。建议使用一个宽度足以延伸到后轮胎以外的全宽坡道不要为每个轮胎使用单独的坡道图 40。如果无法使用全宽坡道请使用足够多的单独坡道以模拟一个全宽连续坡道。

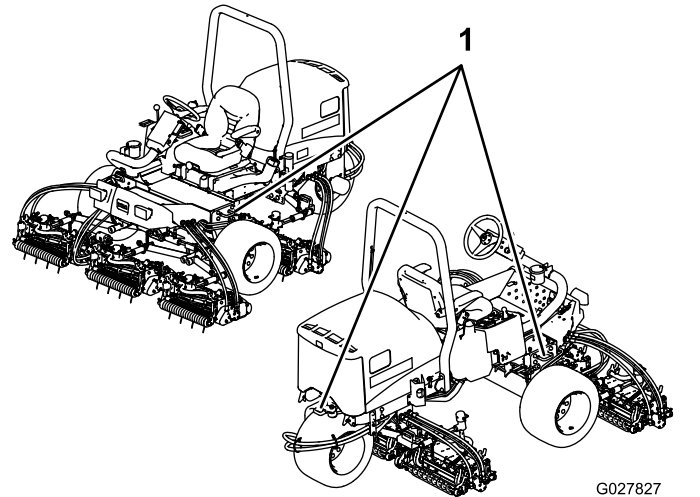
坡道应该足够长以使角度不超过 15 度图 40。在剪草机从坡道移至拖车或卡车时如果角度较大可能导致组件被卡住。更大的角度还可能造成机器向后倾覆。如果在斜坡上或附近装载机器应固定拖车或卡车的位置让其位于斜坡的下坡一侧且坡道延伸到斜

坡上。这会把坡道的角度降至最小。拖车或卡车应尽可能保持平稳。

重要事项 不要尝试在坡道上转动机器否则您可能会失去控制并使机器驶离坡道。

警告

将机器装载到拖车或卡车上时会增大翻倒的可能性且可能导致重伤或死亡。

- 在陡坡上操作机器时要特别小心。
- 如果在装载机器时使用安全带请使用防翻滚保护架 (ROPS) 处于向上的位置。确保防翻滚保护架要与封闭拖车的顶部之间留有空隙。
- 仅使用单一、全宽坡道。
- 如果必须使用单独坡道请使用足够多的坡道以创建一个宽于机器的连续坡道表面。
- 坡道与地面的角度或坡道与拖车或卡车的角度不得超过 15 度。
- 驾驶机器上下坡道时避免突然加速或减速。



图 40

- 1. 拖车
- 2. 全宽坡道
- 3. 不得超过 15 度
- 4. 全宽坡道 — 侧视图

拖曳机器

在紧急情况下可以短程拖曳机器然而在标准程序中Toro 不建议这么做。

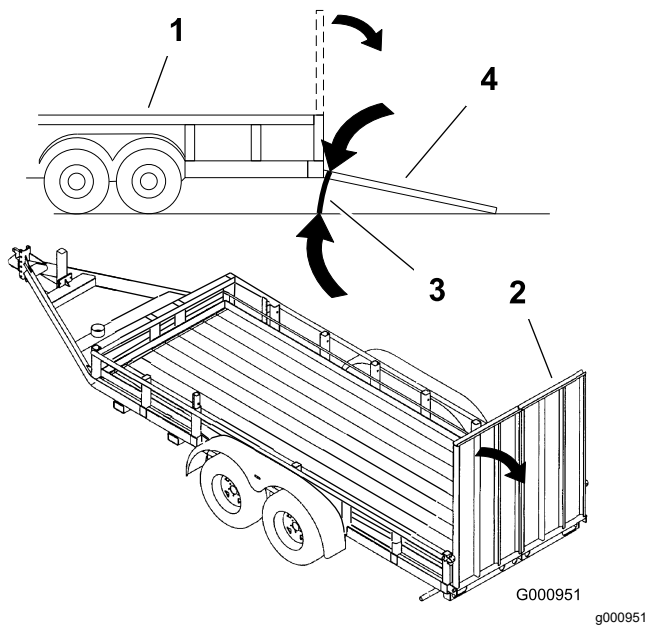
重要事项 拖曳机器的速度切勿超过 34km/h 否则驱动系统可能会受损。如果机器必须移动较长的距离请使用卡车或拖车来运输。

- 1. 找到泵上的旁通阀 (图 41) 并旋转 90°。



图 41

- 1. 旁通阀
- 2. 启动发动机之前将旁通阀旋转 90° ¼ 圈这样就可以关闭旁通阀。

重要事项 旁通阀打开时、切勿启动发动机。

操作提示

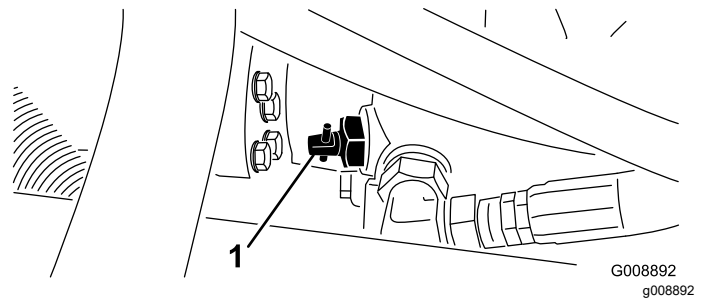
一般提示

熟悉机器

剪草之前在开阔的地方练习操作机器。启动和停止发动机。前进和后退。降低和提升滚刀组接合和分离滚刀。在您认为熟悉了机器后练习以不同的速度上下斜坡。

危险

操作机器时应始终同时使用安全带和 ROPS。切勿在无 ROPS 的情况下使用安全带。

了解警告系统

如果在操作过程中警告灯亮起应立即停止机器并纠正问题然后再继续操作。如果操作有故障的机器可能会发生严重的伤害。

剪草

启动发动机并将油门移至“快速”位置。将启用/禁用开关移至启用位置并使用降下剪草/提升控制杆控制滚刀组前滚刀组在后滚刀组之前降下。要前移剪草可向前踩驱动踏板。

在行驶模式下驾驶机器

将启用/禁用开关移至禁用位置并将滚刀组提升至行驶位置。将剪草/行驶控制杆移至行驶位置。在各种物体之间行驶时要小心谨慎否则会意外损坏机器或滚刀组。在斜坡上操作机器时应格外小心。在斜坡上缓慢驾驶并避免急转弯防止翻滚。下坡时降低滚刀组方便进行转向控制。

维护

注意 请根据正常操作位置来判定机器的左侧和右侧。

推荐使用的维护计划

维护间隔时间	维护程序
初次使用1小时后	<ul style="list-style-type: none">• 上紧车轮螺母扭矩。
初次使用10小时后	<ul style="list-style-type: none">• 上紧车轮螺母扭矩。• 检查所有皮带的状况和张紧力。• 更换液压油过滤器。
初次使用50小时后	<ul style="list-style-type: none">• 更换机油和机油滤芯。
在每次使用之前或每日	<ul style="list-style-type: none">• 检查机油油位。• 检查发动机冷却液液位。• 检查液压油油位。• 检查轮胎气压。• 检查手刹。• 检查联锁系统。• 排干水分离器。• 清洁散热器和油冷却器的杂物。• 检查液压管线和软管。
每25个小时	<ul style="list-style-type: none">• 检查电解液液位。（机器在存放期间每 30 天检查一次。）
每50个小时	<ul style="list-style-type: none">• 润滑所有轴承和轴套（如果环境多尘和肮脏，应每天润滑一次）。
每100个小时	<ul style="list-style-type: none">• 检查所有皮带的状况和张紧力。
每150个小时	<ul style="list-style-type: none">• 更换机油和机油滤芯。
每200个小时	<ul style="list-style-type: none">• 上紧车轮螺母扭矩。• 维修空气滤清器（在极度肮脏或多尘的条件下要更频繁）。• 检查驻车刹车的调节情况。• 更换液压油过滤器。
每400个小时	<ul style="list-style-type: none">• 检查燃油管线和接头。• 更换燃油滤清器过滤筒。• 维修手刹。• 更换液压油。
每两年一次	<ul style="list-style-type: none">• 排干油箱并清洗干净。

▲ 小心

如果将钥匙留在点火开关上可能会有人无意中启动发动机对您或其他旁观者造成严重伤害。

执行任何维护前请拔下点火钥匙。

日常维护检查表

复印本页以供日常使用。

维护检查项	第___周						
	周一	周二	周三	周四	周五	周六	周日
检查安全联锁操作。							
检查刹车工作情况。							
检查机油油位。							
检查冷却系统液位。							
排干水/燃油分离器。							
检查空气滤清器、防尘盖和排气阀。							
检查发动机是否有异常噪音。 ²							
检查散热器/油冷却器处是否有杂物							
检查操作是否有异常噪音。							
检查液压系统油位。							
检查液压软管是否受损。							
检查漏液情况。							
检查燃油油位。							
检查轮胎气压。							
检查仪表工作情况。							
检查剪草高度的调节。							
给所有黄油嘴加润滑脂。 ²							
为任何掉漆部分补漆。							
<p>¹如果发现启动困难、烟雾过多或运转不稳应检查预热塞和喷油嘴。</p> <p>²不管间隔多久 每次清洗后立即执行</p>							

重要事项 请参考您的发动机操作员手册以获取更多的维护信息。

注意 要获取机器的电气示意图或液压系统示意图请访问 www.Toro.com。

疑点记录

检查人员		
项目	日期	情况

维护间隔表

REELMASTER 3550-D

QUICK REFERENCE AID

CHECK/SERVICE (DAILY)

1. OIL LEVEL, ENGINE
2. ENGINE OIL DRAIN
3. OIL LEVEL HYDRAULIC TANK
4. COOLANT LEVEL, RADIATOR
5. FUEL/WATER SEPARATOR
6. AIR CLEANER
7. RADIATOR SCREEN
8. PARKING BRAKE
9. TIRE PRESSURE (12 psi)
10. BATTERY
11. BELTS (FAN, ALTERNATOR, HYDRAULIC PUMP)
12. REEL SPEED & BACKLAP CONTROL

GREASING - SEE OPERATOR'S MANUAL

FUSES

TEC-9002	2A	7.5A	7.5A	7.5A
	15A	10A	10A	10A

FLUID SPECIFICATIONS/CHANGE INTERVALS

SEE OPERATOR'S MANUAL FOR INITIAL CHANGES.	FLUID TYPE	CAPACITY	CHANGE INTERVAL		FILTER PART NO.
			FLUID	FILTER	
A. ENGINE OIL	SAE 15W-40 CH-4	4.0 QTS.*	150 HRS.	150 HRS.	108-3841
B. HYD. CIRCUIT OIL	ISO VG 46/68	6 GAL.*	400 HRS.	200 HRS.	86-3010
C. AIR CLEANER				200 HRS.	108-3811
D. WATER SEPARATOR				400 HRS.	110-9049
E. FUEL TANK	NO. 2-DIESEL	7.5 GALS.	DRAIN AND FLUSH, 2 YRS.		
F. COOLANT	50/50 ETHYLENE GLYCOL/WATER	6 QTS.	DRAIN AND FLUSH, 2 YRS.		

* INCLUDING FILTER

图 42

decal120-2102

维护前程序

取下机罩

机罩可以轻松取下以便在机器的发动机区域执行维护程序。

1. 打开门锁并抬起机罩。
2. 卸下将机罩枢轴固定至支架上的发卡销 (图 43)。



图 43

1. 发卡销

取下电池盖

松开旋钮并拆下电池盖 (图 44)。

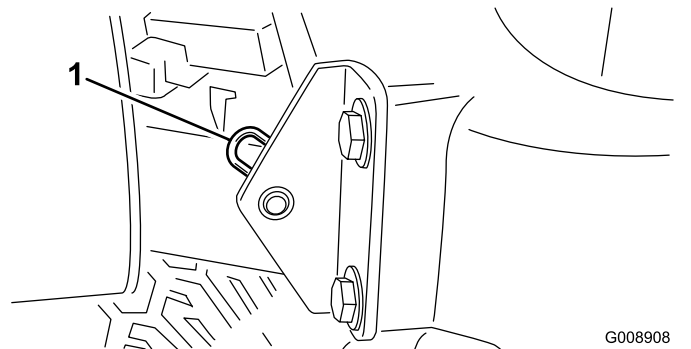
注意 请参阅 [维护电池 \(页码 37\)](#) 了解更多信息。



图 44

1. 电池盖

3. 将机罩滑动至右侧抬起另一侧从支架上拉下来。

注意 反向执行该程序即可安装机罩。

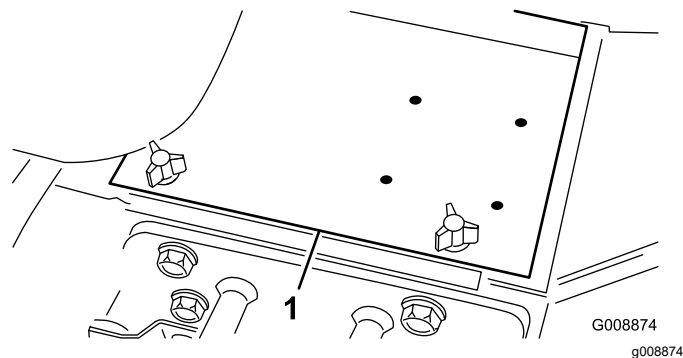
润滑

润滑轴承和轴套

维护间隔时间: 每50个小时 如果环境多尘和肮脏应每天润滑一次。

机器带有黄油嘴必须定期使用 2 号通用型锂基润滑脂润滑。在异常多尘或肮脏的情况下操作时轴承和轴套每天应润滑一次。充满灰尘的操作环境会导致脏污进入轴承和轴套、加速磨损。不管间隔多久每次清洗后都应立即为黄油嘴涂抹润滑脂。

黄油嘴的位置和数量如下

- 转向枢轴 (图 45)



图 45

- 前提升臂枢轴和提升油缸每个油缸 3 个请参阅图 46。

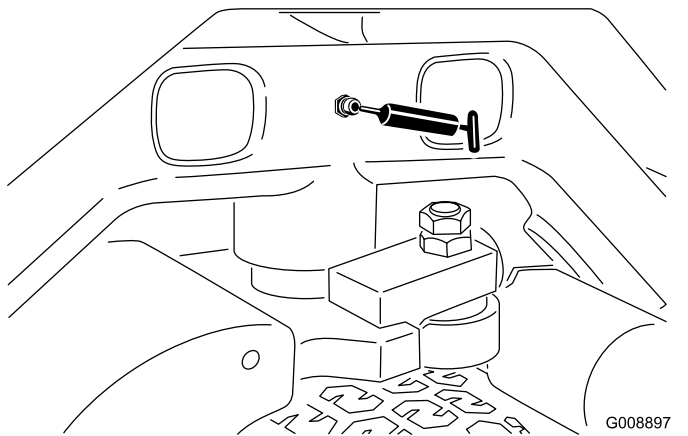

图 46

- 后提升臂枢轴和提升油缸每个油缸 3 个请参阅图 47。

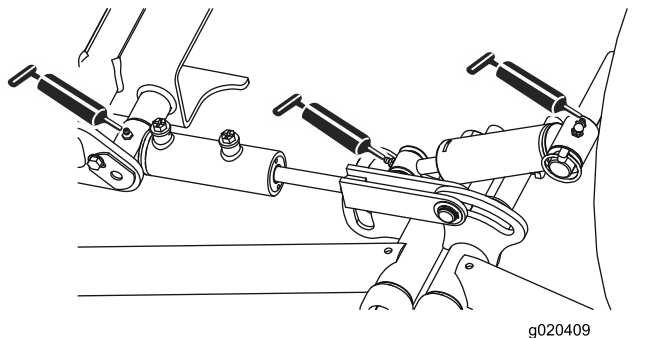

图 47

- 滚刀组枢轴每个滚刀组 2 个请参阅 (图 48)。

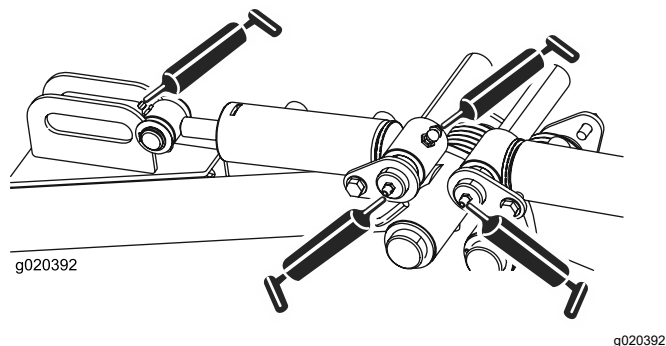

图 48

- 空档调节机制 (图 49)

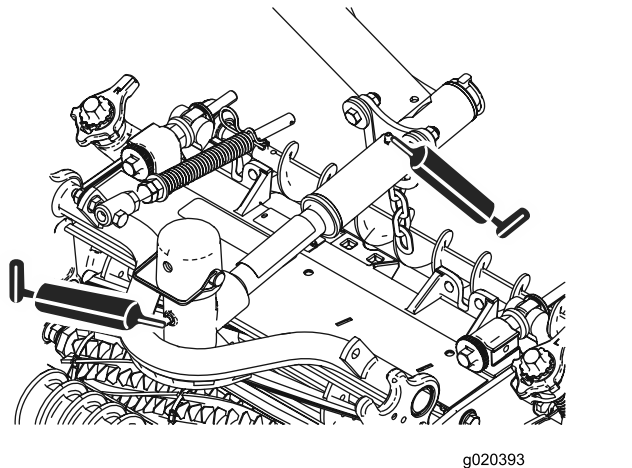

图 49

- 剪草/行驶滑动杆 (图 50)

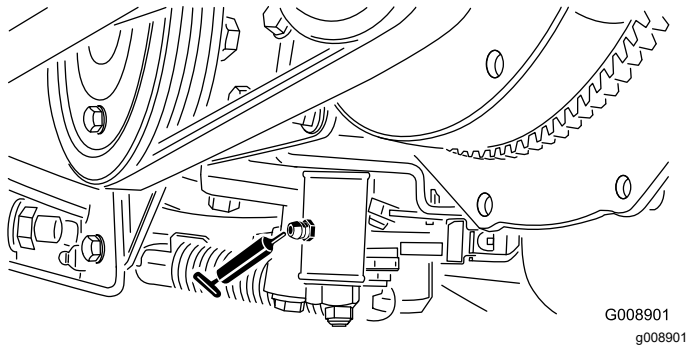

图 50

G008902
g008902

注意 如果需要可以在转向油缸的另一端安装额外的黄油嘴。拆下轮胎安装黄油嘴涂抹上润滑脂拆下黄油嘴并安装塞子 (图 53)。

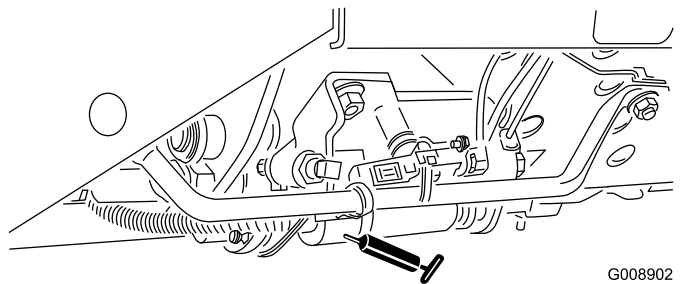

图 53

G008905
g008905

- 皮带张紧枢轴 (图 51)

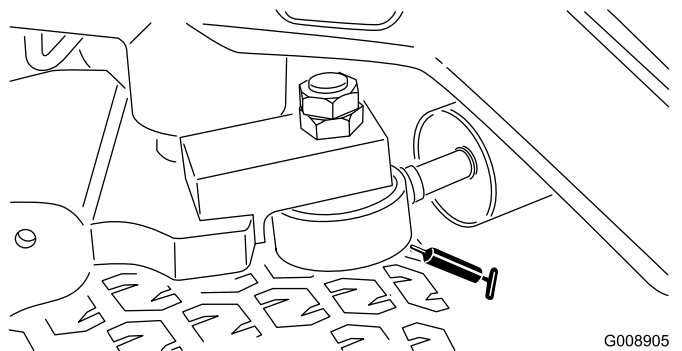

图 51

G008903
g008903

- 转向油缸 (图 52)

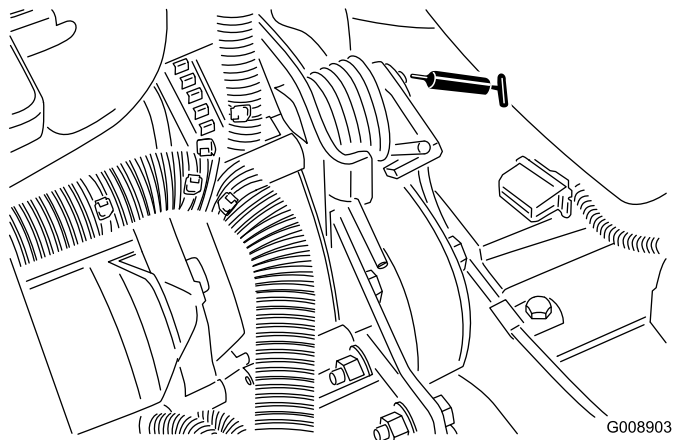

图 52

G008904
g008904

发动机维护

维护空气滤清器

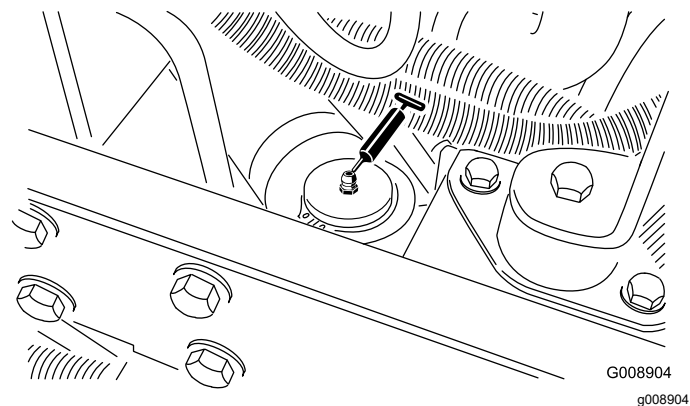
维护间隔时间: 每200个小时 在极度肮脏或多尘的条件下要更频繁。

- 检查空气滤清器壳体是否有可能导致空气泄漏的损坏。如有损坏请更换滤清器。检查整个进气系统是否有泄漏、损坏或软管夹松动的情况。
- 如果发动机性能因极度多尘、肮脏的条件而受损则应按照建议的维护间隔或提前维修空气滤清器。在必须更换之前更换空气滤清器只会增加灰尘在滤清器拆下时进入发动机的几率。
- 确保空气滤清器盖正确盖好并与空气滤清器壳体密合。

1. 松开将空气滤清器盖固定到空气滤清器壳体上的搭扣图 54。
2. 从空气滤清器壳体上取下空气滤清器盖 (图 54)。
3. 拆下滤清器之前用低压空气2.76bar洁净干燥去除主滤清器外部与过滤筒之间堆积的大量杂物。

注意 避免使用会迫使灰尘通过滤清器进入进风管的高压空气。这一清洁过程可以防止杂物在主滤清器拆下时进入进风口。

4. 拆下并更换滤清器图 54。

由于过滤介质可能受损、因此不建议清洁废滤芯。



图 54

1. 空气滤清器盖
2. 过滤器

5. 检查新滤芯是否在运输途中受损检查滤清器的密封端和壳体。

重要事项 切勿使用已损坏的滤芯。

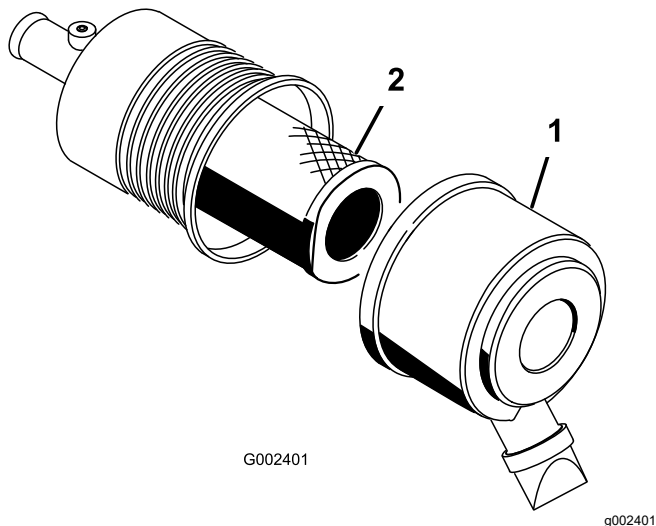
6. 插入新滤芯方法是按住滤芯的外缘将它压入过滤筒中。

重要事项 切勿按压滤芯柔韧的中心部位。

7. 清洁可拆卸盖子上的灰尘弹射口。
8. 拆下盖子上的橡胶排气阀、清洁凹洞并更换排气阀。
9. 安装盖子时要向下对准橡胶排气阀 — 即从末端看约 5:00 至 7:00 方向之间。
10. 固定盖子的门锁。

更换机油和机油滤芯

维护间隔时间: 初次使用50小时后
每150个小时

1. 拆下排油塞 (图 55) 让油流入放油盘。油不再流时安装排油塞。



图 55

1. 机油排油塞

2. 拆下机油滤芯图 56。

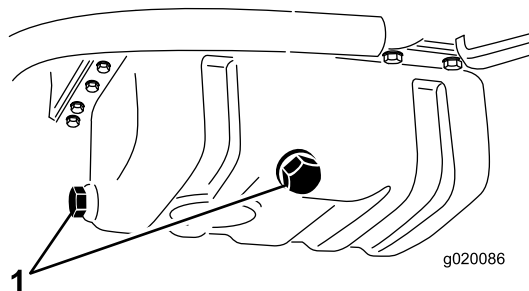

图 56

1. 机油滤清器

3. 在新的滤芯密封条上涂上薄薄一层干净油并安装滤芯。

重要事项 不要将过滤器旋得过紧。

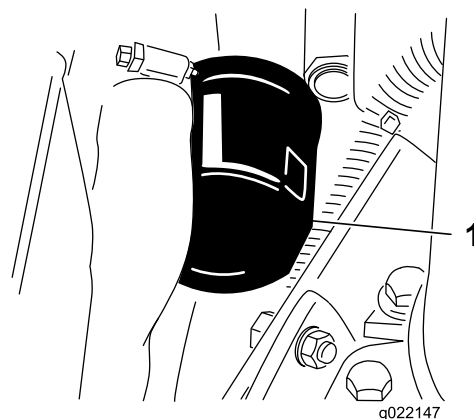
4. 向曲轴箱中添加机油请参阅 [检查机油油位 \(页码 20\)](#)。

燃油系统维护

维护油箱

维护间隔时间: 每两年一次—排干油箱并清洗干净。

如果燃油系统受到污染或者如果您要长时间存放机器请排干油箱并清洗干净。使用干净的燃油冲洗油箱。

检查燃油管线和接头

维护间隔时间: 每400个小时/每年一次 (以先到者为准)

检查燃油管线和接头是否老化、损坏或松脱。

排干水分分离器

维护间隔时间: 在每次使用之前或每日

1. 在燃油滤清器下面放置一个清洁容器。
2. 松开过滤器过滤筒底部的排油阀 (图 57)。



图 57

1. 水分分离器/过滤筒
2. 排气塞
3. 排水阀

3. 排干之后拧紧排油阀。

更换燃油滤清器过滤筒

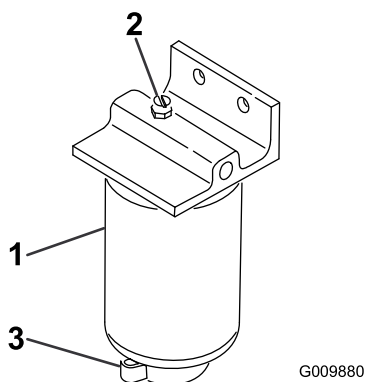
维护间隔时间: 每400个小时

1. 清洁滤清器过滤筒的安装区域 图 57。
2. 拆下滤筒清洁安装面。
3. 使用干净机油来润滑滤筒上的垫片。
4. 手工安装过滤筒直至垫片接触到安装面然后再将它旋转 1/2 圈。

从喷油嘴中排出空气

注意 仅当燃油系统通过正常注油程序排出空气且发动机不会启动时才应采用此程序请参阅“燃油系统的排气”。

1. 松开与 1 号喷嘴和固定器组件的管道连接。



图 58

1. 喷油嘴
2. 将油门移至快速位置。
3. 将点火钥匙开关中的钥匙转至启动位置、观察接头周围的燃油流量。观察到有整股燃油流出时将钥匙转至“关闭”位置。
4. 牢固旋紧管道接头。
5. 对剩下的喷嘴重复此程序。

电气系统维护

维护电池

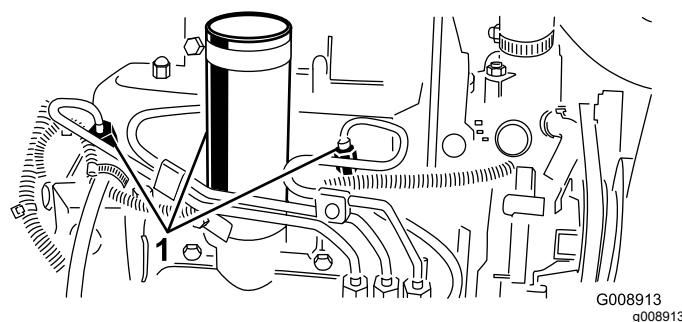
维护间隔时间: 每25个小时—检查电解液液位。机器在存放期间每30天检查一次。

必须适当保持电池的电解液液位、并保证电池顶部清洁。如果机器存放在温度极高的地方、电池电量减弱的速度要比温度较凉爽的地方快。

使用蒸馏水或脱盐水维持电池液位。为电池加注电解液时不得超过每个电池内的开口环底部。安装加液盖通风口对着后面朝向油箱。

⚠ 危险

电池电解液含有硫酸这是致命的有毒物质且可能导致严重灼伤。

- 切勿喝下电解液避免接触皮肤、眼睛或衣服。佩戴护目镜保护眼睛佩戴橡胶手套保护双手。
- 为电池加注电解液后、始终用清水冲洗皮肤。

定期用蘸有苏打溶液含氨或碳酸氢盐的刷子清洁电池顶部保持电池顶部洁净。清洁后用水冲洗顶部表面。清洁时切勿取下加液盖。

电池电缆必须固定在端子上电气接触良好。

⚠ 警告

电池接线不准确会损坏主机而且接线之间会产生火花。火花可引发电池气体爆炸从而造成人身伤害。

- 应始终先断开负极黑色电池线然后才能断开正极红色接线。
- 应始终先连接正极红色电池线然后才能连接负极黑色接线。

如果端子被腐蚀应断开电缆首先断开负极 - 电缆单独刮擦各个夹子和端子。重新连接电缆、首先连接正极 (+) 电缆、在端子上涂抹石油膏。

警告

加利福尼亚州 第65号提案中警告称

加利福尼亚州认为电池接柱、接头以及相关配件含有已知的会引发癌症和造成生殖损害的铅或铅混合物、化合物。操作后请洗手。

检查保险丝

电气系统的保险丝位于控制面板下。

动力系统维护

将牵引驱动装置调至空档

如果机器在驱动踏板处于空档位置时移动则必须调节牵引凸轮。

1. 将机器停在水平地面上并关闭发动机。
2. 将一个前轮和一个后轮抬离地面在机架下放支撑块。

⚠ 警告

如果机器没有适当支撑则可能意外倾倒伤害机器下的人员。

必须将一个前轮和一个后轮抬离地面否则机器在调节过程中会发生移动。

3. 拧松牵引调节凸轮上的锁紧螺母 (图 59)。



图 59

1. 牵引调节凸轮
2. 锁紧螺母

⚠ 警告

发动机必须处于运行状态才能对牵引调节凸轮进行最终的调节。接触发热部件或活动件可能造成人身伤害。

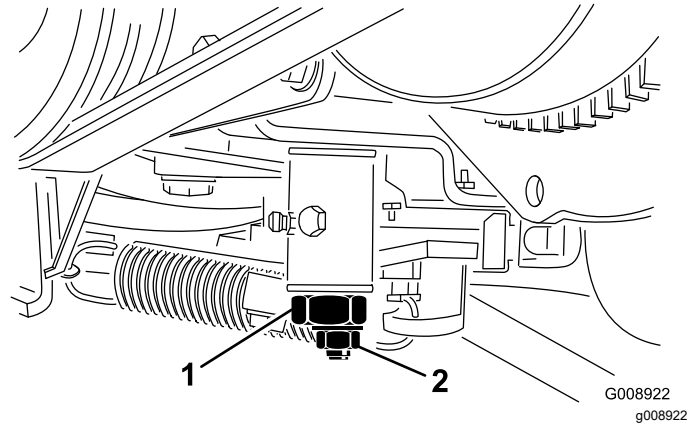
确保手脚、面部及其他身体部位远离消声器、发动机的其他发热部件及其他旋转零件。

4. 启动发动机并朝两个方向旋转凸轮六角螺栓确定中档幅度的中间位置。
5. 拧紧固定该调整的锁紧螺母。
6. 停止发动机。
7. 取下支撑块把机器降低到地面上。试驾机器确保当驱动踏板处于空档位置时机器不会发生移动。

冷却系统维护

清洁发动机冷却系统

维护间隔时间: 在每次使用之前或每日

每天清除散热器/油冷却器的杂物。在肮脏的条件下要更频繁地清洁。

1. 关闭发动机并抬起外罩。彻底清洁发动机区域的所有杂物。
2. 用压缩空气彻底清洁散热器/油冷却器两侧 (图 60)。



图 60

1. 散热器/油冷却器

3. 关闭机罩。

刹车系统维护

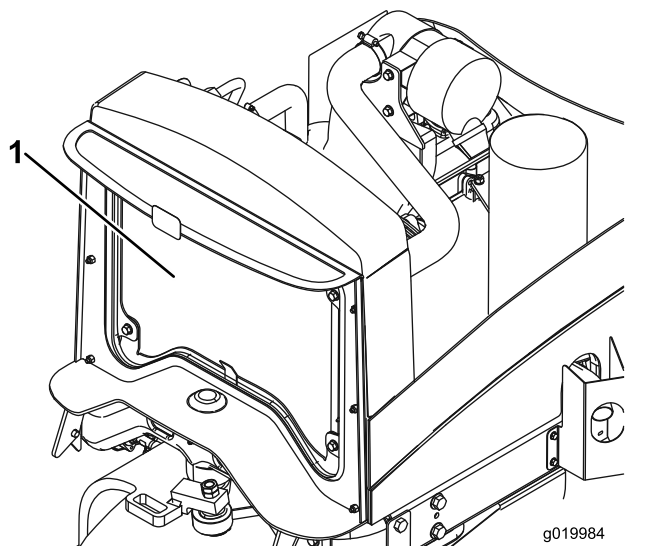
调节手刹

维护间隔时间: 每200个小时—检查驻车刹车的调节情况。

1. 松开将旋钮固定到手刹操纵杆上的固定螺丝 (图 61)。



图 61

1. 手刹操纵杆
2. 旋钮
3. 固定螺丝

2. 旋转旋钮直至拉动需要 1823kg 的力。
3. 在调节完成后拧紧固定螺丝。

维修手刹

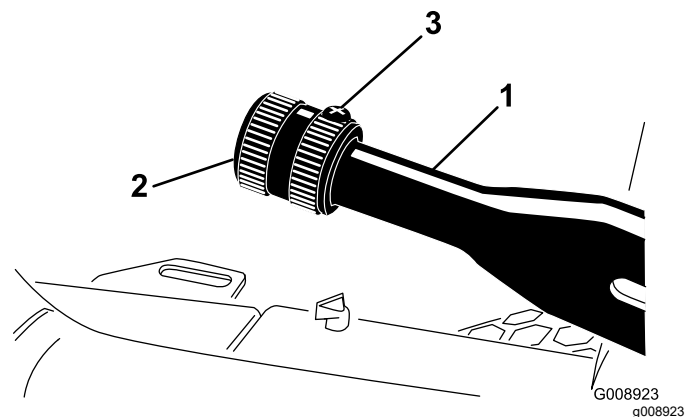
维护间隔时间: 每400个小时

准备机器

1. 在离开操作员座位之前应将机器停放在水平地面上、接合手刹、放下滚刀组、关闭发动机、拔下钥匙并等待所有活动件完全停止。
2. 提起机器前部。
3. 用适用于机器重量的顶车架支撑机器请参阅规格 (页码 19)。
4. 在机器的另一侧重复步骤 2和 3。

卸下前车轮

1. 卸下将前车轮固定至轮毂的 4 个车轮螺母然后卸下车轮图 62。



图 62

g332518

1. 车轮螺母
2. 车轮
3. 轮毂

2. 在机器的另一侧重复步骤 1。

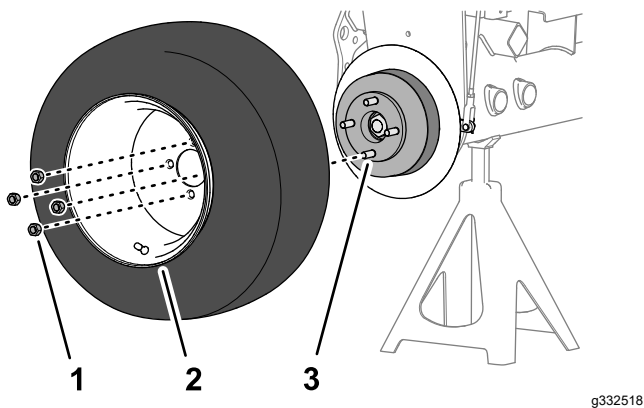
卸下轮毂和制动鼓

专用工具 轮毂拉拔器—Toro 零件号 TOR4097

1. 卸下将轮毂固定到车轮马达轴上的锁紧螺母图 63或图 64。



图 63

g332519

不带选配挡草罩的机器

1. 锁紧螺母
2. 轮毂和制动鼓
3. 车轮马达轴

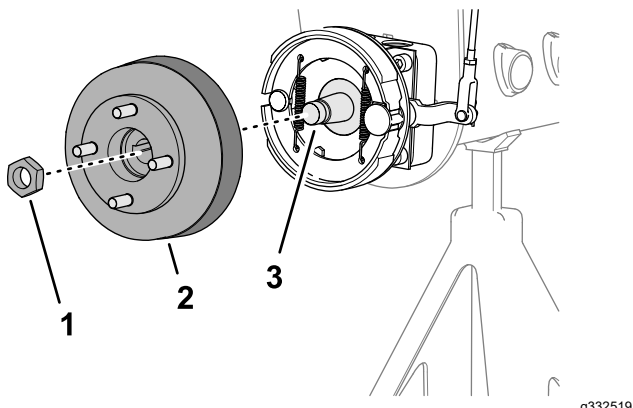

图 64

g332520

带选配挡草罩的机器

1. 锁紧螺母
2. 轮毂和制动鼓
3. 车轮马达轴

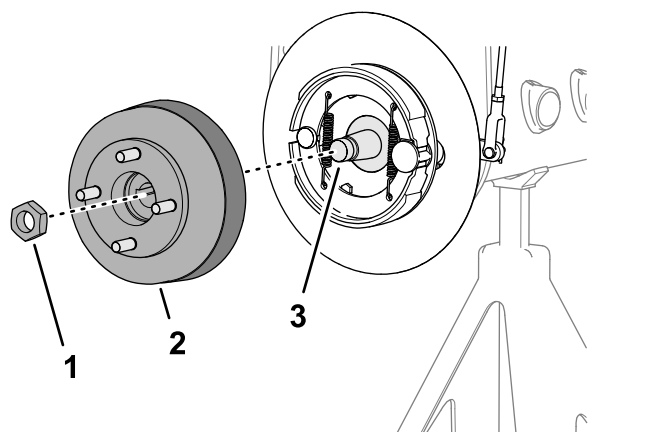
2. 在机器的另一侧重复步骤 1。

3. 松开驻车刹车。

4. 使用指定的轮毂拉拔器从车轮马达轴上卸下轮毂和制动鼓图 63或图 64。

5. 从车轮马达轴上半圆键图 65。



图 65

g332521

1. 半圆键
2. 槽车轮马达轴

6. 在机器的另一侧重复步骤 4和 5。

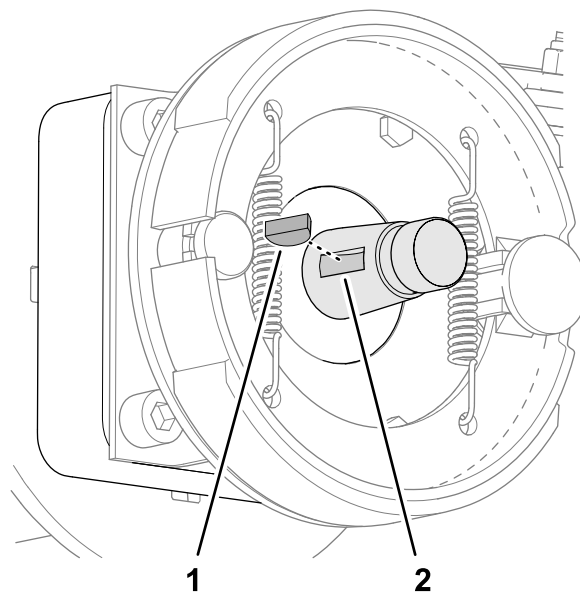
清洁制动鼓和刹车片

在机器两侧清洁制动鼓、刹车片、支撑板图 66以及用于所有草屑、灰尘和污物的选配挡草罩如安装的内侧。



图 66

g332543

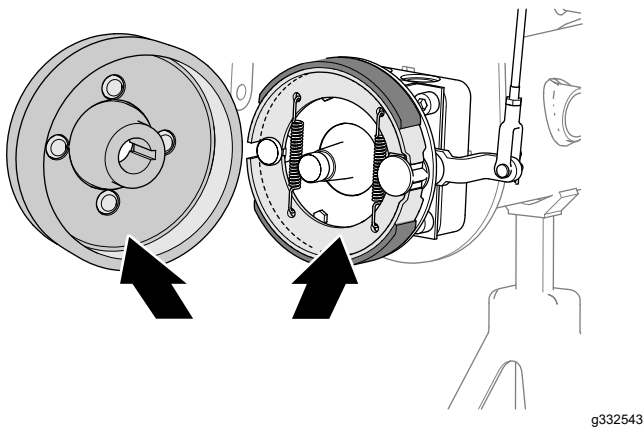

图 68

带选配草挡板的机器

g332545

检查和润滑制动凸轮轴

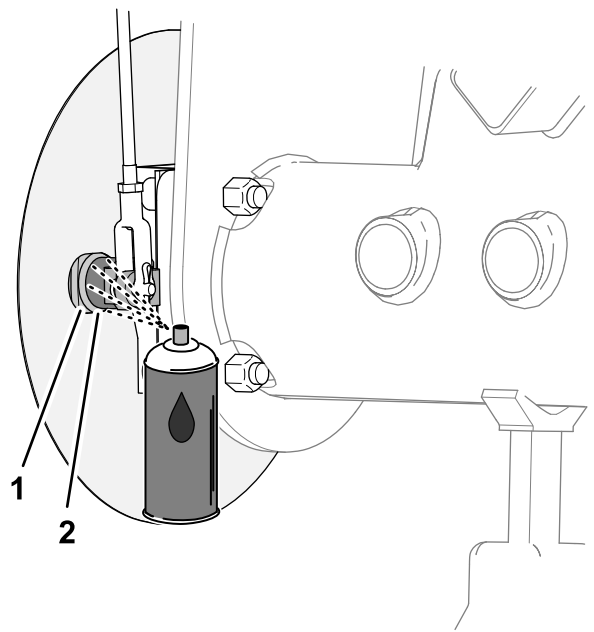
1. 在制动支撑板不带选配轮辋挡草罩的机器或车轮护罩带选配轮辋挡草罩的机器的内侧在制动凸轮轴和支撑板之间喷涂渗透润滑油图 67 或 图 68。



图 67

不带选配草挡板的机器

g332544

1. 支撑板
2. 制动凸轮轴

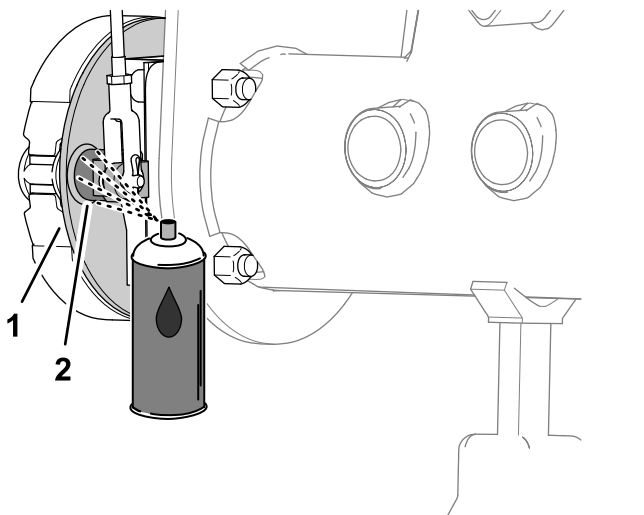
1. 支撑板
2. 制动凸轮轴

2. 上下移动手刹操纵杆以检查制动凸轮杆的杆是否可以自由移动图 69。

注意 如果制动凸轮过紧请修理或更换制动凸轮请参阅您机器的*维修手册*。



图 69

g332560

1. 制动凸轮杆

3. 在机器的另一侧重复步骤 1 和 2。

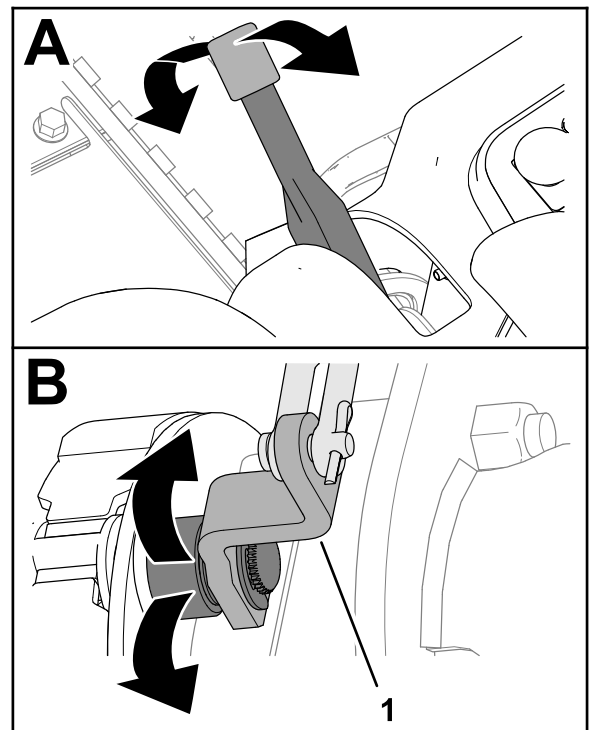
4. 向下移动手刹操纵杆分离位置。

检查刹车连杆

1. 检查左右制动杆总成图 70 是否损坏和磨损。

注意 如果制动杆零件损坏和磨损请进行更换请参阅您机器的 *维修手册*。



图 70

1. 制动杆总成
2. 制动凸轮杆
3. 制动枢轴

g332541

2. 检查制动枢轴图 70 是否损坏和磨损。

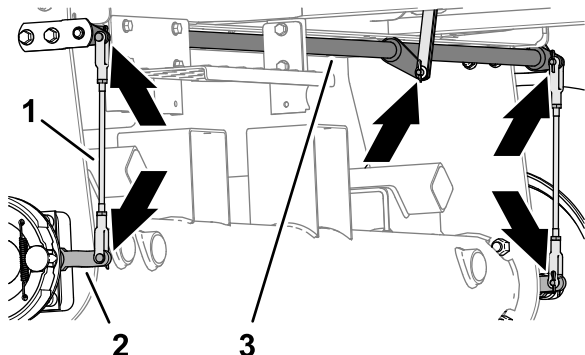
如果枢轴损坏和磨损请进行更换请参阅您机器的 *维修手册*。

安装轮毂和制动鼓

1. 彻底清洁轮毂和液压马达轴。
2. 将半圆键插入车轮马达轴槽中图 71。



图 71

1. 半圆键
2. 槽车轮马达

g332521

3. 将轮毂和制动鼓组装到车轮马达轴上图 72 或图 73。

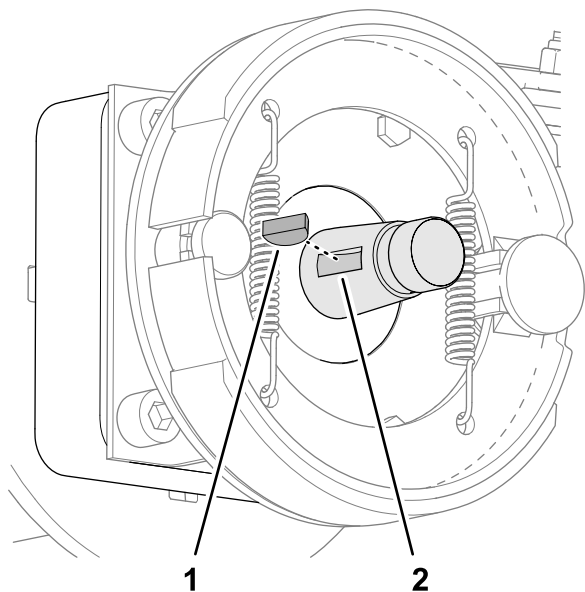

图 72

不带选配草挡板的机器

1. 锁紧螺母
2. 轮毂和制动鼓
3. 车轮马达轴

g332519

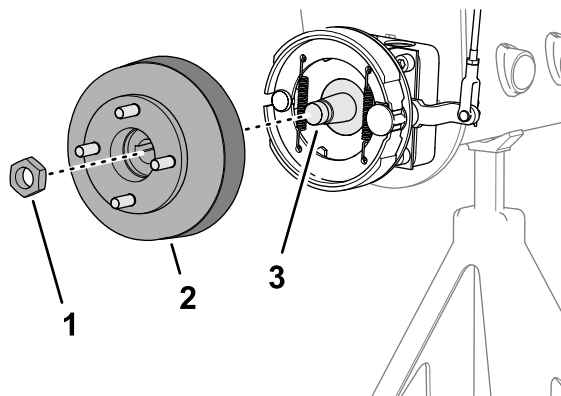

图 73

带选配草挡板的机器

1. 锁紧螺母
2. 轮毂和制动鼓
3. 车轮马达轴

g332520

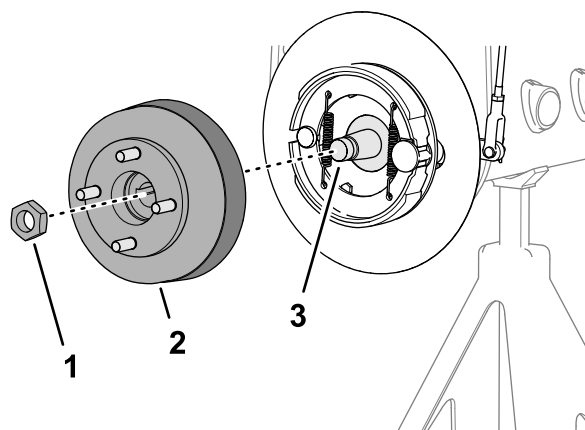
4. 用锁紧螺母将轮毂固定到轴上图 72 或图 73 并用手拧紧。

注意 刹车片和支撑板必须与制动鼓同心对齐。如果刹车片、支撑板和制动鼓未对齐请参阅您机器的 *维修手册*。

5. 在机器的另一侧重复步骤 1 至 4。

安装车轮

1. 用 4 个车轮螺母将车轮组装到轮毂上图 74 并用手拧紧。



图 74

g332518

1. 车轮螺母
2. 车轮
3. 轮毂

2. 在机器的另一侧重复步骤 1。
3. 拆下顶车架放低机器。
4. 以交叉方式上紧车轮螺母扭矩至 95122N·m。
5. 上紧锁紧螺母扭矩至 339372N·m。
6. 检查手刹必要时进行调节请参阅 [检查手刹 \(页码 23\)](#)。

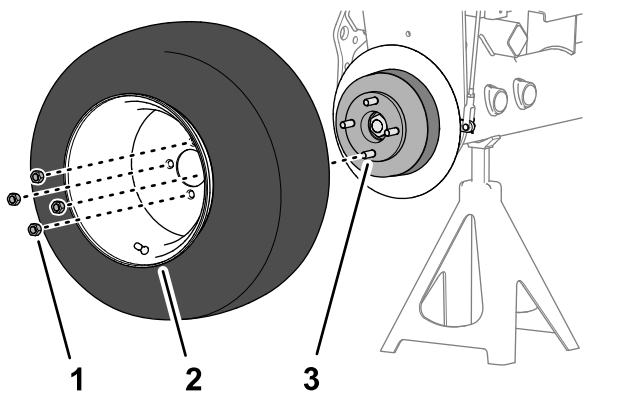
皮带维护

维护发动机皮带

维护间隔时间: 初次使用10小时后—检查所有皮带的状况和张紧力。

每100个小时—检查所有皮带的状况和张紧力。

交流发电机/风扇皮带张紧调节

1. 打开机罩。
2. 检查皮带张紧力的方法按压交流发电机和曲轴箱皮带轮之间的皮带中间位置。

注意 使用 98N 的力皮带应下压 11mm。

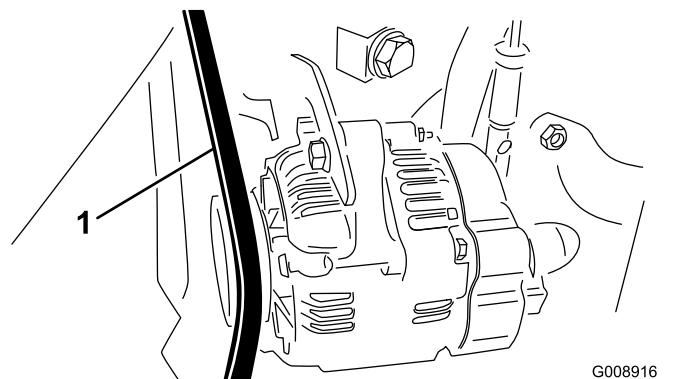

G008916
g008916

图 75

1. 交流发电机/风扇皮带
3. 如果下压距离错误请执行以下程序来调节皮带张紧度
 - A. 松开将皮带环形支架固定到发动机的螺栓以及将交流发电机固定到皮带环形支架上的螺栓。
 - B. 在交流发电机和发动机之间插入一根撬杆撬动交流发电机。
 - C. 达到适合的张紧力后旋紧交流发电机和螺栓固定调整。

更换静液压泵传动皮带

1. 将螺母套筒或一小段管子插入皮带张紧弹簧的一端。

警告

**弹簧处于重负荷之下且可能导致人身伤害。
松开弹簧时应小心谨慎。**

2. 上下按动弹簧的端部 (图 76) 将其从支架上解开释放弹簧上的张力。

控制系统维护

调节油门

1. 向后放置油门杆使其顶住控制面板槽。
2. 拧松油门拉索接头接头位于喷射泵控制杆臂 (图 77) 上。



图 76

1. 静液压泵传动皮带
2. 弹簧端

3. 更换皮带。
4. 反向执行该程序即可增加弹簧张力。

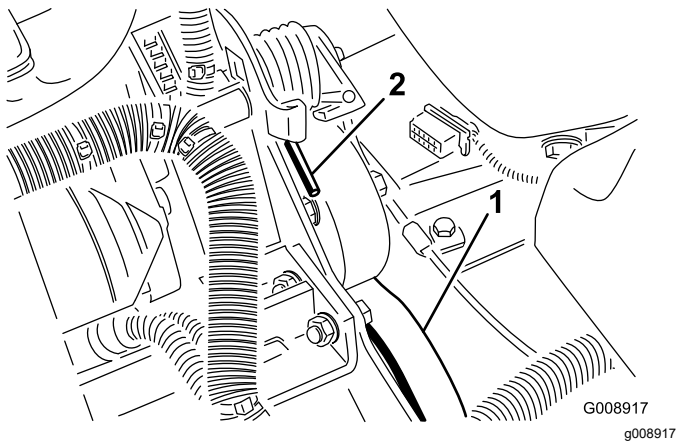

图 77

1. 喷射泵控制杆臂

3. 将喷射泵控制杆臂固定到低怠速止动器上并拧紧拉索接头。
4. 松开将油门控制器固定到控制面板上的螺丝。
5. 一直向前推油门控制器。
6. 滑动限位板直到与油门控制杆接触拧紧将油门控制器固定到控制面板上的螺丝。
7. 如果操作时油门未停留在位请上紧锁紧螺母扭矩至 56N·m该螺母用于将摩擦装置固定到油门杆上。

注意 操作油门杆所需的最大力度应为 89N。

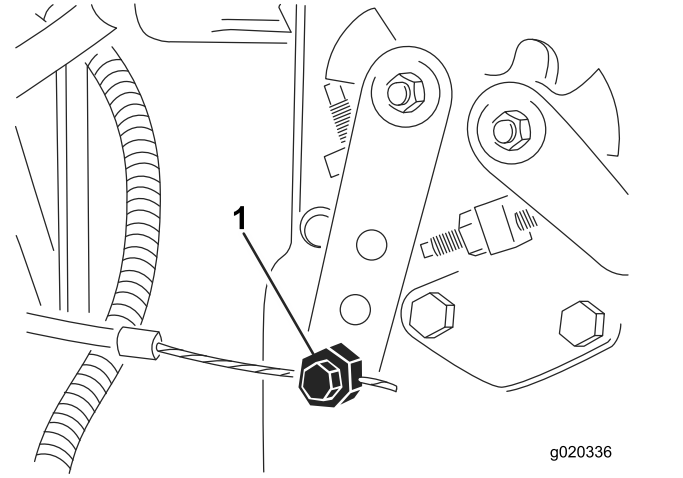
液压系统维护

更换液压油过滤器

维护间隔时间: 初次使用10小时后

每200个小时/每年一次 (以先到者为准)

使用正版 Toro 更换过滤器零件号为 86-3010。

重要事项 使用任何其他滤芯将使某些部件的保修失效。

1. 将机器停放在水平地面上降低滚刀组关闭发动机刹好驻车刹车然后从点火开关上拔下钥匙。
2. 清洁过滤器安装区周围的区域。在过滤器 (图 78) 下面放置一个放油盘并拆下过滤器。



图 78

1. 液压油过滤器

3. 润滑新过滤器垫片并向过滤器加注液压油。
4. 确保过滤器安装区已清理干净。拧紧过滤器直至垫片接触到安装板然后将过滤器再旋紧半圈。
5. 启动发动机并运行约两分钟从系统中排出空气。停止发动机检查是否漏油。

更换液压油

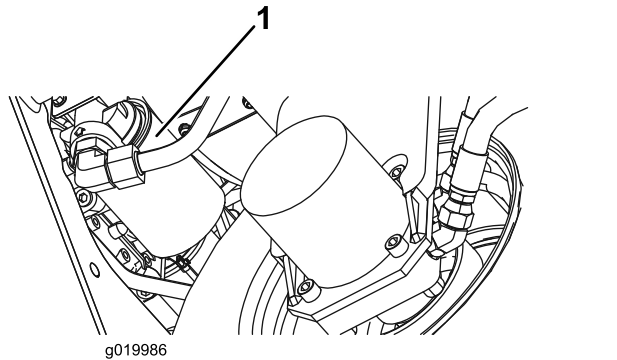
维护间隔时间: 每400个小时

如有液压油受到污染请联系您当地的 Toro 经销商因为该系统必须冲洗。与清洁的液压油相比被污染的油成乳状或黑色。

1. 将机器停放在水平地面上降低滚刀组关闭发动机刹好驻车刹车然后从点火开关上拔下钥匙。
2. 断开大液压软管 (图 79) 与油箱的连接让液压油流入放油盘。



图 79

1. 液压软管

3. 液压油停止排出时安装液压软管。
4. 向液压油箱 (图 80) 注入约 13.2L 液压油请参阅检查液压系统 (页码 22)。

重要事项 仅使用指定的液压油。其他液压油可能导致系统受损。

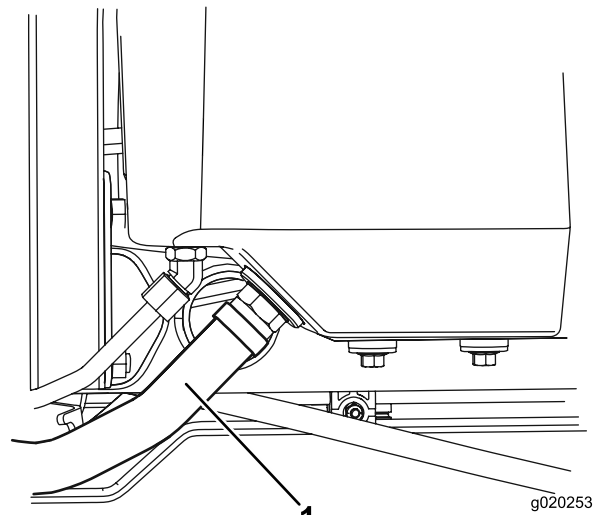

图 80

1. 液压油箱盖

5. 安装液压油箱盖。启动发动机并使用所有液压控制装置将液压油分布至整个系统。
6. 检查是否有泄漏然后停止发动机。
7. 检查液压油位并添加足够的液压油将油位水平提高到量油尺上的“已满”标记。

重要事项 切勿将油箱加得过满。

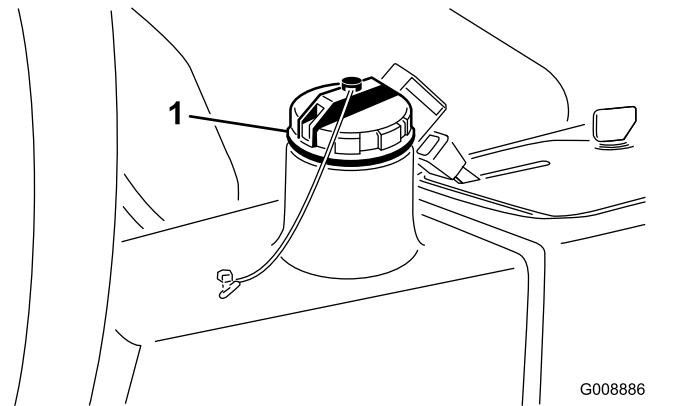
检查液压管线和软管

维护间隔时间：在每次使用之前或每日

检查液压管线和软管是否有泄漏、管线扭结、支撑架松脱、磨损、接头松开、日久老化及化学变质。操作之前请执行所有必需的修理。

警告

压力下泄漏的液压油可穿透皮肤造成伤害。

- 在对液压系统施加压力之前请确保所有液压油软管和管线均处于良好状态且所有液压连接和接头均紧固到位。
- 请确保身体和双手远离喷射高压液压油的针孔泄漏点或喷嘴。
- 使用纸板或纸张找出液压泄漏点。
- 在对液压系统执行任何工作之前请先安全释放液压系统中的所有压力。
- 如果液压油穿透皮肤请立即就医。

滚刀组系统维护

使用可选调刀尺

使用调刀尺(图81)调节滚刀组。请参阅《滚刀组操作员手册》了解调节程序。



图 81

1. 调刀尺
2. 高度调节螺丝
3. 螺母
4. 用于设置疏草刀剪草高度的孔
5. 未使用的孔

倒磨滚刀组

警告

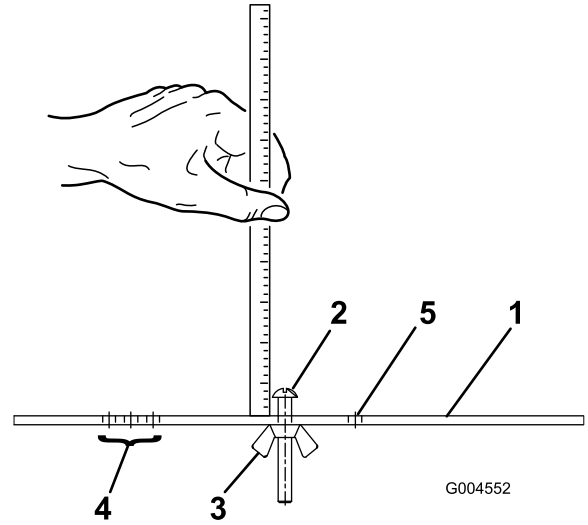
接触滚刀或其他活动件可能造成人身伤害。

- 确保手指、双手和衣服远离滚刀或其他活动件。
- 发动机运转时切勿尝试用手或脚转动滚刀。

注意 倒磨时所有滚刀组一同运转。

1. 将机器停放在水平地面上降低滚刀组停止发动机刹好手刹然后将启用/禁用开关移至禁用位置。
2. 提起下面板露出控制装置。
3. 初步对滚刀到底刀进行适当调节以便进行倒磨请参阅滚刀组操作员手册
4. 启动发动机并以低怠速运转。

危险

倒磨时变更发动机速度可能导致滚刀停转。

- 不要在倒磨时变更发动机速度
 - 只有在发动机怠速运转时才能倒磨。
5. 将滚刀速度控制杆设置为位置 1 图 82。



图 82

1. 倒磨控制杆 2. 滚刀速度控制旋钮

6. 将倒磨控制杆移至 R 倒磨位置图 82。

⚠ 危险

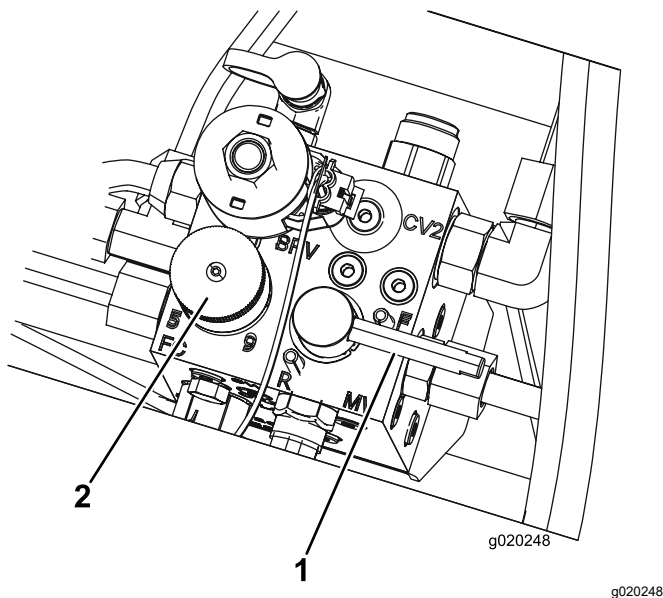
如果它们在活动过程中接触滚刀可能导致人身伤害。

为避免发生人身伤害请务必在开始倒磨之前远离滚刀组。

7. 在剪草/行驶控制杆处于剪草位置时将启用/禁用开关移至启用位置。前移降下剪草/提升控制杆启动指定滚刀的倒磨操作。
8. 用长把刷子涂抹研磨膏。切勿使用短把刷子。
9. 如果滚刀在倒磨过程中停转或变得不稳定请选择更高的滚刀速度设置直到速度稳定下来然后将滚刀速度恢复为设置 1 或所需的速度。
10. 要在倒磨过程中调节滚刀组应关闭滚刀方法是向后移动降下剪草/提升控制杆将启用/禁用开关移至禁用位置并停止发动机。完成调整后、重复步骤 5 至 9。
11. 对您想要倒磨的所有滚刀组重复该程序。
12. 完成后将倒磨控制杆重新移至“剪草”位置放下下面板并洗掉滚刀组上的所有研磨膏。按需要调节滚刀组滚刀到底刀的接触距离。将滚刀组滚刀速度控制杆移至理想的剪草位置。

重要事项 如果倒磨开关在倒磨后没有返回至 F 剪草位置滚刀组就无法适当抬起或正常运转。

注意 为了获得状态更好的刀刃可以在倒磨后用锉刀打磨底刀的前面。这将去除刀刃上可能累积的任何毛刺或粗糙边缘。

存放

存放电池

如果机器要存放 30 天以上请拆下电池并充满电。将电池存放在凉爽的环境中、以免电池中的电量快速损耗。为了防止电池冻结请确保它已充满电。充满电的电池比重为 1.2651.299。

准备季节性存放机器

在机器存放超过 30 天时应遵循以下程序。

准备主机

1. 彻底清洁主机、滚刀组和发动机。
2. 检查轮胎气压。为所有轮胎充气气压保持在 0.83bar。
3. 请检查所有紧固件看有无松动必要时请上紧。
4. 为所有黄油嘴和枢轴添加润滑脂或上油。擦掉任何多余的润滑油。
5. 用砂纸轻轻打磨划伤、碎裂或生锈的漆面并喷上补漆。修补金属机身上的任何凹痕。
6. 按照以下方式维护电池和电缆
 - A. 拆下电池电极上的电池端子。
 - B. 拆下电池。
 - C. 存放前和之后每 60 天给电池缓慢充电 24 小时防止电池的铅硫酸化。
为了防止电池冻结、请确保它已充满电。充满电的电池比重为 1.2651.299。
 - D. 用钢丝刷和小苏打溶液清洁电池、极柱和电极。
 - E. 为电缆端子和电池电极涂抹上 Grafo 112X 表面润滑脂Toro 零件号505-47或凡士林防止腐蚀。
 - F. 将电池存放在阴凉处的货架上或存放在机器内。如果要讲电池存放在机器内、请断开接线。

准备发动机

1. 排干油底壳中的机油更换排油塞。
2. 拆下并丢弃机油滤芯。安装新机油滤芯。
3. 为油底壳重新注入约 3.8L 的 SAE 15W-40 机油。
4. 启动发动机、怠速运行约 2 分钟。
5. 停止发动机。
6. 彻底排干油箱、油路、燃油滤清器和水分离器组件中的所有燃油。
7. 使用新鲜、干净的柴油冲洗油箱。
8. 紧固所有燃油系统接头。
9. 彻底清理和维修空气滤清器总成。
10. 用耐风雨胶带密封空气滤清器入口和排气口。
11. 检查防冻保护剂并在必要时根据您所在区域的预期最低温度添加防冻剂/冷却液。



Toro 一般商用产品保修

2 年有限保修

保修条款和涵盖产品

根据 The Toro Company 及其关联企业 Toro Warranty Company 之间的协议，两家公司共同担保您所购买的 Toro 商用产品以下简称“产品”无材质或工艺缺陷享受为期两年或500个运转小时*以先到者为准的保修。本质保修条款适用于除通风装置此类产品另订立质保条款之外的所有产品。在保修条款适用的情况下我们将免费为您修理产品包括问题诊断、人工、零部件和运输。本保修条款自产品交付予最初零售购买人之日起开始生效。
* 产品配有小时表。

获得保修服务的指南

当您认为出现保修问题时您应尽快通知向您出售该产品的商用产品经销商或授权商用产品代理商。如果您需要获得帮助查找一位商用产品经销商或授权商用产品代理商或您对您的保修权利或责任有任何问题请与我们联系。

Toro Commercial Products Service Department
Toro Warranty Company
8111 Lyndale Avenue South
Bloomington, MN 55420-1196
952-888-8801 或 800-952-2740
电子邮件 commercial.warranty@toro.com

所有者责任

作为产品的所有者您有责任执行《操作员手册》中规定的保养和调整作业。未能执行规定的保养和调整作业可能导致拒绝您提出的保修要求。

保修条款不涵盖的事项和情况

保修期内产生的产品损坏或故障并不都是材质或工艺的问题。本保修条款不包括下列情况

- 由于使用了非 Toro 生产的替换零件或安装和使用了非 Toro 生产的附件或改装的非 Toro 品牌的附件和产品而导致的产品失效。这些物品由其生产商另外提供保修。
- 由于未能执行建议的保养和/或调整而导致的产品失效。未能按照《操作员手册》中列出的保养建议对您的 Toro 产品提供适当保养可能导致您的保修要求被拒绝。
- 由于错误、疏忽或不当使用产品而导致的产品失效。
- 使用中消耗的零件本身存在缺陷的情形除外。产品正常使用过程中消耗或磨损的零件包括但不限于制动器衬垫和衬片、离合器衬片、刀片、软管卷、滚筒和轴承密封的或可润滑的、底刀、火花塞、脚轮和轴承、轮胎、滤清器、皮带以及某些打药车零件例如隔膜、喷嘴和单向阀等。
- 由于外部影响导致的失效。被认为是外部影响的情况包括但不限于天气、存放方式、污染物、使用未经批准的燃料、冷却液、润滑剂、添加剂、肥料、水或化学品等。
- 使用不符合相关行业标准的燃料例如汽油、柴油或生物柴油而导致的故障或性能问题。

美国或加拿大以外的其他国家/地区

购买了从美国或加拿大出口的 Toro 产品的消费者需联系您本地的 Toro 经销商代理商获取您所在国家、省或州的产品担保政策。如果出于任何原因您对您的经销商所提供的服务不满意或难以获得产品担保信息请联系 Toro 产品进口商。

- 正常的噪音、振动、损耗和老化。
- 正常的“损耗”包括但不限于由于磨损或摩擦导致的座椅损坏、喷漆表面的磨损、标贴或窗户的划伤等。

零件

需要保养并预期更换的零件最长保修期为该零件的预期更换时间。按此保修条款更换的零件其保修期与原产品的保修期相同且替换下来的零件所有权归 Toro 所有。Toro 将最终决定对现有零件或组件是进行修理还是更换。Toro 可能使用重新修理的零件用于保修期的修理作业。

深循环锂离子电池保修

深循环和锂离子电池在其使用寿命期内提供的总千瓦时数有特定限额。操作、充电和保养技巧能够延长或缩短总体电池使用寿命。本产品中的电池属消耗品两次充电间的有效作业时间将逐渐减少直至电池完全损耗。正常消耗导致电池损耗而需要更换是产品所有者的责任。产品保修期内需对电池进行更换的费用由产品所有者负担。注意仅限锂离子电池基于使用时间和使用的千瓦时锂离子电池上的零件仅在第3年至第5年期间享受按比例计算的保修服务。参阅《操作员手册》了解更多信息。

产品所有者承担产品保养的费用

发动机调校、润滑、清洁和抛光、滤清器的更换、冷却液以及完成推荐的保养作业这些都是 Toro 产品需要的日常维护费用由产品所有者承担。

一般条款

依照本保修书选择 Toro 授权经销商或代理商修理您的产品是您获得保修的唯一途径。

The Toro Company 或 Toro Warranty Company 均不对此保修条款下与使用 Toro 产品有关的间接、附带或结果性损害承担责任包括此保修条款下因功能故障或未完成修理而无法使用产品的合理期间内提供替代设备或服务所需的任何成本或费用。除下方所述的尾气排放装置保修外再无其他明示担保。所有隐含的适销性和适用性方面的保证仅在本明示性保修书规定的期限内有效。

些州不允许排除附带或结果性损害的责任也不允许限定隐含担保的有限期间因此上述排除和限定可能不适用于您。本保修条款赋予您特定的法律权利您也可拥有其他权利视乎各州的规定而有不同。

关于发动机保修的说明

有关您的产品的排放控制系统可能包括在另外的保修条款中以满足美国环境保护署 EPA 和/或加利福尼亚大气资源局 CARB 的要求。上文中列明的小时限额不适用于排放控制系统保修。请参考随产品提供的或发动机制造商文档中的发动机排放控制担保声明以了解详情。