



Комплект привода универсальной механической щетки

Режущие блоки DPA Greensmaster® Flex™/eFlex® серии 1800 и 2100 или Greensmaster® серии 3000

Номер модели 04648—Заводской номер 319003270 и до

Инструкции по монтажу

Введение

Внимательно изучите данное руководство и научитесь правильно использовать и обслуживать машину, не допуская ее повреждения и травмирования персонала. Вы несете ответственность за правильное и безопасное использование машины.

Посетите веб-сайт www.Toro.com для получения информации о технике безопасности при работе с изделием, обучающих материалов по эксплуатации изделия, информации о принадлежностях, а также для получения помощи в поисках дилера или для регистрации вашего изделия.

Для выполнения технического обслуживания, приобретения оригинальных запчастей Toro или получения дополнительной информации обращайтесь в сервисный центр официального дилера или в отдел технического обслуживания компании Toro. Не забудьте при этом указать модель и серийный номер изделия. На [Рисунок 1](#) показано расположение номера модели и серийного номера. Запишите номера в предусмотренном для этого месте.

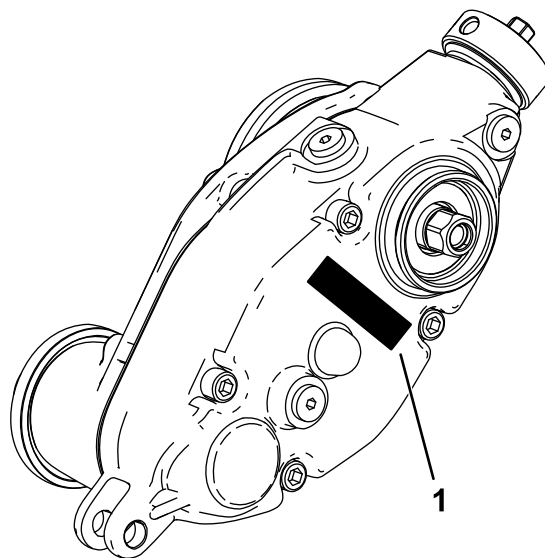

g299667

Рисунок 1

1. Место номера модели и серийного номера

Номер модели _____

Заводской номер _____

Данное изделие соответствует требованиям всех соответствующих директив, действующих в Европе. Дополнительные сведения см. в «Декларации о соответствии компонентов (DOI)» в конце данной публикации.



Незакреплённые детали

Используя таблицу, представленную ниже, убедитесь в том, что все детали отгружены

Процедура	Наименование	Количество	Использование
1	Детали не требуются	–	Подготовьте машину.
2	Детали не требуются	–	Подготовьте режущий блок.
3	Детали не требуются	–	Снимите ремень привода в сборе.
4	Груз Винт с внутренним шестигранником типа Torx Контргайка Правый переходник барабана (серебристый) Левый переходник барабана (черный) Регулировочная шайба Блок привода механической щетки	1 2 2 1 1 2 1	Установите блок привода механической щетки и груз.
5	Крышка	1	Установите крышку привода механической щетки (только для универсальных механических щеток в сборе без установленного комплекта щетки заднего катка).
6	Короткий вал в сборе Экран подшипника Натяжной ролик в сборе Втулка регулятора Фланцевая гайка	1 2 1 1 1	Установите натяжной ролик в сборе.
7	Штифт механической щетки	2	Установите штифт механической щетки (только для машин Greensmaster 3120, 3150 и 3250-D).
8	Левый кронштейн высоты скашивания в сборе Правый кронштейн высоты скашивания в сборе Штифт регулятора Шплинт	1 1 2 2	Установите кронштейны НОС в сборе и передний валик.
9	Болт (¼ x 1½ дюйма) Зажимная контргайка Зажим вала Уборочный барабан (заказывается отдельно)	4 4 4 1	Установите механическую щетку в сборе.
10	Комплект тяги и удлинительный соединитель для машин Greensmaster 3120, 3150 и 3250 (заказывается отдельно)	–	Установите передний валик подвески.

1

Подготовка машины

Детали не требуются

Процедура

1. Установите машину на ровной поверхности.
2. Включите стояночный тормоз.
3. Заглушите двигатель и извлеките ключ; см. *Руководство оператора* для вашей машины.
4. Если режущий блок установлен, снимите его с тягового блока; см. *Руководство оператора* для тягового блока.

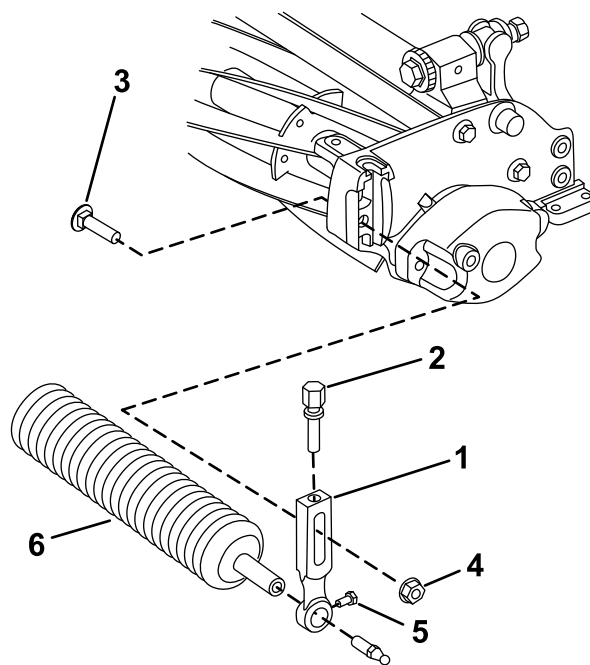

g335501

Рисунок 2

- | | |
|----------------------------|--------------------------|
| 1. Рычаг высоты скашивания | 4. Фланцевая контргайка |
| 2. Регулировочный винт | 5. Винт крепления валика |
| 3. Несущий болт | 6. Валик в сборе |

2

Подготовка режущего блока

Детали не требуются

Снятие переднего валика и рычагов высоты скашивания в сборе

1. На режущем блоке ослабьте винты, которые крепят каждый конец переднего валика к рычагам высоты скашивания ([Рисунок 2](#)).

2. Отверните несущие болты и фланцевые контргайки, которые крепят рычаги высоты скашивания к каждому концу режущего блока ([Рисунок 2](#)). Снимите рычаги высоты скашивания и узел валика.

Примечание: Сохраните снятые крепежные детали для установки новых рычагов высоты скашивания.

3. Отверните винты регулировки высоты скашивания и крепежные винты валика с рычагов высоты скашивания ([Рисунок 2](#)).

Примечание: Сохраните крепежные винты валика и валик для установки на более позднем этапе.

Снятие противовеса электродвигателя

Гибридные машины TriFlex

Отверните 2 колпачковых винта крепления противовеса электродвигателя к барабану и снимите противовес ([Рисунок 3](#))

Примечание: Сохраните противовес электродвигателя и 2 колпачковых винта для последующей установки, описанной в разделе [Подготовка противовеса \(страница 6\)](#).



Рисунок 3

Режущий блок – гибридная машина TriFlex

- | | |
|--|------------------------------|
| 1. Колпачковые винты (5/16 x 2¼ дюйма) | 3. Противовес (режущий блок) |
| 2. Противовес (электрический привод барабана — гибридная машина TriFlex) | |

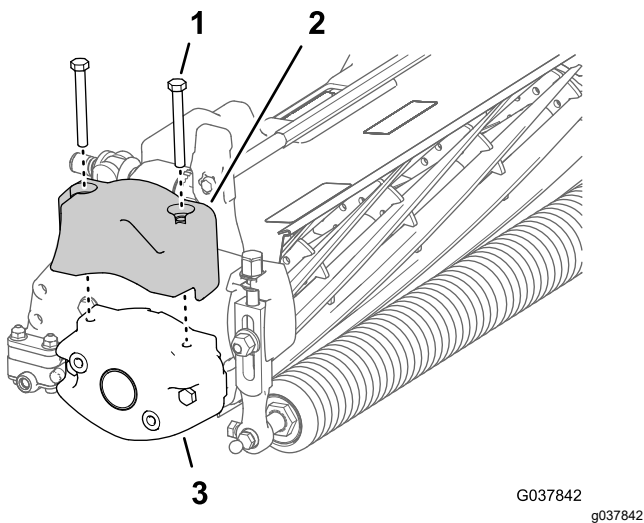

Рисунок 4

- | | |
|--|---------------------|
| 1. Болт (5/16 x 2¼ дюйма) | 3. Гайка подшипника |
| 2. Противовес (режущий блок с барабаном) | |

Снятие противовеса

1. Выверните 2 болта (5/16 x 2¼ дюйма) из 2 гаек (невыпадающих, удерживаемых боковой пластиной), которые крепят противовес к боковой пластине режущего блока. Снимите противовес (Рисунок 4).

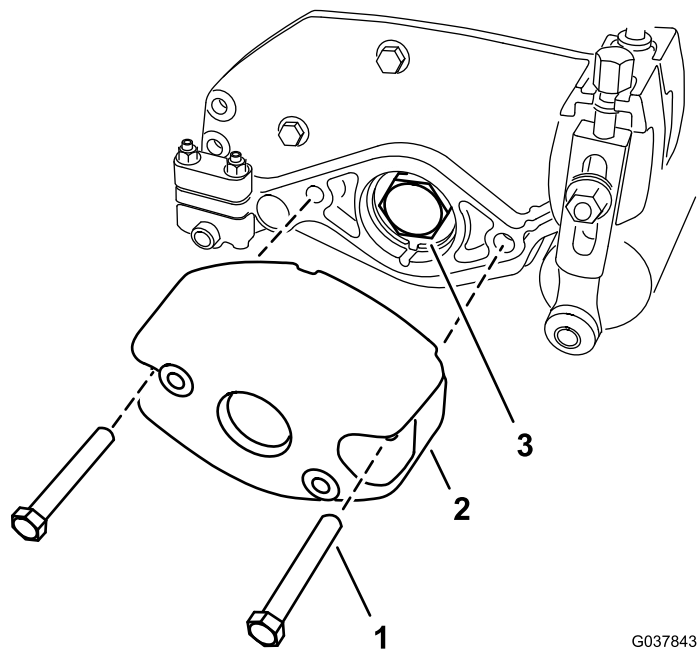
Примечание: Противовес режущего блока и крепежные болты можно удалить в отходы.

2. Зафиксируйте барабан, чтобы снять гайку подшипника; см. раздел [Фиксация барабана для снятия резьбовых вставок \(страница 21\)](#).
3. Снимите с вала барабана гайку подшипника (Рисунок 4).

Внимание: Прежде чем устанавливать шлицевую вставку из комплекта и блок механической щетки, очистите резьбу на конце вала барабана от загрязнений и консистентной смазки.

Снятие монтажной опоры двигателя

Машины Triflex

Отверните 2 винта с внутренним шестигранником (5/16 x 1¼ дюйма), которые крепят монтажную опору двигателя к боковой пластине режущего блока, и снимите монтажную опору двигателя (Рисунок 5).

Примечание: Сохраните монтажную опору двигателя и колпачковые винты для установки, описанной в разделе [Установка монтажной опоры двигателя на режущий блок \(страница 10\)](#).



Рисунок 5

g329966

1. Винт с внутренним шестигранником (5/16 x 1 1/4 дюйма)
2. Монтажная опора двигателя
3. Боковая пластина

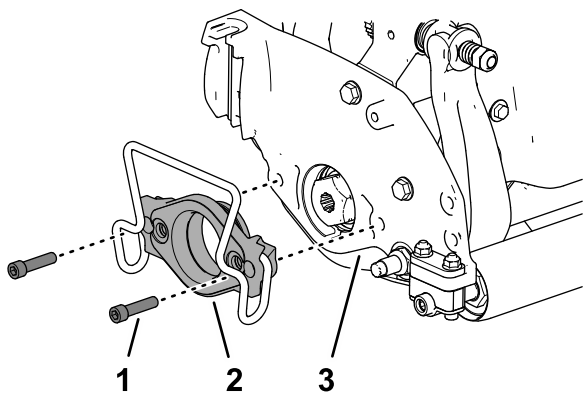

Рисунок 6

g329654

1. Корпус привода барабана
2. Крышка
3. Винты с внутренними шестигранниками

2. Отверните винт с фланцевой головкой (1/4 x 3/4 дюйма), который крепит узел привода барабана к боковой пластине режущего блока (Рисунок 7)

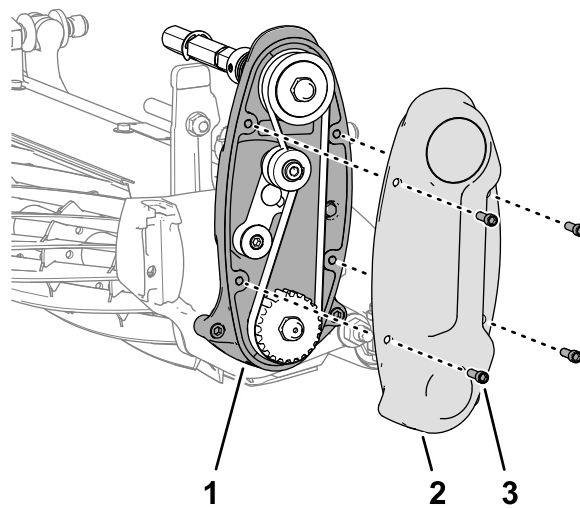

Рисунок 7

g329655

1. Винт с фланцевой головкой (1/4 x 3/4 дюйма)
2. Боковая пластина (режущий блок)
3. Винт с внутренним шестигранником (5/16 x 1 1/2 дюйма)
4. Привод барабана в сборе

3. Выверните 2 винта с внутренним шестигранником (5/16 x 1 1/2 дюйма) из 2 контргаяк (невыпадающих, удерживаемых в боковой пластине), которые крепят узел привода барабана к боковой пластине режущего блока, и снимите привод барабана (Рисунок 7).

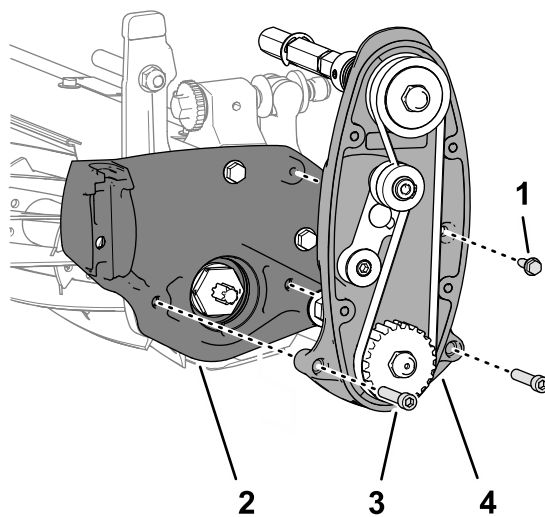
3

Снятие привода барабана

Газонокосилки с пешеходным управлением

Детали не требуются

Процедура

Примечание: Сохраните все детали, описанные в данном разделе, кроме тех случаев, где указано иное.

1. Выверните 4 винта с внутренними шестигранниками, которые крепят крышку к корпусу привода барабана (Рисунок 6).

4

Установка противовеса и блока привода механической щетки

Детали, требуемые для этой процедуры:

1	Груз
2	Винт с внутренним шестигранником типа Torx
2	Контргайка
1	Правый переходник барабана (серебристый)
1	Левый переходник барабана (черный)
2	Регулировочная шайба
1	Блок привода механической щетки

Подготовка противовеса

Машины TriFlex с режущими блоками, имеющими электроприводы барабанов

1. Установите противовес электродвигателя и 2 колпачковых винта (5/16 x 2¾ дюйма), снятых при выполнении действий, описанных в разделе [Снятие противовеса электродвигателя \(страница 3\)](#), на новый груз ([Рисунок 8](#)).



Рисунок 8

1. Винт с головкой (5/16 x 2¾ дюйма)
2. Противовес электродвигателя
3. Новый груз

2. Затяните болты с моментом от 198 до 254 Н·м (от 175 до 225 фунтов силы·дюйм).

Установка противовеса

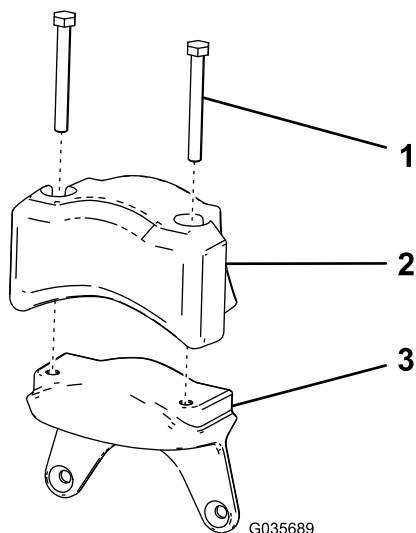
1. Прикрепите новый груз к боковой поверхности режущего блока при помощи 2 болтов (5/16 дюйма) и 2 гаек (5/16 дюйма), как показано на [Рисунок 9](#).

Примечание: Прикрепите груз к той стороне режущего блока, к которой вы хотите присоединить блок привода механической щетки.



Рисунок 9

1. Винт с внутренним шестигранником типа Torx (5/16 x 1¼ дюйма)
2. Противовес
3. Контргайка (5/16 дюйма)
4. Противовес (машины TriFlex, имеющие режущие блоки с электрическим приводом)

2. Затяните винты и контргайки с моментом от 20 до 26 Н·м.

Установка блока привода механической щетки

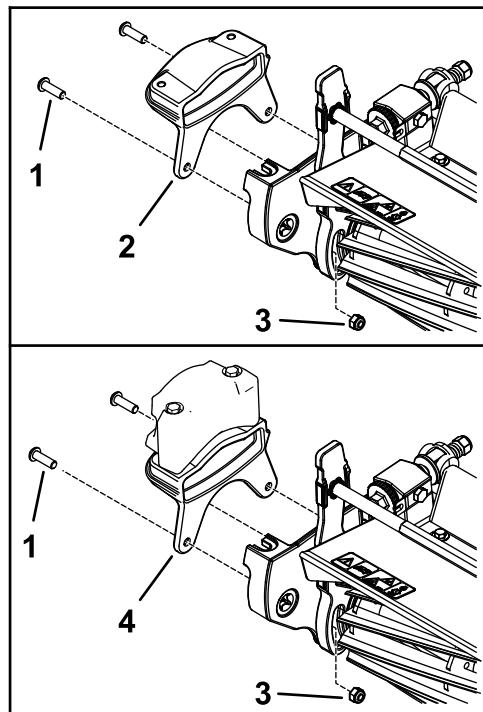
1. Нанесите резьбовой герметик средней степени фиксации (например, синий состав Loctite® 243) на внутреннюю резьбу вала блока привода, как показано на [Рисунок 10](#),

и затяните переходник барабана и вал блока привода механической щетки с моментом от 150 до 163 Н·м.

Примечание: Если вы установили противовес с правой стороны режущего блока, используйте переходник серебристого цвета. Если вы установили противовес с левой стороны режущего блока, используйте переходник черного цвета.

Внимание: Прежде чем устанавливать шлицевую вставку из комплекта, очистите резьбу на конце вала барабана от загрязнений и консистентной смазки.



Рисунок 10

g335503

1. Вал блока привода механической щетки
2. Переходник барабана – **серебристый** (блок привода механической щетки и противовес установлены на **правой** стороне режущего блока)
3. Переходник барабана – **черный** (блок привода механической щетки и противовес установлены на **левой** стороне режущего блока)

Внимание: Прежде чем продолжать выполнение данной процедуры, подождите 15 минут, пока затвердеет резьбовой герметик.

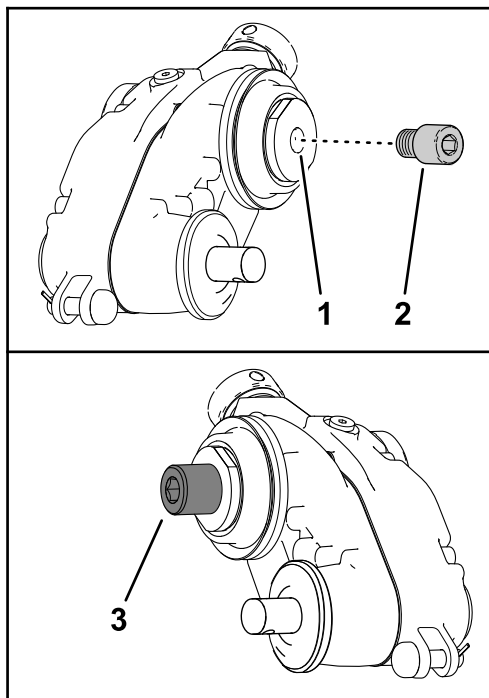
Примечание: При затягивании переходника барабана и вала блока привода удерживайте вал блока привода ключом, установив его

на плоские грани под ключ с внутренней стороны блока привода механической щетки (Рисунок 11).



Рисунок 11

g335523

1. Плоские грани под ключ (вал блока привода)
2. Шестигранная головка (переходник барабана)
3. Ключ для блока привода механической щетки

2. На блоке привода механической щетки, установленном с левой стороны режущего блока, установите 2 регулировочные шайбы на резьбу черного переходника барабана (Рисунок 12).

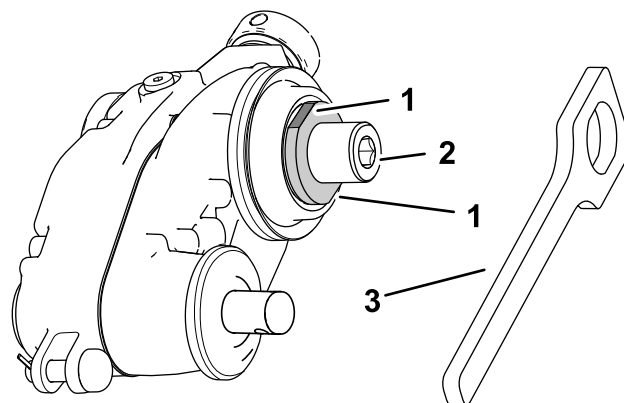
Внимание: Если вы устанавливаете блок привода механической щетки с правой стороны режущего блока, установите только 1 регулировочную шайбу.



Рисунок 12

g335115

1. Нанесите резьбовой герметик
2. Переходник барабана (черный) в вал барабана
3. Режущий блок
4. Регулировочные шайбы
5. Шестигранная головка

3. Нанесите резьбовой герметик средней степени фиксации (такой как синий Loctite® 243) на внутреннюю резьбу вала барабана.
4. Присоедините блок привода механической щетки к валу барабана (Рисунок 12).

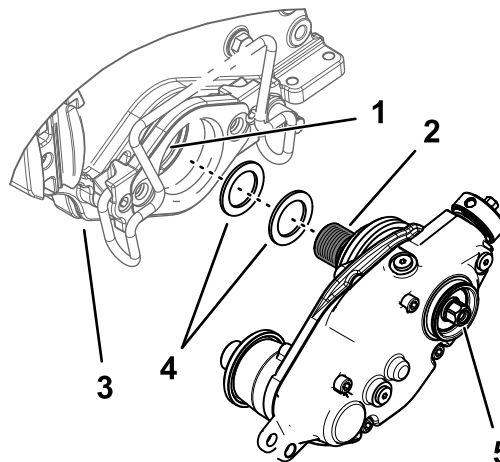
Внимание: Вал барабана с левой стороны режущего блока имеет левостороннюю резьбу. Вал барабана с правой стороны режущего блока имеет правостороннюю резьбу.

5. Зафиксируйте режущий барабан, чтобы установить редуктор в сборе; см. раздел [Фиксация барабана при установке резьбовых вставок \(страница 22\)](#).
6. Удерживая барабан в зафиксированном положении, затяните шестигранную головку на валу блока привода с моментом от 135 до 150 Н·м; см. [Рисунок 12](#).

Внимание: Шестигранную головку на валу блока привода необходимо затянуть с моментом от 135 до 150 Н·м.

Внимание: Следует использовать толстостенную 6-зубчатую головку.

Внимание: Не используйте на данном этапе ударный гаечный ключ.

Внимание: Прежде чем продолжать выполнение данной процедуры, подождите 15 минут, пока затвердеет резьбовой герметик.

Примечание: Будьте внимательны, чтобы не повредить уплотнение под наружной крышкой.

7. Если вы устанавливаете механическую щетку с левой стороны машины, выполните следующие действия (Рисунок 13):
 - A. Отверните винт с внутренним шестигранником, который крепит ручку сцепления к приводному валу.
 - B. Снимите узел ручки сцепления и переверните его на 180 градусов.
 - C. Установите ручку сцепления на приводной вал с помощью винта с внутренним шестигранником.



Рисунок 13

g298196

1. Болт с внутренним шестигранником
2. Узел ручки сцепления

5

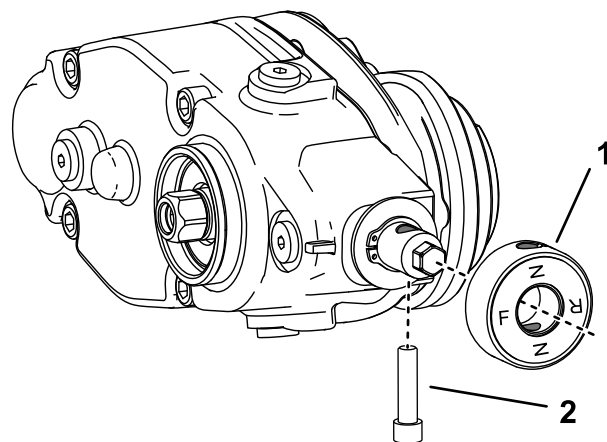
Установка крышки привода механической щетки

Детали, требуемые для этой процедуры:

1	Крышка
---	--------

Процедура

Выполните данные действия только для универсальных механических щеток в сборе без установленного комплекта щетки заднего катка:

1. Нанесите фиксирующий герметик средней степени фиксации для цилиндрических поверхностей (такой как Green Loctite 609®) в канавку стопорного кольца и на поверхность по наружному диаметру (Рисунок 14).
2. Установите крышку, как показано на [Рисунок 14](#).



Рисунок 14

g335524

1. Крышка
2. Нанесите резьбовой герметик средней степени фиксации

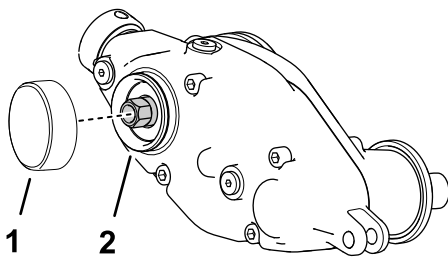

Рисунок 15

g329955

Показана установка с левой стороны

1. Короткий вал в сборе
2. Экран подшипника
3. Натяжной ролик в сборе
4. Втулка регулятора — затяните с моментом от 23 до 31 Н·м
5. Фланцевая гайка — затяните с моментом от 37 до 45 Н·м.

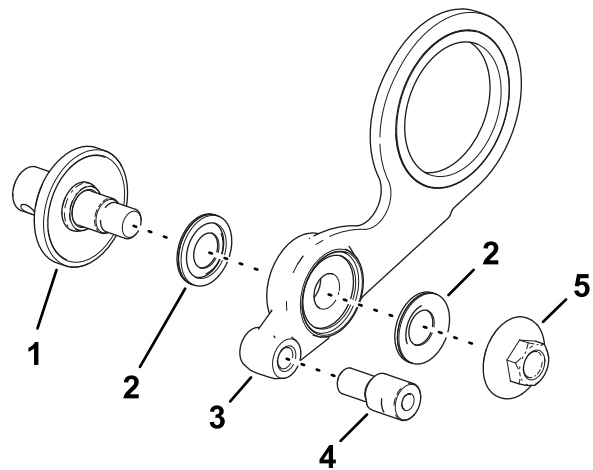
6

Установка натяжного ролика в сборе

Детали, требуемые для этой процедуры:

1	Короткий вал в сборе
2	Экран подшипника
1	Натяжной ролик в сборе
1	Втулка регулятора
1	Фланцевая гайка

Установка пластины натяжного ролика

1. Установите узел укороченного вала, 2 защитные шайбы подшипника и фланцевую гайку на натяжной ролик в сборе, как показано на Рисунок 15.

Внимание: Установите защитные шайбы подшипников так, чтобы обработанные на станке поверхности с тканью были направлены в сторону подшипников в натяжном ролике.



Рисунок 16

g329967

Показана установка с правой стороны

1. Фланцевая гайка — затяните с моментом от 37 до 45 Н·м.
2. Экран подшипника
3. Втулка регулятора — затяните с моментом от 23 до 31 Н·м
4. Натяжной ролик в сборе
5. Короткий вал в сборе

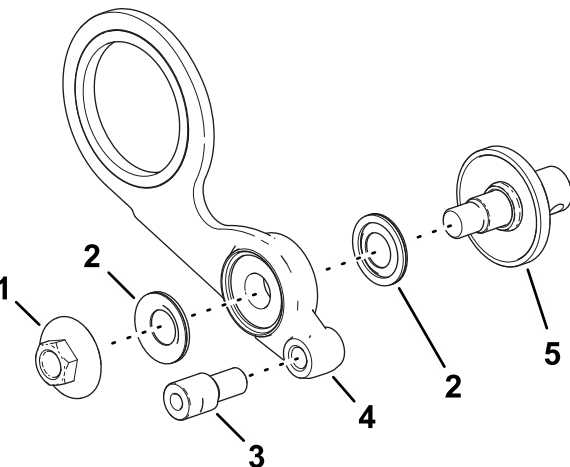
2. Заверните втулку регулятора в резьбовое отверстие в узле натяжного ролика ([Рисунок 15](#) или [Рисунок 16](#)).
3. Затяните втулку регулятора с моментом от 23 до 31 Н·м.

Установка привода барабана на режущий блок

Самоходные газонокосилки с пешеходным управлением

1. Выровняйте натяжной ролик в сборе относительно режущего блока, как показано на [Рисунок 17](#).



Рисунок 17

g335504

1. Винт с фланцевой головкой ($\frac{1}{4} \times \frac{3}{4}$ дюйма)
2. Натяжной ролик в сборе
3. Винт с внутренним шестигранником ($\frac{5}{16} \times 1\frac{1}{2}$ дюйма)
4. Привод барабана

2. Установите натяжной ролик в сборе и привод барабана на режущий блок ([Рисунок 17](#)) с помощью 2 болтов с внутренними шестигранниками ($\frac{5}{16} \times 1\frac{1}{2}$ дюйма) и контргаек ($\frac{5}{16}$ дюйма), снятых при выполнении действий, описанных в разделе [3 Снятие привода барабана \(страница 5\)](#).
3. Установите привод барабана на режущий блок ([Рисунок 17](#)) с помощью винта с фланцевой головкой ($\frac{1}{4} \times \frac{3}{4}$ дюйма).
4. Затяните крепежные детали, как показано в следующей таблице:

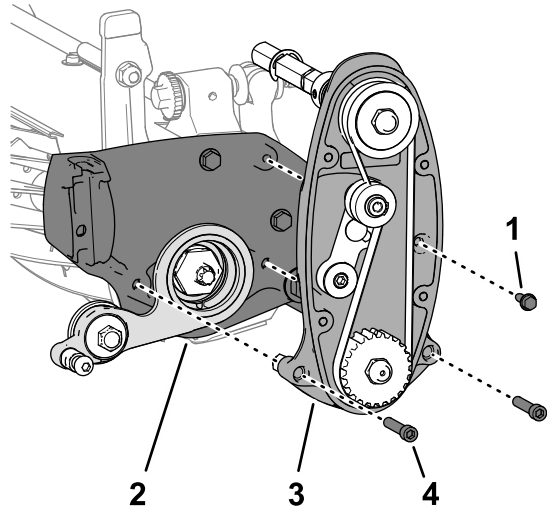
Крепежная деталь	Момент затяжки
Винт с внутренним шестигранником ($\frac{5}{16} \times 1\frac{1}{2}$ дюйма)	От 20 до 26 Н·м
Винт с фланцевой головкой ($\frac{1}{4} \times \frac{3}{4}$ дюйма)	От 1017 до 1243

5. Установите крышку на корпус привода барабана ([Рисунок 18](#)) с помощью 4 винтов с внутренними шестигранниками ($\frac{1}{4} \times \frac{3}{4}$ дюйма).



Рисунок 18

g335505

1. Корпус привода барабана
2. Крышка
3. Винты с внутренними шестигранниками

6. Затяните винты с внутренними шестигранниками с моментом от 10 до 12 Н·м.

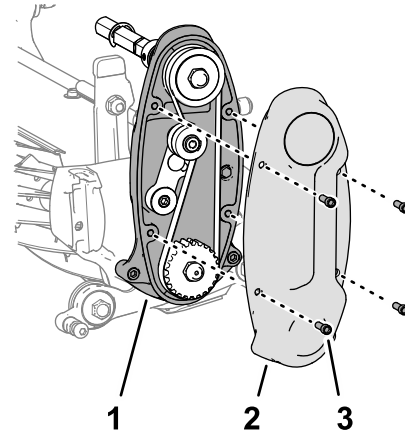
Установка монтажной опоры двигателя на режущий блок

Машины TriFlex

1. Выровняйте натяжной ролик в сборе относительно режущего блока, как показано на [Рисунок 19](#).



Рисунок 19

g329944

Монтажная опора показана с зажимной скобой для электродвигателя; монтажная опора для гидромотора имеет аналогичную конструкцию.

- | | |
|---------------------------|---|
| 1. Натяжной ролик в сборе | 3. Монтажная опора двигателя |
| 2. Боковая пластина | 4. Винт с внутренним шестигранником (5/16 x 1¼ дюйма) |

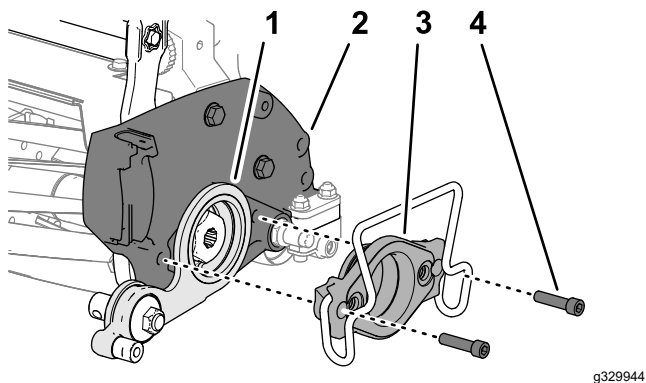
2. Выровняйте пластину натяжного ролика относительно боковой пластины режущего блока, как показано на [Рисунок 19](#).
3. Вставьте монтажную опору двигателя через отверстие в пластине натяжного ролика и в боковую пластину режущего блока ([Рисунок 19](#)).
4. Установите монтажную опору на пластину ([Рисунок 19](#)) при помощи 2 винтов с внутренними шестигранниками (5/16 x 1¼ дюйма), снятых при выполнении действий, описанных в разделе [Снятие монтажной опоры двигателя](#) (страница 4).
5. Затяните винты с внутренними шестигранниками с моментом от 20 до 26 Н·м.

7

Установка штифтов механической щетки

Только для машин Greensmaster 3120, 3150 и 3250-D

Детали, требуемые для этой процедуры:

2	Штифт механической щетки
---	--------------------------

Процедура

1. Введите резьбовой герметик (легкоудаляемый при техобслуживании) в отверстие под штифт механической щетки, если этот состав не был нанесен на резьбовые поверхности штифта механической щетки.
2. Прикрепите штифт механической щетки к рычагу высоты скашивания ([Рисунок 20](#)).

8

Установка кронштейнов высоты скашивания в сборе и переднего валика

Детали, требуемые для этой процедуры:

1	Левый кронштейн высоты скашивания в сборе
1	Правый кронштейн высоты скашивания в сборе
2	Штифт регулятора
2	Шплинт



Рисунок 20

g335525

1. Рычаг высоты скашивания
 2. Отверстие
 3. Штифт механической щетки (показан с резьбовым герметиком (легкоудаляемым при техобслуживании) или без него)
-
3. Выполните эти действия с противоположной стороны.

Процедура

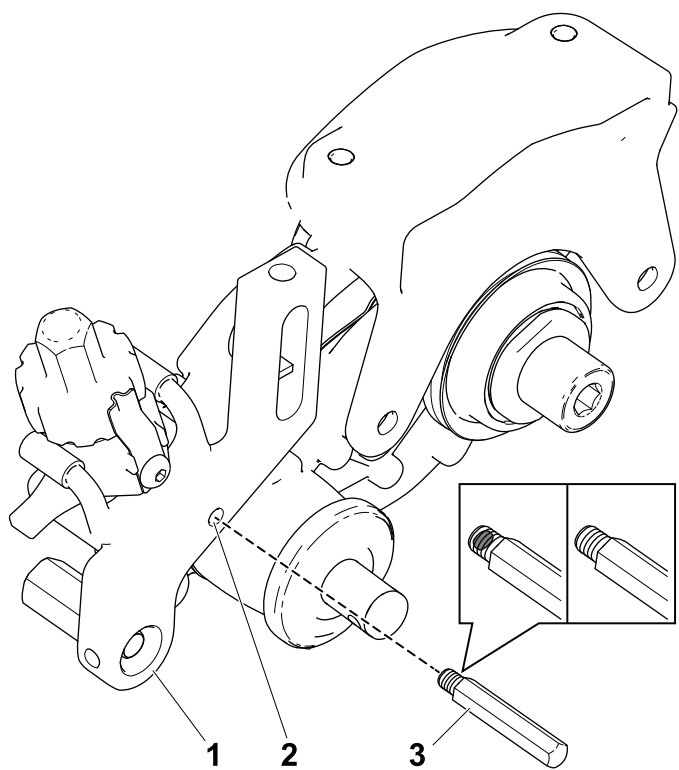
1. Заверните ранее снятые винты регулировки высоты скашивания в верхнюю часть узлов регулировки высоты скашивания (Рисунок 21).



Рисунок 21

g335522

1. Винт регулировки высоты скашивания
2. Несущий болт и фланцевая контргайка
3. Узел кронштейна высоты скашивания

2. Установите узлы регулировки высоты скашивания на боковые пластины режущего блока, используя ранее снятый несущий болт, гайку и специальную шайбу (Рисунок 21).
3. Введите шток узла рычага регулятора рядом с блоком привода механической щетки в зазор на блоке привода и закрепите его

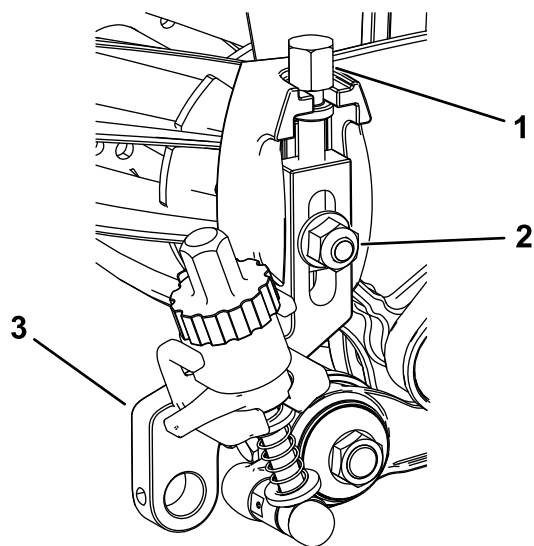
при помощи штифта регулятора и шплинта (Рисунок 22).

Примечание: Не забудьте загнуть концы шплинта, чтобы он не мог выпасть из штифта регулятора.



Рисунок 22

g033273

- | | |
|------------------------------------|--------------------------------|
| 1. Шплинт | 3. Шток узла рычага регулятора |
| 2. Блок привода механической щетки | 4. Штифт регулятора |

4. Выровняйте шток узла рычага регулятора рядом с натяжным роликом относительно втулки регулятора на натяжном ролике в сборе и закрепите его при помощи штифта регулятора и шплинта (Рисунок 23).

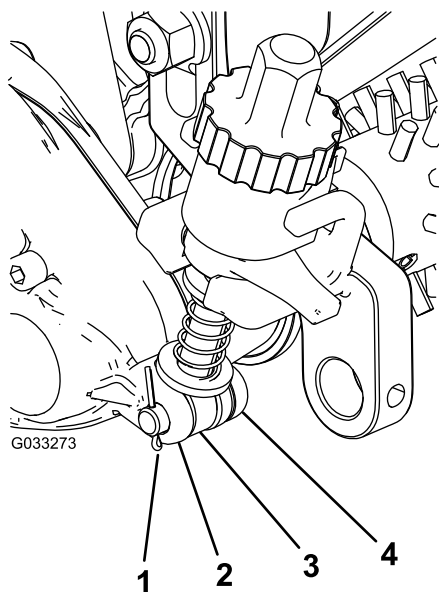
Примечание: Не забудьте загнуть концы шплинта, чтобы он не мог выпасть из штифта регулятора.



Рисунок 23

g031457

- | | |
|----------------------|--------------------------------|
| 1. Шплинт | 3. Шток узла рычага регулятора |
| 2. Втулка регулятора | 4. Штифт регулятора |

5. Вставьте и отцентрируйте вал переднего валика между кронштейнами высоты скашивания и закрепите его с помощью 2 крепежных винтов, снятых со старых кронштейнов высоты скашивания (Рисунок 24).

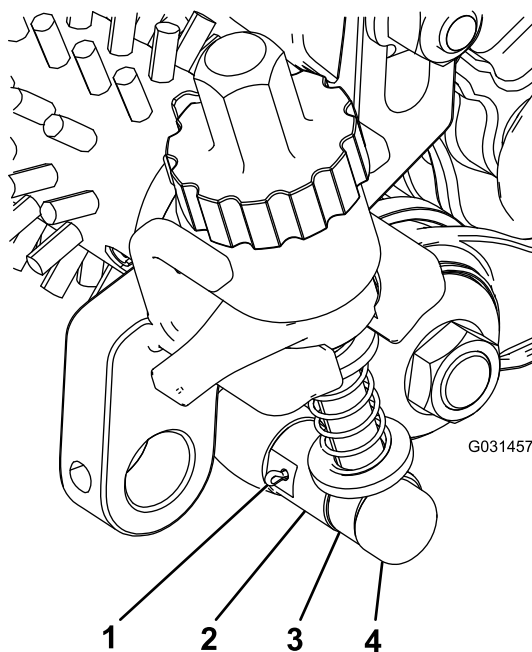

Рисунок 24

g231793

- | | |
|--------------------------------------|--------------------------------------|
| 1. Крепежный винт | 3. Защитный кожух механической щетки |
| 2. Узел кронштейна высоты скашивания | |

6. Установите защитные кожухи механической щетки с обеих сторон вала переднего валика (Рисунок 24).
7. Затяните защитные кожухи механической щетки с моментом от 22 до 24 Н·м.

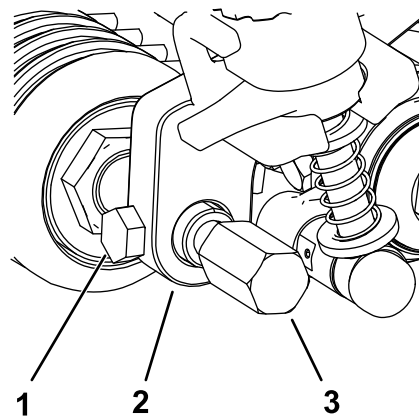
Примечание: В устройствах, где требуется увеличенное усилие пружины, установите дополнительную фланцевую гайку (№ по кат. 3290-357) на рым-болт, чтобы сжать пружины регулировки высоты механической щетки при малом значении высоты механической щетки.

Если используется эта дополнительная деталь, установите длину пружины на 19 мм, когда механическая щетка находится во включенном положении (**Рисунок 25**).



Рисунок 25

g280237

1. Установите длину пружины на 19 мм во включенном положении.
2. Дополнительная фланцевая гайка (№ по кат. 3290-357)

9

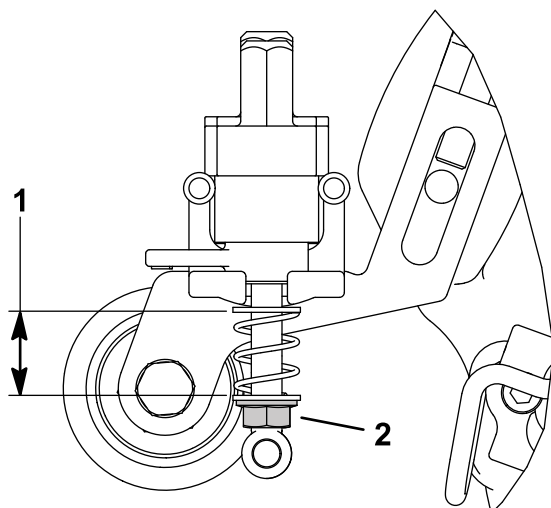
Установка механической щетки

Детали, требуемые для этой процедуры:

4	Болт (¼ x 1½ дюйма)
4	Зажимная контргайка
4	Зажим вала
1	Уборочный барабан (заказывается отдельно)

Процедура

1. Приобретите уборочный барабан, соответствующий вашим задачам и режущему блоку; см. приведенный ниже список имеющихся уборочных барабанов:

- Нож с двойным наконечником для механической щетки на 18 дюймов (модель 04801)
- Мягкая уборочная щетка на 18 дюйм (модель 04268)
- Жесткая уборочная щетка на 18 дюйм (модель 04269)
- Нож с двойным наконечником для механической щетки на 21 дюймов (модель 04802)
- Мягкая уборочная щетка на 21 дюйм (модель 04270)
- Жесткая уборочная щетка на 21 дюйм (модель 04271)

2. Совместите уборочный барабан с блоком привода механической щетки и натяжным роликом в сборе (**Рисунок 26**).



Рисунок 26

g283516

1. Короткий ведущий вал
2. Зажимная контргайка (4 шт.)
3. Механическая щетка в сборе
4. Зажим вала (4 шт.)
5. Болт (4 шт.)

3. Убедитесь в правильном совмещении блока привода механической щетки и выполните следующие действия:
 - A. Установите, не затягивая, болты, чтобы удерживать узел механической щетки на месте.
 - B. Установите одинаковую высоту скашивания и высоту механической щетки.

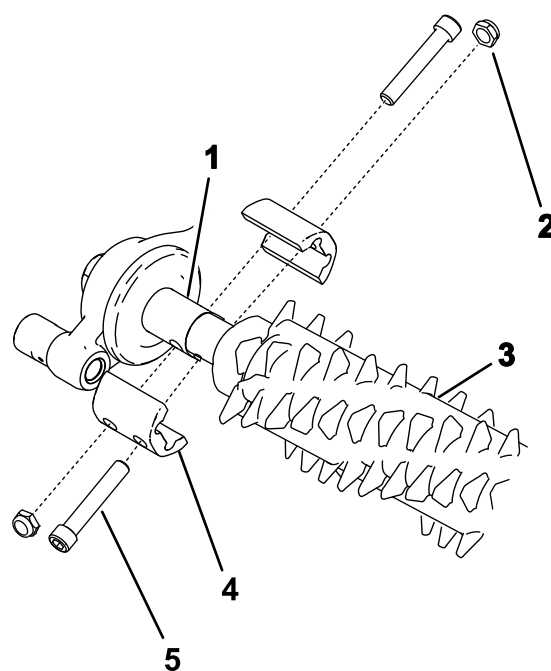
С. Убедитесь в том, что блок привода механической щетки расположен посередине.

Примечание: Чтобы установить высоту скашивания, см. *Руководство оператора* для вашего режущего блока; сведения о регулировке высоты механической щетки см. в разделе [Регулировка высоты механической щетки \(страница 17\)](#).

4. Затяните болты, которые удерживают узел механической щетки на месте, как показано на [Рисунок 26](#); затяните болты с моментом от 5 до 7 Н·м.

Внимание: Проследите за тем, чтобы не допустить никаких боковых нагрузок на блок привода механической щетки при затяжке болтов и зажимных гаек; блок привода должен быть расположен по центру и перпендикулярно барабану.

10

Установите передний валик подвески

Детали, требуемые для этой процедуры:

–	Комплект тяги и удлинительный соединитель для машин Greensmaster 3120, 3150 и 3250 (заказывается отдельно)
---	--

Процедура

Для некоторых машин требуется комплект тяги и удлинительные соединители при установке данного комплекта универсальной механической щетки; см. следующий перечень и соответствующие *Инструкции по установке*.

- На тяговых блоках Greensmaster 3120 или 3150, выпущенных до 2018 г., установлены оси валиков с мелкой резьбой, для них требуется комплект тяги № по кат. 106-2643.
- На тяговых блоках Greensmaster 3120 или 3150, выпущенных после 2018 г., установлены оси валиков с крупной резьбой, для них требуется комплект тяги № по кат. 138-4976.
- Для тяговых блоков Greensmaster 3250 требуется по одному комплекту тяги № по кат. 112-9248 на каждый режущий блок.

Эксплуатация

Введение

Уборка газона производится при травяном покрове выше уровня грунта. Обработка механической щеткой способствует вертикальному росту травы, измельчает комки и укрепляет подземные побеги, обеспечивающие плотную дернину. Обработка механической щеткой обеспечивает более равномерную и плотную игровую поверхность для более быстрого и точного отскока мяча для гольфа.

Уборку газона механической щеткой не следует рассматривать как замену обработки вертикуттером. Обработка вертикуттером, как правило, проводится реже; это более жесткая обработка, которая может временно повредить игровую поверхность, в то время как обработка механической щеткой представляет собой регулярный и более мягкий уход, предназначенный для «причесывания» травяного покрытия.



Рисунок 27

1. Боковые побеги травы
2. Сухая трава (столоны)

Щетина механической щетки оказывает меньшее воздействие на траву, чем обычные ножи механической щетки, отрегулированные на слабый контакт с травяным покровом. Обработка щетиной может быть более предпочтительным вариантом для ультракарликовых сортов травы, т. к. эти сорта имеют более вертикальный характер роста и не разрастаются слишком сильно по горизонтали. Однако при глубоком проникновении в травяной покров щетина может повредить ткани травинок.

Ножи механической щетки никогда не должны проникать в почву. Они эффективны при скашивании побегов и удалении сухой травы.

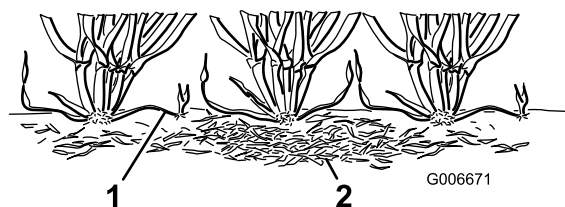
Поскольку обработка механической щеткой повреждает ткани травинок, ее не следует применять в неблагоприятные для газона периоды. Холодостойкие сорта травы, такие как полевица белая или однолетний мятлик, не

должны подвергаться обработке механической щеткой в середине лета, в периоды жаркой (и влажной) погоды.

На качество обработки газона механической щеткой оказывает влияние много различных факторов, включая следующее:

- Время года (т.е. вегетационный сезон) и погодные условия
- Общее состояние каждого грина
- Периодичность обработки щеткой и скашивания – сколько скашиваний в неделю и сколько проходов за каждое скашивание
- Настройка высоты скашивания на основном барабане
- Настройка высоты/глубины на уборочном барабане
- Продолжительность применения барабана механической щетки на грине
- Тип травы на грине
- Общая программа ухода за гринами (т.е. орошение, удобрение, опрыскивание, аэрация, дополнительный посев и т.д.).
- Интенсивность использования
- Тяжелые периоды (т.е. высокие температуры, высокая влажность, необычно высокая интенсивность использования)

Эти факторы могут меняться для разных гринов. Почаще обследуйте гринны и изменяйте методику обработки механической щеткой, если необходимо.

В продаже имеются различные валы механической щетки в сборе. Расстояния между ножами в 13 мм позволяет производить обработку немного глубже, чтобы срезать подземные побеги, не прореживая чрезмерно травяной покров. Снимая проставки и добавляя ножи или добавляя проставки и снимая ножи, можно устанавливать расстояние между ножами на 6 мм или 19 мм.

Примечание: Обработка механической щеткой с расстоянием между ножами 6 мм в периоды быстрого роста (с весны до начала лета) для прореживания верхнего слоя травяного покрова. Производите обработку механической щеткой с расстоянием между ножами 19 мм в периоды медленного роста (в конце лета, осенью и зимой). Применение уборочного барабана в тяжелые для газона периоды может привести к повреждению травяного покрова.

Примечание: Неправильное или слишком интенсивное использование уборочного барабана (например, слишком глубокая или частая

обработка) может оказать излишнее воздействие на травяной покров и серьезно повредить его. Используйте механическую щетку осторожно.

Примечание: Постоянно меняйте направление скашивания при использовании механической щетки. При этом эффективность обработки повышается.

Примечание: Перемещайте механическую щетку как можно более точно по прямой линии. Будьте осторожны при выполнении поворотов во время работы с механической щеткой.

Регулировка высоты механической щетки

Примечание: Если механическая щетка используется на тяговом блоке eFlex, следует иметь в виду, что при наличии механической щетки аккумулятор тягового блока будет разряжаться быстрее, чем без нее. Чем глубже проникновение в травяной покров механической щетки, тем большую мощность она будет потреблять и тем быстрее будет садиться аккумулятор машины.

Для настройки высоты и глубины механической щетки используйте приведенные ниже таблицу, рисунки и последовательность действий.

Таблица высоты и глубины механической щетки

Необходимое количество проставок заднего валика	Высота скашивания (НОС)	Диапазон высоты механической щетки (НОГ)
0	1,5 мм	От 0,8 до 1,5 мм
	3,0 мм	От 1,5 до 3,0 мм
	4,8 мм	От 2,3 до 4,8 мм
	6,4 мм	От 3,0 до 6,4 мм
1	7,9 мм	От 3,8 до 7,9 мм
	9,7 мм	От 4,6 до 9,7 мм
2	11,2 мм	От 5,3 до 11,2 мм
	12,7 мм	От 6,4 до 12,7 мм
3	15,9 мм	От 9,4 до 15,9 мм
4	19,1 мм	От 12,7 до 19,1 мм

Подготовка режущего блока

1. Следите, чтобы валики были чистые. Поставьте машину на ровную рабочую поверхность.
2. Используя таблицу высоты и глубины механической щетки, определите количество проставок для заднего валика, необходимое для получения требуемой высоты/глубины уборки механической щеткой.

Примечание: Если на каждой стороне заднего валика устанавливаются 3 или 4 проставки, то вместо стандартных винтов используйте более длинные винты, входящие в дополнительный комплект для большой высоты механической щетки (длиной свыше 0,375 дюйма).

3. Настройте высоту скашивания для основного барабана.

Регулировка высоты механической щетки

1. Используйте таблицу высоты и глубины механической щетки, чтобы определить положение, необходимое для получения

требуемой высоты/глубины уборки механической щеткой. Для подъема или опускания уборочного барабана выполните следующее:

Внимание: Никогда не следует настраивать механическую щетку более чем на 13 мм ниже 1/2 высоты скашивания; на более позднем этапе вы сможете отрегулировать механическую щетку в пределах от 0 до 6 мм ниже высоты скашивания.

Внимание: Если вы установите щетку на высоту, которая превышает высоту скашивания, может произойти непредусмотренный контакт механической щетки с травосборником при использовании положения быстрого подъема. Никогда не устанавливайте механическую щетку выше высоты скашивания в РАБОЧЕМ положении.

2. Поверните рычаги быстрого подъема (Рисунок 28) в РАБОЧЕЕ положение (рукоятка направлена в сторону передней части режущего блока).



Рисунок 28

- | | |
|--|--|
| 1. Ручка регулировки высоты | 3. Высота механической щетки (НОГ) |
| 2. Рычаг быстрого подъема (показан в положении Вкл.) | 4. Количество проставок заднего валика (под подкладкой боковой пластины) |

- С одного конца механической щетки измерьте расстояние от самого нижнего конца ножа механической щетки до рабочей поверхности (Рисунок 28). Поворачивая ручку регулировки высоты, поднимите или опустите конец ножа механической щетки на требуемую высоту. (Рисунок 28).
- Повторите действия, описанные в пункте 3, на противоположном конце механической щетки, после чего проверьте настройку на ее первой стороне. Измеренная высота с обоих концов барабана механической щетки должна быть одинаковой. Если измеренная высота с обоих концов механической щетки разная, поверните ручку (ручки) регулировки, чтобы получить одинаковую высоту.

Изменение направления работы механической щетки

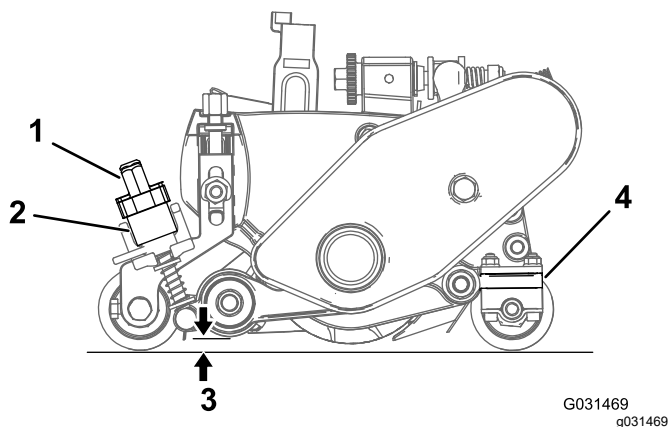
У механической щетки есть 3 настройки: НЕЙТРАЛЬ (N), ВПЕРЕД (F) и НАЗАД (R). Чтобы изменить направление вращения механической щетки, поверните ручку в конце блока привода механической щетки и совместите требуемое положение с регулировочной отметкой.



Рисунок 29

- Регулировочная отметка
- Ручка

Проверка рабочих характеристик механической щетки

Внимание: Неправильное или слишком интенсивное использование механической щетки (например, слишком глубокая или частая обработка) может вызвать слишком сильное воздействие на травяной покров, что приведет к серьезному повреждению газона. Используйте механическую щетку осторожно.

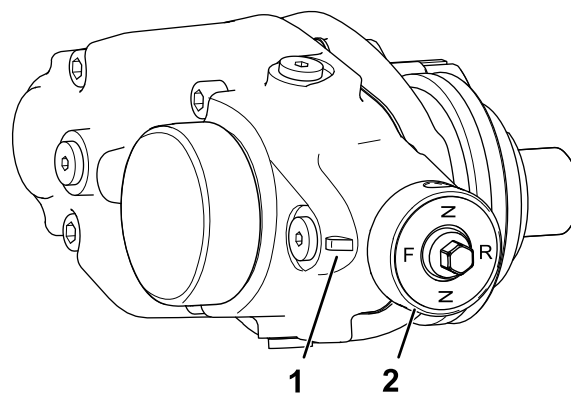
⚠ ОПАСНО

Касание барабанов или других движущихся частей может привести к травме.

- Перед выполнением любых регулировок режущего блока выключите режущий блок, включите стояночный тормоз, заглушите двигатель и дождитесь остановки всех движущихся частей.
- Следите за тем, чтобы руки, ноги и одежда находились на безопасном расстоянии от барабана или других движущихся частей.

Чтобы определить правильную настройку высоты/глубины, выполните следующие действия:

- Настройте режущий барабан на высоту скашивания, которая обычно используется без уборочного барабана.
- Установите барабан механической щетки на настройку высоты скашивания выше уровня валика.
- Установите уборочную щетку на настройку высоты скашивания выше уровня валика.

Транспортировка машины

В случае скашивания без механической щетки или при необходимости транспортировки машины поднимите уборочный барабан в транспортное положение.

Примечание: Изменяйте настройку уборочной щетки (вверх или вниз) приращениями по 0,25 мм, чтобы предотвратить непреднамеренное повреждение травяного покрова.

4. Сделайте проход по контрольному грину, после чего опустите барабан механической щетки на $\frac{1}{2}$ высоты уровня валика и сделайте второй проход по контрольному грину.

Примечание: Например, чтобы установить высоту скашивания 3,2 мм, установите барабан механической щетки на 1,6 мм выше валика.

5. Сравните результаты.

Примечание: При первой настройке (когда механическая щетка была установлена на настройку высоты скашивания выше уровня валика) будет удалено значительно меньше травы и соломы, чем при второй настройке.

6. Проверьте общее состояние и наличие повреждений контрольного грина через 2-3 дня после первой уборки. Если обработанные с помощью щетки участки стали желтыми или коричневыми, а необработанные остались зелеными, то обработка была слишком агрессивной.

Примечание: При использовании уборочного барабана цвет травы меняется. Опытный инспектор гринов может по цвету травяного покрова (во время тщательного осмотра) определить, подходит ли принятая методика уборки для конкретного грина. Поскольку уборочный барабан оставляет больше травы и удаляет сухую траву, качество скашивания будет не таким, как без механической щетки. Заметнее всего этот эффект будет после первых нескольких раз применения механической щетки на грине.

Примечание: При нескольких проходах (т.е. при двойном или тройном срезании) механическая щетка будет проникать все глубже при каждом последовательном проходе. Делать несколько проходов не рекомендуется.

После проверки рабочих характеристик механической щетки на контрольном грине и получения удовлетворительных результатов можно начинать уборку на игровых гринах. Однако каждый грин может по-разному реагировать на уборку механической щеткой. Кроме того, условия роста травы постоянно меняются. Почаще проверяйте подвергаемые уборке поля и вносите корректировки в методику уборки по мере необходимости.

Техническое обслуживание

Замена масла в коробке передач

Межсервисный интервал
После первых 100 часов работы
Через каждые 500 часов / ежегодно (в зависимости от того, что наступит раньше)

1. Очистите наружные поверхности корпуса механической щетки.

Внимание: Убедитесь в отсутствии загрязнений или скошенной травы на наружной поверхности корпуса механической щетки; если мусор попадет внутрь механической щетки, он может повредить редуктор.

2. Снимите пробку сливного отверстия в нижней части корпуса (Рисунок 32).
3. Снимите заливную пробку в боковой части корпуса и ослабьте пробку выпуска воздуха сверху, чтобы обеспечить проход воздуха (Рисунок 32).
4. Для сбора масла установите подходящую емкость под сливное отверстие.
5. Наклоните режущий блок, установив его в вертикальное положение так, чтобы сливное отверстие было внизу и чтобы можно было обеспечить полный слив (Рисунок 30).



Рисунок 30

g299691

1. Снимите пробку сливного отверстия.
2. Снимите пробку заливного отверстия.
3. Ослабьте пробку выпуска воздуха.

6. Наклоняйте режущий блок вперед и назад так, чтобы можно было обеспечить полный слив. После полного слива масла поместите режущий блок на ровную поверхность.
7. Установите сливную пробку.
8. Используйте шприц (№ по кат. 137-0872), чтобы залить в блок привода 50 куб. см масла 80-90W.

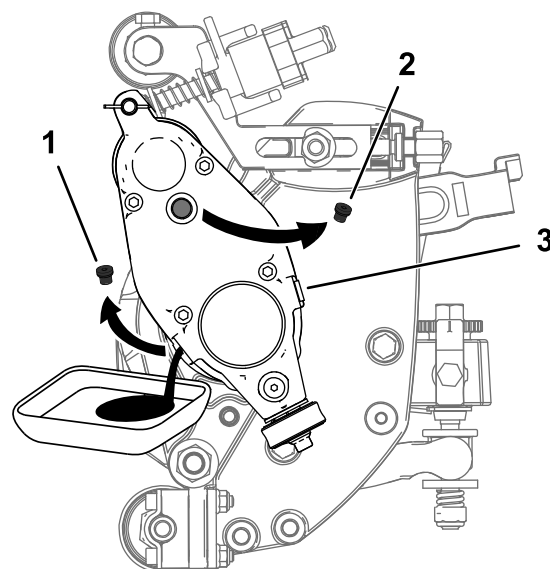

Рисунок 31

g299692

1. Шприц с 50 куб. см масла
2. Отверстие заливной горловины

9. Установите пробку заливного отверстия и затяните пробку выпуска воздуха.
10. Затяните все пробки с моментом от 3,62 до 4,75 Н·м.

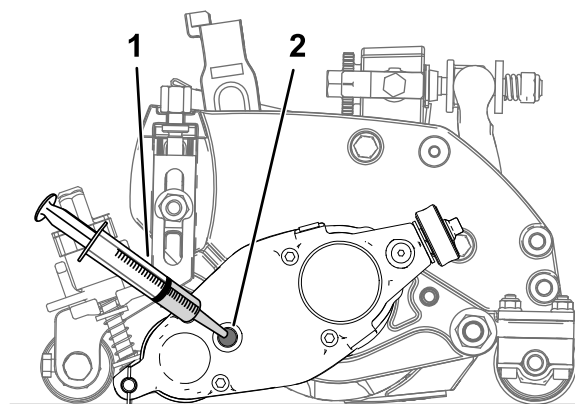

Рисунок 32

Показана левая сторона

1. Пробка выпуска воздуха
2. Пробка заливного отверстия
3. Сливная пробка

следует проверять на отсутствие износа чаще. Это особенно важно на песчаных почвах и/или когда механическая щетка настроена на проникновение в грунт.

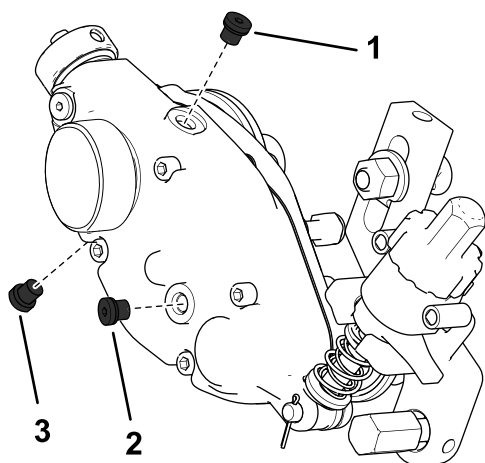

Рисунок 33

1. Уборочный нож
2. Тупые (скругленные) кромки
3. Острые кромки

Очистка уборочного барабана

Интервал обслуживания: После каждого использования

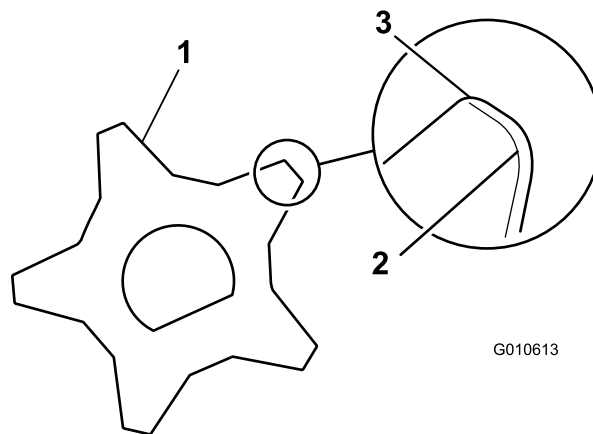
После использования промойте барабан механической щеткой струей воды. Не направляйте струю воды прямо на уплотнения подшипников механической щетки. Не допускается опускать уборочный барабан в воду, т. к. его компоненты заржавеют.

Проверка ножей

Интервал обслуживания: Перед каждым использованием или ежедневно

Почаще проверяйте ножи уборочного барабана на повреждения и износ. Погнутые ножи выправьте плоскогубцами. Замените изношенные ножи и затяните контргайки с моментом от 42 до 49 Н·м. При осмотре ножей убедитесь, что гайки на правом и левом концах вала ножей затянуты плотно.

Примечание: Если вы используете ножи из пружинной стали, то при износе одной стороны ножей снимите уборочный барабан, переверните его на 180 градусов и установите его так, чтобы неизношенная сторона была обращена в направлении вращения.

Примечание: Поскольку при использовании механической щетки в режущий блок может попадать больше мусора (т.е. грязи и песка), чем обычно, то неподвижные ножи и основной барабан

Фиксация барабана

⚠ ПРЕДУПРЕЖДЕНИЕ

Ножи барабанного режущего блока острые и могут привести к травматической ампутации рук и ног.

- Держите руки и ноги на достаточном расстоянии от барабана.
- Убедитесь в том, что барабан зафиксирован, прежде чем производить его техническое обслуживание.

Фиксация барабана для снятия резьбовых вставок

1. Наклоните режущий блок вверх так, чтобы был доступ к нижней части барабана.
2. Вставьте монтировку с длинной ручкой (рекомендуется использовать монтировку размером 0,95 x 30 см [3/8 x 12 дюймов] с рукояткой как у отвертки) через нижнюю часть режущего барабана и максимально близко к боковой части режущего барабана, к которому вы будете прилагать крутящий момент ([Рисунок 34](#)).
3. Установите монтировку так, чтобы она была прижата к сварной стороне опорной пластины барабана ([Рисунок 34](#)).

Примечание: Вставьте монтировку между верхней частью вала барабана и задними частями ножей барабана так, чтобы барабан не двигался.

Внимание: Не допускается контакт монтировки с режущей кромкой ножей; это может привести к повреждению режущей кромки и/или к смещению ножа в верхнее положение.

Внимание: Вставка с левой стороны режущего блока имеет левостороннюю резьбу. Вставка с правой стороны режущего блока имеет правостороннюю резьбу.



Рисунок 34

g280339

- | | |
|---|--|
| 1. Резьбовая вставка, которую требуется снять | 3. Сварная сторона опорной пластины барабана |
| 2. Вал барабана | 4. Монтировка |

- Прижмите рукоятку монтировки к валику.
- Снимите резьбовую вставку, при этом убедитесь в том, что монтировка остается на месте, затем извлеките монтировку.
- Опустите режущий блок, чтобы он опирался на валики.

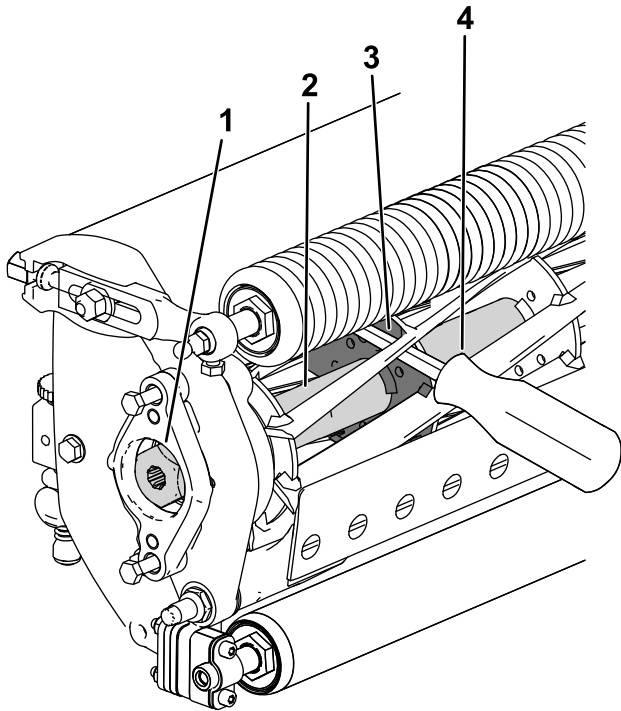
Фиксация барабана при установке резьбовых вставок

- Вставьте монтировку с длинной ручкой (рекомендуется использовать монтировку

размером 0,95 x 30 см [$\frac{3}{8}$ x 12 дюймов] с рукояткой как у отвертки) через переднюю часть режущего барабана, максимально близко к боковой части режущего блока, к которому вы будете прилагать крутящий момент (Рисунок 35).

- Установите монтировку так, чтобы она была прижата к сварной стороне опорной пластины барабана (Рисунок 35).

Примечание: Вставьте монтировку между верхней частью вала барабана и задними частями ножей барабана так, чтобы барабан не двигался.

Внимание: Не допускайте контакта монтировки с режущей кромкой любого ножа; это может привести к повреждению режущей кромки или к смещению ножа в верхнее положение.

Внимание: Вставка с левой стороны режущего блока имеет левостороннюю резьбу. Вставка с правой стороны режущего блока имеет правостороннюю резьбу.



Рисунок 35

g280287

- | | |
|--|-------------------------------------|
| 1. Резьбовая вставка, которую требуется установить | 3. Сварная сторона опорной пластины |
| 2. Вал барабана | 4. Монтировка |

- Прижмите рукоятку монтировки к валику.
- Следуя инструкции по установке резьбовых вставок, выполните их установку, проследив за тем, чтобы монтировка оставалась на своем месте. Затяните резьбовые вставки с рекомендуемым моментом затяжки.
- Удалите монтировку.

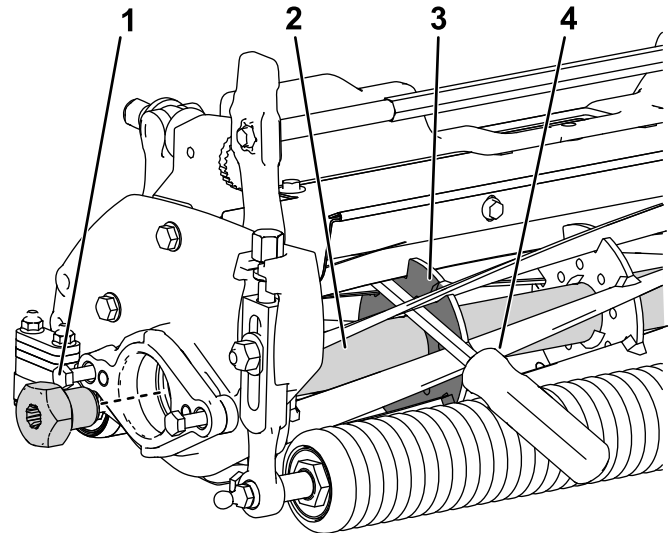
Примечания:

Примечания:

Примечания:

Заявление об учете технических условий

Компания Toro, расположенная по адресу 8111 Lyndale Ave. South, Bloomington, MN, USA, заявляет, что следующий блок (блоки) соответствует перечисленным директивам при условии их установки в соответствии с прилагаемыми инструкциями к определенным моделям производства компании Toro, как указано в Декларации соответствия.

Номер модели	Заводской номер	Описание изделия	Описание счета-фактуры	Общее описание	Директива
04648	—	Комплект привода универсальной механической щетки, режущие блоки DPA для газонокосилок Greensmaster Flex серий 1800 и 2100, eFlex серий 1800 и 2100 или Greensmaster серии 3000.	UNIV GROOMER DRIVE, NEWGEN DPA GREENS CU	Система привода механической щетки	2006/42/EC

Необходимая техническая документация составлена в соответствии с требованиями части B приложения VII Директивы 2006/42/EC.

В случае поступления запроса от органов государственной власти мы обязуемся передать соответствующую информацию по компонентам частично укомплектованных/собранных автомобилей. Метод передачи информации – электронным сообщением.

Данный механизм подлежит вводу в эксплуатацию только после встраивания в утвержденные модели Toro, на основе Декларации соответствия требованиям и согласно всем инструкциям, в результате чего этот механизм может считаться отвечающим всем соответствующими Директивам.

Сертифицировано:



John Heckel

8111 Lyndale Ave. South
Bloomington, MN 55420, USA
Июль 13, 2020

Официальный представитель:

Marcel Dutrieux
Manager European Product Integrity
Toro Europe NV
Nijverheidsstraat 5
2260 Oevel
Belgium

Уведомление о конфиденциальности Европейского агентства по защите окружающей среды (ЕЕА) / Великобритании

Использование ваших персональных данных компанией Toro

Компания The Toro Company («Торо») обеспечивает конфиденциальность ваших данных. Когда вы приобретаете наши изделия, мы можем собирать о вас некоторую личную информацию напрямую или через ваше местное представительство или дилера компании Toro. Компания Toro использует эту информацию, чтобы выполнять свои контрактные обязательства, такие как регистрация вашей гарантии, обработка вашей гарантийной претензии или для связи с вами в случае отзыва продукции, а также для других законных целей ведения деятельности, например, для оценки удовлетворенности клиентов, улучшения наших изделий или предоставления вам информации, которая может быть вам интересна. Компания Toro может предоставлять вашу информацию своим дочерним компаниям, филиалам, дилерам или другим деловым партнерам в связи с указанными видами деятельности. Мы также можем раскрывать персональные данные, когда это требуется согласно законодательству или в связи с продажей, приобретением или слиянием компании. Мы никогда не будем продавать ваши персональные данные каким-либо другим компаниям для целей маркетинга.

Хранение ваших персональных данных

Компания Toro хранит ваши персональные данные до тех пор, пока они являются актуальными в связи с вышеуказанными целями и в соответствии с требованиями законодательства. Для получения дополнительной информации по применяемым срокам хранения данных свяжитесь с нами по электронной почте legal@toro.com.

Обязательство компании Toro по обеспечению безопасности

Ваши персональные данные могут быть обработаны в США или другой стране, в которой могут действовать менее строгие законы о защите информации, чем в стране вашего проживания. Когда мы передаем ваши данные за пределы страны вашего проживания, мы предпринимаем требуемые согласно закону действия, чтобы убедиться, что приняты надлежащие меры защиты ваших данных и соблюдается конфиденциальность при обращении с ними.

Доступ и исправление

Вы имеете право на исправление или просмотр ваших персональных данных, можете возражать против обработки ваших данных или ограничивать их обработку. Чтобы сделать это, свяжитесь с нами по электронной почте legal@toro.com. Если у вас есть опасения относительно того, каким образом компания Toro обращается с вашей информацией, мы рекомендуем обратиться с соответствующими вопросами непосредственно к нам. Просим обратить внимание, что резиденты европейских стран имеют право подавать жалобу в Агентство по защите персональных данных.



Гарантия компании Toro

Ограниченная гарантия на два года, или 1500 часов работы

Условия гарантии и изделия, на которые она распространяется

Компания Toro и ее филиал Toro Warranty в соответствии с заключенным между ними соглашением совместно гарантируют, что серийное изделие Toro («Изделие») не будет иметь дефектов материалов или изготовления в течение 2 лет или 1500 часов работы* (в зависимости от того, что наступит раньше). Настоящая гарантия распространяется на все изделия, за исключением азараторов (см. отдельные условия гарантии на эти изделия). При возникновении гарантийного случая компания отремонтирует изделие за свой счет, включая диагностику, трудозатраты и запасные части. Настоящая гарантия начинается со дня доставки Изделия первоначальному розничному покупателю.
* Изделие оборудовано счетчиком моточасов.

Порядок подачи заявки на гарантийное обслуживание

При возникновении гарантийного случая следует немедленно сообщить об этом дистрибьютору или официальному дилеру серийных изделий, у которых было приобретено изделие. Если вам нужна помощь в определении местонахождения дистрибьютора серийных изделий или официального дилера или если у вас есть вопросы относительно ваших прав и обязанностей по гарантии, вы можете обратиться к нам по адресу:

Отделение технического обслуживания серийной продукции Toro
Toro Warranty Company

8111 Lyndale Avenue South
Bloomington, MN 55420-1196

952-888-8801 или 800-952-2740

Эл. почта: commercial.warranty@toro.com

Обязанности владельца

Вы, являясь владельцем данного изделия, несете ответственность за выполнение необходимого технического обслуживания и регулировок, указанных в *Руководстве оператора*. Действие этой гарантии не распространяется на неисправности изделия, возникшие в результате невыполнения требуемого технического обслуживания и регулировок.

Изделия и условия, на которые не распространяется гарантия

Не все неисправности или нарушения работы изделия, возникшие в течение гарантийного периода, являются дефектами материала или изготовления. Действие этой гарантии не распространяется на следующее:

- Неисправности изделия, возникшие в результате использования запасных частей, произведенных третьей стороной, либо установки и использования дополнительных частей или измененных дополнительных приспособлений и изделий других фирм.
- Неисправности изделия, возникшие в результате невыполнения рекомендованного технического обслуживания и (или) регулировок.
- Неисправности изделия, возникшие в результате эксплуатации Изделия ненадлежащим, халатным или неосторожным образом.
- Части, расходуемые в процессе эксплуатации, кроме случаев, когда они будут признаны дефектными. Следующие части, помимо прочего, являются примерами деталей, расходуемых или быстроизнашивающихся в процессе штатной эксплуатации Изделия: тормозные колодки и накладки, фрикционные накладки муфт сцепления, ножи, барабаны, ролики и подшипники (герметичные или смазываемые), неподвижные ножи, свечи зажигания, поворотные колеса и их подшипники, шины, фильтры, ремни и определенные компоненты опрыскивателей, такие как диафрагмы, насадки, расходомеры и обратные клапаны.
- Отказы, вызванные внешним воздействием, включая, помимо прочего, атмосферное воздействие, способы хранения, загрязнение, использование не утвержденных к применению видов топлива, охлаждающих жидкостей, смазочных материалов, присадок, удобрений, воды или химикатов.
- Отказы или проблемы при работе из-за использования топлива (например, бензина, дизельного или биодизельного топлива), не удовлетворяющего требованиям соответствующих отраслевых стандартов.
- Нормальные шум, вибрация, износ и старение. Нормальный «износ» включает, помимо прочего, повреждение сидений в результате износа или истирания, потертость окрашенных поверхностей, царапины на наклейках или окнах.

Части

Части, замена которых запланирована при требуемом техническом обслуживании, имеют гарантию на период до планового срока их замены. На части, замененные по настоящей

Страны, кроме США и Канады

Покупатели, которые приобрели изделия компании Toro за пределами США или Канады, для получения гарантийных полисов для своей страны, провинции и штатов должны обращаться к местному дистрибьютору (дилеру) компании Toro. Если по какой-либо причине вы не удовлетворены услугами вашего дистрибьютора или испытываете трудности с получением информации о гарантии, свяжитесь с сервисным центром официального дилера Toro.

гарантии, действует гарантия в течение действия первоначальной гарантии на изделие, и они становятся собственностью компании Toro. Окончательное решение о том, подлежит ли ремонту или замене какая-либо существующая часть или узел, принимается компанией Toro. Компания Toro имеет право использовать для гарантийного ремонта восстановленные запчасти.

Гарантия на аккумуляторы глубокого разряда и литий-ионные аккумуляторы

Аккумуляторы глубокого разряда и литий-ионные аккумуляторы за время своего срока службы могут выдать определенное полное число киловатт-часов. Методы эксплуатации, подзарядки и технического обслуживания могут увеличить или уменьшить срок службы аккумулятора. Поскольку аккумуляторы в настоящем изделии являются расходными компонентами, эффективность их работы между зарядками будет постепенно уменьшаться до тех пор, пока аккумулятор полностью не выйдет из строя. Ответственность за замену отработанных вследствие нормальной эксплуатации аккумуляторов несет владелец изделия. Примечание (только для ионно-литиевых аккумуляторов): см. дополнительную информацию в гарантии на аккумулятор.

Гарантия на весь срок службы коленчатого вала (только модель ProStripe 02657)

На машину ProStripe, оснащенную в заводской комплектации оригинальным фрикционным диском Toro и тормозной муфтой ножа с защитой от проворачивания Toro (встроенным узлом тормозной муфты ножа [BBC] с фрикционным диском) распространяется гарантия на весь срок службы в отношении отсутствия изгиба коленчатого вала двигателя при условии соблюдения первым покупателем рекомендуемых методов эксплуатации и технического обслуживания. Гарантия на весь срок службы коленчатого вала не распространяется на машины, оборудованные фрикционными шайбами, блоками тормозной муфты ножа и другими подобными устройствами.

Техническое обслуживание, выполняемое за счет владельца

Регулировка двигателя, смазывание, очистка и полировка, замена фильтров, охлаждающей жидкости и проведение рекомендованного технического обслуживания входят в число нормальных операций по уходу за изделиями компании Toro, выполняемых за счет владельца.

Общие условия

Выполнение ремонта официальным дистрибьютором или дилером компании Toro является вашим единственным возмещением убытков по настоящей гарантии.

Компании The Toro Company и Toro Warranty Company не несут ответственности за косвенные, случайные или последующие убытки, связанные с использованием изделий компании Toro, на которые распространяется действие настоящей гарантии, включая любые затраты или расходы на предоставление замещающего оборудования или оказание услуг в течение обоснованных периодов нарушения работы или неиспользования оборудования во время ожидания завершения ремонта в соответствии с условиями настоящей гарантии. Не существует каких-либо иных гарантий, за исключением упоминаемой ниже гарантии на систему контроля выхлопных газов (если применимо). Все подразумеваемые гарантии коммерческого качества или пригодности для конкретного применения ограничены продолжительностью настоящей прямой гарантии.

В некоторых странах не допускается исключать случайные или последующие убытки или ограничения на срок действия подразумеваемой гарантии, вследствие чего вышеуказанные исключения и ограничения могут на вас не распространяться. Настоящая гарантия предоставляет вам конкретные законные права, но вы можете также иметь и другие права, которые меняются в зависимости от страны использования.

Примечание в отношении гарантии на снижение токсичности выхлопных газов

На систему контроля выхлопных газов на вашем изделии может распространяться действие отдельной гарантии, соответствующей требованиям, установленным Агентством по охране окружающей среды США (EPA) и (или) Калифорнийским советом по охране воздушных ресурсов (CARB). Приведенные выше ограничения на моточасы не распространяются на Гарантию на системы контроля выхлопных газов. См. «Гарантийные обязательства на системы контроля выхлопных газов двигателей», которые поставляются с вашим изделием или содержатся в документации изготовителя двигателя.