



**Count on it.**

**Kezelői kézikönyv**

**53 cm-es nagy teherbírású  
Recycler<sup>®</sup> mulcsozó/hátsó  
gyűjtőtartályos fűnyíró**

Modellsz. 22280—Sorszám 40000000 és ettől felfelé

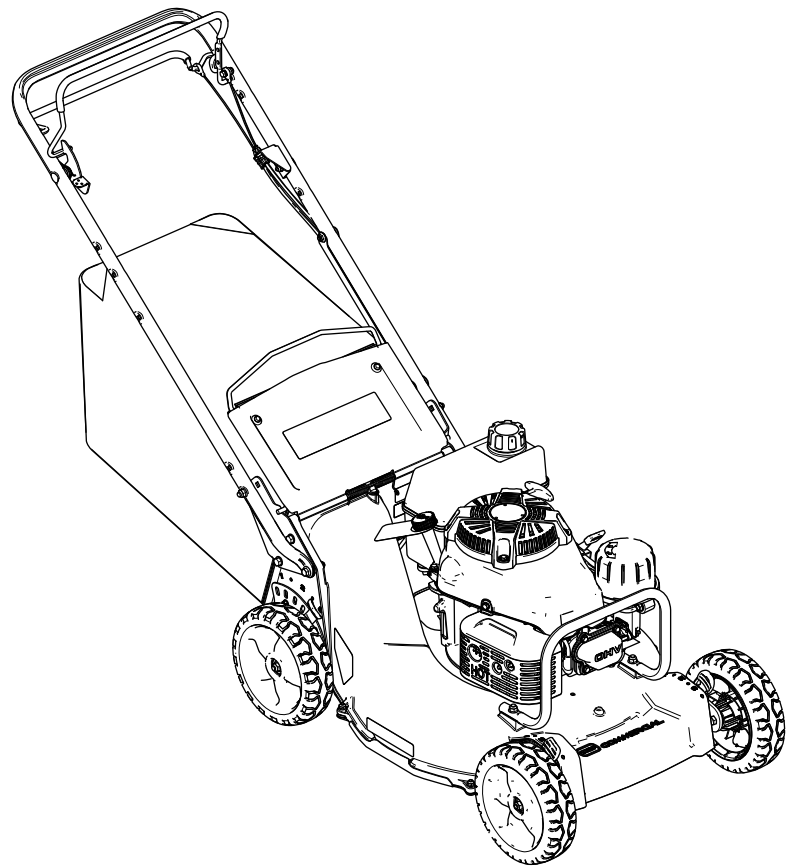

A termék megfelel minden vonatkozó európai irányelvnek; a részletekért kérjük, olvassa el a különálló termékspecifikus megfelelőségi nyilatkozatot (DOC).

**Bruttó vagy nettó nyomaték:** A motor bruttó vagy nettó forgatónyomatékát laboratóriumban állapította meg a gyártó az SAE J1940 szabvány szerint. A biztonsági, károsanyag-kibocsátási és üzemeltetési követelmények teljesítése érdekében a motor tényleges nyomatéka ebben a fűnyírósztályban jelentősen kisebb. A konkrét fűnyírótípus műszaki adatai a [www.Toro.com](http://www.Toro.com) címen találhatóak.

Ne módosítsa illetéktelenül vagy hatástalanítsa a gép biztonsági berendezéseit, és rendszeresen ellenőrizze a megfelelő működésüket. Ne kísérelje meg beállítani vagy módosítani a motorfordulatszám-vezérlő rendszert; ezzel nem biztonságos üzemállapotot idézhet elő, ami személyi sérülést is okozhat.

## Bevezetés

Ez a forgókéses, tolókaros fűnyíró lakóingatlanok tulajdonosai és bér munkában dolgozó szakemberek számára készült. Elsődlegesen lakó- és kereskedelmi ingatlanok jól karbantartott pázsitjának nyírására készült. Nem alkalmas bozót nyírására vagy mezőgazdasági felhasználásra.

Gondosan olvassa el ezt a tájékoztatót, hogy a termék megfelelő üzemeltetését és karbantartását elsajátítva elkerülje a sérüléseket, valamint a termék károsodását. Ön felelős a termék megfelelő és biztonságos üzemeltetéséért.

A [www.Toro.com](http://www.Toro.com) weboldalon további információk is találhatóak, például munkavédelmi tippek, oktatóanyagok, tartozékokról szóló információk, segítség márkakereskedés kereséséhez, valamint termékregisztráció is végezhető itt.

Ha szervizre, eredeti gyártói alkatrészekre vagy további információkra van szüksége, forduljon hivatalos márkaszervizhez vagy a gyártó ügyfélszolgálatához, és tartsa kéznél terméke típus- és sorozatszámát. A(z) **Ábra 1** jelzi a típus- és sorozatszám helyét a terméken. Írja a számokat a megfelelő helyre.

**Fontos:** Okostelefonja vagy táblagépe segítségével a sorozatszámot tartalmazó címkén található QR-kódot beolvasva elérheti a garanciális, az alkatrészekre vonatkozó és egyéb termékinformációkat.

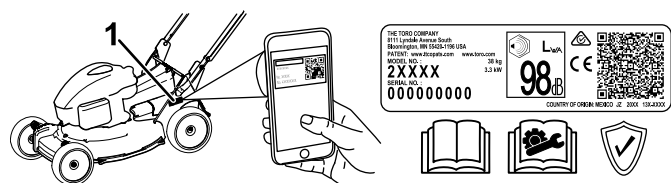

Ábra 1

1. Típus- és sorozatszám címke helye

Modellsz. _____
Sorszám _____

A kézikönyv feltünteti a lehetséges veszélyeket, és a (**Ábra 2**) biztonsági figyelmeztető jelzéssel azonosított biztonsági üzeneteket tartalmaz. Ez a jelzés olyan veszélyre hívja fel a figyelmet, amely súlyos sérülést vagy halált okozhat, amennyiben Ön nem követi az ajánlott óvintézkedéseket.



Ábra 2

Biztonsági figyelmeztető jelzések

Ez a kézikönyv 2 szót használ az információ kiemelésére. A **Fontos** speciális műszaki információra hívja fel a figyelmet, a **Megjegyzés** külön figyelemre érdemes általános információt hangsúlyoz.

# Tartalom

Biztonság .....	3
Általános óvintézkedések .....	3
Biztonsági és tájékoztató címkék .....	4
Felszerelés .....	6
1 A bovdenvédő leszerelése .....	6
2 A fogantyú felszerelése .....	7
3 A bovdenvédő felszerelése .....	7
4 Olaj betöltése a motorba .....	9
5 A gyújtótartály összeszerelése .....	10
6 Az önjáró meghajtás beállítása .....	10
Termékáttekintés .....	11
Műszaki adatok .....	11
Tartozékok/adapterek .....	11
Működtetés előtt .....	12
Biztonsági tudnivalók a működtetés előtt .....	12
Tankolás .....	12
A motor olajsintjének ellenőrzése .....	13
A fogantyú magasságának beállítása .....	14
A vágási magasság állítása .....	15
Működtetés közben .....	16
Üzem közben betartandó óvintézkedések .....	16
A motor beindítása .....	16
A motor leállítása .....	17
Az önjáró meghajtás használata és a kések bekapcsolása .....	17
A késfékkuplung ellenőrzése .....	18
A nyesedék mulcsozása .....	18
A nyesedék összegyűjtése .....	19
Üzemeltetési tanácsok .....	20
Működtetés után .....	21
A használatot követően betartandó óvintézkedések .....	21
A gép aljának tisztítása .....	21
Karbantartás .....	23
Ajánlott karbantartási ütemterv(ek) .....	23
Biztonsági tudnivalók karbantartáskor .....	23
A légszűrő karbantartása .....	24
A motorolaj cseréje .....	24
Az olajszűrő cseréje .....	25
A gyújtógyertya szervizelése .....	25
Az önjáró meghajtás beállítása .....	26
A kés karbantartása .....	26
A késfékbovden beállítása .....	28
A szíjburkolat alatti rész kitisztítása .....	29
A késfékkuplung védőburkolatának megtisztítása .....	29
A kerekek megtisztítása .....	30
Tárolás .....	31
Biztonságos tárolás .....	31
Az üzemanyagrendszer előkészítése .....	31
A motor előkészítése .....	31
Általános információk .....	31
A gép kivétele tárolásból .....	31
Hibakeresés és elhárítás .....	32

# Biztonság

A gép tervezése az EN ISO 5395 szabvány alapján történt.

## Általános óvintézkedések

A termék végtagvesztést okozhat, továbbá tárgyakat dobhat ki. A súlyos, akár végzetes személyi sérülések elkerülése érdekében mindig kövesse a biztonsági utasításokat.

- A motor beindítása előtt olvassa el, értelmezze és kövesse a *Kezelői kézikönyvben* és a gépen látható összes utasítást és figyelmeztetést.
- Ne tegye kezét vagy lábát a gép mozgó részei közelébe vagy a gép alá. Maradjon távol a kivezetőnyílásoktól.
- Ne használja a gépet, ha a védőburkolatok és egyéb védőelemek nincsenek a helyükön és nem működnek.
- Tartsa távol a bámészkodókat és gyerekeket a működtetési területtől. Ne engedje, hogy a gépet gyerekek üzemeltessék. Csak olyan személyek dolgozhatnak vele, akik felelősek, képzettek, ismerik az utasításokat és fizikailag is képesek működtetni a gépet.
- Álljon meg a géppel, állítsa le a motort, és várja meg, amíg minden mozgó alkatrész leáll, mielőtt megkezdene a gép karbantartását, tankolását, vagy elhárítaná annak eltömődését.

A gép nem megfelelő használata vagy karbantartása személyi sérüléshez vezethet. A lehetséges sérülések elkerülése érdekében kövesse a biztonsági útmutatóban leírtakat, és mindig ügyeljen a biztonsági figyelmeztető szimbólumra , amelynek jelentése lehet Figyelem, Vigyázat vagy Veszély – személyes biztonsági utasítások. Az utasítások be nem tartása súlyos személyi sérüléshez vagy halálhoz vezethet.

# Biztonsági és tájékoztató címkék



A biztonsági címkék és utasítások a gépkezelő számára jól látható helyen, a potenciális veszélyforrás közelében található. Cserélje ki vagy pótolja a megrongálódott vagy hiányzó címkét.

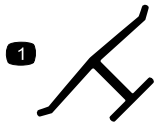

**Gyártói jelzés**

decal0emmark

1. Ez a jelzés mutatja meg, hogy a kés a gép eredeti gyártójától származó alkatrész.

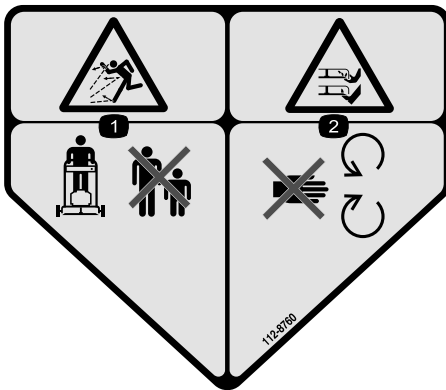

**112-8760**

decal112-8760

1. Repülő tárgyak okozta veszély – tartsa távol a közelben tartózkodó embereket.
2. Kéz vagy láb el- és levágásának veszélye, fűnyírókés – maradjon távol a mozgó alkatrészekről.

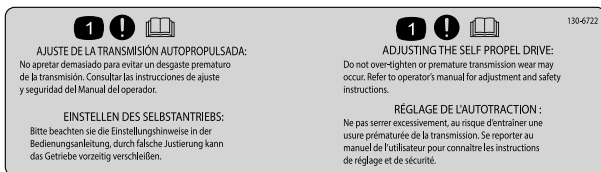

**130-6722**

decal130-6722

1. Figyelem – olvassa el a *Kezelői kézikönyvet*.

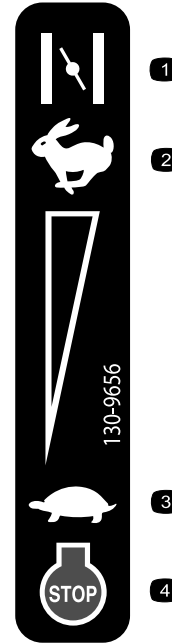

**130-9656**

decal130-9656

- |                 |                                   |
|-----------------|-----------------------------------|
| 1. Hidegindítás | 3. Lassú                          |
| 2. Gyors        | 4. A motor leállítása (leállítás) |



decal116-7583

### 116-7583

1. Figyelmeztetés – olvassa el a *Kezelői kézikönyvet*. Ne működtesse a berendezést, ha nem kapott hozzá megfelelő képzést.
2. Repülő tárgyak okozta veszély – tartsa távol a közelben tartózkodó embereket.
3. Repülő tárgyak okozta veszély – ne működtesse a fűnyírót úgy, hogy nincs a helyén a hátsó kidobónyílás dugója vagy a gyűjtőtartály.
4. Vágási/csonkolási veszély a kézre vagy lábra vonatkozóan, fűnyírókés – ne érjen a mozgó alkatrészekhez; mindig legyen a helyén minden védőburkolat.
5. Figyelem – viseljen hallásvédő eszközt.
6. Vágási/csonkolási veszély a kézre vagy lábra vonatkozóan, fűnyírókés – ne használja emelkedőn és lejtőn haladva; ferde talajon haladjon oldalirányban; állítsa le a motort, mielőtt elhagyja a gépet; a fűnyírás megkezdése előtt szedjen fel minden hulladékot; nézzen hátra, amikor hátrafelé halad.

# Felszerelés

**Fontos:** Távolítsa el és dobja ki a motort burkoló műanyag védőlemezt, valamint minden egyéb műanyag elemet és csomagolást a gépről.

1

## A bovdenvédő leszerelése

Nincs szükség alkatrésze

### Eljárás

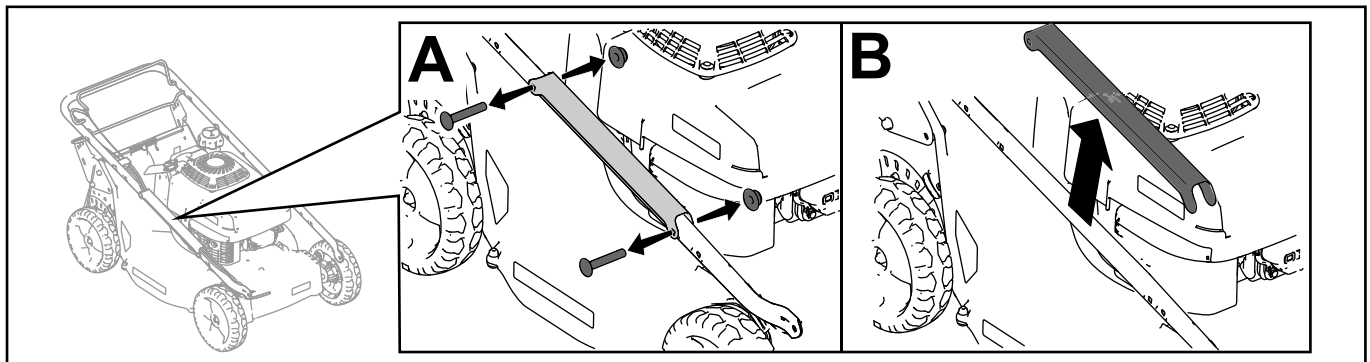

Ábra 3

g234471

# 2

## A fogantyú felszerelése

Nincs szükség alkatrésze

### Eljárás

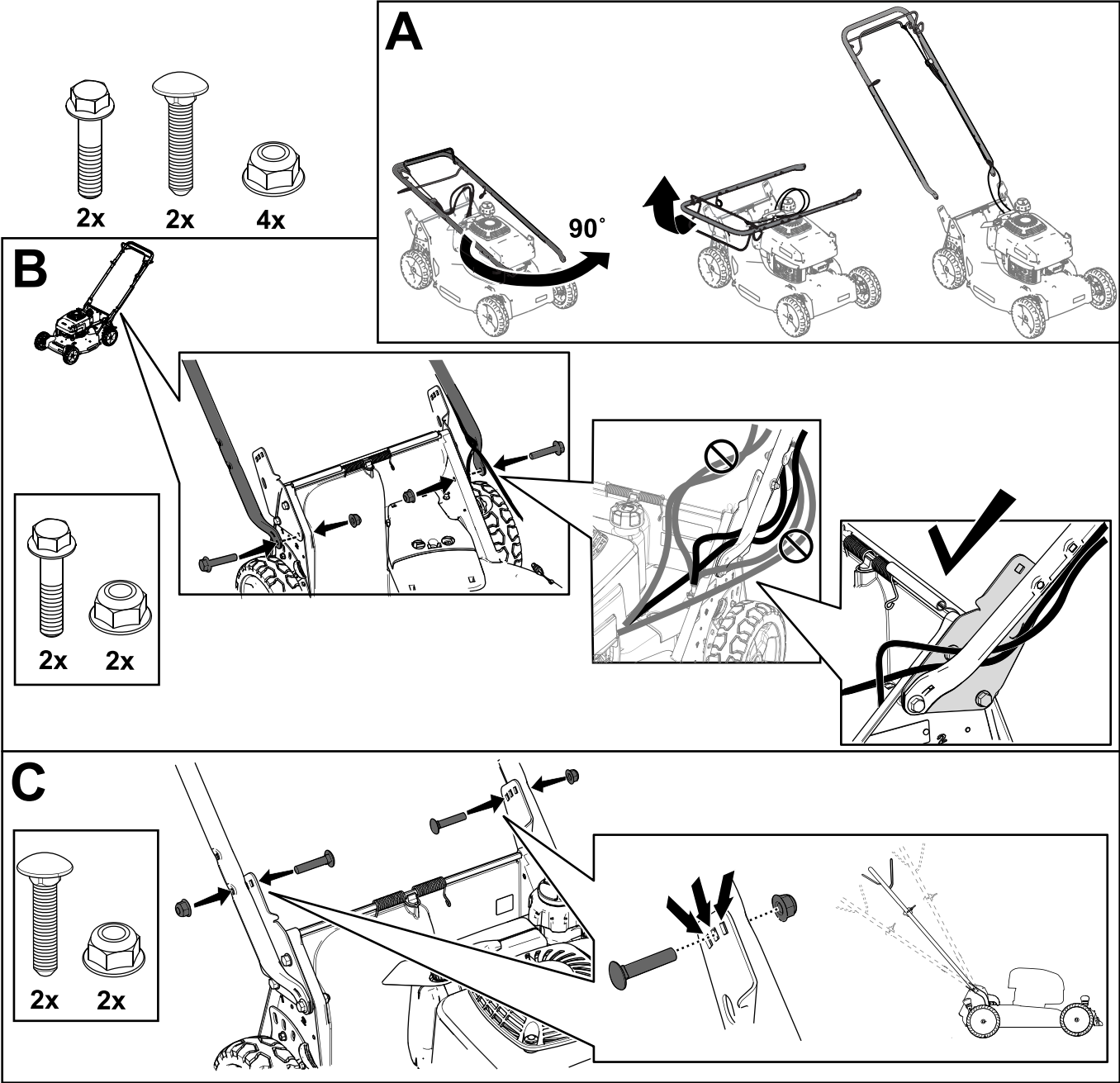

Ábra 4

g234475

# 3

## A bovdenvédő felszerelése

Nincs szükség alkatrésze

### Eljárás

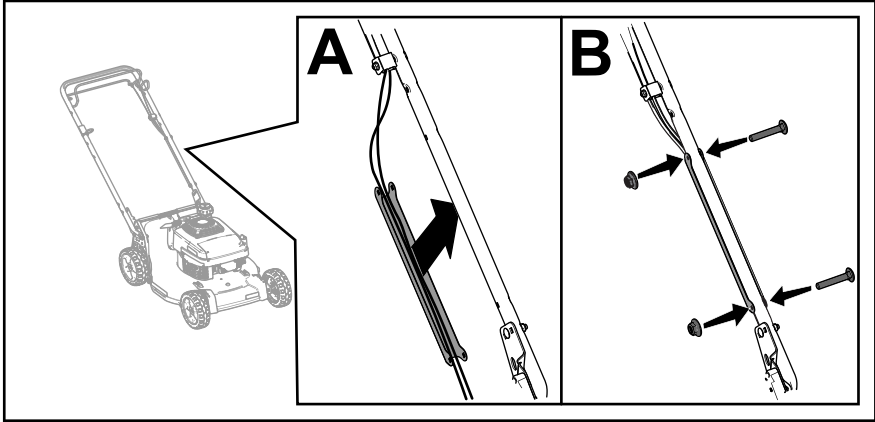

Ábra 5

g234486



# 4

## Olaj betöltése a motorba

Nincs szükség alkatrészre

### Eljárás

**Fontos:** Ha túl alacsony vagy túl magas olajsinttel járhatja, a motor károsodhat.

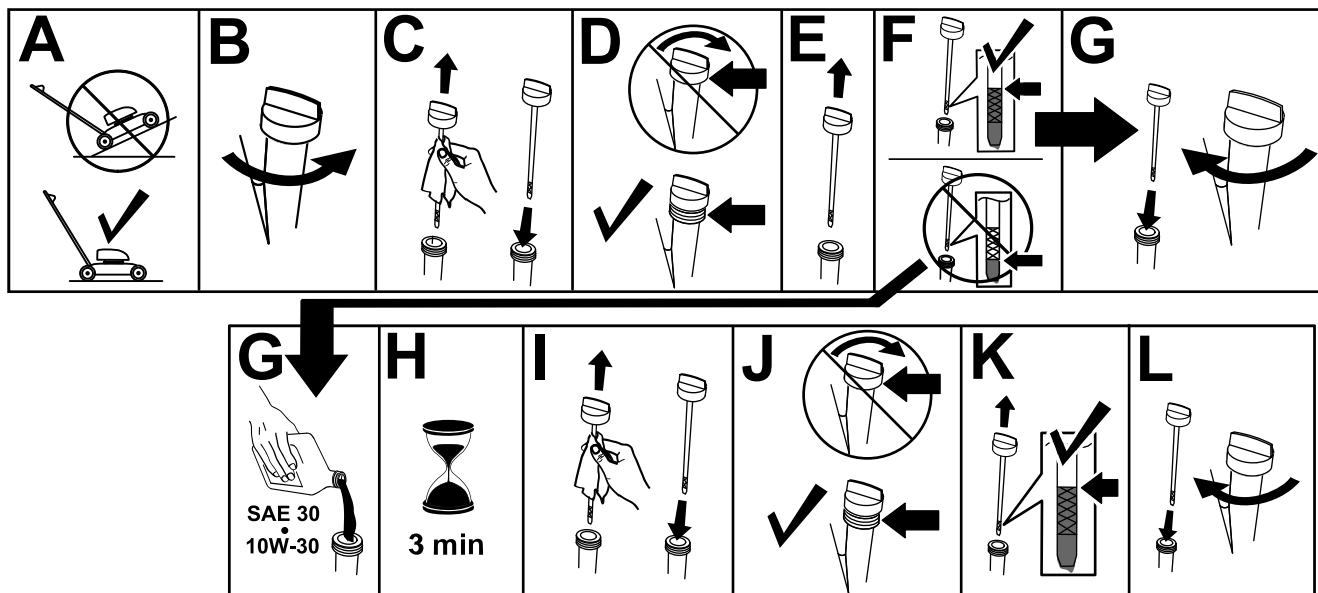

Ábra 6

g235721

# 5

## A gyűjtőtartály összeszerelése

Nincs szükség alkatrésze

### Eljárás

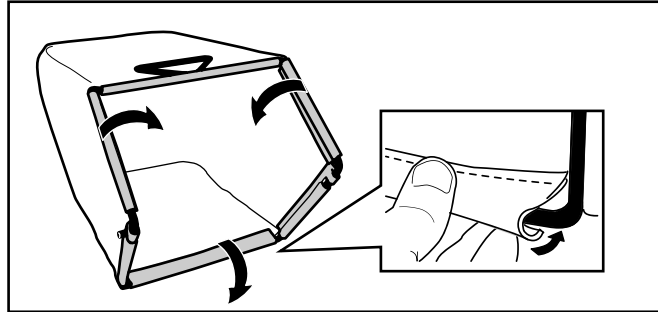

Ábra 7

g238450

# 6

## Az önjáró meghajtás beállítása

Nincs szükség alkatrésze

### Eljárás

**Fontos:** A gép első használata előtt be kell állítania az önjáró meghajtás bovdénét. Lásd: [Az önjáró meghajtás beállítása \(oldal 26\)](#).

# Termékáttekintés

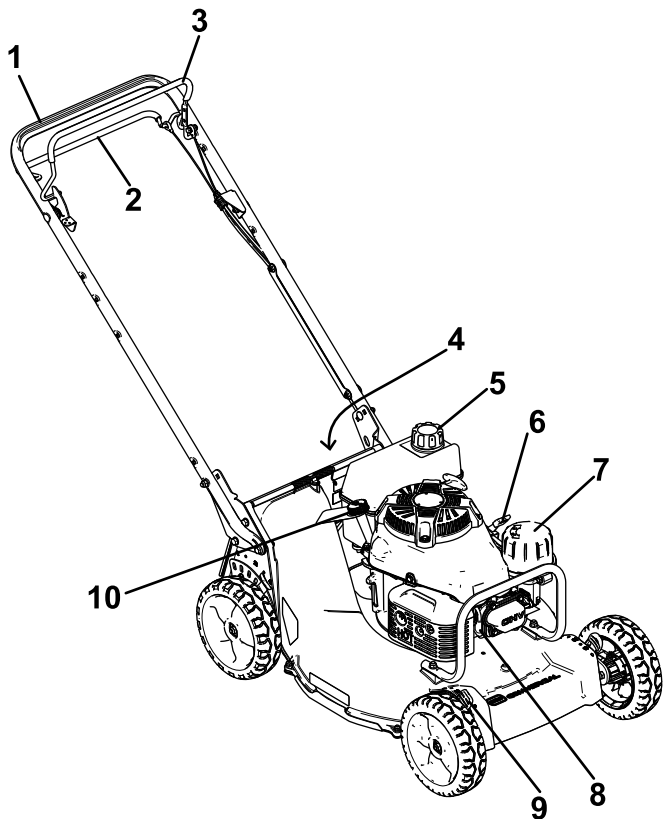

Ábra 8

g231063

- |                                    |   |
|------------------------------------|---|
| 1. Fogantyú                        | 6. Gázkar                               |
| 2. Önjáró meghajtás rúdja          | 7. Légszűrő                             |
| 3. Késvezérlő rúd                  | 8. Gyújtógyertya                        |
| 4. Hátsó terelőlemez (nem látható) | 9. Vágásmagasság-állító kar (4)         |
| 5. Tanksapka                       | 10. Olajbetöltő nyílás fedele/nívópálca |

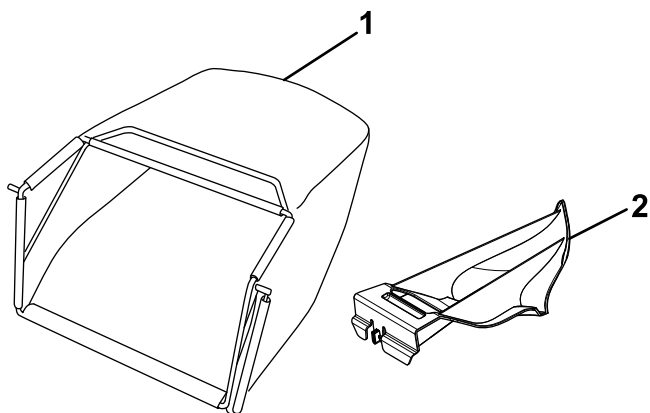

Ábra 9

g231061

- |                  |                              |
|------------------|------------------------------|
| 1. Gyűjtőtartály | 2. Hátsó kidobónyílás dugója |
|------------------|------------------------------|

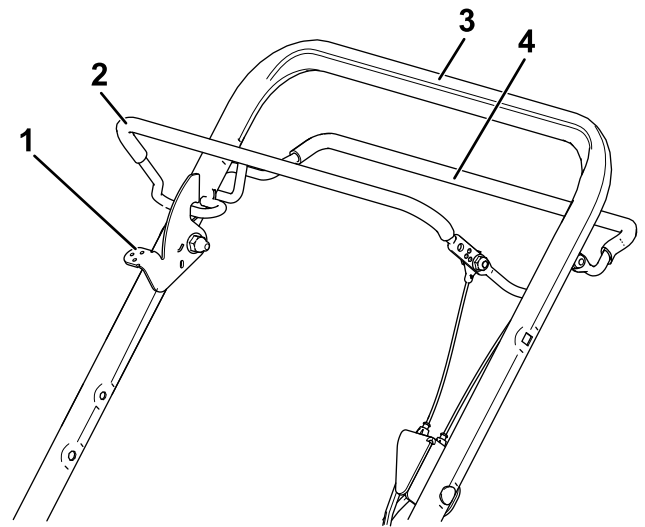

g331712

Ábra 10  
Vezérlőrúd

- |                             |                      |
|-----------------------------|----------------------|
| 1. Késvezérlés rögzítőkarja | 3. Fogantyú          |
| 2. Késvezérlő rúd           | 4. Hajtásvezérlő rúd |

## Műszaki adatok

Modell	Tömeg	Hosszúság	Szélesség	Magasság
22280	59 kg	150 cm	56 cm	107 cm

## Tartozékok/adapterek

A Toro által jóváhagyott tartozékok és adapterek széles választéka kapható a géphez, melyek javítják és bővítik annak képességeit. A jóváhagyott tartozékok és adapterek listájáért forduljon hivatalos márkaszervizhez, hivatalos Toro-forgalmazóhoz, vagy látogasson el a [www.Toro.com](http://www.Toro.com) webhelyre.

Az optimális teljesítmény és a gép folyamatos tanúsított biztonsága érdekében csak eredeti Toro-pótalkatrészeket és -tartozékokat használjon. A más által gyártott pótalkatrészek és tartozékok használata veszélyes lehet, emellett ez a garanciát is érvényteleníti.

# Üzemeltetés

**Megjegyzés:** A gép jobb és bal oldalát normál üzemeltetési helyzetben határozza meg.

## Működtetés előtt

## Biztonsági tudnivalók a működtetés előtt

### Általános óvintézkedések

- Mindig állítsa le a gépet, és várja meg, amíg minden mozgó alkatrész megáll, majd hagyja lehűlni, mielőtt beállításba, javításba vagy tisztításba kezd, illetve mielőtt elteszi a gépet.
- Ismerkedjen meg a berendezés biztonságos üzemeltetésével, a kezelőszervekkel és a biztonsági jelzésekkel.
- Ellenőrizze, hogy a védőburkolatok és ez egyéb védőelemek, például terelőlemezek és/vagy a fűgyújtó a helyükön vannak és működőképesek.
- Mindig ellenőrizze a gépet, hogy a kések és a késcsavarok nem kopottak vagy nem sérültek-e.
- Vizsgálja át a területet, ahol a gépet használni fogja, és távolítsa el onnan minden olyan tárgyat, amely zavarhatja a munkát vagy amelyet a gép eldobhat.
- A mozgó kés érintése súlyos sérülést okozhat. Ne nyúljon a nyíróasztal alá.

### Üzemanyaggal kapcsolatos óvintézkedések

- Az üzemanyag rendkívül gyúlékony és robbanásveszélyes. Az üzemanyag okozta tűz vagy robbanás megégetheti Önt vagy másokat, és anyagi károkat okozhat.
  - Annak megakadályozására, hogy a statikus feltöltődés begyűjtsa az üzemanyagot, tankolás előtt a tartályt és/vagy a gépet közvetlenül a földre helyezze, ne egy járműre vagy tárgyra.
  - A tankolást kültéren, nyílt területen végezze, amikor a motor hideg. Törölje fel a kiömlött üzemanyagot.
  - Ne kezeljen üzemanyagot dohányzás közben vagy nyílt láng és szikrák közelében.
  - Járó vagy meleg motornál ne vegye le a tanksapkát és ne tankoljon.
  - Ha az üzemanyag kiömlött, ne kísérelje meg beindítani a motort. Kerülje gyújtóforrás létrehozását, amíg az üzemanyag teljesen el nem párologott.

- Üzemanyagot csak jóváhagyott üzemanyagtartályban tároljon, gyerekek számára nem hozzáférhető helyen.
- Az üzemanyag lenyelése sérülést vagy halált okozhat. A gőzök belégzése hosszabb távon súlyos sérülést és megbetegedést okozhat.
  - Kerülje a gőzök hosszabb távú belégzését.
  - Tartsa arcát és kezeit távol a fűvókától és az üzemanyag-betöltő nyílástól.
  - Az üzemanyag szemtől és bőrtől távol tartandó.

## Tankolás

### ⚠ VESZÉLY

**A benzin rendkívül gyúlékony és robbanásveszélyes. A benzin okozta tűz vagy robbanás megégetheti Önt vagy másokat.**

- **Annak megakadályozására, hogy a sztatikus feltöltődés begyűjtsa a benzint, tankolás előtt helyezze a tartályt és/vagy a gépet közvetlenül a földre, és ne egy járműre vagy tárgyra.**
- **A tankolást kültéren végezze, amikor a motor hideg. A kifolyt benzint törölje fel.**
- **Ne kezeljen benzint dohányzás közben vagy nyílt láng és szikrák közelében.**
- **Benzint csak jóváhagyott üzemanyagtartályban tároljon, gyerekek számára nem hozzáférhető helyen.**
- A legjobb eredmény elérése érdekében csak tiszta, friss (maximum 30 napos), ((R+M)/2 besorolási módszer szerint) legalább 87-es oktánszámú ólommentes benzint használjon.
- Legfeljebb 10%(V/V) etanolt vagy 15%(V/V) MTBE-t tartalmazó, oxigéntartalmú üzemanyag használható.
- **Etanol:** maximum 10 %(V/V) etanolt (benzin–alkohol keverék) vagy 15 %(V/V) MTBE-t (metil-tercier-butil-éter) tartalmazó benzin használható. Az etanol és az MTBE nem ugyanaz. 15 %(V/V) etanolt tartalmazó üzemanyag (E15) nem használható. **Ne használjon 10 % (V/V)-nál több etanolt tartalmazó üzemanyagot**, amilyen például az E15 (15 % etanolt tartalmaz), az E20 (20 % etanolt tartalmaz) vagy az E85 (legfeljebb 85 % etanolt tartalmaz). A nem engedélyezett üzemanyag használata teljesítményproblémákat és/vagy olyan motorkárosodást okozhat, amelyekre a garancia nem terjed ki.
- **Ne használjon metanolt tartalmazó benzint.**

- **Ne** tároljon télen üzemanyagot sem az üzemanyagtartályban, sem más tartályban, kivéve, ha használ üzemanyag-stabilizátort.
- **Ne** adjon olajat a benzinhez.

**Fontos:** Az indítási problémák csökkentése érdekében töltsön a friss üzemanyaghoz stabilizátort/kondicionálót az üzemanyag-stabilizátor gyártójának utasításai szerint.

**Megjegyzés:** Az üzemanyagtartály űrtartalma 3,8 l.

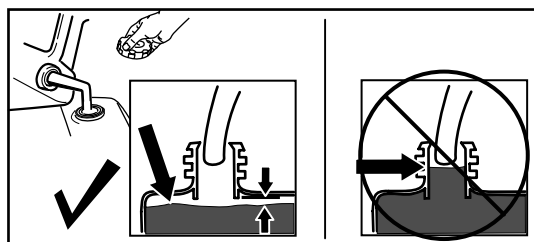

g230458

Ábra 11

## A motor olajsintjének ellenőrzése

**Szolgáltatásszünet:** Minden egyes használat előtt, vagy naponta

**Fontos:** Ha túl alacsony vagy túl magas olajsinttel járhatja, a motor károsodhat.

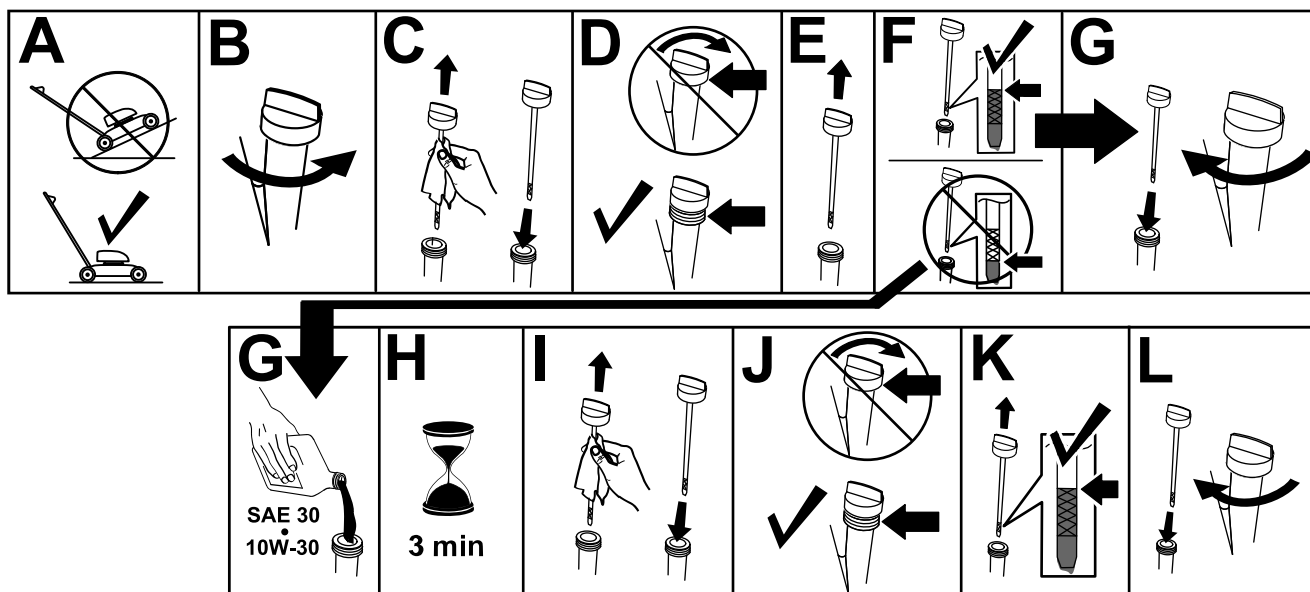

g235721

Ábra 12

# A fogantyú magasságának beállítása

A fogantyú egy magasabb, egy közepes és egy alacsonyabb helyzetbe állítható, amelyik kényelmesebb a munkához (Ábra 13).

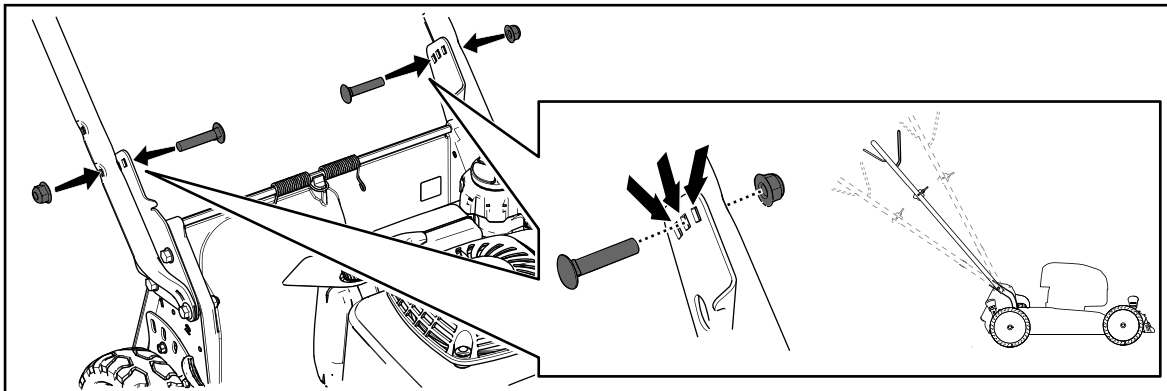

Ábra 13

g272748

1. Távolítsa el a fogantyú mindkét csavarját és a megfelelő anyákat.
2. Állítsa a fogantyút a kívánt magasságba.
3. Rögzítse a fogantyút a korábban eltávolított csavarokkal és a megfelelő anyákkal.

# A vágási magasság állítása

## ⚠ VESZÉLY

A vágásmagasság-állító karok beállítása során a keze a mozgó késhez érhet, ami súlyos személyi sérüléssel járhat.

- Állítsa le a motort és várja meg, míg leállnak a mozgó alkatrészek, mielőtt elkezdi beállítani a vágásmagasságot.
- A vágásmagasság állítása közben ne nyúljon a nyíróasztal alá.

## ⚠ VIGYÁZAT

Ha járt a motor, a kipufogódob forró, ami égési sérülést okozhat.

Maradjon távol a forró kipufogódobtól.

Állítsa be a kívánt vágási magasságot. Állítsa be az összes kereket azonos vágásmagasságba (Ábra 14).

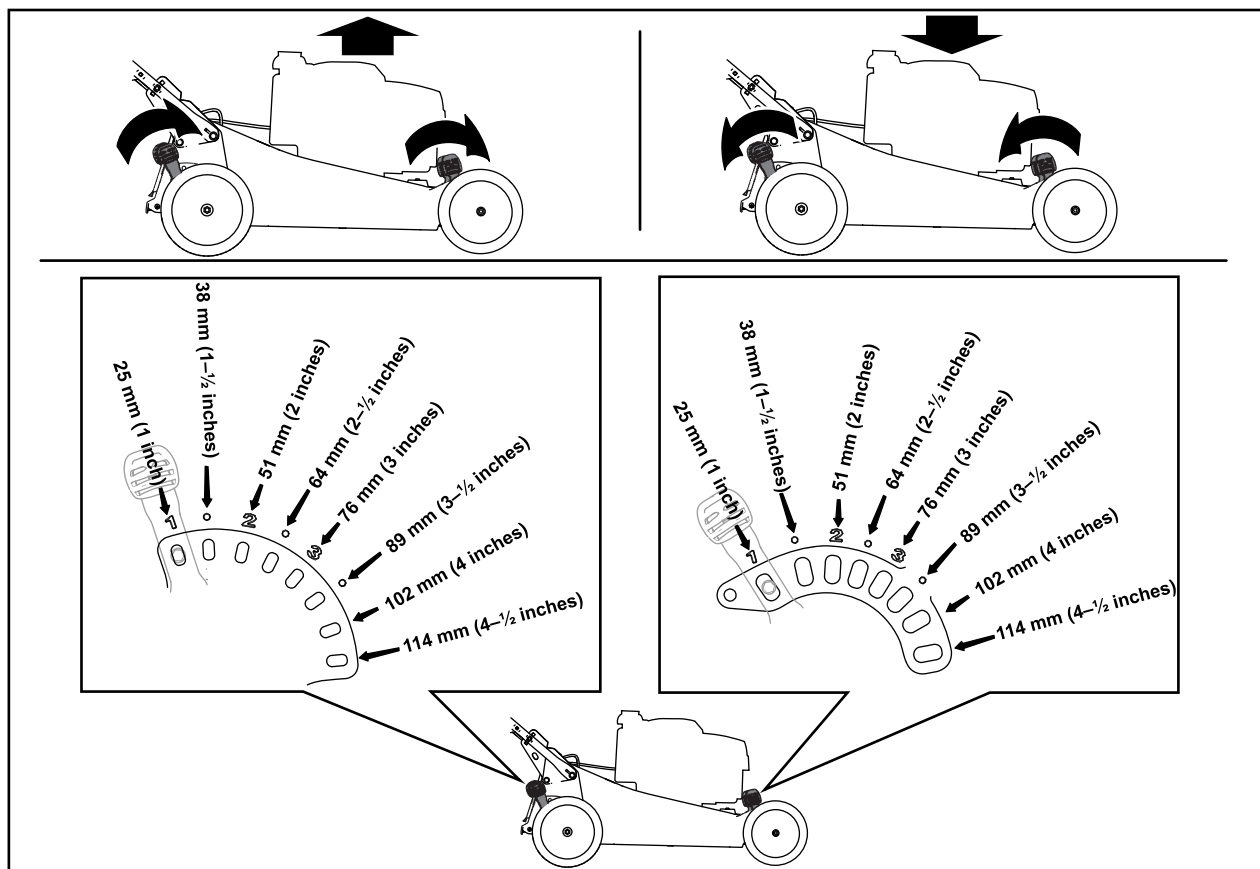

Ábra 14

g234297

# Működtetés közben

## Üzem közben betartandó óvintézkedések

### Általános óvintézkedések

- Viseljen megfelelő öltözetet, beleértve a védőszemüveget, a hosszú szárú nadrágot, a megfelelő, csúszásgátló lábbelit és a hallásvédelmi eszközt is. Kösse hátra a hosszú haját, és ne viseljen laza ruházatot vagy ékszert.
- A gép használatát teljes odafigyeléssel végezze. Ne bonyolódjon olyan tevékenységbe, ami elvonhatja a figyelmét, különben személyi sérülés vagy anyagi kár lehet a következmény.
- Ne üzemeltesse a gépet betegen, fáradtan, illetve alkohol vagy gyógyszer hatása alatt.
- A kés éles; ha hozzáér, súlyosan megsérülhet. Állítsa le a motort, és várja meg, míg leállnak a mozgó alkatrészek, mielőtt a gépet az üzemi helyzetből elmozdítaná.
- Amikor elengedi a késvezérlő rudat, mind a motornak, mind a késnek 3 másodpercen belül le kell állnia. Ha nem így történik, azonnal hagyja abba a gép használatát, és lépjen kapcsolatba egy hivatalos márkaszervizzel.
- Tartsa távol a járókelőket a működtetési területtől. Tartsa a kisgyerekeket a működtetési területen kívül olyan felelős felnőtt felügyelete alatt, aki nem a gépet kezeli. Ha valaki a területre lép, állítsa le a gépet.
- Mindig nézzen lefelé és maga mögé, mielőtt hátrafelé kezdene haladni a géppel.
- A gépet csak megfelelő időjárási és jó látási körülmények között használja. Ne használja a gépet, ha villámcsapás lehetősége áll fenn.
- A nedves fű vagy levelek súlyos sérülést okozhatnak, ha rajtuk megcsúszva hozzáér a késhez. Kerülje a fűnyírást nedves fűvön.
- Különösen ügyeljen, amikor be nem látható kanyarokhoz, cserjékhez, fákhoz, vagy más olyan tárgyakhoz közelít, melyek eltakarhatják a kilátást.
- Ne irányítsa senki felé a kidobott anyagot. Kerülje az anyag falra vagy akadályra való kidobását; az visszaverődhet a kezelő felé. Állítsa le a kés(ek)e)t, amikor kavicsos területet keresztesz.
- Ügyeljen a lyukakra, keréknyomokra, zökkenőkre, kövekre vagy egyéb rejtett tárgyakra. Egyenetlen terepen elveszítheti az egyensúlyát.
- Ha a gép valamilyen tárgyba ütközik, vagy rázkódni kezd, azonnal állítsa le a motort, várja meg, amíg minden mozgó alkatrész megáll, kösse

le a gyújtógyertyáról a kábelét, majd vizsgálja át a gépet, hogy nem sérült-e meg. Az üzemeltetés folytatása előtt végezze el a szükséges javításokat.

- Mielőtt elmozdítaná az üzemi helyzetből, állítsa le a motort, és várja meg, míg leállnak a mozgó alkatrészek.
- Ha járt a motor, forró lehet, és súlyos égési sérülést okozhat. Maradjon távol a forró motortól.
- A motort csak jól szellőző helyen járassa. A kipufogógázok szén-monoxidot tartalmaznak, amely szagtalan, halálos mérgező.
- Ellenőrizze rendszeresen a fűgyűjtő alkatrészeket és a kidobócsatornát kopás és elhasználódás szempontjából, és cserélje ki azokat eredeti Toro-alkatrészekre, ha szükséges.

## Biztonsági tudnivalók lejtőn való használatkor

- A lejtőkön mindig keresztirányban dolgozzon; soha ne felfelé és lefelé. Legyen rendkívül óvatos a lejtőkön történő irányváltás közben.
- Ne végezzen fűnyírást túl meredek lejtőkön. A bizonytalan egyensúlyi helyzet megcsúszással és eleséssel járó balesetet okozhat.
- Fokozott körültekintéssel vágjon fűvet átvágások, árkok vagy feltöltések közelében.

## A motor beindítása

1. Tegye vissza a gyertyapipát a gyújtógyertyára.
2. Nyissa ki az üzemanyagszelepet az üzemanyagszelep karját **jobbra** elfordítva (Ábra 15).

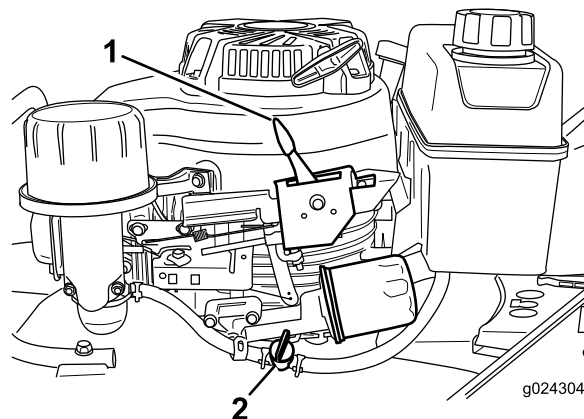

Ábra 15

1. Gázkar
2. Üzemanyagszelep karja

3. Tolja a gázkart a CHOKE (hidegindítás) helyzetbe.

**Megjegyzés:** Ne használja a hidegindítót, amikor meleg a motor.



4. Húzza meg kis erővel a berántófogantyút, amíg ellenállást nem kezd érezni, majd rántsa meg erősen.

**Megjegyzés:** Engedje vissza lassan a berántózsínort a fogantyún található zsinórvezetőre.

5. Ha a motor beindult, állítsa vissza a gázkart FAST (gyors) helyzetbe.

## A motor leállítása

Engedje el a késvezérlő rudat, majd állítsa a gázkart (Ábra 15) STOP (leállítás) helyzetbe.

**Megjegyzés:** Ha a közeljövőben nem fogja beindítani a motort, zárja el az üzemanyagszelepet (Ábra 15).

## Az önjáró meghajtás használata és a kések bekapcsolása

A gép 3 munkasebességgel rendelkezik: 1 (lassú), 2 (közepes) és 3 (gyors); emellett pedig van Üres (N) fokozata is. Az önjáró meghajtás karja az üzemanyagtartály alatt és mögött található (Ábra 16).

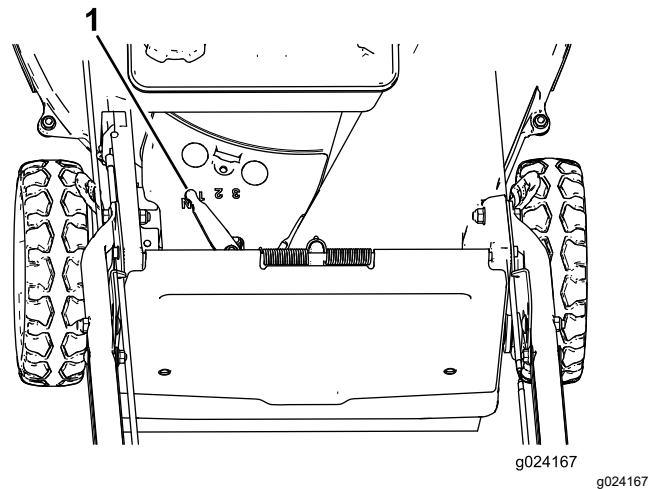

Ábra 16

1. Önjáró meghajtás karja

1. Állítsa az önjáró meghajtás karját a kívánt munkasebesség-fokozatba.
2. Indítsa be a motort.
3. Az önjáró meghajtás üzemeltetéséhez húzza meg az önjáró meghajtás rúdját (Ábra 17).

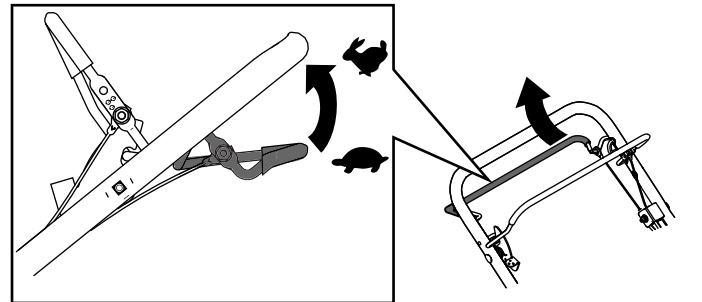

Ábra 17

**Megjegyzés:** Az önjáró meghajtás rúdja és a fogantyú közötti távolság növelésével, illetve csökkentésével változtathatja a munkasebességet.

A kések bekapcsolásához tegye az alábbiakat:

1. Tolja előre és tartsa előretolt helyzetben a késvezérlés rögzítőkarját a késvezérlő rúd kioldásához („A” kép, Ábra 18).
2. Húzza a késvezérlő rudat a fogantyúhoz, majd oldja ki a késvezérlés rögzítőkarját; a késnek be kell kapcsolódnia („A” kép, Ábra 18).
3. A kés kikapcsolásához engedje el a késvezérlő rudat („B” kép, Ábra 18). A késvezérlés rögzítőkarja visszaáll és reteszeli a késvezérlő rudat.

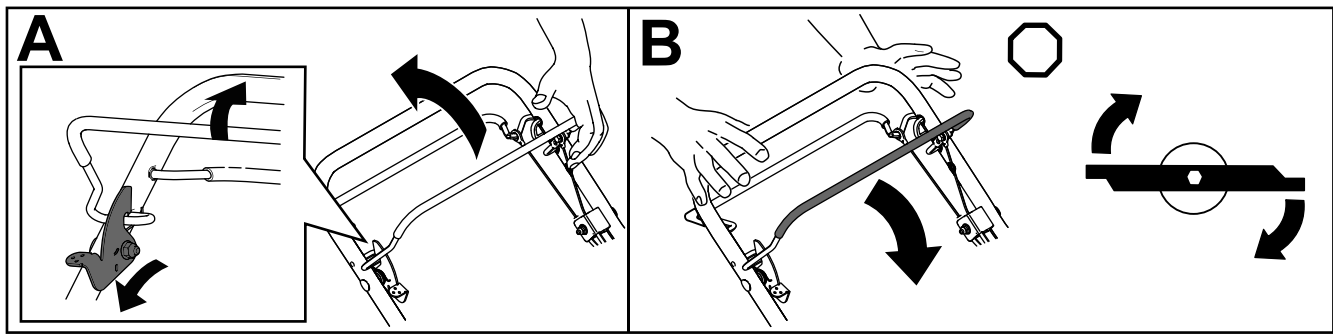

Ábra 18

g237185

## A késfékkuplung ellenőrzése

Minden használat előtt ellenőrizze a késvezérlő rúd működését, hogy meggyőződhessen a késfékkuplung megfelelő működéséről.

### Ellenőrzés gyűjtőtartállyal

1. Tegye fel az üres gyűjtőtartályt a gépre.
2. Indítsa be a motort.
3. Kapcsolja be a kést.

**Megjegyzés:** A gyűjtőtartálynak fel kell fúvódnia, ami azt jelzi, hogy a kés bekapcsolt és forog.

4. Engedje el a késvezérlő rudat.

**Megjegyzés:** Ha a gyűjtőtartály nem kezd azonnal összeesni, a kés tovább forog. A késfékkuplung elhasználódhatott, ami nem biztonságos üzemállapotot eredményezhet, ha nem foglalkoznak vele. Vizsgáltsa és javíttassa meg a gépet hivatalos szakszervizben.

5. Állítsa le a motort, és várja meg, míg leállnak a mozgó alkatrészek.

### Ellenőrzés a gyűjtőtartály nélkül

1. Vigye a gépet szilárd talajra szélcsendes helyen.

## A nyesedék mulcsozása

A gép gyárilag alkalmas mulcsozásra és a levélnyesedék visszadolgozására a gyepebe. A gép előkészítése mulcsozáshoz:

- Ha a gyűjtőtartály rajta van a gépen, vegye le róla („A” kép, [Ábra 19](#)).
- Ha a hátsó kidobónyílás dugója nincs a helyén, fogja meg a fogantyújánál, hajtsa fel a hátsó terelőlemezt, és illessze be a kidobócsatornába úgy, hogy a retesze bekattanjon („B” kép, [Ábra 19](#)).

2. Állítsa be mind a négy kereket 76 mm vágásmagasságra; lásd: [A vágási magasság állítása \(oldal 15\)](#).
3. Gyúrjon újságpapírból egy akkora gombócot, ami befér a nyíróasztal alá (kb. 76 mm átmérőjűt).
4. Helyezze a papírgombócot kb. 13 cm-re a gép elé.
5. Indítsa be a motort.
6. Kapcsolja be a kést.
7. Engedje el a késvezérlő rudat.
8. Tolja rá azonnal a gépet a papírgombócra.
9. Állítsa le a motort, és várja meg, míg leállnak a mozgó alkatrészek.
10. Menjen a gép elé és nézze meg a papírgombócot.

**Megjegyzés:** Ha a papírgombóc nem került a gép alá, ismétlje meg a 4–10. lépést.

**Megjegyzés:** Ha a papírgombóc szétnyílt vagy elszéletelődött, a kés nem állt le megfelelően, ami nem biztonságos üzemállapotot eredményezhet. Vegye fel a kapcsolatot a hivatalos márkakereskedővel.

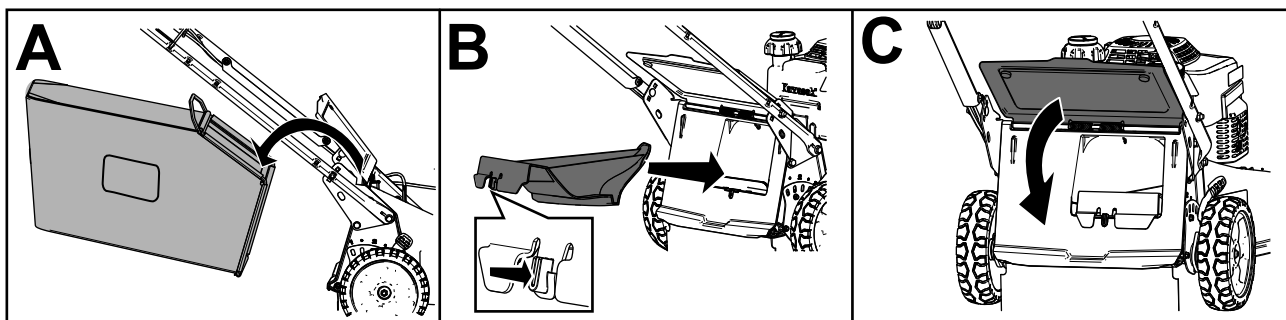

Ábra 19

g236734

### ▲ FIGYELMEZTETÉS

Ha úgy használja a gépet mulcsozásra, hogy nincs a helyén a dugó, tárgyakat repíthet a környéken tartózkodó személyek felé. A késhez is hozzáérhet. A kidobott objektumok és a kés súlyos sérülést, akár halált is okozhatnak.

A nyesedék mulcsozása előtt feltétlenül helyezze be a hátsó kidobónyílás dugóját. Ne indítsa el a kést úgy, hogy a hátsó kidobónyílás dugója vagy a gyújtótartály nincs a gépen.

## A nyesedék összegyűjtése

Használja a gyújtótartályt, ha össze kívánja gyűjteni a fű- és levélnyesedéket a gyepről.

### ▲ FIGYELMEZTETÉS

Az elhasználdott gyújtótartályból kisebb kövek és egyéb tárgyak repülhetnek ki a közelben tartózkodók felé, ami súlyos, akár végzetes személyi sérülést is okozhat.

Ellenőrizze rendszeresen a gyújtótartályt. Ha az sérült, szereljen fel új eredeti gyártói cseretartályt.

### ▲ FIGYELMEZTETÉS

A kés éles; ha hozzáér, súlyosan megsérülhet.

Állítsa le a motort, és várja meg, míg leállnak a mozgó alkatrészek, mielőtt a gépet az üzemi helyzetből elmozdítaná.

## A gyújtótartály felszerelése

1. Állítsa le a motort, és várja meg, míg leállnak a mozgó alkatrészek.
2. Hajtsa fel és tartsa meg így a hátsó terelőlemezt („A” kép, [Ábra 20](#)).
3. Távolítsa el a hátsó kidobónyílás dugóját a hüvelykujjával benyomva a reteszét, majd kihúzva a gépből („B” és „C” kép, [Ábra 20](#)).
4. Illessze be a gyújtótartály rúdfejeit a fogantyú tartórészén kialakított bemélyedésekbe, majd a gyújtótartályt előre-hátra billegtetve ellenőrizze, hogy a rúdfejek megfelelően beültek a bemélyedésekbe („D” kép, [Ábra 20](#)).
5. Engedje le a hátsó terelőlemezt, hogy ráfeküdjön a gyújtótartályra.

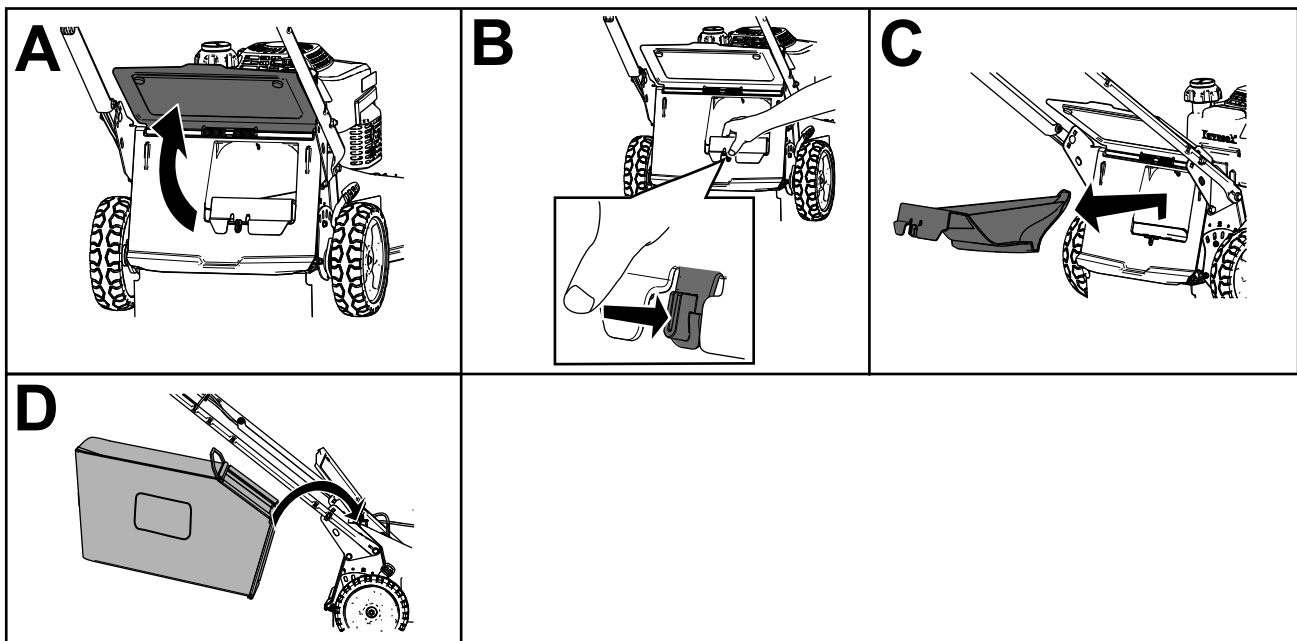

Ábra 20

g236745

## A gyűjtőtartály leszerelése

### ⚠ VESZÉLY

A gép nyeresedéket és más tárgyakat dobhat ki a nyíróasztal nyílásán át. A kirepülő tárgyak kellő energiával rendelkeznek ahhoz, hogy súlyos, akár végzetes személyi sérülést okozzanak a közelben állóknak.

- Ha eltávolította a gyűjtőtartályt, ne indítsa be a motort, amíg a kidobónyílás dugóját be nem szerelte helyette.
- Ne hajtsa fel a hátsó terelőlemezt, amíg jár a motor.
  1. Állítsa le a motort, és várja meg, míg leállnak a mozgó alkatrészek.
  2. Hajtsa fel a hátsó terelőlemezt.
  3. Emelje ki a gyűjtőtartály rúdját a bemélyedésekből a fogantyú aljánál („A” kép, [Ábra 19](#)).
  4. Szerelje be a kidobónyílás dugóját („B” kép, [Ábra 19](#)).
  5. Hajtsa le a hátsó terelőlemezt („C” kép, [Ábra 19](#)).

## Üzemeltetési tanácsok

### Általános tanácsok

- A gép használatának megkezdése előtt olvassa el a biztonsági előírásokat és tanulmányozza át ezt a kézikönyvet.
- Tisztítsa meg a területet a vesszőktől, kövektől, drótoktól, ágaktól és az egyéb hulladéktól, amelyekbe beleütközhet a kés és eldobhatja azokat.
- Tartson távol mindenkit, különösen a gyermekeket és állatokat a munkaterülettől.
- Ügyeljen rá, hogy ne menjen neki fának, falaknak, járdaszegélynek és egyéb kemény dolognak. Szándékosan soha ne nyírjon tárgyak felett.
- Ha a gép valamilyen tárgyba ütközik vagy rázkódni kezd, azonnal állítsa le a motort, vegye le a gyertyapipát a gyújtógyertyáról, és vizsgálja át a gépet, nem sérült-e meg.
- Gondoskodjon arról, hogy a fűnyírás szezonban mindig éles legyen a kés. Távolítsa el rendszeresen a késről a sérüléseket reszelővel.
- Szükség esetén cserélje ki a kést eredeti gyártói cserekésre.
- Csak száraz fűvet vagy leveleket vágjon. A nedves fű és levelek hajlamosak összetapadni

az udvaron, és a gép eldugulását vagy a motor leállítását okozhatják.

### **▲ FIGYELMEZTETÉS**

**A nedves fű vagy levelek súlyos sérülést okozhatnak, ha rajtuk megcsúszva hozzáér a késhez.**

**Fűnyírást csak száraz körülmények között végezzen.**

- Minden használat után tisztítsa ki a gép alsó részét; lásd: [A gép aljának tisztítása \(oldal 21\)](#).
- Tartsa a motort jó üzemi állapotban.
- Tisztítsa meg rendszeresen a légszűrőt. A mulcsozás során több nyesedék és por kerül a levegőbe, ami eltömíti a légszűrőt és csökkenti a motor teljesítményét.
- A legjobb fűnyírási eredmény érdekében állítsa a motorfordulatszámot a legmagasabb értékre.

### **▲ FIGYELMEZTETÉS**

**A gyári beállításnál magasabb fordulatszám használata esetén a késről darabok válhatnak le, amelyeket a gép kidobhat Ön vagy más közelben tartózkodó személy felé, ami súlyos, akár végzetes sérülést is okozhat.**

- Ne változtasson a motorfordulatszám beállításán.
- Ha azt gyanítja, hogy a motorfordulatszám nagyobb a megszokottnál, vegye fel a kapcsolatot a hivatalos márkakereskedővel.

## **Fűkaszálás**

- A fű eltérő sebességgel nő az év különböző szakaszaiban. A nyári forróságban célszerű 64 mm, 76 mm vagy 89 mm vágásmagassággal végezni a fűnyírást. Egyszerre a fűszálaknak csak mintegy harmadrészét vágja le. Ne vágjon a 64 mm-es beállítás alatt, hacsak nem gyér a fű, vagy csak késő ősszel, amikor a fű növekedése lelassul.
- A gyepek legjobb kinézete érdekében 15 cm-nél magasabb fűnél kezdje a legnagyobb vágásmagassággal és haladjon lassabban; ezután menjen át a területen alacsonyabb beállítás mellett. Ha a fű túl hosszú és a gyepeken összecsomósodott levelek vannak, a gép eltömődhet, és a motor lefulladhat.
- Váltogassa a fűnyírás irányát. Ez segít eloszlatni a kaszálékot a pázsiton az egyenletes trágyázás érdekében.

Ha nem kielégítő a kész pázsit megjelenése, próbáljon ki egyet vagy akár többet a következő javaslatok közül:

- Élezze meg a kést.
- Fűnyírás közben haladjon lassabb ütemben.
- Növelje gépén a vágási magasságot.
- Nyírja gyakrabban a fűvet.
- Alkalmazzon átfedést a rendek között, ahelyett, hogy külön minden soron teljes szélességű rendet nyírna.

## **Levelek vágása**

- A pázsit nyírását követően győződjön meg arról, hogy a fű fele kilátszik a levágott levéllepel alól. Lehetséges, hogy egynél többször kell áthaladnia egy soron a levelek felett.
- A levélborítás csökkentése érdekében állítsa mindegyik kereket egyforma vágásmagasságra.
- Ha a gép nem vágja elég finomra a leveleket, csökkentse a nyírás sebességét.

## **Működtetés után**

## **A használatot követően betartandó óvintézkedések**

### **Általános óvintézkedések**

- Mindig állítsa le a gépet, és várja meg, amíg minden mozgó alkatrész megáll, majd hagyja lehűlni, mielőtt beállításba, javításba vagy tisztításba kezd, illetve mielőtt elteszi a gépet.
- A tüzesetek megelőzése érdekében tisztítsa meg a gépet a fűtől és a törmeléktől. Törölje fel a kiömlött olajat és üzemanyagot.
- Soha ne tárolja a gépet vagy az üzemanyagtartályt olyan helyen, ahol nyílt láng, szikra vagy őr láng fordul elő, mint például vízmelegítőkön vagy más berendezéseken.

### **Biztonsági tudnivalók szállításkor**

- Járjon el fokozott körültekintéssel a gép be- és kirakodásakor.
- Biztosítsa a gépet, nehogy elguruljon.
- Zárja el az üzemanyagszelepet, mielőtt felrakodja a gépet szállításhoz.

## **A gép aljának tisztítása**

A legjobb teljesítmény érdekében tartsa tisztán a gép alsó részét. Különösen ügyeljen arra, hogy az ütközőelemeken ne legyen lerakódás ([Ábra 21](#)).

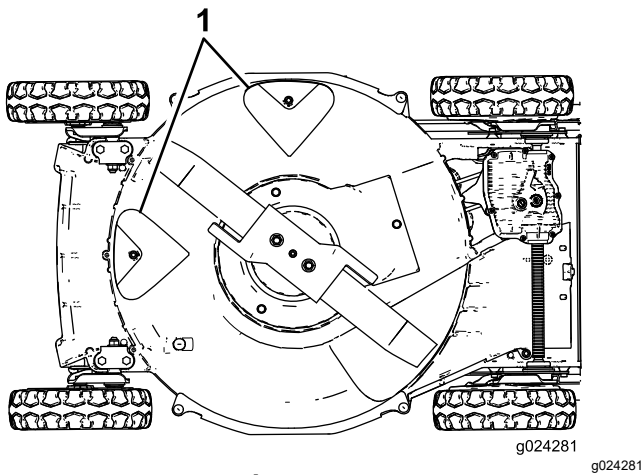

Ábra 21

1. Ütközőelemek

## Kimosásos módszer

**Szolgáltatásszünet:** Minden használat után

### ▲ FIGYELMEZTETÉS

A gép alól szilárd anyag repülhet ki.

- Viseljen szemvédő eszközt.
- **A motor üzemelése során tartózkodjon kezelői helyzetben (a fogantyú mögött).**
- **Ne engedjen nézelődőket a munkaterületre.**

1. Vigye a gépet szilárd, vízszintes talajra, kerti locsolótömlő közelébe.
2. Indítsa be a motort.
3. A kerti locsolótömlőt a fogantyú szintjén tartva irányítsa úgy a vizet, hogy a jobb hátsó kerék előtt áramoljon (Ábra 22).

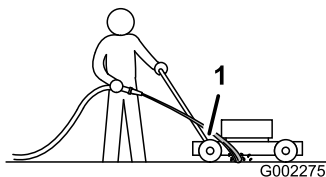

Ábra 22

1. Jobb hátsó kerék

**Megjegyzés:** A kés beszívja a vizet és kimosza a nyesedéket. Folyassa addig a vizet, amíg már nem távozik több kimosott nyesedék a gép alól.

4. Állítsa le a motort, és várja meg, míg leállnak a mozgó alkatrészek.
5. Zárja el a vizet.

6. Indítsa el a gépet és járassa néhány percig az alsó része kiszáritásához.

## Kikaparásos módszer

Ha a mosás nem távolít el minden szennyeződést a gép alsó részéből, kaparja azt tisztára.

1. Vegye le a gyújtógyertyáról a gyertyapipát (Ábra 8).
2. Ürítse le az üzemanyagtartályt.

### ▲ FIGYELMEZTETÉS

**A gép felbillentése az üzemanyag szivárgását okozhatja a karburátorból vagy az üzemanyagtartályból. Az üzemanyag rendkívül gyúlékony, robbanásveszélyes, és bizonyos körülmények között személyi sérülést, anyagi kárt is okozhat.**

**A kiömlés elkerülése érdekében járassa a gépet az üzemanyag kifogyásáig, vagy az üzemanyagot kézi szivattyúval távolítsa el; soha ne leszívócsővel.**

3. Billentse a **jobb** oldalára a gépet (a légszűrő felfelé nézzen).
4. Távolítsa el keményfából készült kaparóval a szennyeződéseket és a fűnyesedéket. Ügyeljen a sorjákra és éles szélekre.
5. Állítsa vissza a gépet az üzemi helyzetébe.
6. Csatlakoztassa a gyertyapipát a gyújtógyertyára.

# Karbantartás

**Megjegyzés:** A gép jobb és bal oldalát normál üzemeltetési helyzetben határozza meg.

## Ajánlott karbantartási ütemterv(ek)

Karbantartási időköz	Karbantartási intézkedés
Az első 8 óra után	<ul style="list-style-type: none"><li>A motorolaj cseréje.</li></ul>
Az első 25 óra után	<ul style="list-style-type: none"><li>Húzza meg a meglazult kötőelemeket.</li></ul>
Minden egyes használat előtt, vagy naponta	<ul style="list-style-type: none"><li>Ellenőrizze a motorolaj szintjét, szükség esetén töltsön utána.</li><li>Ellenőrizze rendszeresen a fűnyírókéseket kopás és sérülés szempontjából.</li><li>Ellenőrizze a gyorsítót kopás és sérülés szempontjából.</li><li>Ellenőrizze, hogy mennyi idő alatt állítja meg a kést a fék. A késnek a késvezérlő rudat elengedve 3 másodpercen belül meg kell állnia; ha nem így történik, javíttassa meg hivatalos márkakereskedővel.</li><li>Keressen laza vagy hiányzó kötőelemeket a motoron.</li><li>Keressen üzemanyag- vagy olajszivárgást.</li><li>Ellenőrizze és tisztítsa meg a berántózsínort és a légszűrő rácsát.</li></ul>
Minden használat után	<ul style="list-style-type: none"><li>Takarítsa le a nyíróasztal aljáról a fűkaszálékot és a szennyeződést.</li></ul>
Minden 25 órában	<ul style="list-style-type: none"><li>Tisztítsa ki a szivacs előszűrőt (poros környezet esetén gyakrabban).</li></ul>
Minden 40 órában	<ul style="list-style-type: none"><li>Tisztítsa meg a kerekeket és a fogaskerekeket.</li></ul>
Minden 50 órában	<ul style="list-style-type: none"><li>Cserélje le a motorolajat (poros környezet esetén gyakrabban).</li><li>Élesítse meg vagy cserélje ki a kést. Gyakrabban végezzen rajta karbantartást, ha az éle a nagy igénybevétel vagy a homokos feltételek miatt gyorsan tompul.</li><li>Takarítsa ki a szíjburkolat alól a fűkaszálékot és a hulladékot.</li><li>Tisztítsa meg a késfékkuplung védőburkolatát.</li></ul>
Minden 100 órában	<ul style="list-style-type: none"><li>Ellenőrizze, tisztítsa meg a gyújtógyertyát és állítsa be a gyertyahézagot; szükség esetén cserélje le a gyújtógyertyát.</li><li>Húzza meg a meglazult kötőelemeket.</li><li>Ellenőrizze és tisztítsa meg a berántózsínort és a légszűrő rácsát.</li></ul>
Minden 200 órában	<ul style="list-style-type: none"><li>Cserélje ki az olajszűrőt.</li><li>Ellenőriztesse hivatalos márkakereskedésben az esetleges üzemanyag-szivárgást és/vagy elhasználdott üzemanyagtómlőt. Cseréljen vagy cseréltesen alkatrészt szükség szerint.</li></ul>
Minden 300 órában	<ul style="list-style-type: none"><li>Cserélje ki a papír szűrőbetétet (poros környezet esetén gyakrabban).</li><li>Tisztítsa meg a henger és a hengerfej hűtőbordáit.</li><li>Ellenőriztesse és állíttassa be a motor alapjáratát a motor hivatalos márkaszervizében.</li><li>Tisztíttassa ki a motor hivatalos márkaszervizében az égésteret.</li><li>Ellenőriztesse és állíttassa be a szelephézagot a motor hivatalos márkaszervizében.</li><li>Tisztíttassa meg és csiszoltassa be a motor hivatalos márkaszervizében a szelepülékeket.</li></ul>

**Fontos:** A további karbantartási eljárásokra vonatkozóan lásd a motor kezelői kézikönyvét.

## Biztonsági tudnivalók karbantartáskor

- Mindig állítsa le a gépet, és várja meg, amíg minden mozgó alkatrész megáll, majd hagyja lehűlni, mielőtt beállításba, javításba vagy tisztításba kezd, illetve mielőtt elteszi a gépet.

- Vegye le a gyertyapipát a gyújtógyertyáról, mielőtt bármilyen karbantartási munkába kezdene.
- A gép karbantartása során viseljen védőkesztyűt és védőszemüveget.
- A kés éles; ha hozzáér, súlyosan megsérülhet. A kés szervizeléskor viseljen védőkesztyűt. Ne végezzen a kése(ke)n javítást vagy átalakítást.

- Soha ne változtasson a biztonsági berendezéseken. Rendszeresen ellenőrizze a megfelelő működésüket.
- A gép felbillentése az üzemanyag szivárgását okozhatja. Az üzemanyag gyúlékony, robbanásveszélyes és személyi sérülést okozhat. Járassa a gépet az üzemanyag kifogyásáig, vagy távolítsa el az üzemanyagot kézi szivattyúval (soha ne használjon leszívócsövet).
- Az optimális teljesítmény érdekében csak eredeti Toro-pótalkatrészeket és -tartozékokat használjon. A más által gyártott pótalkatrészek és tartozékok használata veszélyes lehet, emellett ez a garanciát is érvényteleníti.

## A légszűrő karbantartása

**Szolgáltatásszünet:** Minden 25 órában—Tisztítsa ki a szivacs előszűrőt (poros környezet esetén gyakrabban).

Minden 300 órában—Cserélje ki a papír szűrőbetétet (poros környezet esetén gyakrabban).

**Fontos:** Ne működtesse a motort légszűrőegység nélkül; mivel így a motor jelentős károsodást szenved.

1. Állítsa le a motort, és várja meg, míg leállnak a mozgó alkatrészek.
2. Vegye le a gyújtógyertyáról a gyertyapipát.
3. Távolítsa el a légszűrőfedelelet és tisztítsa meg alaposan (Ábra 23).

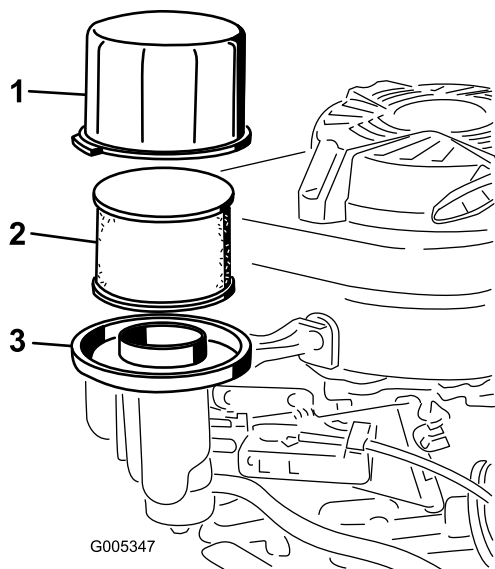

Ábra 23

1. Burkolat
2. Szivacs előszűrő és papír légszűrőbetét
3. Légszűrőbetét alapja

4. Vegye ki a szivacs előszűrőt és a papír légszűrőbetétet a légszűrőbetét alapjából (Ábra 23).
5. Vegye ki a szivacs előszűrőt a papír légszűrőbetétből, mossa ki enyhe mosószeres vízzel, majd itassa szárazra.
6. Vizsgálja meg a papír légszűrőbetétet, és cserélje ki, ha nagyon szennyezett.

**Fontos:** Ne kísérelje meg a papír szűrőbetét tisztítását.

7. Tegye be a szivacs előszűrőt a papír légszűrőbetétbe.
8. Tegye be a szivacs előszűrőt és a papír légszűrőbetétet a légszűrőbetét alapjába.
9. Szerelje helyére a fedelet.

## A motorolaj cseréje

**Szolgáltatásszünet:** Az első 8 óra után

Minden 50 órában

Néhány percig járassa a motort az olaj cseréje előtt, hogy felmelegedjen. A meleg olaj jobban folyik, és több szennyezőanyagot szállít.

### Motorolaj-előírások

<b>Motorolaj mennyisége</b>	0,65 l olajsűrő nélkül; 0,85 l olajsűrővel
<b>Az olaj viszkozitása</b>	SAE 30 vagy SAE 10W-30 detergenstartalmú kenőolaj
<b>API besorolás</b>	SJ vagy magasabb

1. Állítsa le a motort, és várja meg, míg leállnak a mozgó alkatrészek.
2. Vegye le a gyújtógyertyáról a gyertyapipát.
3. Üritse le az üzemanyagtartályt.
4. Helyezzen el egy megfelelő edényt a nivópálca nyílása/olajleeresztő nyílás alá.
5. Tisztítsa meg a nivópálca környékét.
6. A sapkáját balra elforgatva húzza ki a nivópálcát.
7. Billentse a gépet a **jobb** oldalára (a légszűrő felfelé nézzen), hogy az olaj kifolyjon az edénybe.
8. Az olaj leürítése után fordítsa a gépet üzemi helyzetbe.
9. Töltse fel a forgattyúházat a kellő szintig friss olajjal a nivópálca nyílásán át; lásd: [4 Olaj betöltése a motorba \(oldal 9\)](#).
10. Helyezze be a nivópálcát a feltöltőnyílás nyakába, majd forgassa el a sapkáját az óra



járásával megegyező irányba, amíg meg nem szorul.

11. Törölje le a kifolyt olajat.
12. A használt olajat hasznosítsa újra a helyi előírások szerint.

## Az olajsűrő cseréje

**Szolgáltatásszünet:** Minden 200 órában

1. Járassa a motort az olaj felmelegítéséhez.

### ▲ FIGYELMEZTETÉS

**Ha járt a motor, az olaj forró lehet és súlyos égési sérüléseket okozhat.**

**Ügyeljen rá, hogy ne érjen a forró olajhoz, amikor leereszti.**

2. Állítsa le a motort, és várja meg, míg leállnak a mozgó alkatrészek.
3. Vegye le a gyújtógyertyáról a gyertyapipát.
4. Üritse le az üzemanyagtartályt.
5. Üritse le a motorolajat; lásd: [A motorolaj cseréje \(oldal 24\)](#).
6. Tegyen rongyot az olajsűrő ([Ábra 24](#)) alá, hogy felfogja a leszerelése során kicsöpögő olajat.

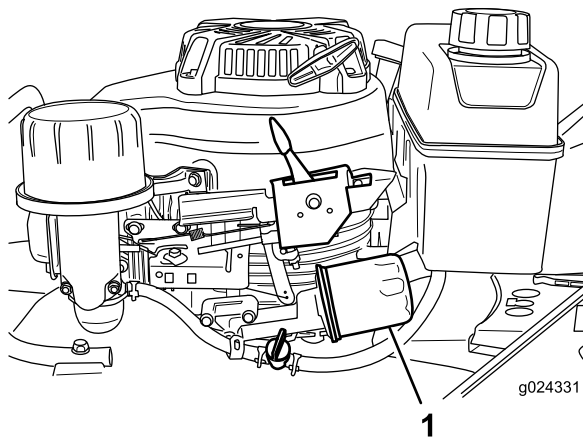

**Ábra 24**

1. Olajsűrő

7. Szerelje le az olajsűrőt.
8. Kenjen az ujjával friss olajat az új olajsűrő tömítésére (26. ábra).

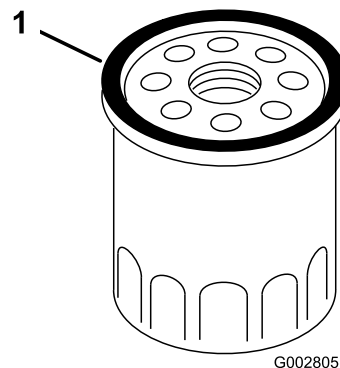

G002805

g002805

**Ábra 25**

1. Tömítés
9. Szerelje fel és húzza meg kézzel az új olajsűrőt annyira, hogy a tömítése felüljön a szűrőházra, majd húzzon még rajta kézzel további  $\frac{3}{4}$  fordulatot.
10. Töltse fel a forgattyúházat friss olajjal a nívópálca tele jelzéséig; lásd: [4 Olaj betöltése a motorba \(oldal 9\)](#).
11. Csatlakoztassa a gyertyapipát a gyújtógyertyára.
12. Járassa a motort kb. 3 percig.
13. Állítsa le a motort, várja meg, amíg minden mozgó alkatrész megáll és ellenőrizze, hogy nincs-e olajszivárgás a szűrő körül.
14. Töltsön be olajat, hogy kiegyenlítse az olajsűrő által felvett mennyiséget. Lásd: [4 Olaj betöltése a motorba \(oldal 9\)](#).
15. Hasznosítsa újra az olajsűrőt környezetbarát módon.

## A gyújtógyertya szervizelése

**Szolgáltatásszünet:** Minden 100 órában—Ellenőrizze, tisztítsa meg a gyújtógyertyát és állítsa be a gyertyahézagot; szükség esetén cserélje le a gyújtógyertyát.

Használjon **NGK BPR5ES** vagy azzal egyenértékű gyújtógyertyát.

1. Állítsa le a motort, és várja meg, míg leállnak a mozgó alkatrészek.
2. Vegye le a gyújtógyertyáról a gyertyapipát ([Ábra 8](#)).
3. Tisztítsa körbe a gyújtógyertyát.
4. Szerelje ki a gyújtógyertyát a hengerfejből.

**Fontos:** Cserélje ki a repedt, elszennyeződött, vagy piszkos gyújtógyertyát. Az elektródákat ne

**tisztítsa, mert a hengerbe bejutó szemcsék a motort károsíthatják.**

- Állítsa a gyertyahézagot 0,76 mm-re; lásd: [Ábra 26](#).

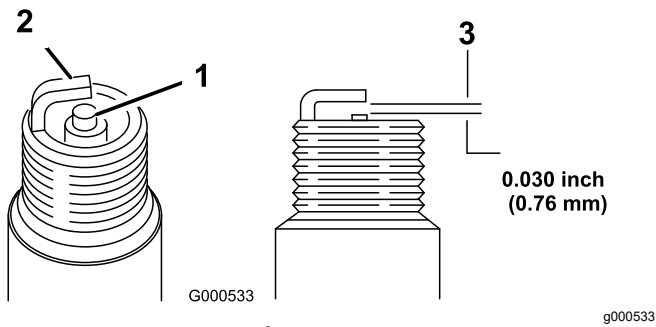

Ábra 26

- Középső elektróda szigetelő
- Testelektróda
- Elektródahézag (nem méretarányos)

- Hajtsa be óvatosan a gyújtógyertyát kézzel (nehogy hibásan kapjon bele a menetbe), amíg meg nem szorul.
- Húzza meg a gyújtógyertyát 23 N·m nyomatékkal.

**Fontos:** A laza gyújtógyertya felhevülhet és károsíthatja a motort; a túlhúzott gyújtógyertya károsíthatja a hengerfejben a menetet.

- Csatlakoztassa a gyertyapipát a gyújtógyertyára.

## Az önjáró meghajtás beállítása

Ha új a gép, nem működik az önjáró meghajtása, esetleg kúszni kezd előre, állítson a hajtást vezérlő bovdenen.

- Vigye a gépet szilárd talajra, tömör fal közelébe, hogy biztonságosan meggátolja a gép előrehaladását a motor járása közben.
- Ütköztesse a falnak a gép első kerekeit.

**Megjegyzés:** A terület legyen jól szellőző és mentes a hulladékoktól, amelyeket a gép esetleg kidobhat.

- Kapcsolja a sebességváltót harmadik fokozatba.
- Indítsa be a motort; lásd: [A motor beindítása \(oldal 16\)](#).
- Húzza a fogantyúnak az önjáró meghajtás rúdját.

**Megjegyzés:** A kereknek el kell kezdeniük forogni, amint az önjáró meghajtás rúdja eléri a fogantyút.

- Állítsa le a motort.

- Ha állítani kell a gépen, az alábbi módon járjon el:

- Ha a kerek az önjáró meghajtás rúdjának behúzásakor nem kezdenek forogni, a hajtósíj túl laza. Forgassa el a kerék-hajtás-vezérlés állítótárcsáját ([Ábra 27](#)) 1 fordulattal az óramutató járása szerint, majd ismételje meg a 4–6. lépést.

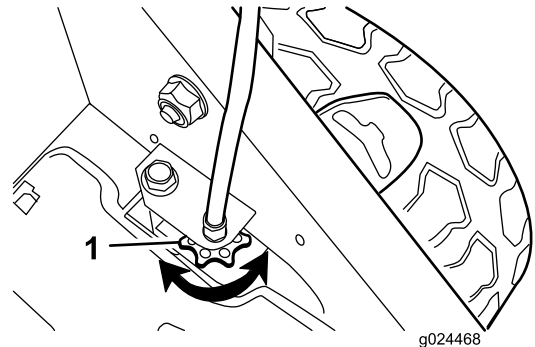

Ábra 27

- Kerék-hajtás-vezérlés állítótárcsája

- Ha a kerek már az önjáró meghajtás rúdjának behúása előtt forogni kezdenek, a hajtósíj túl feszes. Forgassa el a kerék-hajtás-vezérlés állítótárcsáját ([Ábra 27](#)) 1 fordulattal az óramutató járásával ellentétesen, majd ismételje meg a 4–6. lépést.

- Új hajtósíj esetén fordítsa el további 1 fordulattal a vezérlőbovden állítótárcsáját, hogy lehetővé tegye a hajtósíj normál megnyúlását a bejáratási időszakban.

**Megjegyzés:** Ez a lépés kihagyható, ha használt szíjnál végzi a beállítást.

## A kés karbantartása

A fűnyírást mindig éles késsel végezze. Az éles kés tisztán vág, anélkül, hogy tépné vagy zúzná a fűszálakat.

- Állítsa le a motort, és várja meg, míg leállnak a mozgó alkatrészek.
- Vegye le a gyújtógyertyáról a gyertyapipát.
- Zárja el az üzemanyagszelepet a karját **balra** elfordítva ([Ábra 15](#)).
- Üritse le az üzemanyagtartályt.
- Billentse a **jobb** oldalára a gépet (a légszűrő felfelé nézzen), a [Ábra 28](#) szerint.

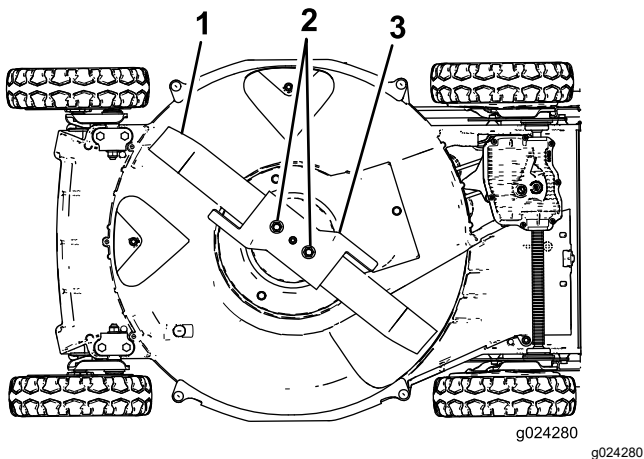

Ábra 28

- |                     |             |
|---------------------|-------------|
| 1. Vágókés          | 3. Gyorsító |
| 2. Késrögzítő anyák |             |

## A kés ellenőrzése

**Szolgáltatásszünet:** Minden egyes használat előtt, vagy naponta—Ellenőrizze rendszeresen a fűnyírókéseket kopás és sérülés szempontjából.

Vizsgálja át alaposan a kést élesség és kopás szempontjából, különösen ott, ahol a lapos és az ívelt rész találkozik (Ábra 29A). Mivel a homok és a koptató hatású egyéb anyagok elkoptyathatják a fémrészt, ahol a kés lapos és ívelt része találkozik, a gép használata előtt ellenőrizze a kést. Ha rést vagy kopást (Ábra 29B és Ábra 29C) észlel, cserélje ki a kést; lásd: [A kés leszerelése \(oldal 27\)](#).

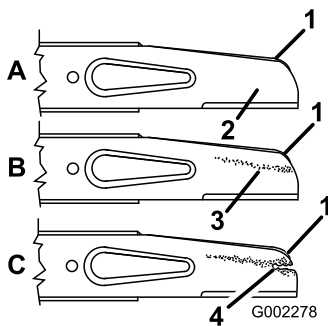

Ábra 29

- |                      |                  |
|----------------------|------------------|
| 1. Terelőlap         | 3. Kopás         |
| 2. A kés lapos része | 4. Kialakult rés |

**Megjegyzés:** A legjobb teljesítmény eléréséhez szereljen fel új kést a fűnyírási ideny kezdete előtt. Az év során reszeljen le minden kisebb sérülést a vágóél fenntartása érdekében.

## ⚠ VESZÉLY

A kopott vagy sérült kés eltörhet, a letört darab pedig kirepülve súlyos, akár végzetes személyi sérülést is okozhat.

- Ellenőrizze rendszeresen a kést kopás és sérülés szempontjából.
- Cserélje ki a kopott vagy sérült kést.

## A gyorsító vizsgálata

**Szolgáltatásszünet:** Minden egyes használat előtt, vagy naponta—Ellenőrizze a gyorsítót kopás és sérülés szempontjából.

Vizsgálja meg körültekintően a gyorsítót jelentős kopás szempontjából (Ábra 30). Mivel a homok és a koptató hatású egyéb anyagok elkoptyathatják a fémrészt (különösen a Ábra 30 2-es számmal jelölt területén), a gép használata előtt ellenőrizze a gyorsítót. Ha úgy találja, hogy a gyorsítón a fül a kés eléig elkopott vagy repedés található rajta, cserélje ki a gyorsítót; lásd: [A kés leszerelése \(oldal 27\)](#).

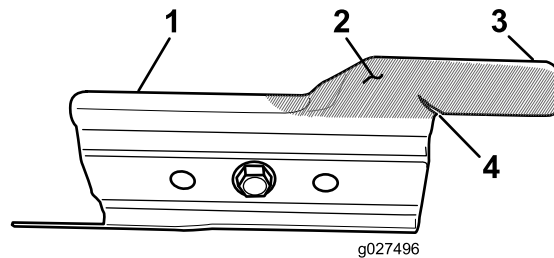

Ábra 30

- |                   |                      |
|-------------------|----------------------|
| 1. Gyorsító       | 3. Fül               |
| 2. Kopási terület | 4. Kialakult repedés |

## ⚠ FIGYELMEZTETÉS

A kopott vagy sérült gyorsító eltörhet, a letört darab pedig kirepülve súlyos, akár végzetes személyi sérülést is okozhat Önnek vagy a közelben állóknak.

- Ellenőrizze rendszeresen a gyorsítót kopás és sérülés szempontjából.
- Cserélje ki a kopott vagy sérült gyorsítót.

## A kés leszerelése

1. Fogja meg a kés végét egy ronggyal vagy vastagon párnázott kesztyűvel.
2. Távolítsa el a késrögzítő anyákat, a gyorsítót és a kést (Ábra 29).

## A kés megélezése

**Szolgáltatásszünet:** Minden 50 órában—Élesítse meg vagy cserélje ki a kést. Gyakrabban végezzen rajta karbantartást, ha az éle a nagy igénybevétel vagy a homokos feltételek miatt gyorsan tompul.

A késnek a felső részét reszelje le, hogy megmaradjon az eredeti vágószög (Ábra 31A) és a vágóél belső sugara (Ábra 31B). A kés egyensúlya megmarad, ha mindkét vágóélről azonos mennyiségű anyagot távolít el.

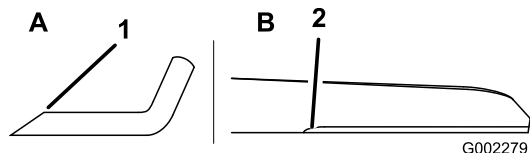

Ábra 31

1. Csak ebben a szögben élezze a kést.
2. Tartsa meg az eredeti sugarat itt.

## A kés kiegyensúlyozása

1. Ellenőrizze a kés egyensúlyát úgy, hogy a kést a középső furatával egy sáuba vízszintesen befogott csavarhúzó szárára akasztja (Ábra 32).

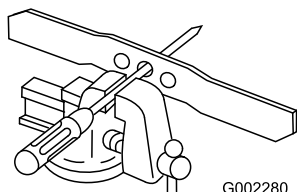

Ábra 32

**Megjegyzés:** Az egyensúlyt kereskedelmi forgalomban kapható kés-kiegyensúlyozóval is ellenőrizheti.

2. Ha a kés egyik vége elindul lefele, reszeljen a kés adott végéből (ne a vágóélből vagy a közeléből), amíg a kés egyik vége sem indul el lefelé.

## A vágókés felszerelése

1. Szerelje fel az éles, kiegyensúlyozott Toro kést, a gyorsítót és a késrögztítő anyagát. Megfelelő felszerelés esetén a kés terelőlapja a nyíróasztal belseje irányába néz.

**Megjegyzés:** Húzza meg a késrögztítő anyagát 20–37 N·m nyomatékkal.

## ▲ FIGYELMEZTETÉS

A gépet gyorsító nélkül használva a kés meghajolhat, meggörbülhet vagy eltörhet, ami súlyos, akár végzetes személyi sérülést is okozhat Önnek és a közelben tartózkodóknak.

**Ne működtesse a gépet a gyorsító nélkül.**

2. Állítsa vissza a gépet az üzemi helyzetébe.

## A késfékbovden beállítása

A késfékbovden gyárilag be van állítva; azon nem szükséges állítani, kivéve a bovden vagy a késfékszíj cseréje esetén. **Ha cserélni kell a bovdent, cserélje ki a szíjjal együtt.**

1. Állítsa le a motort, és várja meg, míg leállnak a mozgó alkatrészek.
2. Vegye le a gyújtógyertyáról a gyertyapipát.
3. Szerelje fel az új késfékszíjat és szerelje össze a gépet, kivéve a 2 szíjburkolatot a nyíróasztal felső részén.
4. Szerelje be az új késfékbovdent, de ne húzza meg a bovdenbilincset a nyíróasztal felső részén (Ábra 33).

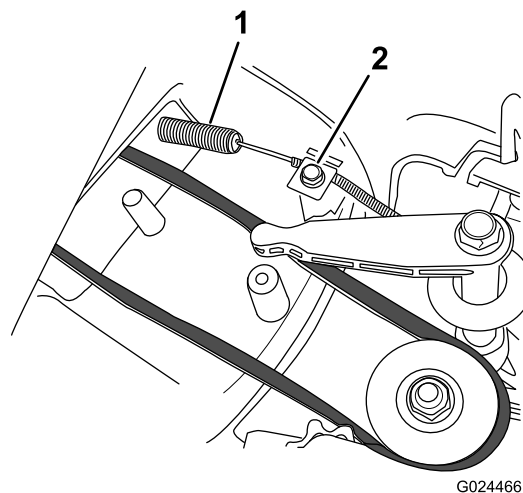

Ábra 33

1. Rugó
2. Bovdenbilincs és csavar

5. Lazítsa meg a bovdenbilincs csavarját (Ábra 33).
6. Húzza feszesre a bovdenházat (Ábra 34).

**Megjegyzés:** A rugó maradjon alapállapotban.

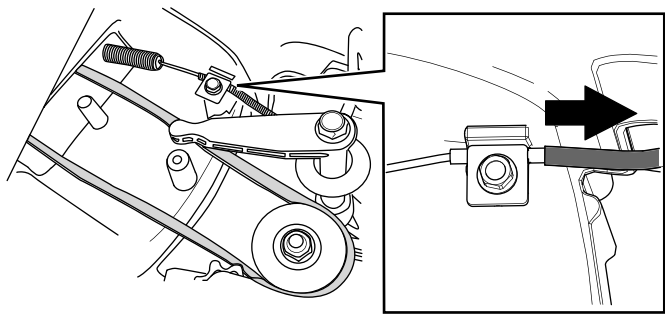

Ábra 34

g239131

7. Jelölje meg a fékbovdent (Ábra 35), majd engedjen vissza kb. 8 mm-t belőle (Ábra 36).

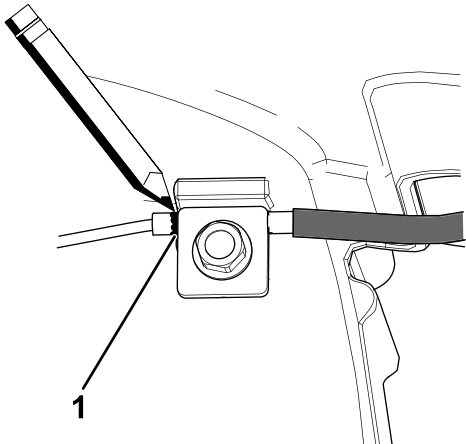

Ábra 35

g239133

1. Jelölje meg itt a bovdent

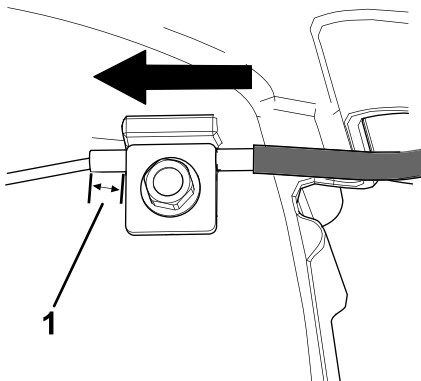

Ábra 36

g239134

1. Belógás – 8 mm

8. Húzza meg a bovdenbilincs csavarját 11–14 N·m nyomatékmal, hogy a bovdenház ne állítódjon el.  
9. Szerelje fel a burkolatot a csavarokkal, amelyeket a 2 szíjburkolat eltávolítása érdekében kiserelt.  
10. Csatlakoztassa a gyertyapipát a gyújtógyertyára.

## A szíjburkolat alatti rész kitisztítása

**Szolgáltatásszünet:** Minden 50 órában—Takarítsa ki a szíjburkolat alól a fűkaszalékot és a hulladékot.

1. Állítsa le a motort, és várja meg, míg leállnak a mozgó alkatrészek.
2. Vegye le a gyújtógyertyáról a gyertyapipát.
3. Távolítsa el a szíjburkolatot (Ábra 37) a nyíróasztalról.

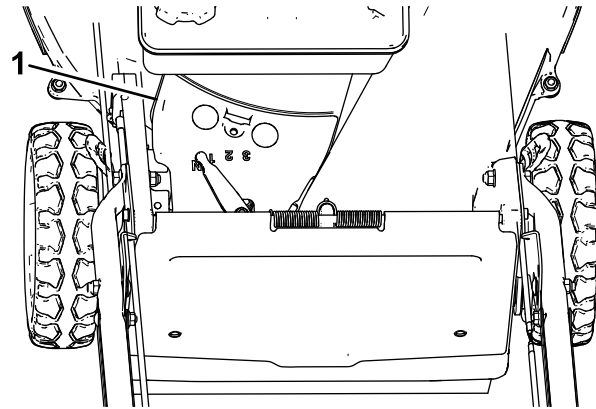

g024255

g024255

Ábra 37

1. Szíjburkolat

4. Emelje le a burkolatot és keféljen ki minden hulladékot a szíj körüli területről.
5. Szerelje fel a szíjburkolatot.
6. Csatlakoztassa a gyertyapipát a gyújtógyertyára.

## A késfékkuplung védőburkolatának megtisztítása

**Szolgáltatásszünet:** Minden 50 órában

Tisztítsa meg a késfékkuplung védőburkolatát a legjobb teljesítményhez és az alkatrészek elhasználódásának megelőzése érdekében. Akkor tisztítsa meg a késfékkuplung védőburkolatát, amikor megélezi a kést, mert a késfékkuplung védőburkolatának eltávolításához le kell szerelnie a kést.

1. Állítsa le a motort, és várja meg, míg leállnak a mozgó alkatrészek.
2. Vegye le a gyújtógyertyáról a gyertyapipát.
3. Zárja el az üzemanyagszelepet a karját **balra** elfordítva (Ábra 15).
4. Ürítse le az üzemanyagtartályt.

- Billentse a **jobb** oldalára a gépet (a légszűrő felfelé nézzen).

### ▲ FIGYELMEZTETÉS

A gép felbillentése az üzemanyag szivárgását okozhatja a karburátorból vagy az üzemanyagtartályból. Az üzemanyag rendkívül gyúlékony, robbanásveszélyes, és bizonyos körülmények között személyi sérülést, anyagi kárt is okozhat.

Kerülje el az üzemanyag kiömlését azáltal, hogy az előírás szerint leüríti az üzemanyagtartályt; soha ne leszívócsővel végezze ezt.

- Távolítsa el a 2 késrögzőtő anyát, a gyorsítót és a kést (Ábra 38).

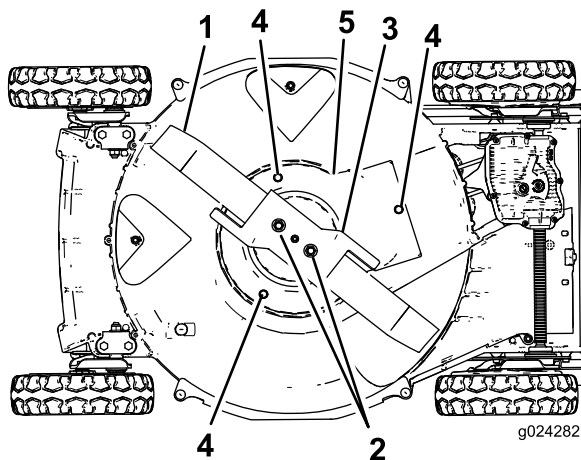

Ábra 38

- |                     |                                  |
|---------------------|----------------------------------|
| 1. Vágókés          | 4. Csavar                        |
| 2. Késrögzőtő anyák | 5. A késfékkuplung védőburkolata |
| 3. Gyorsító         |                                  |

## A kerekek megtisztítása

**Szolgáltatásszünet:** Minden 40 órában

- Szerelje le a hátsó kerekeket és tisztítson ki minden hulladékot a fogaskerekek környékéről.

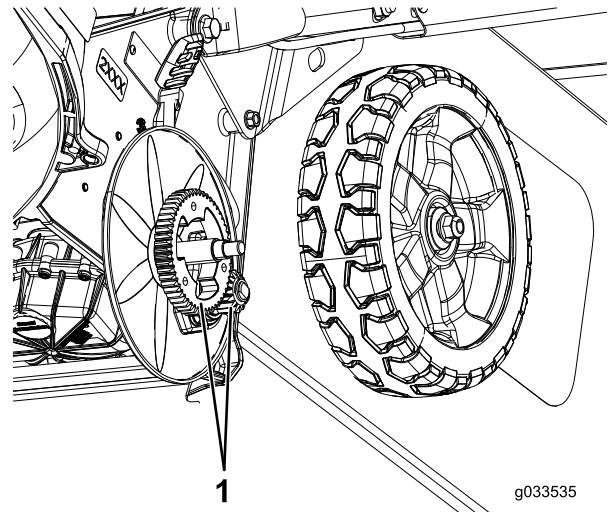

Ábra 39

- Fogaskerekek

- A tisztítást követően hordjon fel némi beragadásgátló pasztát a fogaskerekekre.

**Megjegyzés:** Ha a gépet szélsőséges körülmények között használja, a kerekek előírtnál gyakoribb megtisztítása megnöveli a fogaskerekek élettartamát.

**Megjegyzés:** A zárt csapágyak megóvása érdekében ne irányítsa a nagynyomású mosó vízugarát a csapágyakra.

- Távolítsa el a késfékkuplung védőburkolatát a nyíróasztalhoz rögzítő csavarokat (Ábra 38).
- Távolítsa el a késfékkuplung védőburkolatát, majd kefélje ki vagy fúvassa ki a burkolat alatt és a késfékkuplung környékén összegyűlt hulladékot.
- Szerelje be és húzza meg a késfékkuplung védőburkolatát a nyíróasztalhoz rögzítő csavarokat.
- Szerelje vissza a kést, a gyorsítót és a 2 késrögzőtő anyát.
- Állítsa vissza a gépet az üzemi helyzetébe.

# Tárolás

A gép üzemén kívüli időszakban történő leállításának előkészítése érdekében végezze el rajta a javasolt karbantartási eljárásokat; lásd: [Karbantartás \(oldal 23\)](#).

A gépet hűvös, tiszta, száraz helyen tárolja. Takarja le a gépet, hogy tiszta és védett maradjon.

## Biztonságos tárolás

Mindig állítsa le a gépet, és várja meg, amíg minden mozgó alkatrész megáll, majd hagyja lehűlni, mielőtt beállításba, javításba vagy tisztításba kezd, illetve mielőtt elteszi a gépet.

## Az üzemanyagrendszer előkészítése

A gép eltávolítása előtt ürítse ki az üzemanyagtartályt a szezon utolsó fűnyírása során.

1. Járassa addig a gépet, amíg az üzemanyag elfogyasztása miatt a motor le nem áll.
2. A hidegindítót működtetve indítsa be újra a motort.
3. Hagyja a motort járni, amíg le nem áll. Ha már nem képes újraindítani a motort, akkor kellően száraz.

## A motor előkészítése

1. Még meleg motornál cserélje le a motorolajat; lásd: [A motorolaj cseréje \(oldal 24\)](#).
2. Szerelje ki a gyújtógyertyát.
3. Töltsön olajkannából kb. 30 ml motorolajat a gyertyanyíláson át a motorba.
4. A berántózsínort meghúzva forgassa át lassan a motort, hogy eloszlassa az olajat a forgattyúházban.
5. Szerelje be a gyújtógyertyát, de **ne** tegye rá a gyertyapipát.

## Általános információk

1. Tisztítsa ki a gép alsó részét; lásd: [A gép aljának tisztítása \(oldal 21\)](#).
2. Tisztítson ki minden szennyeződést és hulladékot a henger, a hengerfej hűtőbordái közül és a ventilátorházból.
3. Távolítsa el a fűnyesedéket, a koszt és egyéb szennyeződést a motor külső alkatrészeiről, a burkolatról és a nyíróasztal tetejéről.

4. Ellenőrizze a kések állapotát; lásd: [A kés ellenőrzése \(oldal 27\)](#).
5. Ellenőrizze a gyorsító állapotát; lásd: [A gyorsító vizsgálata \(oldal 27\)](#).
6. **Csak késfékkuplungos kivitelnél:** tisztítsa meg a késfékkuplung védőburkolatát; lásd: [A késfékkuplung védőburkolatának megtisztítása \(oldal 29\)](#).
7. Végezze el a légszűrő karbantartását; lásd: [A légszűrő karbantartása \(oldal 24\)](#).
8. Húzzon meg minden csavart és csavaranyát.
9. Fesse le az összes karcos vagy csupasz fémfelületet a hivatalos márkakereskedéstől beszerzett javítófestékkel.

## A gép kivétele tárolásból

1. Ellenőrizze és húzza meg az összes kötőelemet.
2. Szerelje ki a gyújtógyertyát és forgassa át a motort intenzíven a berántózsín segítségével, hogy eltávozzon az olaj a hengerből.
3. Tisztítsa meg a gyújtógyertyát vagy cserélje ki, ha megrepedt, eltörött, vagy az elektródái elfogytak.
4. Szerelje be a gyújtógyertyát; lásd: [A gyújtógyertya szervizelése \(oldal 25\)](#).
5. Végezzen el minden előírt karbantartást; lásd: [Karbantartás \(oldal 23\)](#).
6. Töltsse fel az üzemanyagtartályt friss üzemanyaggal.
7. Ellenőrizze a motor olajszintjét.
8. Csatlakoztassa a gyertyapipát a gyújtógyertyára.

# Hibakeresés és elhárítás

Probléma	Lehetséges ok	Javító intézkedés
A motor nem indul.	<ol style="list-style-type: none"> <li>1. Az üzemanyagtartály üres, vagy az üzemanyagrendszer állott üzemanyagot tartalmaz.</li> <li>2. A gázkar nincs CHOKE (hidegindítás) helyzetben.</li> <li>3. A gyertyapipa nincs feltéve a gyújtógyertyára.</li> <li>4. A gyújtógyertya rozsdafoltos, elszennyeződött, vagy az elektródahézag nem megfelelő.</li> </ol>	<ol style="list-style-type: none"> <li>1. Ürítse le a tartályt, és/vagy tölts fel friss üzemanyaggal. Ha a probléma továbbra is fennáll, lépjen kapcsolatba egy hivatalos márkaszervizzel.</li> <li>2. Állítsa a gázkart CHOKE (hidegindítás) helyzetbe.</li> <li>3. Csatlakoztassa a gyertyapipát a gyújtógyertyára.</li> <li>4. Ellenőrizze a gyújtógyertyát, és szükség szerint állítson az elektródahézagon. Cserélje ki a gyújtógyertyát, ha az rozsdafoltos, elszennyeződött vagy repedt.</li> </ol>
A motor nehezen indul, vagy veszít az erejéből.	<ol style="list-style-type: none"> <li>1. Az üzemanyagtartály állott üzemanyagot tartalmaz.</li> <li>2. A légszűrő elszennyeződött, és korlátozza a légáramlást.</li> <li>3. A gép alsó része kaszálékot és törmeléket tartalmaz.</li> <li>4. A gyújtógyertya rozsdafoltos, elszennyeződött, vagy az elektródahézag nem megfelelő.</li> <li>5. A motorolaj szintje alacsony, vagy az olaj koszos.</li> </ol>	<ol style="list-style-type: none"> <li>1. Ürítse le a tartályt, és tölts fel friss üzemanyaggal.</li> <li>2. Tisztítsa meg a légszűrő előszűrőjét, és/vagy cserélje ki a papír légszűrőbetétet.</li> <li>3. Tisztítsa ki a gép alsó részét.</li> <li>4. Ellenőrizze a gyújtógyertyát, és szükség szerint állítson az elektródahézagon. Cserélje ki a gyújtógyertyát, ha az rozsdafoltos, elszennyeződött vagy repedt.</li> <li>5. Ellenőrizze a motorolajat. Cserélje le az olajat, ha koszos, vagy töltsön utána, ha alacsony a szintje.</li> </ol>
A motor egyenetlenül jár.	<ol style="list-style-type: none"> <li>1. A gyertyapipa nincs feltéve a gyújtógyertyára.</li> <li>2. A gyújtógyertya rozsdafoltos, elszennyeződött, vagy az elektródahézag nem megfelelő.</li> <li>3. A gázkar nincs FAST (gyors) helyzetben.</li> <li>4. A légszűrő elszennyeződött, és korlátozza a légáramlást.</li> </ol>	<ol style="list-style-type: none"> <li>1. Csatlakoztassa a gyertyapipát a gyújtógyertyára.</li> <li>2. Ellenőrizze a gyújtógyertyát, és szükség szerint állítson az elektródahézagon. Cserélje ki a gyújtógyertyát, ha az rozsdafoltos, elszennyeződött vagy repedt.</li> <li>3. Állítsa a gázkart FAST (gyors) helyzetbe.</li> <li>4. Tisztítsa meg a légszűrő előszűrőjét, és/vagy cserélje ki a papír légszűrőbetétet.</li> </ol>
A gép vagy a motor túlzottan remeg.	<ol style="list-style-type: none"> <li>1. A kés elgörbült, vagy kiegyensúlyozatlanná vált.</li> <li>2. A kést rögzítő anyák kilazultak.</li> <li>3. A gép alsó része kaszálékot és törmeléket tartalmaz.</li> <li>4. A motor rögzítőcsavarjai kilazultak.</li> </ol>	<ol style="list-style-type: none"> <li>1. Egyensúlyozza ki a kést. Ha a kés elgörbült, cserélje ki.</li> <li>2. Húzza meg a kést rögzítő anyákat.</li> <li>3. Tisztítsa ki a gép alsó részét.</li> <li>4. Húzza meg a motor rögzítőcsavarjait.</li> </ol>
Egyenetlen a vágásminta.	<ol style="list-style-type: none"> <li>1. Nincs azonos magasságban a 4 kerék.</li> <li>2. A kés eltompult.</li> <li>3. Ismételten ugyanabban a vágásmintában dolgozik.</li> <li>4. A gép alsó része kaszálékot és törmeléket tartalmaz.</li> </ol>	<ol style="list-style-type: none"> <li>1. Állítsa be azonos magasságra mind a 4 kereket.</li> <li>2. Élezze meg és egyensúlyozza ki a kést.</li> <li>3. Változtasson a vágásmintán.</li> <li>4. Tisztítsa ki a gép alsó részét.</li> </ol>



<b>Probléma</b>	<b>Lehetséges ok</b>	<b>Javító intézkedés</b>
A kidobócsatorna eltömődik.	<ol style="list-style-type: none"> <li>1. A gázkar nincs FAST (gyors) helyzetben.</li> <li>2. Túl alacsony a vágásmagasság.</li> <li>3. Túl gyorsan halad.</li> <li>4. Nedves a fű.</li> <li>5. A gép alsó része kaszálékot és törmeléket tartalmaz.</li> </ol>	<ol style="list-style-type: none"> <li>1. Állítsa a gázkart FAST (gyors) helyzetbe.</li> <li>2. Növelje a vágásmagasságot.</li> <li>3. Haladjon lassabban.</li> <li>4. Hagyja megszáradni a fűvet, mielőtt fűnyírásba kezd.</li> <li>5. Tisztítsa ki a gép alsó részét.</li> </ol>
Nem működik a gép önjáró meghajtása.	<ol style="list-style-type: none"> <li>1. Az önjáró meghajtás bovdenje elállítódott vagy megsérült.</li> <li>2. Hulladék gyűlt fel a szíjburkolat alatt.</li> </ol>	<ol style="list-style-type: none"> <li>1. Állítsa be az önjáró meghajtás bovdenjét. Szükség esetén cseréje ki a bovdent.</li> <li>2. Távolítsa el a hulladékot a szíjburkolat alól.</li> </ol>

# Megjegyzések:

## EEA/UK-adatvédelmi nyilatkozat

### A Toro az alábbi módon használja fel az Ön személyes adatait

A The Toro Company („Toro”) tiszteletben tartja személyes adatainak bizalmasságát. Amikor megvásárolja valamelyik termékünket, birtokunkba kerülhet néhány személyes adata vagy közvetlenül Öntől, vagy a helyi Toro vállalaton, illetve -kereskedőn keresztül. A Toro ezeket az információkat a szerződéses kötelezettségek teljesítése érdekében – például jótállás nyilvántartásba vételéhez, jótállási igény feldolgozása vagy termék visszahívása esetén történő kapcsolatfelvételre és jogszerű üzleti célokra – használja fel, például vevői elégedettség mérésére, termékeink javítására vagy olyan termékinformációk biztosítására, amelyek érdekesek lehetnek az Ön számára. A Toro a fenti tevékenységek bármelyikével kapcsolatban megoszthatja az Ön adatait a Toro leányvállalataival, kapcsolt vállalkozásaival, kereskedőivel vagy más üzleti partnereivel. Személyes adatait akkor is nyilvánosságra hozhatjuk, ha a törvény ezt előírja, vagy ha vállalkozás eladásával, megvásárlásával vagy egyesülésével kapcsolatban merül fel erre igény. Más vállalat számára soha nem adjuk ki az Ön személyes adatait marketingcélokból.

### Személyes adatai megőrzése

A Toro a személyes adatait addig őrzi meg, amíg az a fenti célokból fontos lehet, valamint a jogszabályi előírásoknak megfelelően. A hatályos megőrzési időszakkal kapcsolatban további tájékoztatásért vegye fel a kapcsolatot a következő címmel: [legal@toro.com](mailto:legal@toro.com).

### A Toro biztonsággal kapcsolatos elkötelezettsége

Személyes adatait az Egyesült Államokban vagy más olyan országban is feldolgozhatják, amely kevésbé szigorú adatvédelmi jogszabályokkal rendelkezik, mint a lakóhely szerinti országa. Amikor adatait a lakóhelye szerinti országon kívül továbbítjuk, jogilag megkövetelt lépéseket teszünk annak biztosítására, hogy megfelelő intézkedések történjenek adatai védelme érdekében, valamint hogy azokat biztonságosan kezeljék.

### Hozzáférés és helyesbítés

Önnek joga van személyes adatai kijavításához vagy felülvizsgálatához, illetve az adatok feldolgozásának tiltásához vagy korlátozásához. Ezek kapcsán írjon a [legal@toro.com](mailto:legal@toro.com) címre. Ha aggódalmi vannak azzal kapcsolatban, hogy a Toro miként kezeli az Ön adatait, bátran tegye fel kérdéseit közvetlenül nekünk. Felhívjuk figyelmét, hogy az európai lakosoknak jogukban áll panaszt tenni az adatvédelmi hatóságnál.



**Count on it.**