



Count on it.

Manuale dell'operatore

Tosaerba professionale Recycler[®] da 53 cm con raccolta posteriore

N° del modello 22280—N° di serie 40000000 e superiori

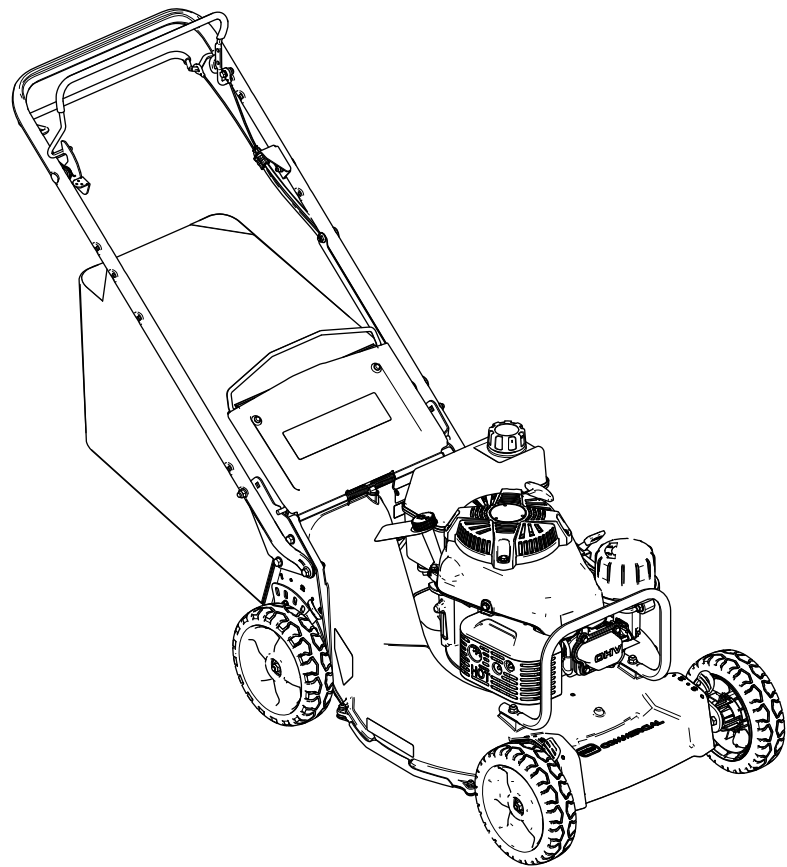

Questo prodotto è conforme a tutte le direttive europee pertinenti; vedere i dettagli nella Dichiarazione di Conformità (DICO) specifica del prodotto, fornita a parte.

Coppia lorda o netta: La coppia lorda o netta di questo motore è stata valutata in laboratorio dal produttore del motore in conformità alla norma SAE (Society of Automotive Engineers) J1940. La configurazione rispondente ai requisiti di sicurezza, emissione e funzionamento comporta una sensibile riduzione della potenza effettiva del motore di questa classe di tosaerba. Vai su www.Toro.com per visualizzare le specifiche relative al modello di tosaerba.

Non manomettete o disattivate i dispositivi di sicurezza sulla macchina e verificatene il corretto funzionamento regolarmente. Non tentate di regolare o manomettere il comando di velocità del motore: così facendo potreste creare condizioni operative non sicure e determinare infortuni personali.

Introduzione

Questo tosaerba a lame rotanti con operatore a terra è pensato per l'utilizzo da parte di privati od operatori professionisti del verde. Il suo scopo è quello di tagliare l'erba di prati ben tenuti di complessi residenziali o proprietà commerciali. Non è stato progettato per tagliare aree cespugliose o per impieghi in agricoltura.

Leggete attentamente queste informazioni al fine di utilizzare e mantenere correttamente il prodotto e di evitare infortuni e danni. Voi siete responsabili del corretto utilizzo del prodotto, all'insegna della sicurezza.

Visitate il sito www.Toro.com per maggiori informazioni, compresi suggerimenti sulla sicurezza, materiali di formazione, informazioni sugli accessori, assistenza nella localizzazione di un rivenditore o per registrare il vostro prodotto.

Per assistenza, ricambi originali del produttore o ulteriori informazioni, rivolgetevi a un Distributore Toro autorizzato o a un Centro Assistenza del produttore, e abbiate sempre a portata di mano il numero del modello e il numero di serie del prodotto. [Figura 1](#) indica la posizione del numero di modello e di serie sul prodotto. Scrivete i numeri nell'apposito spazio.

Importante: Con lo smartphone o il tablet, eseguite una scansione del codice QR sull'adesivo del numero di serie per accedere alle informazioni sulla garanzia, i ricambi ed altre informazioni sui prodotti.



Figura 1

1. Posizione del numero del modello e del numero di serie

| |
|----------------------|
| N° del modello _____ |
| N° di serie _____ |

Il sistema di avvertimento adottato dal presente manuale identifica i pericoli potenziali e riporta messaggi di sicurezza, identificati dal simbolo di avvertimento ([Figura 2](#)), che segnalano un pericolo in grado di provocare infortuni gravi o la morte se non si osservano le precauzioni raccomandate.

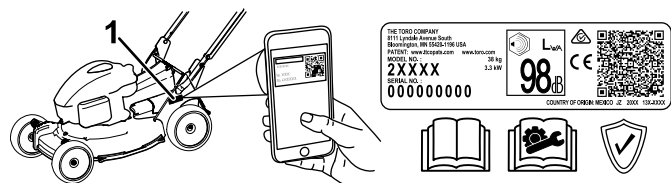

Figura 2

Simbolo di avvertimento

Per evidenziare le informazioni vengono utilizzate due parole. **Importante** indica informazioni meccaniche di particolare importanza, e **Nota** evidenzia informazioni generali di particolare rilevanza.

Indice

| | |
|---|----|
| Rimozione del tosaerba dal rimessaggio..... | 33 |
| Localizzazione guasti | 34 |

| | |
|--|----|
| Sicurezza | 4 |
| Requisiti generali di sicurezza | 4 |
| Adesivi di sicurezza e informativi | 4 |
| Preparazione | 6 |
| 1 Rimozione del passacavi | 6 |
| 2 Montaggio della stegola | 7 |
| 3 Montaggio del passacavi | 7 |
| 4 Aggiunta di olio nel motore | 9 |
| 5 Montaggio del cesto di raccolta | 10 |
| 6 Regolazione della trazione automatica | 10 |
| Quadro generale del prodotto | 11 |
| Specifiche | 11 |
| Attrezzi/accessori | 11 |
| Prima dell'uso | 12 |
| Sicurezza prima del funzionamento | 12 |
| Riempimento del serbatoio del carburante..... | 13 |
| Controllo del livello dell'olio motore | 14 |
| Regolazione dell'altezza della stegola | 15 |
| Regolazione dell'altezza di taglio | 16 |
| Durante l'uso | 17 |
| Sicurezza durante il funzionamento | 17 |
| Avviamento del motore | 17 |
| Spegnimento del motore..... | 18 |
| Utilizzo della trazione automatica e inserimento delle lame | 18 |
| Controllo della frizione del freno della lama | 19 |
| Riciclaggio dello sfalcio..... | 19 |
| Utilizzo del cesto di raccolta | 20 |
| Suggerimenti | 21 |
| Dopo l'uso | 22 |
| Sicurezza dopo le operazioni | 22 |
| Pulizia sotto la macchina | 22 |
| Manutenzione | 24 |
| Programma di manutenzione raccoman- dato | 24 |
| Sicurezza durante la manutenzione | 24 |
| Manutenzione del filtro dell'aria..... | 25 |
| Cambio dell'olio motore | 25 |
| Cambio del filtro dell'olio motore | 26 |
| Manutenzione della candela | 27 |
| Regolazione della trazione automatica | 27 |
| Manutenzione della lama..... | 28 |
| Regolazione del cavo del freno della lama | 30 |
| Pulizia sotto il copricinghia..... | 31 |
| Pulizia del carter della frizione del freno della lama | 31 |
| Pulizia delle ruote | 32 |
| Rimessaggio | 32 |
| Sicurezza nel rimessaggio..... | 32 |
| Preparazione del sistema di alimenta- zione | 32 |
| Preparazione del motore | 32 |
| Informazioni generali | 32 |

Sicurezza

Questa macchina è stata progettata in conformità con EN ISO 5395.

Requisiti generali di sicurezza

Questo prodotto è in grado di amputare mani e piedi e di scagliare oggetti. Rispettate sempre tutte le norme di sicurezza per evitare gravi infortuni personali o la morte.

- Prima di avviare il motore leggete, comprendete ed osservate le istruzioni e le avvertenze riportate nel presente *Manuale dell'operatore*, sulla macchina e sugli accessori.
- Non mettete le mani o i piedi vicino alle parti mobili della macchina o sotto di essa. Restate sempre lontani dall'apertura di scarico.

- Non utilizzate la macchina senza che tutti gli schermi e gli altri dispositivi di protezione siano montati e funzionanti.
- Tenete lontani gli astanti e i bambini dall'area operativa. Non permettete che bambini e ragazzi utilizzino la macchina. Permettete soltanto a persone responsabili, addestrate, che abbiano dimestichezza con le istruzioni e in adeguate condizioni fisiche di utilizzare la macchina.
- Arrestate la macchina, spegnete il motore e attendete che tutte le parti in movimento si fermino prima di eseguire interventi di manutenzione, fare rifornimento di carburante o eliminare eventuali ostruzioni.

L'errato utilizzo o l'errata manutenzione di questa macchina può causare infortuni. Per ridurre il rischio di incidenti, rispettate le seguenti norme di sicurezza e fate sempre attenzione al simbolo di allarme (▲), che indica: Attenzione, Avvertenza o Pericolo – “norme di sicurezza”. La mancanza di rispetto delle presenti istruzioni può provocare infortuni o la morte.

Adesivi di sicurezza e informativi



Adesivi e istruzioni di sicurezza sono chiaramente visibili all'operatore e ubicate vicino a qualsiasi area di potenziale pericolo. Sostituite eventuali adesivi se danneggiati o mancanti.

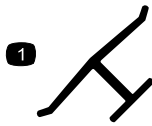

Marchio del produttore

decaloemarkt

1. Questo marchio indica che la lama è identificata come componente del fabbricante di macchine originale.

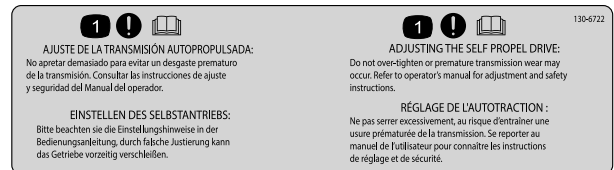

130-6722

decal130-6722

1. Attenzione – leggete il *Manuale dell'operatore*.

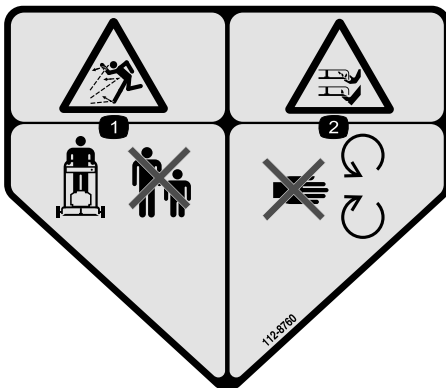

112-8760

decal112-8760

1. Pericolo di lancio di oggetti – tenete gli astanti a distanza.
2. Pericolo di ferite o smembramento di mano o piede causati dalla lama del tosaerba – restate lontano dalle parti in movimento.

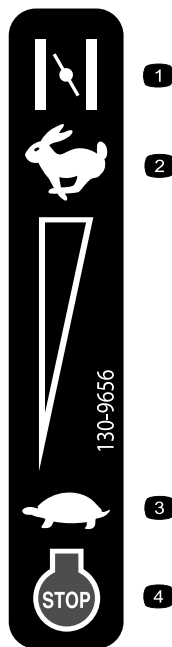

130-9656

decal130-9656

- | | |
|------------|-------------------------------------|
| 1. Starter | 3. Minima |
| 2. Massima | 4. Spegnimento del motore (arresto) |



116-7583

decal116-7583

- | | |
|--|--|
| 1. Avvertenza – leggete il <i>Manuale dell'operatore</i> ; non utilizzate la macchina se non siete stati addestrati. | 4. Pericolo di taglio o smembramento di mano o piede causati dalla lama del tosaerba – restate lontano dalle parti in movimento, tenete montate tutte le protezioni. |
| 2. Pericolo di lancio di oggetti – tenete gli astanti a distanza. | 5. Avvertenza – usate la protezione per l'udito. |
| 3. Pericolo di oggetti scagliati – non usate il tosaerba se il coperchio dello scarico posteriore o il cesto di raccolta non sono in sede. | 6. Pericolo di taglio/smembramento di mani e piedi, lama del tosaerba – sui pendii non utilizzate in salita o in discesa, ma in senso trasversale; spegnete il motore prima di abbandonare la macchina; raccogliete eventuali detriti prima di tosar; guardate dietro di voi in fase di retromarcia. |

Preparazione

Importante: Togliete e gettate il foglio di protezione di plastica che ricopre il motore, così come qualsiasi altra plastica o elemento di confezionamento sulla macchina.

1

Rimozione del passacavi

Non occorrono parti

Procedura



Figura 3

g234471

2

Montaggio della stegola

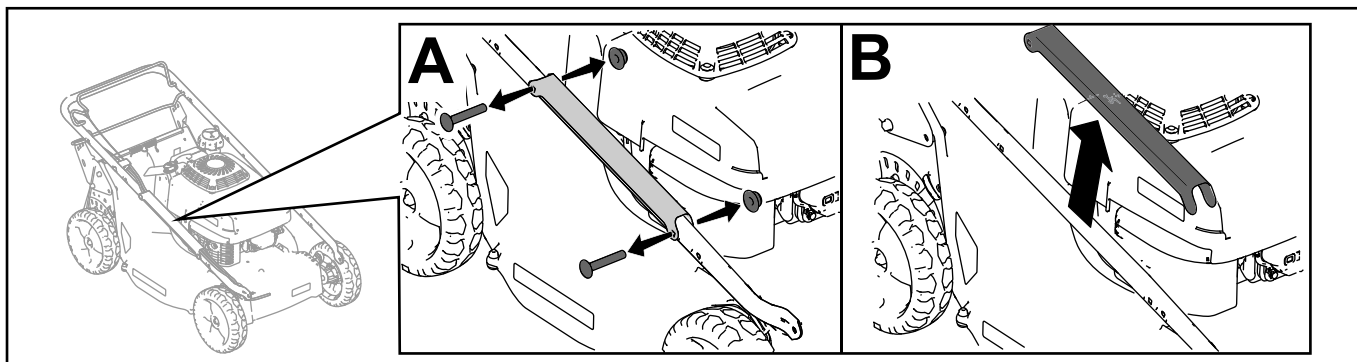
Non occorrono parti

Procedura



Figura 4

g234475

3

Montaggio del passacavi

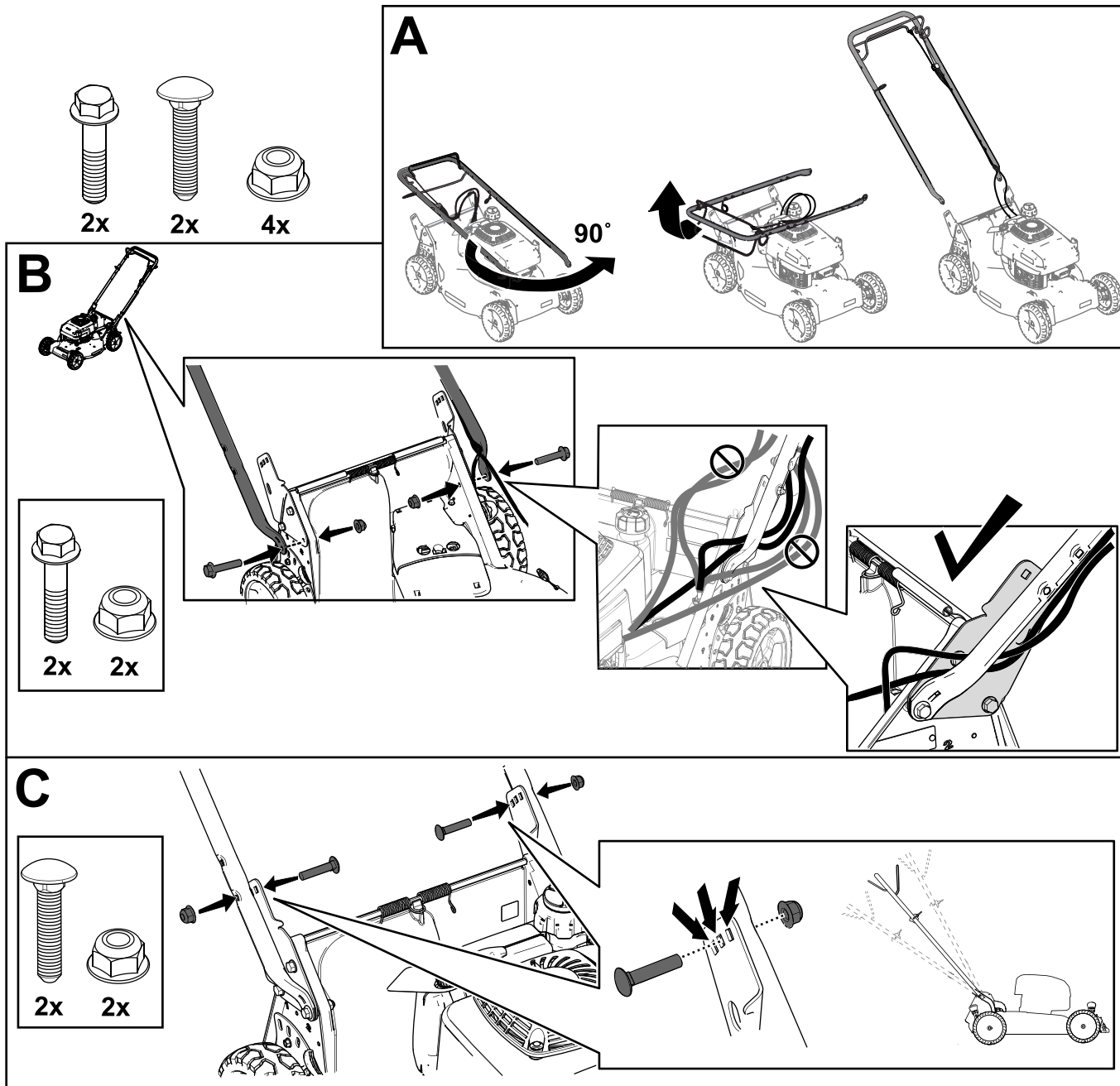
Non occorrono parti

Procedura



Figura 5

g234486

4

Aggiunta di olio nel motore

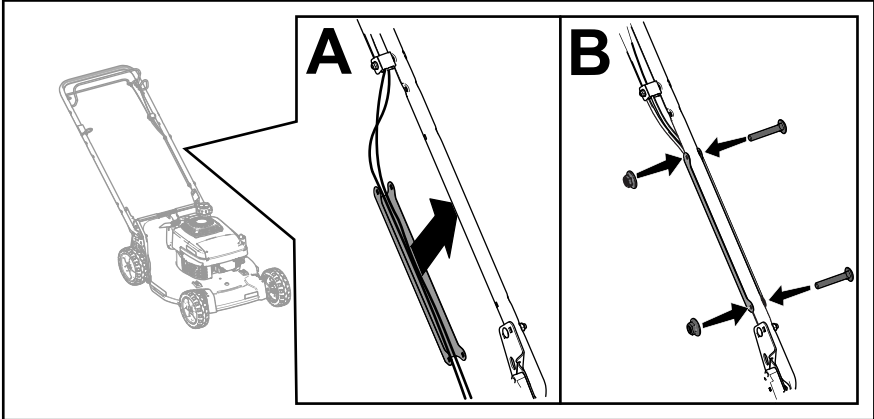
Non occorrono parti

Procedura

Importante: Non avviate il motore con il livello dell'olio troppo basso o troppo alto, per evitare di danneggiare il motore stesso.



Figura 6

g235721

5

Montaggio del cesto di raccolta

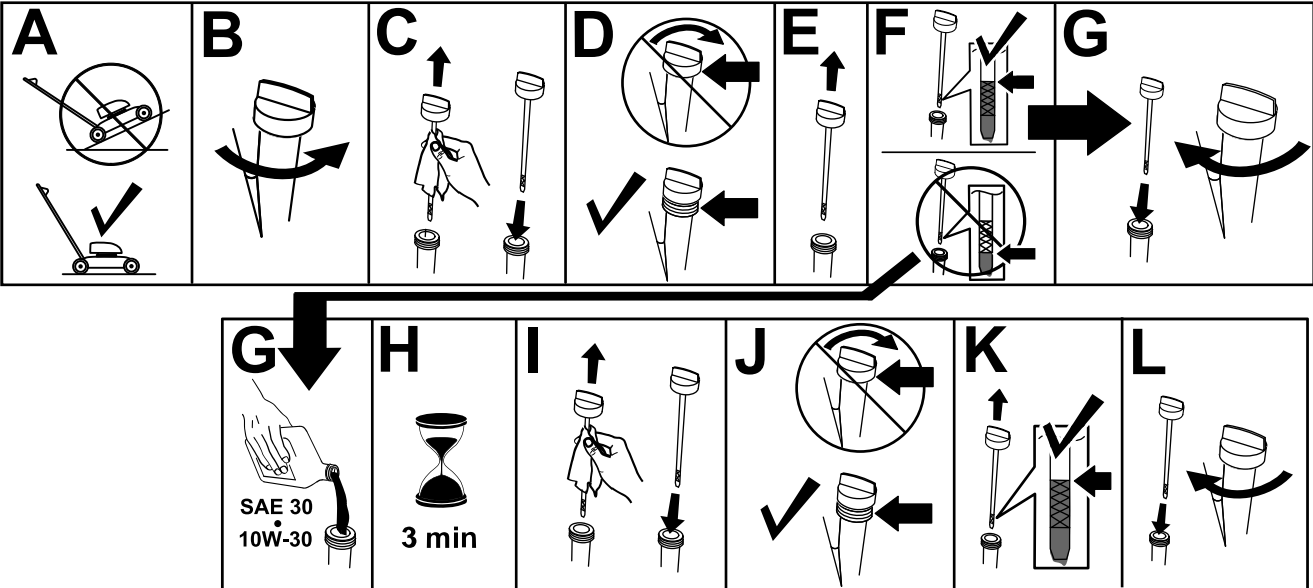
Non occorrono parti

Procedura



Figura 7

g238450

6

Regolazione della trazione automatica

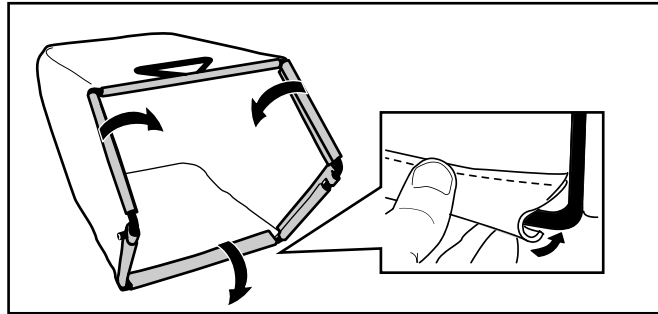
Non occorrono parti

Procedura

Importante: Regolate il cavo di trazione automatica prima di azionare la macchina per la prima volta. Fate riferimento a [Regolazione della trazione automatica \(pagina 27\)](#).

Quadro generale del prodotto



Figura 8

g231063

- | | |
|---|---------------------------------------|
| 1. Stegola | 6. Leva di comando dell'acceleratore |
| 2. Barra della trazione automatica | 7. Filtro dell'aria |
| 3. Barra di comando della lama | 8. Candela |
| 4. Deflettore posteriore (non illustrato) | 9. Leva dell'altezza di taglio (4) |
| 5. Tappo del serbatoio del carburante | 10. Rifornimento olio/asta di livello |

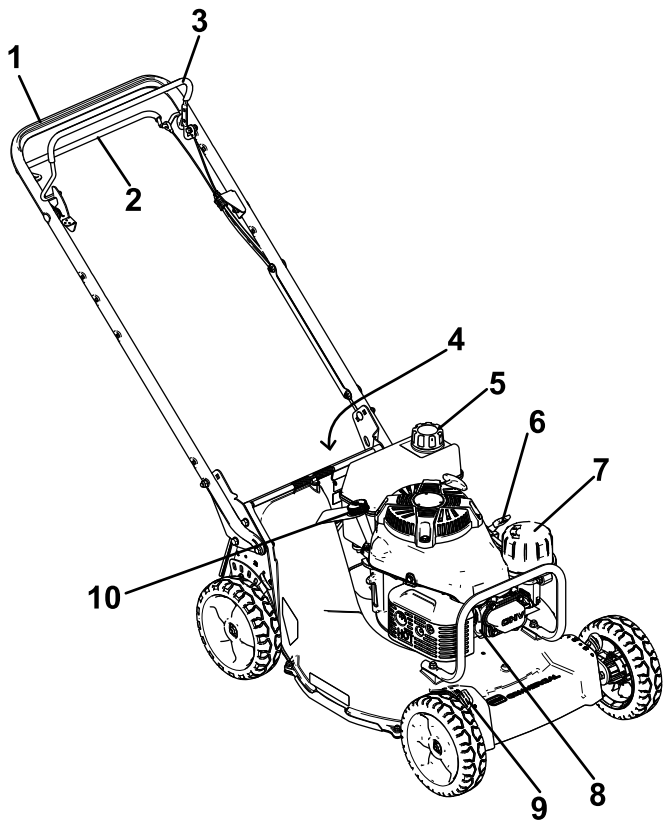

Figura 9

g231061

- | | |
|----------------------|------------------------------------|
| 1. Cesto di raccolta | 2. Coperchio di scarico posteriore |
|----------------------|------------------------------------|

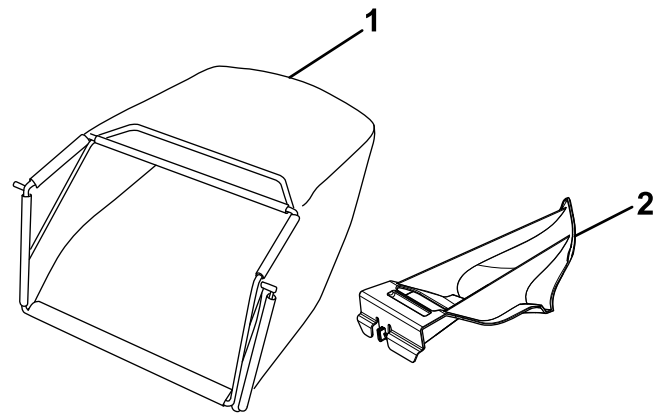

Figura 10
Barra di comando

g331712

- | | |
|--|------------------------|
| 1. Leva di bloccaggio del comando lame | 3. Stegola |
| 2. Stegola di comando delle lame | 4. Stegola di trazione |

Specifiche

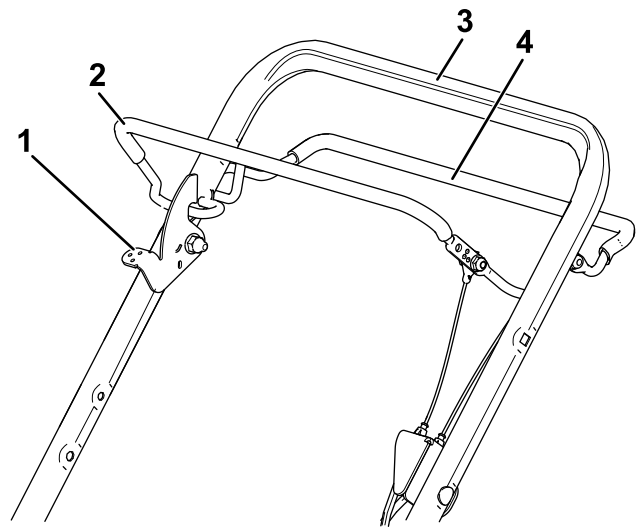
| Modello | Peso | Lun- ghezza | Lar- ghezza | Altezza |
|---------|-------|----------------|----------------|---------|
| 22280 | 59 kg | 150 cm | 56 cm | 107 cm |

Attrezzi/accessori

È disponibile una gamma di attrezzi ed accessori approvati da Toro per l'impiego con la macchina, per ottimizzare ed ampliare le sue applicazioni. Richiedete un elenco di tutti gli attrezzi ed accessori approvati a

un Centro Assistenza Toro o a un Distributore Toro autorizzati oppure visitate il sito www.Toro.com.

Per ottenere prestazioni ottimali e mantenere la certificazione di sicurezza della macchina, utilizzate solo ricambi e accessori originali Toro. I ricambi e gli accessori realizzati da altri produttori possono essere pericolosi e tale utilizzo può rendere nulla la garanzia del prodotto.

Funzionamento

Nota: Stabilite i lati sinistro e destro della macchina dalla normale posizione operativa.

Prima dell'uso

Sicurezza prima del funzionamento

Requisiti generali di sicurezza

- Spegnete sempre la macchina, attendete che tutte le parti in movimento si arrestino e lasciate raffreddare la macchina prima di eseguire interventi di riparazione, manutenzione, pulizia o di rimessarla.
- Familiarizzate con il funzionamento sicuro dell'apparecchiatura, con i comandi dell'operatore e con gli adesivi di sicurezza.
- Controllate che tutte le protezioni e i dispositivi di sicurezza, come deflettori e/o cesti di raccolta, siano montati e perfettamente funzionanti.
- Controllate sempre la macchina per accertarvi che le lame e i bulloni delle lame non siano usurati o danneggiati.
- Ispezionate l'area in cui userete la macchina ed eliminate tutti gli oggetti che potrebbero interferire con il suo funzionamento o che la macchina potrebbe scagliare.
- Il contatto con la lama in movimento causa gravi ferite. Non mettete le dita sotto la scocca.

Sicurezza del carburante

- Il carburante è estremamente infiammabile e altamente esplosivo. Un incendio o un'esplosione di carburante possono ustionare voi ed altre persone e causare danni.
 - Per impedire che una carica elettrostatica faccia incendiare il carburante, mettete la tanica e/o la macchina per terra prima del riempimento, mai in un veicolo o su un oggetto.
 - Fate il pieno di carburante all'aria aperta, a motore freddo. Tergete il carburante versato.
 - Non maneggiate il carburante quando fumate o nelle adiacenze di una fiamma libera o di scintille.
 - Non togliete il tappo del carburante né aggiungete carburante al serbatoio mentre il motore è in funzione o caldo.
 - Non cercate di avviare il motore se avete versato del carburante. Non create possibili

fonti di incendio finché i vapori del carburante non si saranno dissipati.

- Conservate il carburante in taniche omologate e tenete lontano dalla portata dei bambini.
- Se ingerito, il carburante è nocivo o fatale. L'esposizione a lungo termine ai vapori di benzina può causare gravi danni e malattie.
 - Evitate di respirare a lungo i vapori.
 - Tenete il viso e le mani lontano dagli ugelli e dall'apertura del serbatoio del carburante.
 - Tenete il carburante lontano dagli occhi e dalla pelle.

Riempimento del serbatoio del carburante

⚠ PERICOLO

La benzina è estremamente infiammabile ed esplosiva. Un incendio o un'esplosione a causa della benzina possono ustionare voi ed altre persone.

- Per impedire che una carica elettrostatica faccia incendiare la benzina, mettete la tanica e/o la macchina per terra prima del riempimento, mai in un veicolo o su un oggetto.
- Riempite il serbatoio all'aperto, a motore freddo. Tergete le perdite accidentali.
- Non maneggiate la benzina quando fumate, o nelle adiacenze di una fiamma libera o di scintille.
- Conservate la benzina in una tanica per carburante approvata, fuori dalla portata dei bambini.
- Per ottenere risultati ottimali utilizzate solo benzina senza piombo fresca e pulita (con meno di 30 giorni), di 87 o più ottani (metodo di classificazione (R+M)/2).
- È accettabile il carburante ossigenato con etanolo fino al 10% o 15% di MTBE per volume.
- **Etanolo:** è accettabile la benzina con etanolo fino al 10% (nafta) o 15% di MTBE (metil-ter-butil etere) per volume. Etanolo e MTBE non sono identici. L'utilizzo di benzina con etanolo al 15% (E15) per volume non è approvato. **Non utilizzate benzina con etanolo superiore al 10% per volume**, come E15 (contiene etanolo al 15%), E20 (contiene etanolo al 20%) o E85 (contiene etanolo fino all'85%). L'utilizzo di benzina non approvata

può provocare problemi di prestazioni e/o danni al motore non coperti dalla garanzia.

- **Non** utilizzate benzina contenente metanolo.
- Nella stagione invernale, **non** conservate il carburante nel serbatoio o nei contenitori senza utilizzare un apposito stabilizzatore.
- **Non** aggiungete olio alla benzina.

Importante: Per ridurre i problemi di avviamento, aggiungete stabilizzatore/additivo del carburante al carburante fresco come indicato dal produttore dello stabilizzatore del carburante.

Nota: Il serbatoio carburante ha una capienza di 3,8 litri.



Figura 11

g230458

Controllo del livello dell'olio motore

Intervallo tra gli interventi tecnici: Prima di ogni utilizzo o quotidianamente

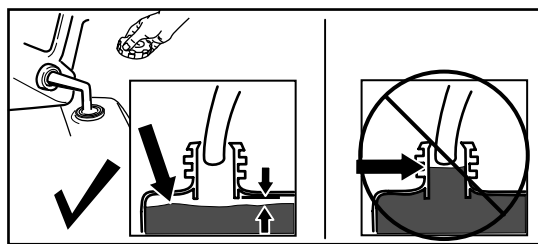
Importante: Non avviate il motore con il livello dell'olio nel carter troppo basso o troppo alto per evitare di danneggiarlo.



Figura 12

g235721

Regolazione dell'altezza della stegola

Potete alzare o abbassare la stegola in 1 di 3 posizioni più comode per voi (Figura 13).

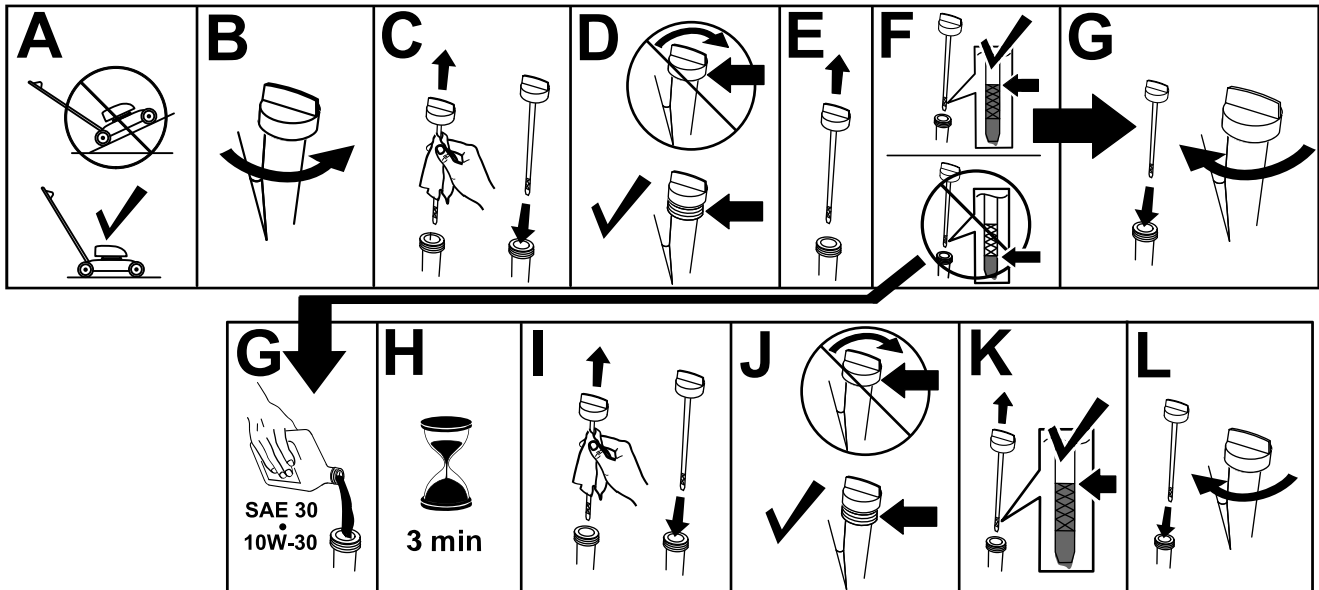

Figura 13

g272748

1. Rimuovete entrambi i bulloni della stegola e i dadi corrispondenti.
2. Spostate la stegola alla posizione dell'altezza desiderata.
3. Assicurate la stegola con i bulloni rimossi in precedenza e i dadi corrispondenti.

Regolazione dell'altezza di taglio

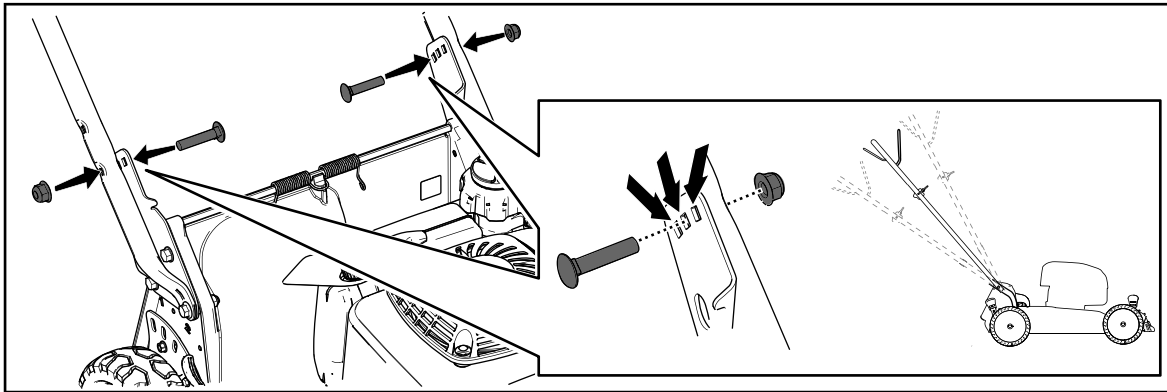
⚠ PERICOLO

Regolando le leve dell'altezza di taglio potreste toccare con le mani una lama in movimento, e infortunarvi gravemente.

- Spegnete il motore e attendete che tutte le parti in movimento si fermino prima di regolare l'altezza di taglio.
- Non inserite le dita sotto la scocca mentre regolate l'altezza di taglio.

⚠ ATTENZIONE

Se il motore è stato acceso, la marmitta sarà calda e potrebbe ustionarvi.

Non avvicinatevi alla marmitta calda.

Regolate l'altezza di taglio come opportuno. Regolate tutte le ruote alla stessa altezza di taglio (Figura 14).



Figura 14

g234297

Durante l'uso

Sicurezza durante il funzionamento

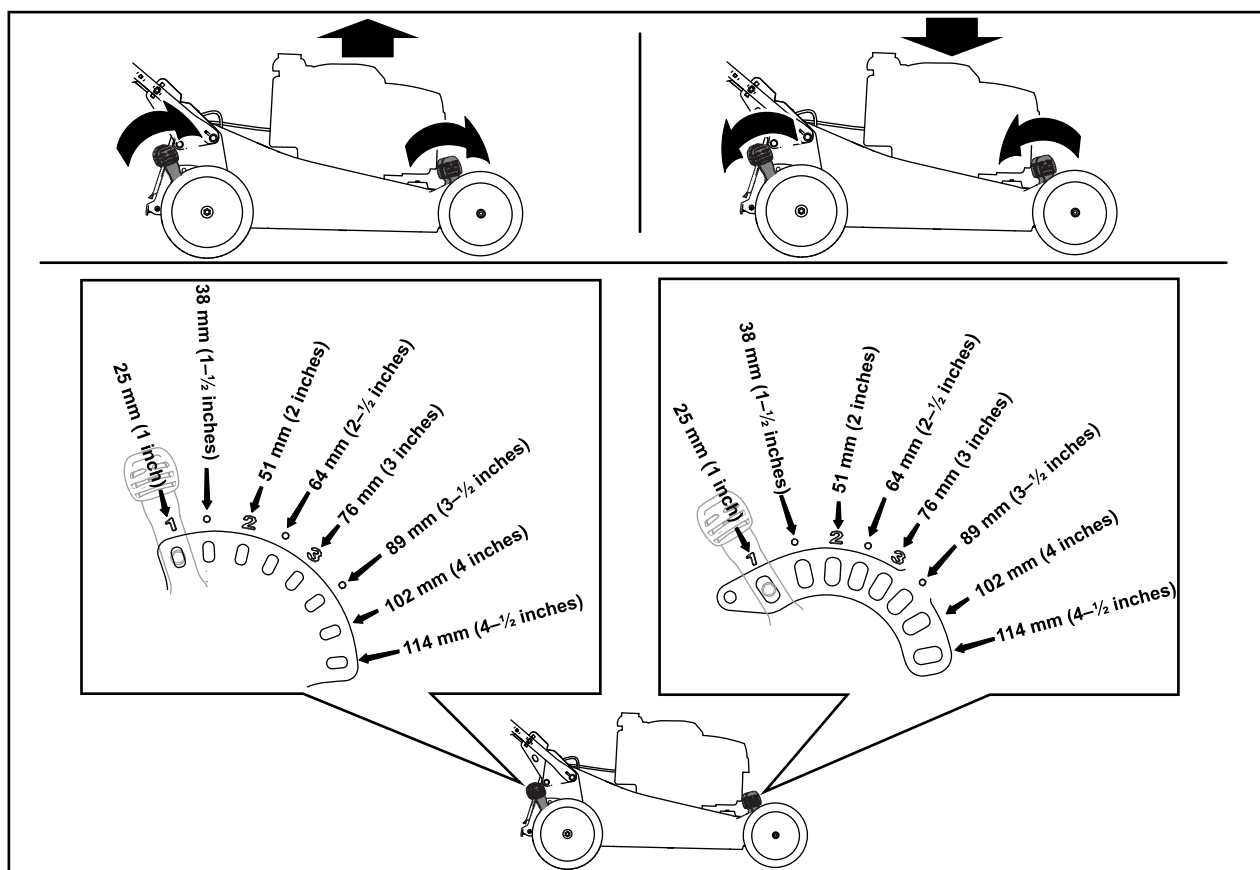
Requisiti generali di sicurezza

- Indossate abbigliamento consono, comprendente occhiali di protezione, pantaloni lunghi, scarpe robuste e antiscivolo e protezioni per l'udito. Legate i capelli lunghi e non indossate indumenti larghi o gioielli pendenti.
- Prestate piena attenzione quando utilizzate la macchina. Non effettuate alcuna attività che causi distrazioni; in caso contrario, potreste causare infortuni o danni alla proprietà.
- Non utilizzate la macchina in caso di malattia, stanchezza o sotto l'effetto di alcol o droga.
- La lama è affilata, e può causare gravi ferite. Prima di lasciare la postazione dell'operatore, spegnete il motore e attendete l'arresto di tutte le parti in movimento.
- Quando rilasciate la barra di comando della lama, sia il motore sia la lama devono fermarsi entro 3 secondi. In caso contrario, smettete subito di usare il tosaerba e rivolgetevi ad un Centro Assistenza autorizzato.
- Tenete lontani gli astanti dall'area operativa. Tenete i bambini piccoli fuori dall'area operativa e sotto attenta sorveglianza da parte di un adulto responsabile che non stia utilizzando la macchina. Fermate la macchina se qualcuno entra nell'area di lavoro.
- Guardate sempre in basso e dietro prima di azionare la macchina in retromarcia.
- Azionate la macchina soltanto in condizioni meteo idonee e di buona visibilità. Non utilizzate la macchina se c'è rischio di fulmini.
- Erba e foglie bagnate possono causare gravi ferite se doveste scivolare e toccare la lama. Evitate di tosare in condizioni di bagnato.
- Prestate la massima attenzione quando vi avvicinate a curve cieche, cespugli, alberi o ad altri oggetti che possano ostruire la visuale.
- Non dirigete il materiale di scarico verso le persone. Evitate di scaricare il materiale contro un muro o un'ostruzione poiché potrebbe rimbalzare contro di voi. Fermate la/le lama/lame quando attraversate superfici in ghiaia.
- Fate attenzione a buche, solchi, gobbe, rocce o altre insidie del terreno. Il terreno accidentato può far sì che perdiate l'equilibrio o la presa.
- Se la macchina colpisce un oggetto o inizia a vibrare, spegnete immediatamente il motore,

attendete l'arresto di tutte le parti in movimento e scollegate il cappellotto dalla candela prima di esaminare la macchina per escludere danni. Effettuate le riparazioni necessarie prima di riprendere a utilizzare la macchina.

- Spegnete il motore e attendete che tutte le parti in movimento si fermino prima di lasciare la posizione di guida.
- Se il motore è stato acceso, sarà caldo e potrebbe provocarvi ustioni. Non avvicinatevi al motore caldo.
- Mettete in funzione il motore solo in zone con una buona ventilazione. I gas di scarico contengono monossido di carbonio, un veleno mortale inodore.
- Controllate spesso i componenti del cesto di raccolta e il camino di scarico al fine di verificare la presenza di segni di usura o deterioramento e all'occorrenza sostituiteli con ricambi originali Toro.

Sicurezza sui pendii

- Eseguite un movimento laterale, mai verso l'alto e il basso. Sulle pendenze invertite la direzione con la massima cautela.
- Non tosate pendenze eccessivamente ripide. A causa della scarsa tenuta, la macchina potrebbe slittare e cadere.
- Tosate con cautela in prossimità di scarpate, fossati o terrapieni.

Avviamento del motore

1. Collegate il cappellotto alla candela.
2. Aprite la valvola del carburante spostando la relativa leva verso **destra** (Figura 15).



Figura 15

1. Leva di comando dell'acceleratore
2. Leva della valvola del carburante

3. Portate la leva dell'acceleratore in posizione STARTER.

Nota: Non usate lo starter se il motore è caldo.

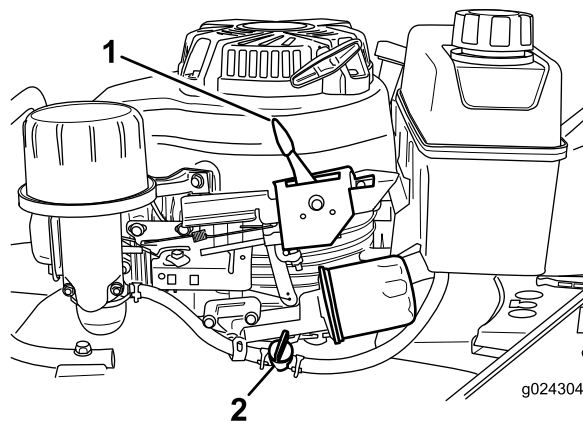
4. Tirate leggermente la maniglia di avviamento fino ad avvertire una certa resistenza, e date uno strappo.

Nota: Lasciate che il cordino si riavvolga nel guidacavo sulla maniglia lentamente.

5. All'avvio del motore, spostate la leva del comando dell'acceleratore in posizione FAST.

Spegnimento del motore

Rilasciate la barra di comando della lama e spostate la leva del comando dell'acceleratore (Figura 15) in posizione Stop.

Nota: Chiudete la valvola del carburante (Figura 15) se non prevedete di avviare il motore a breve.

Utilizzo della trazione automatica e inserimento delle lame

Questa macchina ha 3 velocità di trazione: 1 (lenta), 2 (media) e 3 (veloce); ha anche una posizione di folle (N). La leva di trazione automatica è situata sotto e dietro il serbatoio del carburante (Figura 16).



Figura 16

1. Leva di trazione automatica

1. Spostate la leva della trazione automatica nella velocità di trazione desiderata.
2. Avviare il motore.
3. Per utilizzare la trazione automatica, premete la barra della trazione automatica (Figura 17).

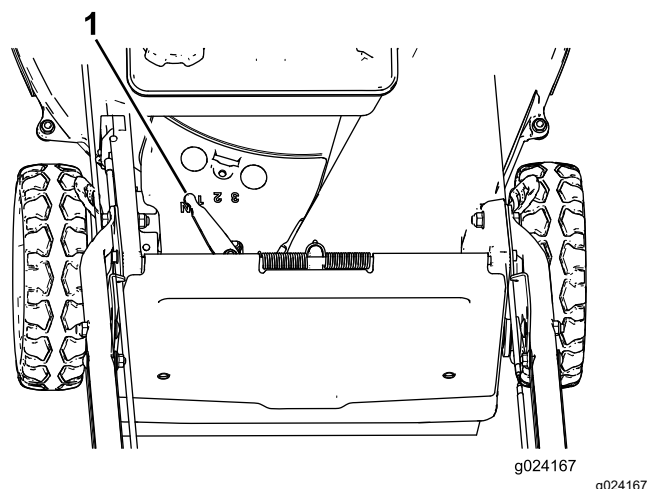

Figura 17

Nota: Potete modificare la velocità di trazione aumentando o riducendo la distanza tra la barra della trazione automatica e la stegola.

Per innestare le lame, procedete come indicato di seguito:

1. Spingete in avanti e tenete premuta la leva di blocco del comando lame per rilasciare la stegola di comando delle lame (A della Figura 18).
2. Portate la stegola di comando delle lame verso la stegola e rilasciate la leva di blocco del comando lame; la lama dovrebbe innestarsi (A della Figura 18).
3. Rilasciate la stegola di comando delle lame per disinnestare la lama (B della Figura 18). La leva di blocco del comando della lama viene ripristinata per bloccare la stegola di comando della lama.

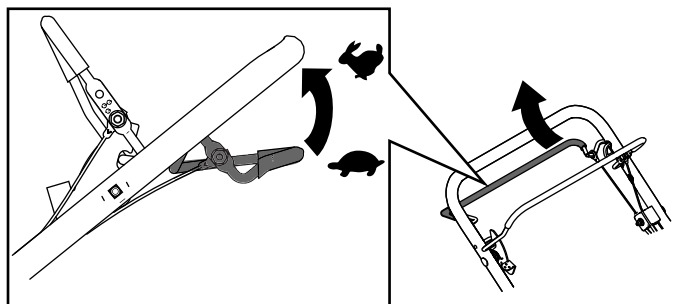

Figura 18

g237185

Controllo della frizione del freno della lama

Controllate sempre la barra di comando della lama prima dell'uso, per accertare che la frizione del freno della lama funzioni correttamente.

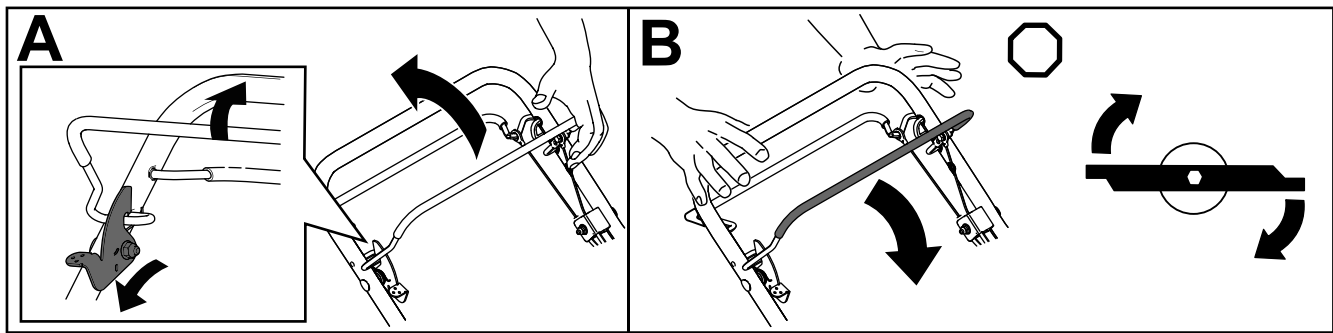
Controllo con il cesto di raccolta

1. Montate il cesto di raccolta vuoto sulla macchina.
2. Avviate il motore.
3. Innestate la lama.

Nota: Se il cesto di raccolta inizia a gonfiarsi è segno che la lama è innestata e gira.

4. Rilasciate la barra di comando della lama.

Nota: Se il cesto di raccolta non si sgonfia immediatamente, la lama continua a girare. La frizione del freno della lama si può deteriorare, e se non viene riattata può essere pericolosa durante l'uso. Fate controllare e revisionare la macchina da un Distributore autorizzato.

5. Spegnete il motore e attendete che tutte le parti in movimento si siano fermate.

Controllo senza il cesto di raccolta

1. Portate la macchina su una zona lastricata e priva di vento.

Riciclaggio dello sfalcio

La macchina viene spedita dalla fabbrica pronta per il riciclaggio dello sfalcio e delle foglie nel tappeto erboso. Per preparare la macchina al riciclaggio:

- Se il cesto di raccolta è montato sulla macchina, rimuovetelo (A di [Figura 19](#)).
- Se il coperchio dello scarico posteriore non è installato, afferratelo dalla maniglia, sollevate il deflettore posteriore e inseritelo nel camino di scarico posteriore fino a bloccare il fermo in posizione (B di [Figura 19](#)).

2. Impostate tutte e 4 le ruote nella posizione con altezza di taglio di 76 mm; fate riferimento a [Regolazione dell'altezza di taglio \(pagina 16\)](#).
3. Prendete mezzo foglio di carta di giornale e arrotolatelo in una pallina del diametro di 76 mm circa, così che possa inserirsi sotto la scocca della macchina.
4. Mettete la pallina di giornale davanti alla macchina, a una distanza di 13 cm.
5. Avviate il motore.
6. Innestate la lama.
7. Rilasciate la barra di comando della lama.
8. Spingete subito la macchina sopra la pallina di giornale.
9. Spegnete il motore e attendete che tutte le parti in movimento si siano fermate.
10. Andate davanti alla macchina e controllate la pallina di giornale.

Nota: Se la pallina di giornale non è andata sotto la macchina, ripetete le voci da 4 a 10.

Nota: Se la pallina di giornale si è aperta o è tagliuzzata, è segno che la lama non si è fermata correttamente, e che il tosaerba non può essere utilizzato con sicurezza. Rivolgetevi a un Centro Assistenza autorizzato.



Figura 19

g236734

⚠ AVVERTENZA

Azionando la macchina per riciclare l'erba tagliata senza posizionare il coperchio, gli oggetti potrebbero essere scagliati verso di voi o gli astanti. È inoltre possibile venire a contatto con la lama. Il contatto con la lama o gli oggetti scagliati possono causare ferite o decesso.

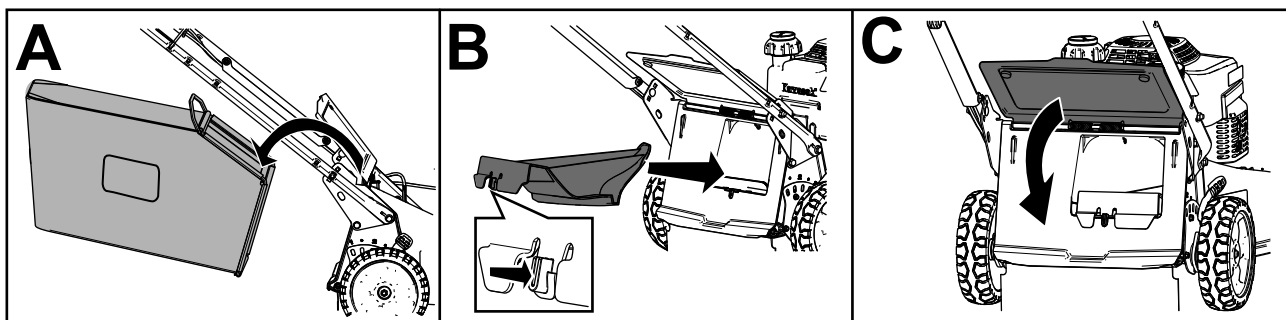
Prima di riciclare lo sfalcio, verificate che il coperchio di scarico posteriore sia montato. Non innestate le lame senza installare il coperchio di scarico posteriore o il cesto di raccolta sulla macchina.

Utilizzo del cesto di raccolta

Utilizzate il cesto di raccolta quando desiderate raccogliere lo sfalcio e le foglie dal tappeto erboso.

⚠ AVVERTENZA

Non utilizzate il cesto di raccolta se è consumato, in quanto sassolini e simili corpi estranei possono essere scagliati verso di voi o gli astanti, causando gravi ferite o anche la morte.

Controllate spesso le condizioni del cesto di raccolta. Se è danneggiato, montate un nuovo cesto di ricambio del produttore.

⚠ AVVERTENZA

Le lame sono affilate e possono causare gravi ferite in caso di contatto.

Prima di lasciare la postazione dell'operatore, spegnete il motore e attendete l'arresto di tutte le parti in movimento.

Montaggio del cesto di raccolta

1. Spegnete il motore e attendete che tutte le parti in movimento si siano fermate.
2. Sollevate il deflettore posteriore e tenetelo sollevato (A di [Figura 20](#)).
3. Rimuovete il coperchio di scarico posteriore premendo il fermo con il pollice ed estraendo il coperchio dalla macchina (B e C di [Figura 20](#)).
4. Installate le estremità dell'asta del cesto nelle tacche alla base della stegola e spostate il cesto avanti e indietro per accertare che le estremità dell'asta del cesto siano posizionate in fondo a entrambe le tacche (D di [Figura 20](#)).
5. Abbassate il deflettore posteriore in modo che poggi sul cesto di raccolta.



Figura 20

g236745

Rimozione del cesto di raccolta

⚠ PERICOLO

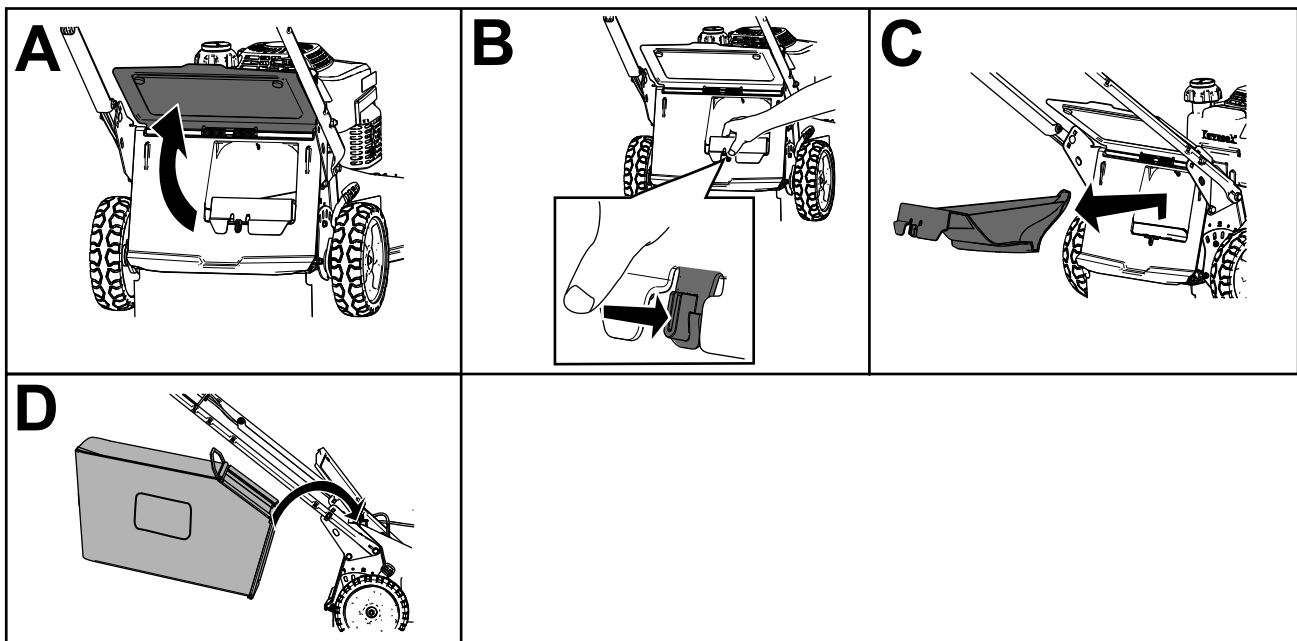
La macchina può scagliare sfalci ed altri oggetti attraverso la scocca della macchina aperta. Gli oggetti scagliati con forza possono causare lesioni gravi o morte a voi o agli astanti.

- Non rimuovete il cesto dell'erba e avviate il motore senza il coperchio di scarico installato sulla macchina.
- Non aprite mai il deflettore posteriore sulla macchina se il motore è acceso.
 1. Spegnete il motore e attendete che tutte le parti in movimento si siano fermate.
 2. Sollevate il deflettore posteriore.
 3. Rimuovete l'asta sul cesto di raccolta dalle tacche alla base della stegola (A di [Figura 19](#)).
 4. Installate il coperchio di scarico (B di [Figura 19](#)).
 5. Abbassate il deflettore posteriore (C di [Figura 19](#)).

Suggerimenti

Suggerimenti generali

- Prima di utilizzare la macchina consultate le istruzioni per la sicurezza e leggete attentamente questo manuale.
- Sgombrate la zona da bastoni, sassi, fili, rami ed altri corpi estranei che possano essere colpiti e scagliati dalla lama.
- Tenete lontano tutti, specialmente bambini ed animali da compagnia, dall'area da tosare.
- Evitate di urtare alberi, muri, cordoni ed altri corpi solidi e non tosate deliberatamente sopra un oggetto.
- Se la macchina dovesse colpire un oggetto o iniziare a vibrare, spegnete immediatamente il motore, scollegate il cappellotto dalla candela ed esaminate la macchina per escludere danni.
- Mantenete affilata la lama durante l'intera stagione di tosatura. Limate a intervalli regolari le tacche sulla lama.
- All'occorrenza sostituite la lama con una lama sostitutiva originale del produttore.
- Tosate soltanto erba o foglie asciutte. Erba e foglie bagnate tendono ad ammucchiarsi sul tappeto erboso, e possono intasare il tosaerba o arrestare il motore.

⚠ AVVERTENZA

Erba e foglie bagnate possono causare gravi ferite se doveste scivolare e toccare la lama.

Tosate soltanto quando è asciutto.

- Pulite sempre il sottoscocca della macchina dopo ogni tosatura; fate riferimento a [Pulizia sotto la macchina \(pagina 22\)](#).
- Mantenete il motore in ottime condizioni di servizio.
- Pulite spesso il filtro dell'aria. Il mulching rimescola più sfalcio e polvere, che intasano il filtro dell'aria e riducono le prestazioni del motore.
- Per ottenere una tosatura ottimale impostate il regime del motore alla massima.

⚠ AVVERTENZA

Non fate funzionare la macchina con il motore a un regime superiore a quello impostato in fabbrica. La mancata osservanza può permettere che un pezzo di lama o di motore venga scagliato verso di voi o gli astanti, causando gravi lesioni o anche la morte.

- **Non modificate il regime del motore.**
- **Se sospettate che il regime del motore sia più veloce del normale, rivolgetevi a un Centro Assistenza autorizzato.**

Falciatura dell'erba

- L'erba cresce a ritmi diversi in stagioni diverse. Durante la calda estate è meglio tosare l'erba ad altezze di taglio di 64 mm, 76 mm o 89 mm. Falciate soltanto un terzo del filo d'erba per volta. Non falciate con impostazioni inferiori a 64 mm, a meno che l'erba non sia rada o nel tardo autunno, quando l'erba inizia a rallentare la crescita.
- Per falciare erba alta più di 15 cm, tosate prima all'altezza di taglio superiore procedendo lentamente, quindi tosate di nuovo a un'altezza inferiore per ottenere un tappeto erboso più attraente. Se l'erba è troppo alta e le foglie si ammucchiano sul tappeto erboso, è probabile che il tosaerba si intasi ed il motore si fermi.
- Alternate la direzione di tosatura, per contribuire a disperdere lo sfalcio sul tappeto erboso ed ottenere una fertilizzazione uniforme.

Se l'aspetto del tappeto erboso tosato non è soddisfacente, provate 1 dei seguenti:

- Affilatura della lama.
- Camminate più lentamente mentre tosate.

- Alzate l'altezza di taglio del tosaerba.
- Tosate l'erba più di frequente.
- Sovrapponete le passate, anziché falciare un'intera andana ad ogni passata.

Sminuzzatura delle foglie

- Dopo la tosatura del tappeto erboso, almeno metà di esso deve essere visibile attraverso le foglie. All'occorrenza, effettuate più di una sola passata sulle foglie.
- Se il tappeto erboso è coperto solamente da un leggero strato di foglie, impostate tutte le ruote alla medesima altezza di taglio.
- Se il tosaerba non sminuzza finemente le foglie, rallentate la velocità di tosatura.

Dopo l'uso

Sicurezza dopo le operazioni

Requisiti generali di sicurezza

- Spegnete sempre la macchina, attendete che tutte le parti in movimento si arrestino e lasciate raffreddare la macchina prima di eseguire interventi di riparazione, manutenzione, pulizia o di rimessarla.
- Per prevenire un incendio, eliminate erba e detriti dalla macchina. Tergete l'olio e il carburante versati.
- Non depositate mai la macchina o la tanica del carburante in presenza di fiamme libere, scintille o spie, come vicino a uno scaldabagno o altre apparecchiature.

Sicurezza durante il rimorchio

- Prestate cautela durante il carico o lo scarico della macchina.
- Fissate la macchina per evitare il rotolamento.
- Chiudete la valvola del carburante prima di caricare la macchina per il trasporto.

Pulizia sotto la macchina

Otterrete una resa ottimale se manterrete pulito il sottoscocca della macchina. Prestate particolare attenzione a mantenere puliti i blocchetti deflettori ([Figura 21](#)).



Figura 21

1. Blocchetti deflettori

Metodo di lavaggio

Intervallo tra gli interventi tecnici: Dopo ogni utilizzo

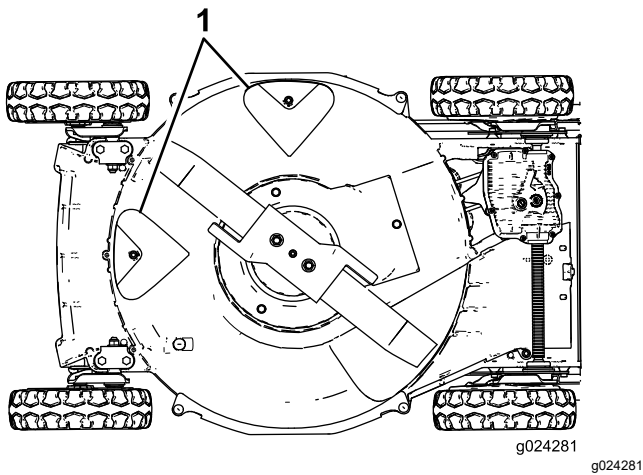
⚠ AVVERTENZA

La macchina può spostare del materiale dal sottoscocca.

- Usate occhiali di sicurezza.
 - Quando il motore è acceso, rimanete in posizione di guida (dietro la stegola).
 - Non consentite ad alcuno di avvicinarsi alla zona di lavoro.
1. Spostate la macchina su una superficie pavimentata e pianeggiante, accanto a un tubo da giardinaggio.
 2. Avviare il motore.
 3. Tenete il flessibile da giardino all'altezza della stegola e indirizzate il getto verso terra davanti alla ruota posteriore destra (Figura 22).



Figura 22

1. Ruota posteriore destra

Nota: La lama adduce l'acqua e lava via lo sfalcio. Lasciate scorrere l'acqua finché non uscirà più sfalcio dalla macchina.

4. Spegnete il motore e attendete che tutte le parti in movimento si siano fermate.

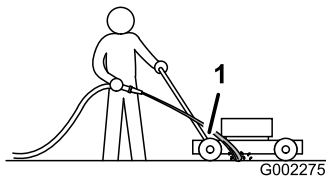
5. Chiudete l'acqua.
6. Avviate la macchina e fatela funzionare per alcuni minuti, per asciugare il sottoscocca.

Raschiatura

Se il lavaggio non elimina tutti i corpi estranei dal sottoscocca, raschiatelo finché non è pulito.

1. Scollegate il cappello dalla candela (Figura 8).
2. Spurgate il carburante dal serbatoio.

⚠ AVVERTENZA

Inclinando il tosaerba potreste causare la fuoriuscita di carburante dal carburatore o dal serbatoio del carburante. Il carburante è molto infiammabile ed altamente esplosivo e, in alcune condizioni, può causare infortuni e danni alla proprietà.

Per evitare di spargere carburante fate girare il motore a secco, oppure rimuovetelo mediante una pompa a mano, mai con un sifone.

3. Inclinate il tosaerba sul lato **destro** (filtro dell'aria verso l'alto).
4. Togliete morchia e sfalcio con un raschietto di legno duro. Evitate di toccare bavature e taglienti affilati.
5. Raddrizzate il tosaerba in posizione di servizio.
6. Collegare il cappello alla candela.

Manutenzione

Nota: Stabilite i lati sinistro e destro della macchina dalla normale posizione di guida.

Programma di manutenzione raccomandato

| Cadenza di manutenzione | Procedura di manutenzione |
|--|---|
| Dopo le prime 8 ore | <ul style="list-style-type: none">• Cambio dell'olio motore. |
| Dopo le prime 25 ore | <ul style="list-style-type: none">• Serrate tutti i dispositivi di tenuta allentati. |
| Prima di ogni utilizzo o quotidianamente | <ul style="list-style-type: none">• Controllate il livello dell'olio motore e all'occorrenza rabboccate.• Controllate la lama del tosaerba per accertare che non sia consumata o danneggiata.• Controllate l'acceleratore per accertare che non sia consumato o danneggiato.• Controllate il tempo di arresto del freno della lama. La lama deve arrestarsi entro 3 secondi dal rilascio della barra di controllo della lama, in caso contrario rivolgetevi a un Centro Assistenza autorizzato a scopo di riparazione.• Controllate tutti gli elementi di fissaggio allentati o mancanti sul motore.• Verificate che non ci siano fuoriuscite di olio o carburante.• Controllate o pulite l'avviamento a strappo e la griglia della presa d'aria. |
| Dopo ogni utilizzo | <ul style="list-style-type: none">• Rimuovete sfalcio e morchia da sotto la scocca. |
| Ogni 25 ore | <ul style="list-style-type: none">• Pulite il prefiltro in schiuma sintetica (più spesso in ambienti polverosi). |
| Ogni 40 ore | <ul style="list-style-type: none">• Pulite ruote e corone dentate. |
| Ogni 50 ore | <ul style="list-style-type: none">• Cambiate l'olio motore (più spesso in ambienti polverosi).• Affilate o sostituite la lama. Se il tagliente si smussa rapidamente in ambienti accidentati o sabbiosi, effettuatene più spesso la manutenzione.• Rimuovete lo sfalcio e i detriti da sotto il copricinghia.• Pulite il carter della frizione del freno della lama. |
| Ogni 100 ore | <ul style="list-style-type: none">• Controllate, pulite e regolate la distanza tra gli elettrodi della candela; all'occorrenza, regolate la candela.• Serrate tutti i dispositivi di tenuta allentati.• Controllate o pulite l'avviamento a strappo e la griglia della presa d'aria. |
| Ogni 200 ore | <ul style="list-style-type: none">• Cambio del filtro dell'olio motore.• Rivolgetevi a un centro assistenza autorizzato per verificare le fuoriuscite nel sistema del carburante e/o il deterioramento del flessibile del carburante. All'occorrenza sostituite le parti usurate. |
| Ogni 300 ore | <ul style="list-style-type: none">• Sostituite il filtro di carta dell'aria (più sovente in ambienti polverosi).• Pulite il cilindro e le alette della testata del cilindro.• Rivolgetevi a un centro assistenza autorizzato per verificare e regolare la velocità minima del motore.• Rivolgetevi a un centro assistenza autorizzato per pulire la camera di combustione.• Rivolgetevi a un centro assistenza autorizzato per verificare e regolare il gioco della valvola.• Rivolgetevi a un centro assistenza autorizzato per pulire, verificare e lappare la superficie della sede della valvola. |

Importante: Per ulteriori interventi di manutenzione si rimanda al manuale per l'uso del motore.

Sicurezza durante la manutenzione

- Spegnete sempre la macchina, attendete che tutte le parti in movimento si arrestino e lasciate raffreddare la macchina prima di eseguire

interventi di riparazione, manutenzione, pulizia o di rimessarla.

- Staccate il cappello dalla candela prima di eseguire interventi di manutenzione.
- Indossate i guanti e la protezione per gli occhi durante la manutenzione della macchina.

- La lama è affilata, e può causare gravi ferite. Indossate i guanti per eseguire la manutenzione della lama. Non eseguite riparazioni o revisioni sulla lama/e.
- Non manomettere i dispositivi di sicurezza. Controllatene il funzionamento ad intervalli regolari.
- Inclinando la macchina potreste fare fuoriuscire il carburante. Il carburante è infiammabile, esplosivo e può causare infortuni. Fate girare il motore finché non è vuoto, o togliete la benzina con una pompa a mano; non travasatela mai per mezzo di un sifone.
- Per garantire prestazioni ottimali della macchina, utilizzate solo ricambi e accessori originali Toro. I ricambi e gli accessori realizzati da altri produttori possono essere pericolosi e tale utilizzo può rendere nulla la garanzia del prodotto.



Figura 23

- | | |
|--|------------------------------|
| 1. Coperchio | 3. Base del filtro dell'aria |
| 2. Prefiltro in schiuma sintetica e filtro aria di carta | |

Manutenzione del filtro dell'aria

Intervallo tra gli interventi tecnici: Ogni 25 ore—Pulite il prefiltro in schiuma sintetica (più spesso in ambienti polverosi).

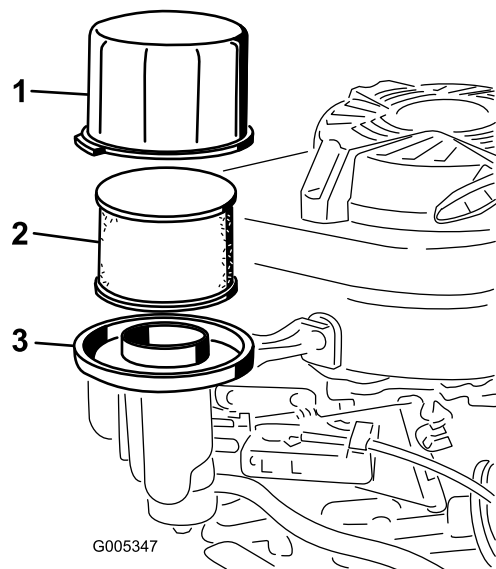
Ogni 300 ore—Sostituite il filtro di carta dell'aria (più sovente in ambienti polverosi).

Importante: Non azionate il motore senza il filtro dell'aria completo in posizione, per evitare di danneggiare seriamente il motore.

1. Spegnete il motore e attendete che tutte le parti in movimento si siano fermate.
2. Scollegate il cappellotto dalla candela.
3. Togliete il coperchio e pulitelo accuratamente (Figura 23).

4. Rimuovete il prefiltro in schiuma sintetica e il filtro dell'aria di carta dalla base del filtro dell'aria (Figura 23).
5. Togliete il prefiltro in schiuma sintetica dal filtro dell'aria di carta e lavatelo con acqua e detersivo neutro, infine tamponatelo finché non è asciutto.
6. Controllate il filtro aria di carta e sostituitelo se eccessivamente sporco.

Importante: Non cercate di pulire i filtri di carta.

7. Montate il prefiltro in schiuma sintetica sul filtro dell'aria di carta.
8. Installate il prefiltro in schiuma sintetica e il filtro dell'aria di carta sulla base del filtro dell'aria.
9. Montate il coperchio.

Cambio dell'olio motore

Intervallo tra gli interventi tecnici: Dopo le prime 8 ore

Ogni 50 ore

Fate girare il motore per alcuni minuti prima di cambiare l'olio, per riscaldarlo. L'olio caldo fluisce meglio e trasporta una maggiore quantità di sostanze inquinanti.

Specifiche dell'olio motore

Specifiche dell'olio motore (cont'd.)

| | |
|---------------------------------|---|
| Capacità dell'olio motore | 0,65 litri senza il filtro dell'olio; 0,85 litri con il filtro dell'olio |
| Viscosità dell'olio | Olio detergente SAE 30 o SAE 10W-30 |
| Classificazione di servizio API | SJ o superiore |

1. Spegnete il motore e attendete che tutte le parti in movimento si siano fermate.
2. Scollegate il cappellotto dalla candela.
3. Spurgate il carburante dal serbatoio.
4. Collocate una bacinella di spurgo sotto l'asta/la valvola di spurgo dell'olio.
5. Pulite attorno all'asta di livello.
6. Girate il tappo in senso antiorario ed estraete l'asta di livello.
7. Inclinate la macchina sul lato **destro** (filtro dell'aria verso l'alto) per fare defluire l'olio nella bacinella di spurgo.
8. Dopo aver spurgato l'olio, raddrizzate il tosaerba in posizione di servizio.
9. Riempite il carter dell'olio con olio fresco fino al livello corretto indicato dall'asta; fate riferimento a [4 Aggiunta di olio nel motore \(pagina 9\)](#).
10. Inserite l'asta di livello nel collo del bocchettone e girate a fondo il tappo in senso orario.
11. Tergete l'olio versato.
12. Riciclate l'olio usato, nel rispetto delle leggi locali.

Cambio del filtro dell'olio motore

Intervallo tra gli interventi tecnici: Ogni 200 ore

1. Avviate il motore per riscaldare l'olio.

⚠ AVVERTENZA

L'olio può scottare quando il motore è caldo, ed il contatto con l'olio caldo può causare gravi ustioni.

Evitate di toccare l'olio motore caldo durante lo spurgo.

2. Spegnete il motore e attendete che tutte le parti in movimento si siano fermate.
3. Scollegate il cappellotto dalla candela.
4. Spurgate la benzina dal serbatoio.

5. Spurgate l'olio dal motore; vedere [Cambio dell'olio motore \(pagina 25\)](#).
6. Mettete un panno sotto il filtro dell'olio ([Figura 24](#)) per raccogliere l'olio che fuoriesce mentre togliete il filtro.



Figura 24

1. Filtro dell'olio

7. Togliete il filtro dell'olio.
8. Con il dito, spalmate l'olio sulla guarnizione del nuovo filtro ([Figura 26](#)).

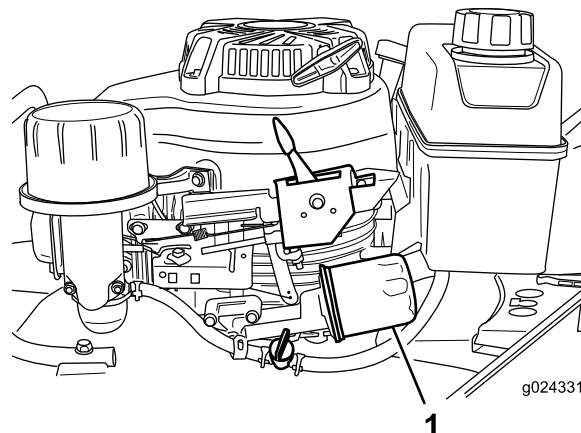

Figura 25

1. Guarnizione

9. Montate il filtro nuovo ruotandolo in senso orario fin quando la guarnizione viene a contatto con il vano del filtro, quindi ruotate manualmente il filtro di altri 3/4 di giro.
10. Riempite il carter dell'olio con olio fresco fino alla linea di pieno (Full) sull'asta [4 Aggiunta di olio nel motore \(pagina 9\)](#).
11. Collegate il cappellotto alla candela.
12. Fate girare il motore per tre minuti circa.
13. Spegnete il motore, attendete che tutte le parti mobili si siano fermate, e controllate che attorno al filtro non vi siano fuoriuscite.

14. Versate dell'altro olio per compensare l'olio nel filtro. Vedere [4 Aggiunta di olio nel motore \(pagina 9\)](#).
15. Riciclate il filtro dell'olio usato nel rispetto dell'ambiente.

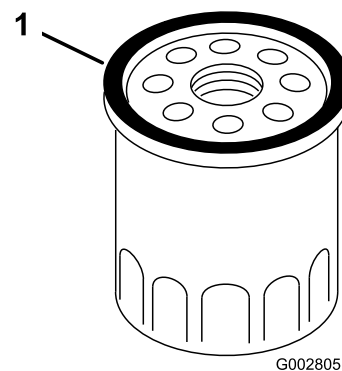
Manutenzione della candela

Intervallo tra gli interventi tecnici: Ogni 100 ore—Controllate, pulite e regolate la distanza tra gli elettrodi della candela; all'occorrenza, regolate la candela.

Usate una candela **NGK BPR5ES** o equivalente.

1. Spegnete il motore e attendete che tutte le parti in movimento si siano fermate.
2. Scollegate il cappello dalla candela ([Figura 8](#)).
3. Pulite attorno alla candela.
4. Togliete la candela dalla testata.

Importante: Le candele incrinatesi, incrostate o sporche devono essere sostituite. Non pulite gli elettrodi, perché i granelli che penetrano nel cilindro possono danneggiare il motore.

5. Impostate la luce sul tappo a 0,76 mm, fate riferimento a ([Figura 26](#)).



Figura 26

1. Isolante dell'elettrodo centrale
2. Elettrodo laterale
3. Distanza fra gli elettrodi (non in scala)

6. Montate a mano la candela con cautela (per evitare l'incrocio della filettatura) e serratela a fondo.
7. Serrate la candela a 23 N·m.

Importante: La candela allentata può surriscaldarsi e danneggiare il motore; l'eccessivo serraggio può danneggiare le filettature nella testa del cilindro.

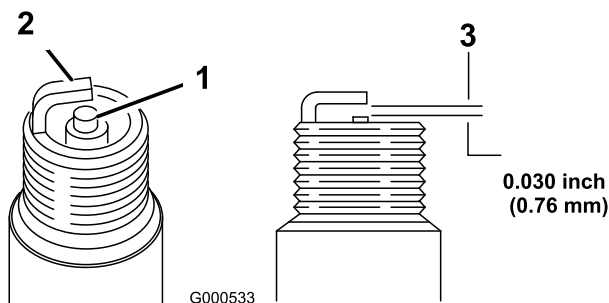
8. Collegare il cappello alla candela.

Regolazione della trazione automatica

Se la macchina è nuova, se la trazione automatica non funziona o se la macchina tende a spostarsi in avanti, regolate il cavo della trazione.

1. Spostate la macchina all'esterno su una superficie lastricata vicino a una parete solida per prevenirne in sicurezza l'avanzamento mentre il motore è in funzione.
2. Posizionate la macchina con gli pneumatici anteriori contro la parete.

Nota: Accertate che l'area sia adeguatamente ventilata e priva di detriti che potrebbero essere scagliati dalla macchina.

3. Portate il cambio in terza.
4. Avviate il motore; fate riferimento a [Avviamento del motore \(pagina 17\)](#).
5. Tirate la barra della trazione automatica verso la stegola.

Nota: Le ruote inizieranno a ruotare appena la barra della trazione automatica tocca la stegola.

6. Spegnete il motore.
7. Per regolare la macchina, eseguite le seguenti azioni:

- Se le ruote non girano quando inserite la barra della trazione automatica, la cinghia di trazione è eccessivamente allentata. Ruotate la manopola di controllo trazione della ruota ([Figura 27](#)) in senso orario di 1 giro e ripetete le fasi da 4 a 6.



Figura 27

1. Manopola di controllo trazione della ruota

- Se le ruote girano prima dell'inserimento completo della barra della trazione automatica, la cinghia di trazione è eccessivamente tirata. Ruotate la manopola di controllo trazione della ruota ([Figura 27](#))

in senso antiorario di 1 giro e ripetete le fasi da 4 a 6.

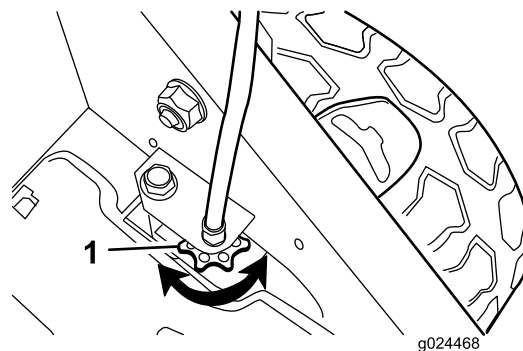
8. Per una nuova cinghia di trazione, ruotate la manopola di regolazione del cavo di trazione in senso orario di 1 altro giro in per consentire il tensionamento normale della cinghia durante il periodo di rodaggio.

Nota: Potete evitare questa fase se state regolando una cinghia usata.

Manutenzione della lama

Tosate sempre con una lama affilata. La lama affilata falcia con precisione, senza strappare o tagliuzzare i fili d'erba.

1. Spegnete il motore e attendete che tutte le parti in movimento si siano fermate.
2. Scollegate il cappellotto dalla candela.
3. Chiudete la valvola del carburante spostando la relativa leva verso **sinistra** (Figura 15).
4. Spurgate il carburante dal serbatoio.
5. Inclinate la macchina sul fianco **destra** (il filtro dell'aria in alto) come mostrato in Figura 28.



Figura 28

1. Lama
2. Dadi della lama
3. Acceleratore

Controllo della lama

Intervallo tra gli interventi tecnici: Prima di ogni utilizzo o quotidianamente—Controllate la lama del tosaerba per accertare che non sia consumata o danneggiata.

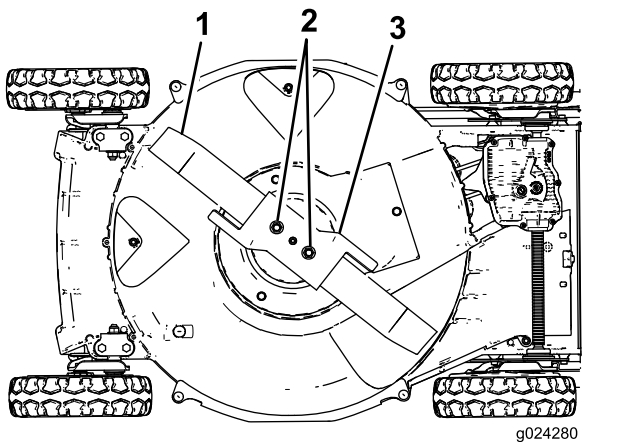
Verificate attentamente che la lama sia affilata e non usurata, con particolare riferimento al punto in cui la sezione piatta s'incontra con la sezione curva (Figura 29A). Sabbia e materiali abrasivi possono consumare

il metallo che connette le sezioni piatta e curva della lama, per cui si consiglia di controllare la lama prima di usare il tosaerba. Sostituite la lama se notate una scanalatura o segni di usura (Figura 29B e Figura 29C); fate riferimento a [Rimozione della lama](#) (pagina 29).



Figura 29

1. Costa
2. Sezione piatta della lama
3. Usura
4. Scanalatura formata

Nota: Per ottenere prestazioni ottimali montate una lama nuova prima dell'inizio della stagione di tosatura. Durante l'anno mantenete il tagliente limando le piccole schegge che talvolta si formano.

⚠ PERICOLO

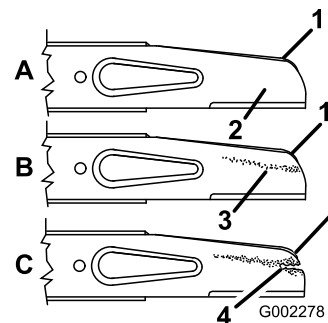
Le lame usurate o danneggiate possono spezzarsi e scagliare frammenti verso di voi o gli astanti, causando gravi ferite o anche la morte.

- Controllate la lama ad intervalli regolari, per accertare che non sia consumata o danneggiata.
- Se la lama è consumata o danneggiata, sostituirla.

Controllo dell'acceleratore

Intervallo tra gli interventi tecnici: Prima di ogni utilizzo o quotidianamente—Controllate l'acceleratore per accertare che non sia consumato o danneggiato.

Esaminate attentamente l'acceleratore per accertare che non sia eccessivamente consumato (Figura 30). Sabbia e materiali abrasivi possono consumare il metallo (soprattutto nell'area indicata come elemento 2 in Figura 30), per cui si consiglia di controllare l'acceleratore prima di usare la macchina. Se notate che una linguetta dell'acceleratore si è consumata fino ad avere un bordo tagliente o presenta una crepa sostituite l'acceleratore; fate riferimento a [Rimozione della lama](#) (pagina 29).



Figura 30

- | | |
|-------------------|------------------|
| 1. Acceleratore | 3. Linguetta |
| 2. Area consumata | 4. Crepa formata |

⚠ AVVERTENZA

Un acceleratore usurato o danneggiato può spezzarsi e scagliare frammenti verso di voi o gli astanti, causando gravi ferite o anche la morte.

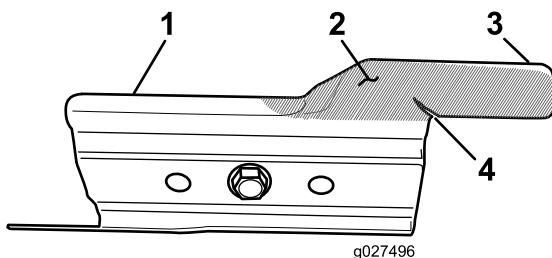
- Controllate l'acceleratore a intervalli regolari, per accertare che non sia consumato o danneggiato.
- Se l'acceleratore è consumato o danneggiato, sostituitelo.

Rimozione della lama

1. Afferrate l'estremità della lama con un cencio o un guanto bene imbottito.
2. Rimuovete i dadi della lama, l'acceleratore e la lama (Figura 29).

Affilatura della lama

Intervallo tra gli interventi tecnici: Ogni 50 ore—Affilate o sostituite la lama. Se il tagliente si smussa rapidamente in ambienti accidentati o sabbiosi, effettuatene più spesso la manutenzione.

Limare la parte superiore della lama per mantenere l'angolo di taglio originale (Figura 31A) ed il raggio interno del tagliente (Figura 31B). La lama rimarrà bilanciata soltanto se rimuoverete una quantità uguale di materiale da entrambi i taglienti.



Figura 31

1. Affilate la lama soltanto a questo angolo.
2. Mantenete il raggio originale in questo punto.

Bilanciamento della lama

1. Verificate il bilanciamento della lama collocando il foro centrale della lama su un chiodo o sul codolo di un cacciavite serrato orizzontalmente in una morsa (Figura 32).

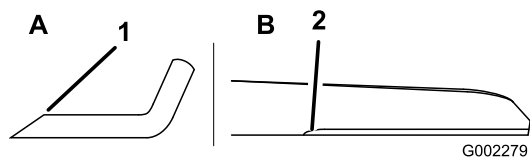

Figura 32

Nota: Potete verificare il bilanciamento anche con un bilanciatore di lame in commercio.

2. Se una estremità della lama si dovesse abbassare, limatela (non limate il tagliente o l'estremità ad esso adiacente) in modo che nessuna estremità della lama si abbassi.

Montaggio della lama

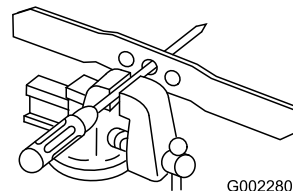
1. Montate una lama Toro affilata e bilanciata, l'acceleratore e i dadi della lama. La costa della lama, quando è correttamente montata, è rivolta verso la parte superiore della scocca del tosaerba.

Nota: Serrate i dadi della lama a una coppia compresa tra 20 e 37 N·m.

⚠ AVVERTENZA

Se utilizzerete la macchina senza l'acceleratore potreste causare la flessione, curvatura o rottura della lama, con conseguente gravi lesioni o la morte vostra o degli astanti.

Non usare la macchina se l'acceleratore non è montato.

2. Raddrizzate il tosaerba in posizione di servizio.

Regolazione del cavo del freno della lama

Il cavo del freno della lama è regolato in stabilimento; non è necessario regolarlo a meno che non sostituite il cavo o la cinghia del freno della lama. **Per sostituire il cavo, sostituite contemporaneamente sia il cavo sia la cinghia.**

1. Spegnete il motore e attendete che tutte le parti in movimento si siano fermate.
2. Scollegate il cappellotto dalla candela.
3. Installate una nuova cinghia del freno della lama e montate la macchina tranne i 2 copricinghia sulla scocca del tosaerba.
4. Installate il nuovo cavo del freno della lama, ma non serrate il serrafilò sulla scocca del tosaerba (Figura 33).



Figura 33

1. Molla
2. Vite e serrafilò

5. Allentate la vite del serrafilò (Figura 33).
6. Tirate la guaina del cavo per eliminare l'allentamento (Figura 34).

Nota: Non praticate tensione sulla molla.

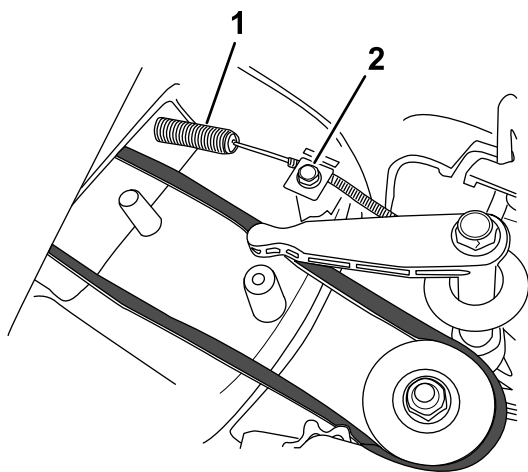

Figura 34

7. Contrassegnate il cavo del freno (Figura 35), poi regolate la guaina fino a quando non è presente un allentamento di circa 8 mm (Figura 36).

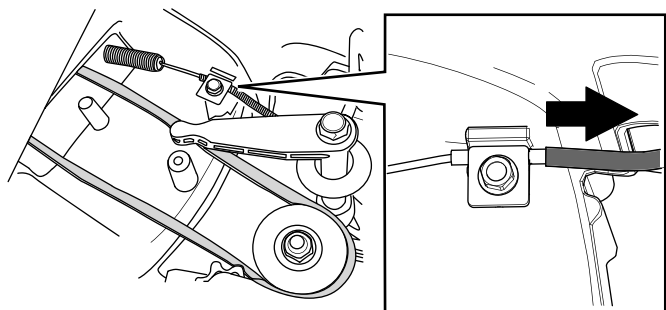

Figura 35

1. Contrassegnate qui il cavo

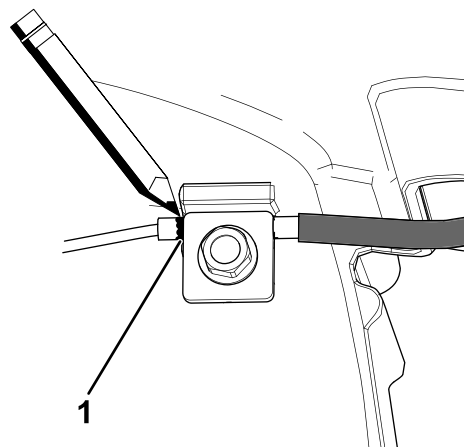

Figura 36

1. Allentamento – 8 mm

8. Serrate la vite del serrafilò per cavi a 11–14 N·m per bloccare la regolazione in posizione.
9. Montate il copricinghia con i bulloni rimossi per estrarre i 2 copricinghia.
10. Collegate il cappellotto alla candela.

Pulizia sotto il copricinghia

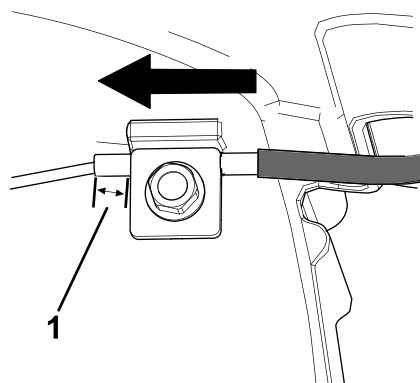
Intervallo tra gli interventi tecnici: Ogni 50 ore—Rimuovete lo sfalcio e i detriti da sotto il copricinghia.

1. Spegnete il motore e attendete che tutte le parti in movimento si siano fermate.
2. Scollegate il cappello dalla candela.
3. Staccate il copricinghia (**Figura 37**) dalla scocca del tosaerba.



Figura 37

1. Copricinghia

4. Sollevate il copricinghia e spazzolate via tutti i corpi estranei da attorno alla cinghia.
5. Montate il copricinghia.
6. Collegare il cappello alla candela.

Pulizia del carter della frizione del freno della lama

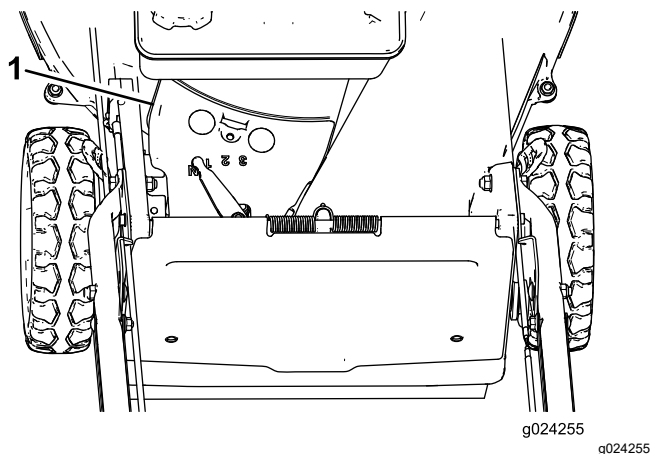
Intervallo tra gli interventi tecnici: Ogni 50 ore

Per garantire prestazioni ottimali e impedire il degrado dei componenti, pulite il carter della frizione del freno della lama. Pulite il carter della frizione del freno della lama quando affilate la lama, perché dovete rimuovere la lama per togliere il carter.

1. Spegnete il motore e attendete che tutte le parti in movimento si siano fermate.
2. Scollegate il cappello dalla candela.
3. Chiudete la valvola del carburante spostando la relativa leva verso **sinistra** (**Figura 15**).
4. Spurgate il carburante dal serbatoio.
5. Inclinate il tosaerba sul lato **destra** (filtro dell'aria verso l'alto).

▲ AVVERTENZA

Inclinando il tosaerba potreste causare la fuoriuscita di carburante dal carburatore o dal serbatoio del carburante. Il carburante è molto infiammabile ed altamente esplosivo e, in alcune condizioni, può causare infortuni e danni alla proprietà.

Svuotate il serbatoio come da istruzioni, per evitare di spargere il carburante; non travasatelo mai con un sifone.

6. Rimuovete i 2 dadi della lama, l'acceleratore e la lama (**Figura 38**).



Figura 38

1. Lama
2. Dadi della lama
3. Acceleratore
4. Vite
5. Carter della frizione del freno della lama

7. Rimuovete le viti che fissano il carter della frizione del freno della lama al sottoscocca del tosaerba ([Figura 38](#)).
8. Togliete il carter della frizione del freno della lama e spazzolate o soffiate via tutti i detriti accumulatisi sotto il carter ed attorno alla frizione del freno della lama.
9. Serrate le viti che fissano il carter della frizione del freno della lama al sottoscocca.
10. Montate la lama, l'acceleratore e i 2 dadi della lama.
11. Raddrizzate il tosaerba in posizione di servizio.

Pulizia delle ruote

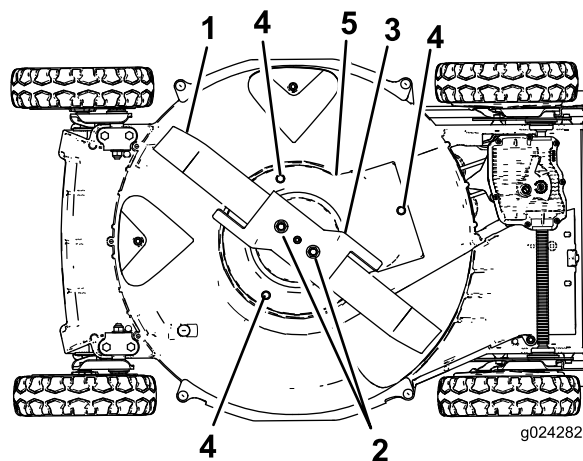
Intervallo tra gli interventi tecnici: Ogni 40 ore

1. Rimuovete le ruote posteriori e pulite eventuali detriti dall'area delle corone dentate.



Figura 39

1. Corone dentate

2. Dopo la pulizia, applicate una piccola quantità di composto antigrippaggio sulle corone dentate.

Nota: Se utilizzate la macchina in condizioni estreme, pulite le ruote con maggiore frequenza rispetto a quanto consigliato per una durata maggiore delle corone dentate.

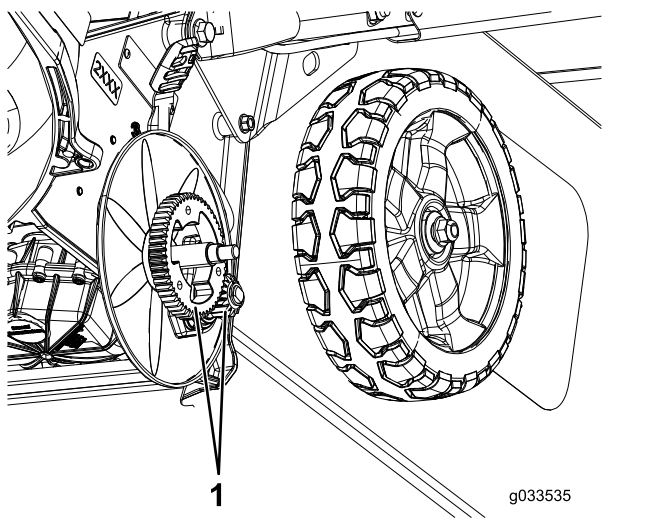
Nota: Per evitare danni alle guarnizioni dei cuscinetti, non utilizzate acqua ad alta pressione sui cuscinetti.

Rimessaggio

Preparate il tosaerba per il rimessaggio di fine stagione osservando le procedure di manutenzione consigliate; fate riferimento a [Manutenzione \(pagina 24\)](#).

Riponete la macchina in un luogo fresco, pulito e asciutto. Coprite la macchina per mantenerla pulita e proteggerla.

Sicurezza nel rimessaggio

Spegnete sempre la macchina, attendete che tutte le parti in movimento si arrestino e lasciate raffreddare la macchina prima di eseguire interventi di riparazione, manutenzione, pulizia o di rimessarla.

Preparazione del sistema di alimentazione

Togliete il carburante dal serbatoio dopo l'ultima tosatura, prima del rimessaggio del tosaerba.

1. Fate funzionare il motore finché non si ferma per mancanza di carburante.
2. Chiudete l'aria al motore e avviate di nuovo.
3. Lasciate che il motore giri finché non si ferma. Quando non si accende più, il motore è asciutto abbastanza.

Preparazione del motore

1. Cambiate l'olio nella coppa finché il motore è caldo; consultate [Cambio dell'olio motore \(pagina 25\)](#).
2. Togliete la candela.
3. Da una lattina versate circa 30 ml di olio motore nel carter, attraverso il foro della candela.
4. Tirando la maniglia di avviamento a strappo, ruotate più volte il motore, lentamente, per distribuire l'olio nel carter.
5. Montate la candela, **senza** collegare il cappello.

Informazioni generali

1. Pulite sotto la macchina; vedere [Pulizia sotto la macchina \(pagina 22\)](#).
2. Eliminate morchia e residui di sfalcio dal cilindro, dalle alette della testata e dalla sede della ventola.
3. Eliminate sfalcio, morchia e fanghiglia dalle parti esterne del motore, dalla copertura protettiva e da sopra la scocca del tosaerba.

4. Controllate le condizioni della lama; vedere [Controllo della lama \(pagina 28\)](#).
5. Controllate le condizioni dell'acceleratore; vedere [Controllo dell'acceleratore \(pagina 28\)](#).
6. **Solo per i modelli BBC:** Pulite il carter della frizione del freno della lama; fate riferimento a [Pulizia del carter della frizione del freno della lama \(pagina 31\)](#).
7. Revisionate il filtro dell'aria; vedere [Manutenzione del filtro dell'aria \(pagina 25\)](#).
8. Serrate tutti i dadi, i bulloni e le viti.
9. Ritoccate le superfici arrugginite e scheggiate con vernice reperibile da un Centro Assistenza autorizzato.

Rimozione del tosaerba dal rimessaggio

1. Controllate tutti i dispositivi di fermo e serrateli.
2. Togliete la candela e fate girare velocemente il motore utilizzando l'innesco, per eliminare l'olio superfluo dal cilindro.
3. Pulite la candela o sostituitemela qualora sia incrinata, rotta o se gli elettrodi sono consumati.
4. Collegate il cappello della candela; fate riferimento a ([Manutenzione della candela \(pagina 27\)](#)).
5. Osservate le procedure di manutenzione consigliate; vedere [Manutenzione \(pagina 24\)](#).
6. Rabboccate il serbatoio del carburante con benzina fresca.
7. Controllate il livello dell'olio motore.
8. Collegate il cappello alla candela.

Localizzazione guasti

| Problema | Possibile causa | Rimedio |
|--|---|---|
| Il motore non si avvia. | <ol style="list-style-type: none"> 1. Il serbatoio carburante è vuoto o l'impianto di alimentazione contiene carburante stantio. 2. La leva dell'acceleratore non si trova in posizione STARTER. 3. Il cappello non è collegato alla candela. 4. La candela è sporca, imbrattata o la distanza tra gli elettrodi è errata. | <ol style="list-style-type: none"> 1. Spurgate e/o riempite il serbatoio del carburante con carburante fresco. Se il problema perdura, rivolgetevi a un Distributore autorizzato. 2. Portate la leva dell'acceleratore in posizione STARTER. 3. Collegate il cappello alla candela. 4. Controllate la candela e, all'occorrenza, regolate la distanza fra gli elettrodi. Se la candela è sporca, imbrattata o incrinata, sostituirla. |
| Il motore si avvia con difficoltà o perde potenza. | <ol style="list-style-type: none"> 1. Benzina stantia nel serbatoio del carburante. 2. L'elemento del filtro dell'aria è sporco e riduce il flusso d'aria. 3. La parte sottostante della macchina contiene sfalcio e detriti. 4. La candela è sporca, imbrattata o la distanza tra gli elettrodi è errata. 5. Il livello dell'olio motore è basso o l'olio è sporco. | <ol style="list-style-type: none"> 1. Spurgate e riempite il serbatoio del carburante con carburante fresco. 2. Pulite il prefiltro dell'aria e/o sostituite il filtro di carta dell'aria. 3. Pulite la parte sottostante della macchina. 4. Controllate la candela e, all'occorrenza, regolate la distanza fra gli elettrodi. Se la candela è sporca, imbrattata o incrinata, sostituirla. 5. Controllate l'olio motore. Cambiate l'olio se è sporco, o rabboccate se è scarso. |
| Il motore non è regolare. | <ol style="list-style-type: none"> 1. Il cappello non è collegato alla candela. 2. La candela è sporca, imbrattata o la distanza tra gli elettrodi è errata. 3. La leva dell'acceleratore non si trova in posizione FAST. 4. L'elemento del filtro dell'aria è sporco e riduce il flusso d'aria. | <ol style="list-style-type: none"> 1. Collegate il cappello alla candela. 2. Controllate la candela e, all'occorrenza, regolate la distanza fra gli elettrodi. Se la candela è sporca, imbrattata o incrinata, sostituirla. 3. Portate la leva dell'acceleratore in posizione FAST. 4. Pulite il prefiltro dell'aria e/o sostituite il filtro di carta dell'aria. |
| Il tosaerba o il motore vibrano in modo eccessivo. | <ol style="list-style-type: none"> 1. La lama è piegata o sbilanciata. 2. I dadi di fissaggio della lama sono allentati. 3. La parte sottostante della macchina contiene sfalcio e detriti. 4. I bulloni di fissaggio del motore sono allentati. | <ol style="list-style-type: none"> 1. Bilanciate la lama. Se la lama è piegata, sostituirla. 2. Serrate i dadi di fissaggio della lama. 3. Pulite la parte sottostante della macchina. 4. Serrate i bulloni di fissaggio del motore. |
| Il taglio non è uniforme. | <ol style="list-style-type: none"> 1. L'altezza delle quattro ruote non è uguale. 2. La lama è ottusa. 3. Avete tosato ripetutamente nella stessa direzione. 4. La parte sottostante della macchina contiene sfalcio e detriti. | <ol style="list-style-type: none"> 1. Regolate le quattro ruote alla stessa altezza. 2. Affilate e bilanciate la lama. 3. Cambiate la direzione di tosatura. 4. Pulite la parte sottostante della macchina. |

| Problema | Possibile causa | Rimedio |
|---|--|---|
| Il camino di scarico s'intasa. | <ol style="list-style-type: none"> 1. La leva dell'acceleratore non si trova in posizione FAST. 2. L'altezza di taglio è troppo bassa. 3. State tosando troppo velocemente. 4. L'erba è bagnata. 5. La parte sottostante della macchina contiene sfalcio e detriti. | <ol style="list-style-type: none"> 1. Portate la leva dell'acceleratore in posizione FAST. 2. Alzate l'altezza di taglio. 3. Rallentate. 4. Lasciate asciugare l'erba prima di tosarla. 5. Pulite la parte sottostante della macchina. |
| La trazione automatica del tosaerba non funziona. | <ol style="list-style-type: none"> 1. Il cavo della trazione automatica non è regolato o è danneggiato. 2. Vi sono detriti sotto il copricinghia. | <ol style="list-style-type: none"> 1. Regolate il cavo della trazione automatica. All'occorrenza sostituitelo. 2. Rimuovete i detriti da sotto il copricinghia. |

Note:

Note:

Note:

Informativa sulla privacy SEE/Regno Unito

Utilizzo delle vostre informazioni personali da parte di Toro

The Toro Company ("Toro") rispetta la vostra privacy. Quando acquistate i nostri prodotti, possiamo raccogliere determinate informazioni personali su di voi, direttamente da voi o tramite la vostra azienda o distributore Toro. Toro utilizza queste informazioni per adempiere ai propri obblighi contrattuali, come registrare la vostra garanzia, elaborare la vostra richiesta in garanzia o contattarvi in caso di un richiamo di prodotto, e per finalità aziendali legittime, come valutare la soddisfazione dei clienti, migliorare i nostri prodotti o fornirvi informazioni su prodotti che potrebbero essere di vostro interesse. Toro può condividere i vostri dati con le nostre consociate, affiliate, rivenditori e altri partner commerciali collegati a tali attività. Inoltre, possiamo divulgare le informazioni personali ove richiesto ai sensi della legge o in relazione alla vendita, acquisto o fusione di un'attività. Non venderemo mai le vostre informazioni personali a nessun'altra società a scopi di marketing.

Conservazione delle vostre informazioni personali

Toro conserverà le vostre informazioni personali per tutto il tempo pertinente alle finalità di cui sopra e in conformità con i requisiti normativi. Per maggiori informazioni sui periodi di conservazione dei dati applicabili, contattate legal@toro.com.

L'impegno di Toro per la sicurezza

Le vostre informazioni personali possono essere elaborate negli Stati Uniti o in altri paesi in cui possono essere in vigore leggi sulla protezione dei dati meno rigorose di quelle del vostro paese di residenza. Ogniqualvolta trasferiamo le vostre informazioni al di fuori del vostro paese di residenza, adotteremo tutte le misure richieste per legge al fine di garantire l'implementazione delle opportune tutele per proteggere le vostre informazioni e assicurarci che vengano trattate in sicurezza.

Accesso e correzione

È vostro diritto correggere o riesaminare i vostri dati personali, oppure rifiutare o limitare il trattamento dei vostri dati. A tale scopo, contattateci via email all'indirizzo legal@toro.com. In caso di perplessità in relazione al modo in cui Toro gestisce le vostre informazioni, vi invitiamo a parlarne direttamente con noi. Tenete presente che i residenti europei hanno diritto a sporgere reclamo presso la propria Autorità di protezione dei dati.



Count on it.