



**Count on it.**

**Руководство оператора**

# Газонокосилка Recycler 53 см<sup>®</sup> для тяжелых условий эксплуатации с задним травосборником

Номер модели 22280—Заводской номер 40000000 и до

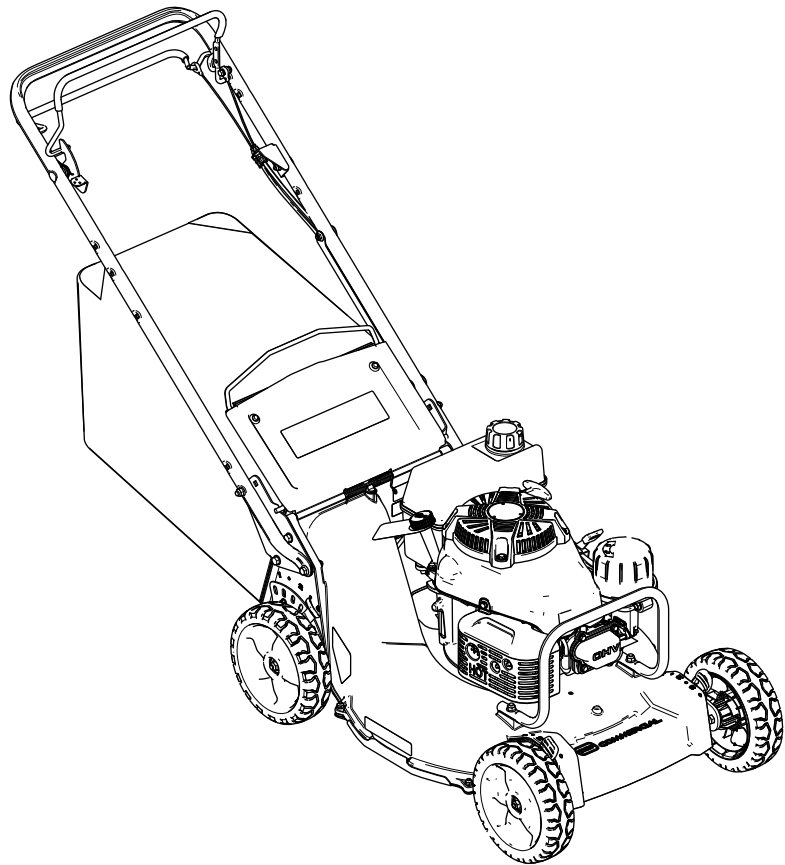

Данное изделие удовлетворяет всем соответствующим европейским директивам; подробные сведения содержатся в документе «Декларация соответствия» на каждое отдельное изделие.

**Эффективный (полезный) крутящий момент:** Эффективный (полезный) момент данного двигателя установлен в лабораторных условиях производителем двигателя в соответствии с требованиями J1940 Общества автомобильных инженеров (SAE). Так как конфигурация двигателя была изменена для удовлетворения требований по безопасности, составу выхлопа и эксплуатации, фактический крутящий момент двигателя газонокосилки этого класса будет значительно ниже. Посетите веб-сайт [www.Toro.com](http://www.Toro.com), чтобы посмотреть технические характеристики данной модели газонокосилки.

Никогда не изменяйте конструкцию защитных устройств на машине и не отключайте их. Регулярно проверяйте исправность работы таких устройств. Не пытайтесь регулировать орган управления частотой вращения двигателя или вмешиваться в его работу; такие действия могут привести к возникновению опасной ситуации и, как следствие, к получению травмы.

## Введение

Данная самоходная газонокосилка с вращающимися ножами предназначена как для использования в личном хозяйстве, так и для профессионального применения. Данная машина предназначена главным образом для регулярной стрижки травы на территориях жилых и прочих объектах. Машина не предназначена для срезания кустарника или для использования в сельском хозяйстве.

Внимательно изучите данное руководство и научитесь правильно использовать и обслуживать машину, не допуская ее повреждения и травмирования персонала. Вы несете ответственность за правильное и безопасное использование машины.

Посетите [www.Toro.com](http://www.Toro.com) для получения дополнительной информации, в том числе рекомендаций по технике безопасности, обучающих материалов, информации о вспомогательных приспособлениях, для помощи в поисках дилера или для регистрации изделия.

Для выполнения технического обслуживания, приобретения оригинальных запчастей

изготовителя или получения дополнительной информации обращайтесь в сервисный центр официального дилера или в отдел изготовителя технического обслуживания клиентов. Не забудьте при этом указать модель и серийный номер изделия. На **Рисунок 1** показано расположение номера модели и серийного номера. Запишите номера в предусмотренном для этого месте.

**Внимание:** С помощью смартфона или планшетного компьютера отсканируйте QR-код на табличке с серийным номером, чтобы получить доступ к информации по гарантии, запчастям и другим сведениям об изделии.



Рисунок 1

1. Место номера модели и серийного номера

Номер модели _____
Заводской номер _____

В настоящем руководстве приведены потенциальные опасности и рекомендации по их предотвращению, обозначенные символом (**Рисунок 2**), который предупреждает об опасности серьезного травмирования или гибели в случае несоблюдения пользователем рекомендуемых мер безопасности.

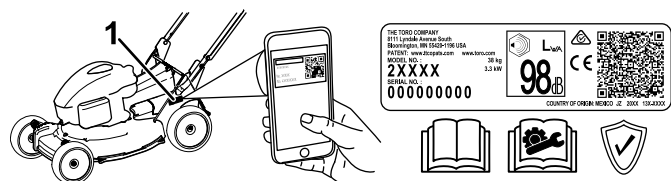

Рисунок 2

Символ предупреждения об опасности

Для выделения информации в данном руководстве используются два слова. **Внимание** — привлекает внимание к специальной информации, относящейся к механической части машины, и **Примечание** — выделяет общую информацию, требующую специального внимания.

# Содержание

Техника безопасности .....	4	Очистка кожуха тормозной муфты ножа .....	32
Общие правила техники безопасности .....	4	Очистка колес .....	33
Наклейки с правилами техники безопасности и инструкциями .....	4	Хранение .....	33
Сборка .....	6	Безопасность при хранении .....	33
1 Снятие ограждения троса .....	6	Подготовка топливной системы .....	33
2 Монтаж рукоятки .....	7	Подготовка двигателя .....	33
3 Установка ограждения троса .....	7	Общие сведения .....	34
4 Долив масла в двигатель .....	9	Расконсервация машины после хранения .....	34
5 Установка травосборника .....	10	Поиск и устранение неисправностей .....	35
6 Регулировка самоходного привода .....	10		
Знакомство с изделием .....	11		
Технические характеристики .....	11		
Навесное оборудование и приспособления .....	11		
До эксплуатации .....	12		
Правила техники безопасности при подготовке машины к работе .....	12		
Заправка топливного бака .....	13		
Проверка уровня масла в двигателе .....	14		
Регулировка высоты рукоятки .....	14		
Регулировка высоты скашивания .....	15		
В процессе эксплуатации .....	16		
Правила техники безопасности во время работы .....	16		
Пуск двигателя .....	17		
Останов двигателя .....	17		
Управление самоходным приводом и включение ножей .....	17		
Проверка тормозной муфты ножа .....	18		
Переработка срезанной травы и листьев .....	19		
Сбор скошенной травы и листьев в травосборник .....	19		
Советы по эксплуатации .....	21		
После эксплуатации .....	22		
Правила техники безопасности после работы с машиной .....	22		
Очистка пространства под машиной .....	22		
Техническое обслуживание .....	24		
Рекомендуемый график(и) технического обслуживания .....	24		
Техника безопасности при обслуживании .....	25		
Техническое обслуживание воздушного фильтра .....	25		
Замена масла в двигателе .....	26		
Замена масляного фильтра двигателя .....	26		
Обслуживание свечи зажигания .....	27		
Регулировка самоходного привода .....	28		
Техническое обслуживание ножа .....	28		
Регулировка троса тормоза ножа .....	31		
Очистка пространства под крышкой ремня .....	32		

# Техника безопасности

Данная машина была спроектирована согласно требованиям стандарта EN ISO 5395.

## Общие правила техники безопасности

Данное изделие может привести к травматической ампутации конечностей, а также к травмированию отброшенными предметами. Во избежание тяжелых травм и летальных случаев всегда соблюдайте все правила техники безопасности.

- Перед запуском двигателя прочтите, изучите и выполните все указания и предупреждения, которые имеются в *Руководстве оператора*, на машине и навесном оборудовании.
- Не располагайте руки и ноги рядом с движущимися деталями или под машиной. Держитесь на достаточном расстоянии от всех отверстий выброса.

- Не эксплуатируйте данную машину без установленных на ней исправных ограждений и других защитных устройств.
- Не допускайте посторонних лиц и детей в рабочую зону. Запрещается допускать детей к эксплуатации машины. К эксплуатации данной машины разрешается допускать только ответственных, обученных лиц, знающих инструкции и физически способных управлять машиной.
- Перед техническим обслуживанием, заправкой топливом или очисткой машины остановите машину, заглушите двигатель и дождитесь остановки всех движущихся частей.

Нарушение правил эксплуатации или технического обслуживания машины может привести к травме. Чтобы снизить вероятность травмирования, выполняйте правила техники безопасности и всегда обращайте внимание на символы, предупреждающие об опасности (▲, которые имеют следующее значение: «Осторожно!», «Внимание!» или «Опасно!» — указания по обеспечению личной безопасности. Несоблюдение данных инструкций может стать причиной травмы или гибели.

## Наклейки с правилами техники безопасности и инструкциями



Предупреждающие наклейки и инструкции по технике безопасности должны быть хорошо видны оператору и установлены во всех местах потенциальной опасности. Если наклейка отсутствует или повреждена, установите новую наклейку.

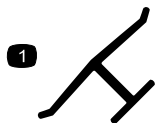

decaloemarkt

**Заводская марка**

1. Данный знак означает, что нож является деталью, изготовленной производителем машины.

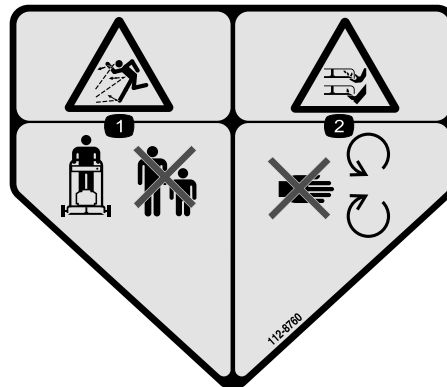

decal112-8760

**112-8760**

1. Опасность выброса посторонних предметов – посторонние лица должны находиться на безопасном расстоянии от машины.
2. Опасность порезов или травматической ампутации конечностей ножами газонокосилки! Держитесь на безопасном расстоянии от движущихся частей.

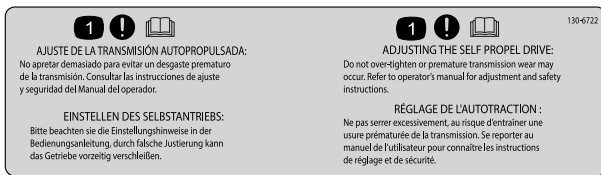

130-6722

decal130-6722

1. Осторожно! Изучите *Руководство оператора*.

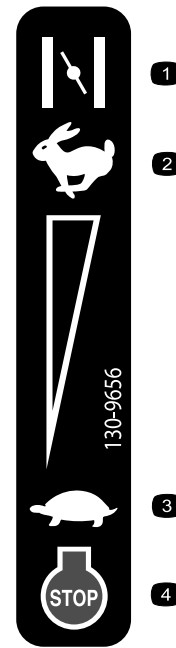

decal130-9656

130-9656

1. Воздушная заслонка
2. Быстро
3. Медленно
4. Двигатель – останов (выключение)



decal116-7583

116-7583

1. Осторожно! Изучите *Руководство оператора*. К управлению данной машиной допускается только обученный персонал.
2. Опасность выброса посторонних предметов – посторонние лица должны находиться на безопасном расстоянии от машины.
3. Опасность выброса посторонних предметов – запрещается эксплуатировать газонокосилку без установленных на своих местах задней выпускной заглушки или травосборника.
4. Опасность порезов и травматической ампутации рук или ног ножом косилки! Держитесь на безопасном расстоянии от движущихся частей и следите, чтобы все защитные приспособления и кожухи находились на штатных местах.
5. Осторожно! Используйте средства защиты органов слуха.
6. Опасность порезов/травматической ампутации рук и ног ножом газонокосилки – не направляйте газонокосилку вверх или вниз по склону; перемещайте только поперек поверхности склона; заглушите двигатель, прежде чем покинуть машину; удалите весь мусор с участка перед скашиванием; осматривайте пространство позади себя при движении назад.

# Сборка

**Внимание:** Снимите с машины и удалите в отходы защитную пленку, покрывающую двигатель, а также остальную упаковку.

1

## Снятие ограждения троса

Детали не требуются

### Процедура



Рисунок 3

g234471

# 2

## Монтаж рукоятки

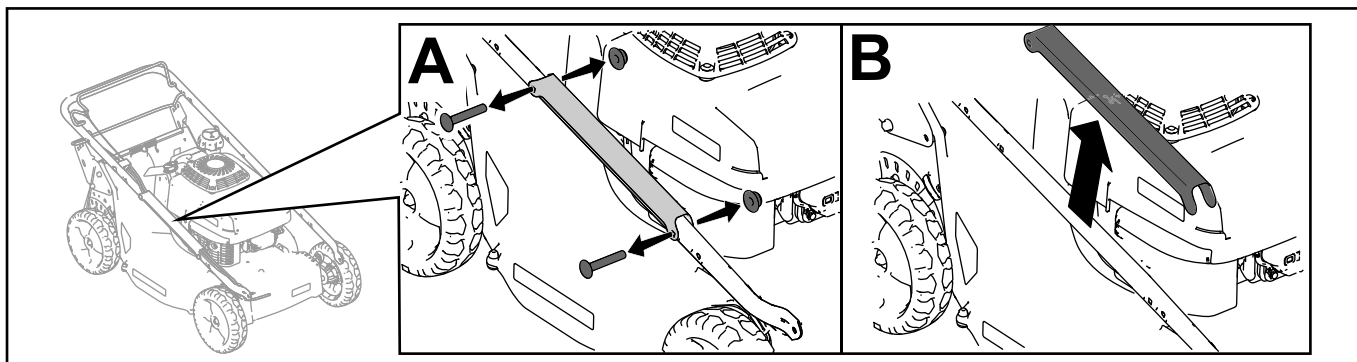
Детали не требуются

### Процедура



Рисунок 4

g234475

# 3

## Установка ограждения троса

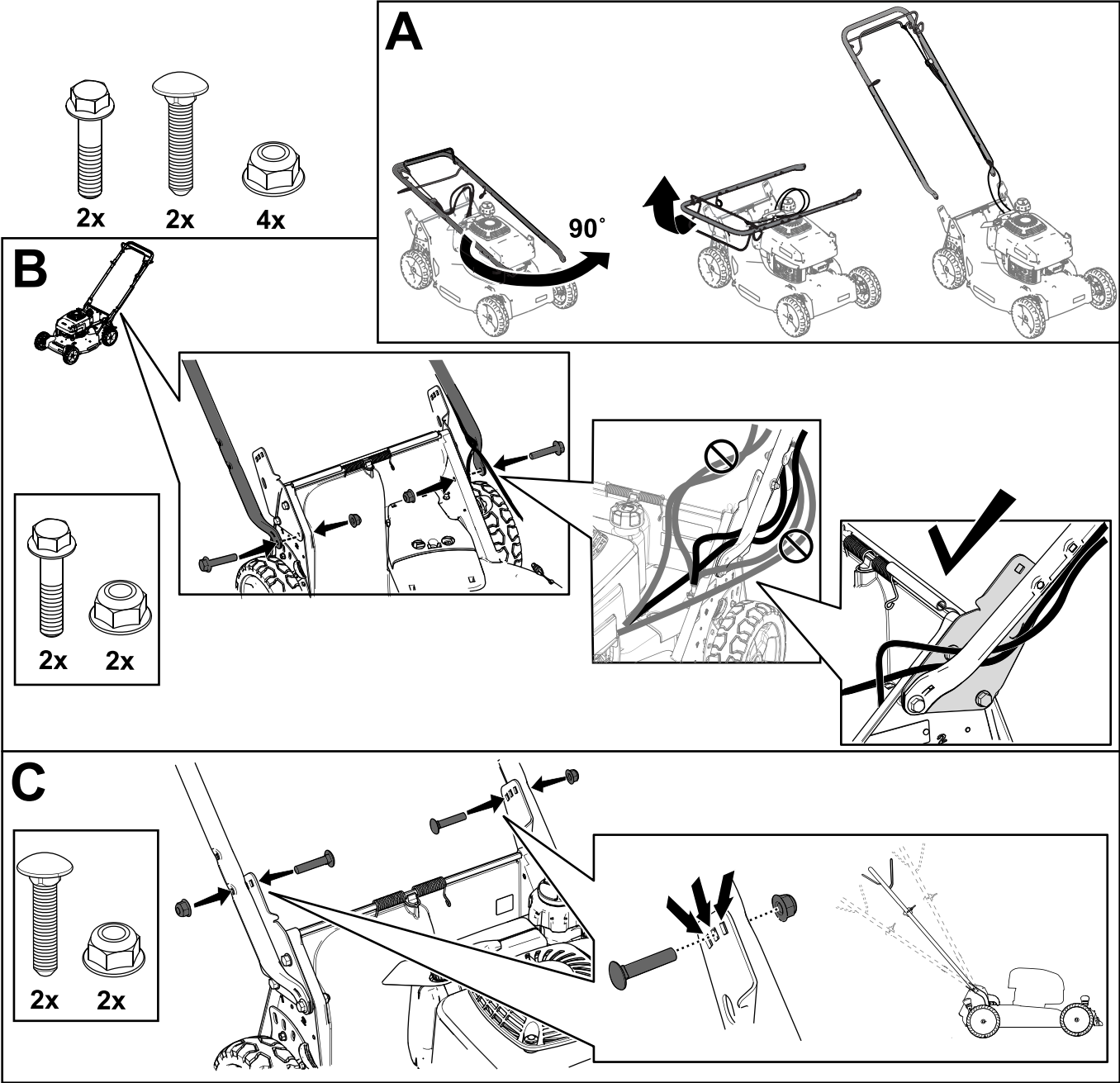
Детали не требуются

### Процедура



Рисунок 5

g234486

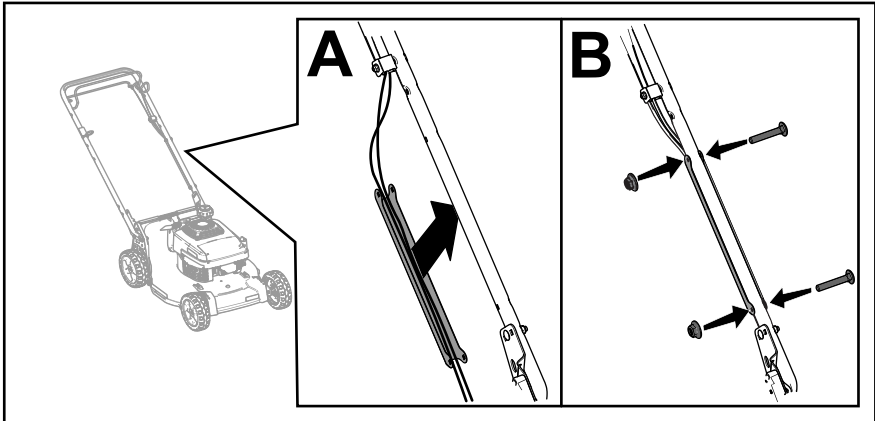

# 4

## Долив масла в двигатель

Детали не требуются

### Процедура

**Внимание:** Слишком низкий или высокий уровень масла в картере может привести к повреждению двигателя во время запуска.



Рисунок 6

g235721

# 5

## Установка травосборника

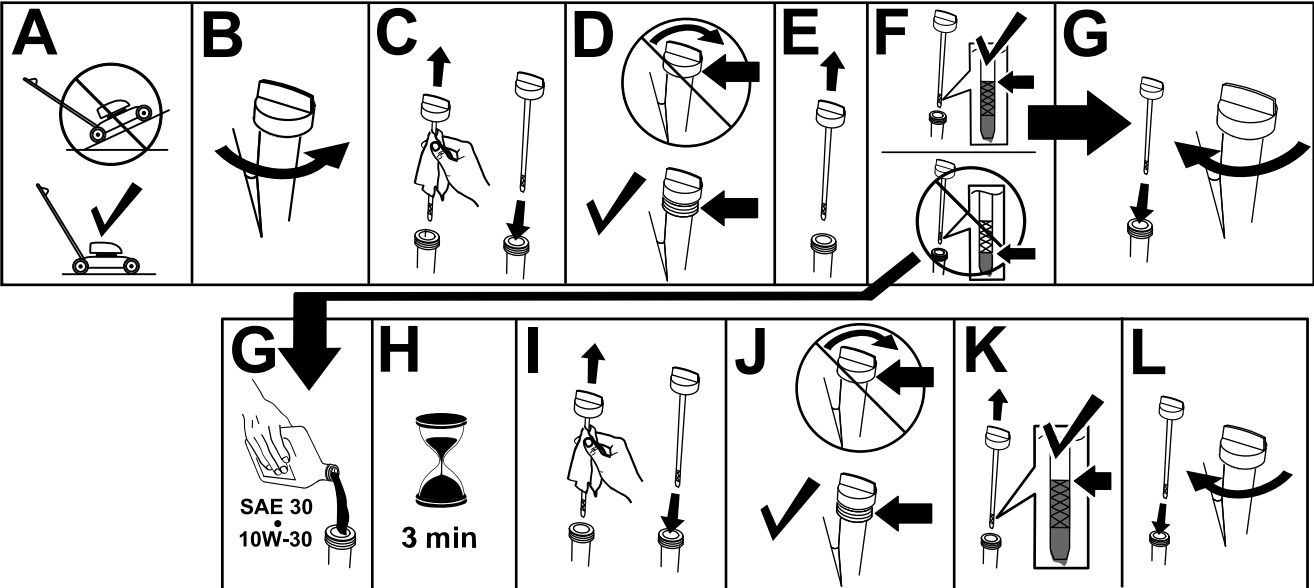
Детали не требуются

### Процедура



Рисунок 7

g238450

# 6

## Регулировка самоходного привода

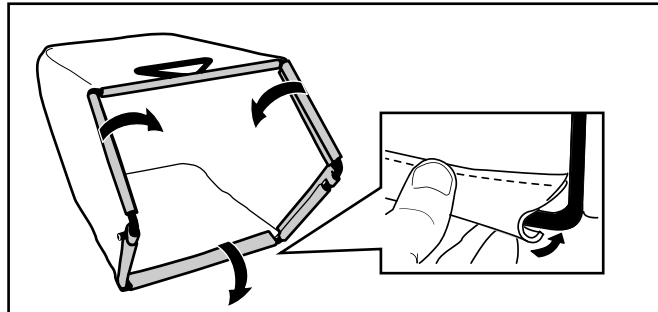
Детали не требуются

### Процедура

**Внимание:** Перед первой эксплуатацией машины необходимо отрегулировать трос самоходного привода. См. [Регулировка самоходного привода \(страница 28\)](#)

# Знакомство с изделием

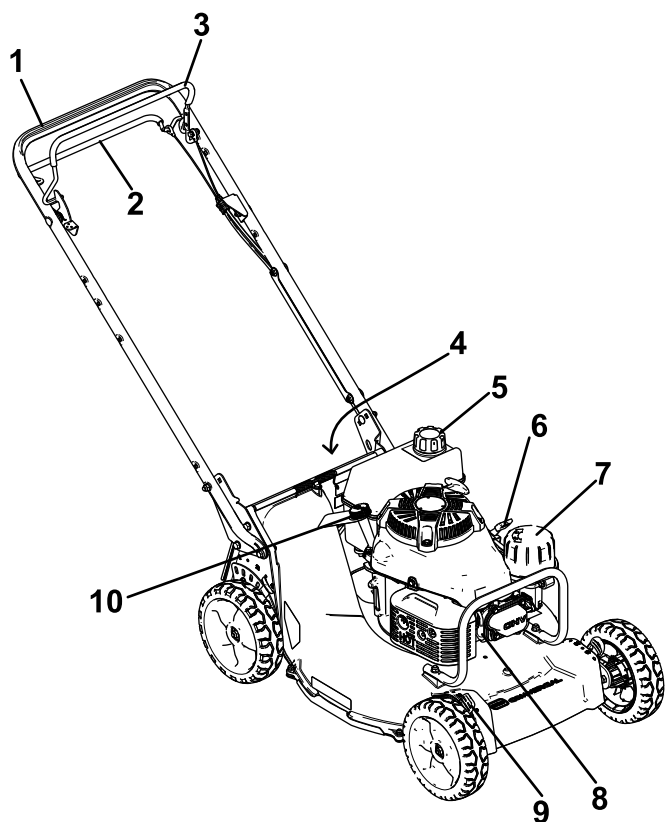

**Рисунок 8**

g231063

- |  |  |
|--|--|
| 1. Рукоятка                              | 6. Рычаг управления дроссельной заслонкой      |
| 2. Штанга управления самоходным приводом | 7. Воздухоочиститель                           |
| 3. Штанга управления ножом               | 8. Свеча зажигания                             |
| 4. Задний дефлектор (не показан)         | 9. Рычаг регулировки высоты скашивания (4 шт.) |
| 5. Крышка топливного бака                | 10. Заливка масла / масломерный щуп            |

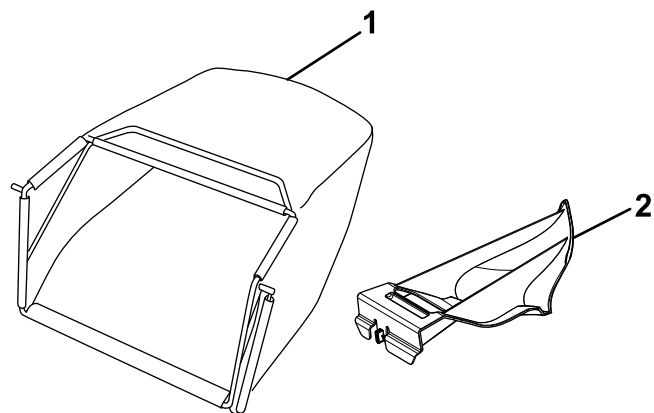

**Рисунок 9**

g231061

- |                 |                              |
|-----------------|------------------------------|
| 1. Травосборник | 2. Задняя выпускная заглушка |
|-----------------|------------------------------|

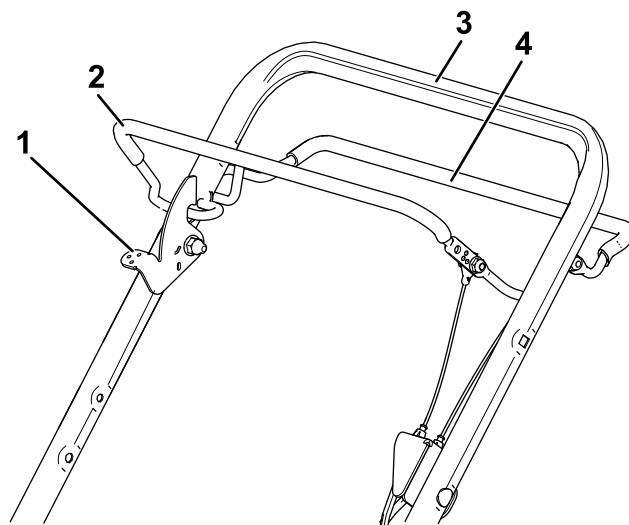

**Рисунок 10**

g331712

Штанга управления

- |                                     |                          |
|-------------------------------------|--------------------------|
| 1. Рычаг фиксатора управления ножом | 3. Рукоятка              |
| 2. Штанга управления ножами         | 4. Штанга привода ножами |

## Технические характеристики

Модель	Масса	Длина	Ширина	Высота
22280	59 кг	150 см	56 см	107 см

## Навесное оборудование и приспособления

Для улучшения и расширения возможностей машины можно использовать ряд утвержденных

компанией Togo вспомогательных приспособлений и навесных орудий. Обратитесь в сервисный центр официального дилера или дистрибьютора или посетите сайт [www.Togo.com](http://www.Togo.com), на котором приведен список всех утвержденных навесных орудий и вспомогательных приспособлений.

Для поддержания оптимальных рабочих характеристик машины и регулярного прохождения сертификации безопасности всегда приобретайте только оригинальные запасные части и приспособления компании Togo. Использование запасных частей и приспособлений, изготовленных другими производителями, может быть опасным и привести к аннулированию гарантии на изделие.

# Эксплуатация

**Примечание:** Определите левую и правую стороны машины относительно места оператора.

## *До эксплуатации*

### **Правила техники безопасности при подготовке машины к работе**

#### **Общие правила техники безопасности**

- Прежде чем приступать к регулировке, техническому обслуживанию, очистке или размещению на хранение машины, обязательно выключите машину, дождитесь остановки всех движущихся частей и дайте машине остыть.
- Ознакомьтесь с приемами безопасной эксплуатации оборудования, органами управления и знаками безопасности.
- Убедитесь в том, что все кожухи и защитные устройства, такие как дефлекторы и (или) травосборник, находятся на своих местах и правильно работают.
- Регулярно осматривайте машину на наличие износа или повреждений ножей и болтов ножей.
- Осмотрите участок, где будет использоваться машина, и удалите все посторонние предметы, которые могут мешать при работе машины или которые могут быть отброшены машиной.
- Контакт с движущимся ножом может привести к серьезной травме. Не помещайте пальцы под корпус.

#### **Техника безопасности при обращении с топливом**

- Топливо является легковоспламеняющейся и крайне взрывоопасной жидкостью. Возгорание или взрыв топлива могут вызвать ожоги и повреждение имущества.
  - Чтобы предотвратить воспламенение топлива разрядом статического электричества, перед заправкой устанавливайте емкость с топливом и(или) машину непосредственно на землю, а не на транспортное средство или другой объект.

- Заправку топливного бака производите вне помещения, на открытом месте, после полного остывания двигателя. Вытрите все разлитое топливо.
- Не курите при заправке и не заправляйте машину вблизи источников огня или искрения.
- Не снимайте крышку топливного бака и не доливайте топливо в бак при работающем или горячем двигателе.
- В случае пролива топлива не пытайтесь запустить двигатель. Не допускайте создания источника возгорания, пока пары топлива не испарятся.
- Храните топливо в штатной емкости в месте, недоступном для детей.
- Проглатывание топлива вызывает тяжелые отравления, в том числе со смертельным исходом. Продолжительное воздействие паров топлива может привести к тяжелой травме или заболеванию.
  - Старайтесь не вдыхать пары топлива.
  - Не приближайте лицо и руки к патрубку и отверстию топливного бака.
  - Не допускайте попадания топлива в глаза и на кожу.
- Для наилучших результатов используйте только чистый, свежий (полученный в течение последних 30 дней), неэтилированный бензин с октановым числом 87 или выше (метод оценки (R+M)/2).
- Допускается использование кислородсодержащих видов топлива, в состав которых входит до 10% спирта или 15% метил-трет-бутилового эфира (MTBE) по объему.
- **Этиловый спирт:** Допускается использование бензина, в состав которого входит до 10% этилового спирта или 15% MTBE (метил-трет-бутилового эфира) по объему. Этиловый спирт и MTBE – это разные вещества. Запрещается использовать бензин с содержанием этилового спирта 15% (E15) по объему. **Запрещается использовать** бензин, содержащий более 10% этилового спирта по объему, такой как E15 (содержит 15% этилового спирта), E20 (содержит 20% этилового спирта) или E85 (содержит до 85% этилового спирта). Использование запрещенного к применению бензина может привести к нарушениям эксплуатационных характеристик и (или) повреждениям двигателя, которые не будут покрываться гарантией.
- **Запрещается** использовать бензин, содержащий метанол.
- **Запрещается** хранить топливо без стабилизирующей присадки в топливных баках или контейнерах на протяжении всего зимнего периода.
- **Не добавляйте** масло в бензин.

## Заправка топливного бака

### ▲ ОПАСНО

Бензин является воспламеняющейся и крайне взрывоопасной жидкостью. Пожар или взрыв бензиновой смеси могут вызвать ожоги у оператора и находящихся рядом лиц.

- Для предотвращения воспламенения бензина из-за разряда статического электричества, перед заправкой устанавливайте емкость с бензином и(или) машину непосредственно на землю, а не на транспортное средство или другой объект.
- Заправляйте бак вне помещения при холодном двигателе. Вытирайте следы пролитого бензина.
- Не курите при заправке и не заправляйте машину вблизи источников огня или искрения.
- Храните бензин в штатной емкости в месте, недоступном для детей.

**Внимание:** Для улучшения запуска добавьте стабилизирующую/кондиционирующую присадку в свежее топливо, следуя указаниям изготовителя стабилизирующей присадки.

**Примечание:** Емкость топливного бака составляет 3,8 л.



Рисунок 11

g230458

# Проверка уровня масла в двигателе

Интервал обслуживания: Перед каждым использованием или ежедневно

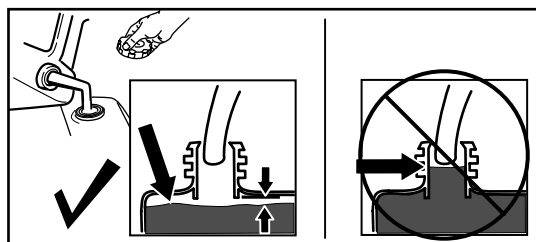
**Внимание:** Слишком низкий или высокий уровень масла в картере может привести к повреждению двигателя во время запуска.



Рисунок 12

g235721

# Регулировка высоты рукоятки

Рукоятку можно поднять или опустить в одно из трех положений, которое будет наиболее удобным для вас (Рисунок 13).

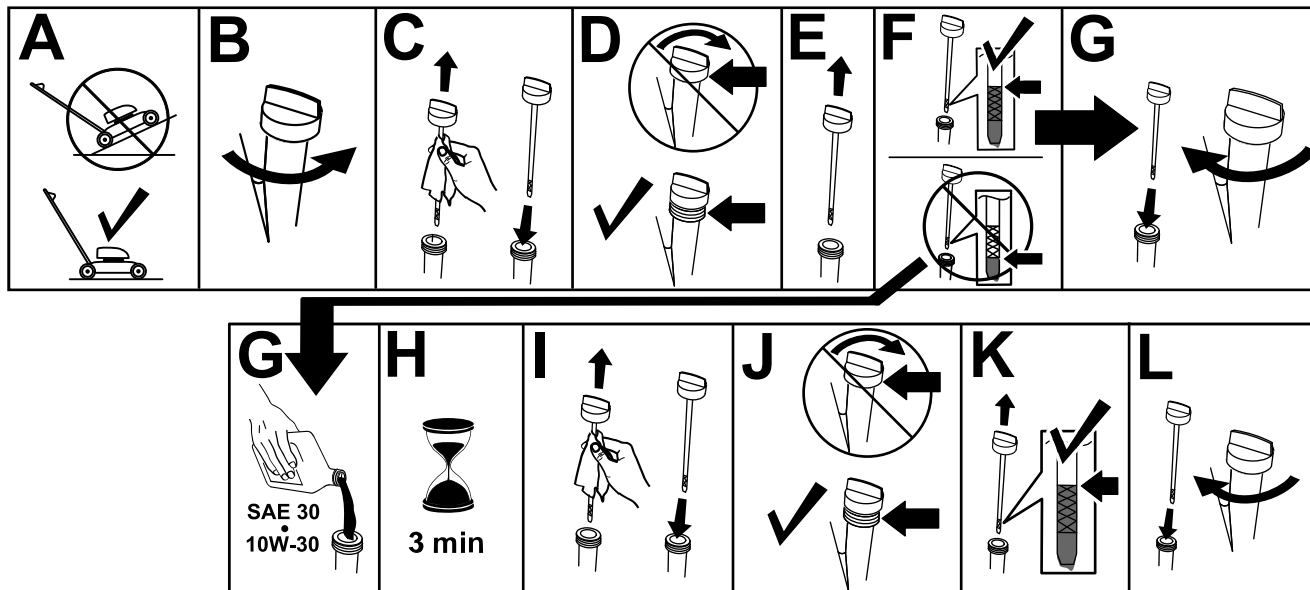

Рисунок 13

g272748

1. Отверните оба болта рукоятки и соответствующие гайки.
2. Переведите рукоятку в необходимое вертикальное положение.
3. Закрепите рукоятку ранее снятыми болтами и соответствующими гайками.

# Регулировка высоты скашивания

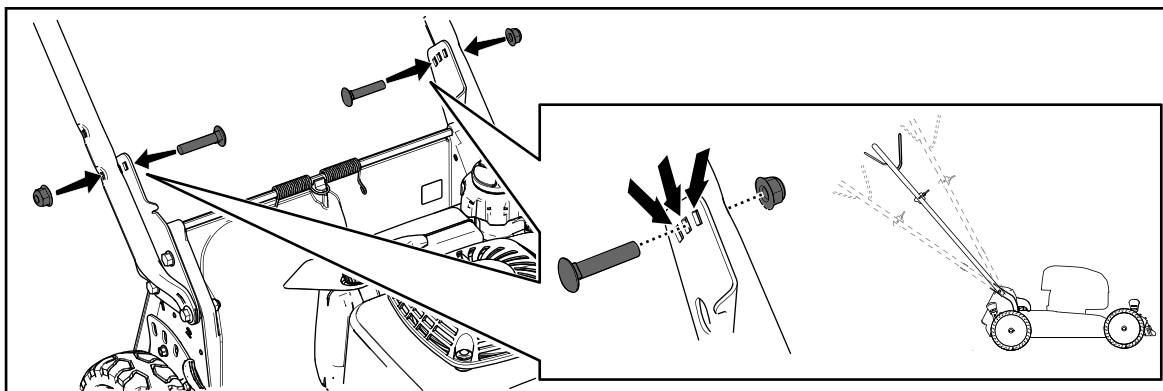
## ⚠ ОПАСНО

Во избежание серьезного травмирования, при регулировке высоты скашивания держите руки на безопасном расстоянии от вращающегося ножа.

- Перед регулировкой высоты скашивания выключите двигатель и дождитесь остановки всех движущихся частей.
- Следите, чтобы при регулировке высоты скашивания пальцы не оказались под корпусом.

## ⚠ ПРЕДОСТЕРЕЖЕНИЕ

Если двигатель работал, глушитель может быть горячим и вызвать ожоги

Держитесь на достаточном расстоянии от горячего глушителя.

Установите требуемую высоту скашивания. Установите все колеса на одинаковую высоту скашивания (Рисунок 14).



Рисунок 14

g234297

# **В процессе эксплуатации**

## **Правила техники безопасности во время работы**

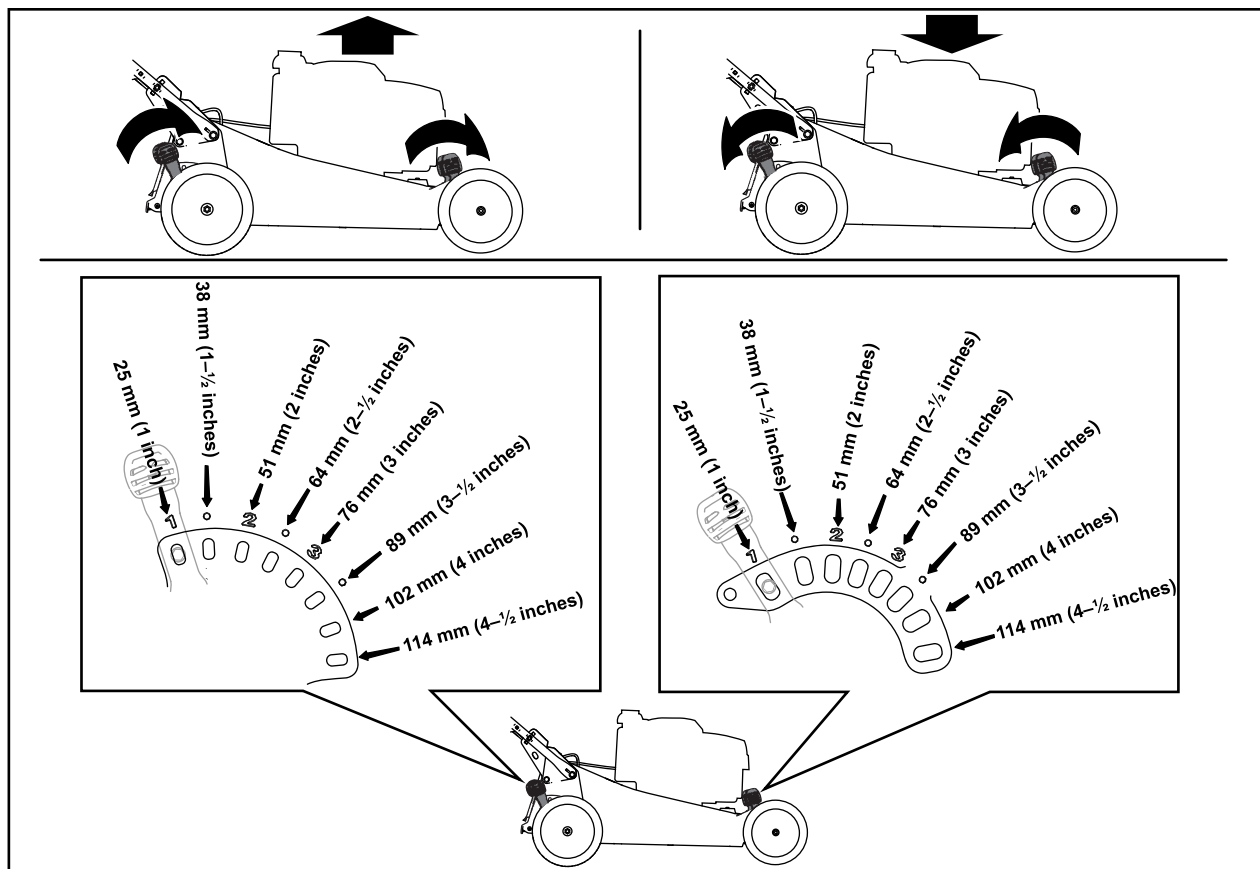
### **Общие правила техники безопасности**

- Используйте подходящую одежду, включая защитные очки, длинные брюки, нескользящую прочную обувь и средства защиты органов слуха. Закрепляйте длинные волосы на затылке и не носите свободную одежду и ювелирные украшения.
- Будьте предельно внимательны при работе на данной машине. Во избежание травмирования людей или повреждения имущества не отвлекайтесь во время работы.
- Запрещается управлять машиной в состоянии болезни, усталости, а также под воздействием алкоголя или сильнодействующих лекарственных препаратов.
- Прикосновение к острозаточенному ножу может привести к получению серьезной травмы. Прежде чем покинуть место оператора, выключите двигатель и дождитесь остановки всех движущихся частей машины.
- После отпущения штанги управления ножом двигатель должен выключиться, а нож должен остановиться в течение 3 секунд. В противном случае незамедлительно прекратите эксплуатацию машины и свяжитесь с официальным дилером по техническому обслуживанию.
- Не допускайте посторонних лиц в рабочую зону. Следите за тем, чтобы маленькие дети находились за пределами рабочей зоны и под внимательным наблюдением ответственного взрослого человека, который не управляет в данный момент машиной. Остановите машину, если кто-либо входит в рабочую зону.
- Всегда осматривайте зону внизу и позади себя, прежде чем перемещать машину задним ходом.
- Эксплуатируйте машину только при наличии хорошего обзора и в подходящих погодных условиях. Запрещается работать на машине, если существует вероятность удара молнией.
- При эксплуатации машины на влажной траве или листьях можно подскользнуться и

получить серьезную травму при контакте с ножом газонокосилки. Не косите в условиях повышенной влажности.

- Будьте осторожны, приближаясь к закрытым поворотам, деревьям, кустарнику, или к другим объектам, которые могут ухудшать обзор.
- Не направляйте выбрасываемый материал в чью-либо сторону. Следите, чтобы отбрасываемый материал не попадал в стену или другое препятствие, поскольку он может отскочить рикошетом в вашу сторону. Остановите нож(ножи) при пересечении гравийных покрытий.
- Остерегайтесь ям, выбоин, ухабов, камней и других скрытых препятствий. Работа на неровной поверхности может привести к потере равновесия или устойчивого положения ног оператора.
- Если произошел удар машины о какой-либо предмет или машина начала вибрировать, немедленно заглушите двигатель, дождитесь остановки всех движущихся частей и отсоедините провод от свечи зажигания, прежде чем приступить к осмотру машины на наличие повреждений. Перед возобновлением работы выполните необходимый ремонт.
- Перед тем как покинуть рабочее место, заглушите двигатель и дождитесь остановки всех движущихся частей.
- Если двигатель работал продолжительное время, он будет очень горячим и может вызвать серьезные ожоги. Держитесь на безопасном расстоянии от горячего двигателя.
- Эксплуатируйте двигатель только в хорошо проветриваемых зонах. Выхлопные газы содержат угарный газ, не имеющий запаха, который является смертельно опасным ядом.
- Регулярно производите проверку деталей травосборника и желоба для выброса на наличие износа или повреждений. По мере необходимости заменяйте их, используя оригинальные детали компании Toro.

### **Правила безопасности при работе на склонах**

- Выполняйте скашивание поперек склона, никогда не перемещайтесь вверх и вниз. Соблюдайте особую осторожность при изменении направления движения, находясь на склоне.
- Запрещается пользоваться газонокосилкой на очень крутых склонах. Неустойчивое



положение ног создает опасность – можно поскользнуться и упасть.

- Будьте осторожны при скашивании рядом с обрывами, канавами или насыпями.

## Пуск двигателя

1. Подсоедините провод к свече зажигания.
2. Откройте топливный клапан, переместив его рычаг **вправо** (Рисунок 15).



Рисунок 15

1. Рычаг управления дроссельной заслонкой
2. Рычаг топливного клапана

3. Переведите рычаг дроссельной заслонки в положение СНОКЕ (Воздушная заслонка).

**Примечание:** Не используйте положение «Воздушная заслонка» при запуске прогретого двигателя.

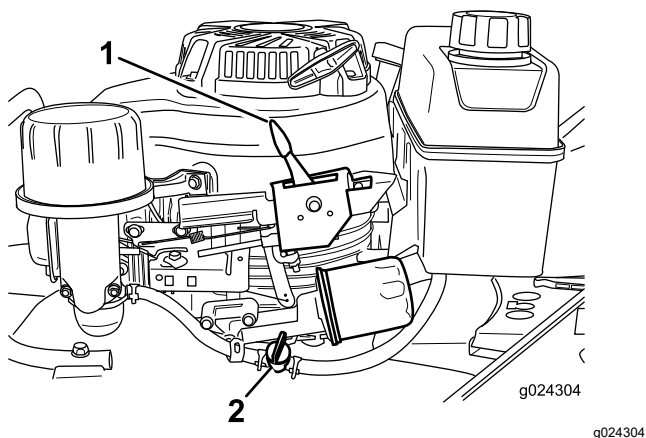
4. Без усилия потяните на себя рукоятку механического стартера до ощущения сопротивления, после чего энергично подайте рукоятку на себя.

**Примечание:** Дайте шнуру медленно вернуться в направляющую на рукоятке.

5. Когда двигатель запустится, переведите рычаг дроссельной заслонки в положение БЫСТРО.

## Останов двигателя

Отпустите штангу управления ножом и переведите рычаг дроссельной заслонки (Рисунок 15) в положение ОСТАНОВ.

**Примечание:** Закройте топливный клапан (Рисунок 15), если вы не будете запускать двигатель в ближайшее время.

Для включения ножей выполните следующие действия:

1. Нажмите вперед и удерживайте рычаг фиксатора управления ножом, чтобы

## Управление самоходным приводом и включение ножей

У машины есть 3 скорости хода: 1 (медленная), 2 (средняя) и 3 (быстрая), а также положение «Нейтраль» (N). Рычаг самоходного привода расположен ниже топливного бака и позади него (Рисунок 16).



Рисунок 16

1. Рычаг самоходного привода

1. Переведите рычаг самоходного привода на нужную скорость хода.
2. Запустите двигатель.
3. Для управления самоходным приводом прижмите штангу управления самоходным приводом к рукоятке (Рисунок 17).

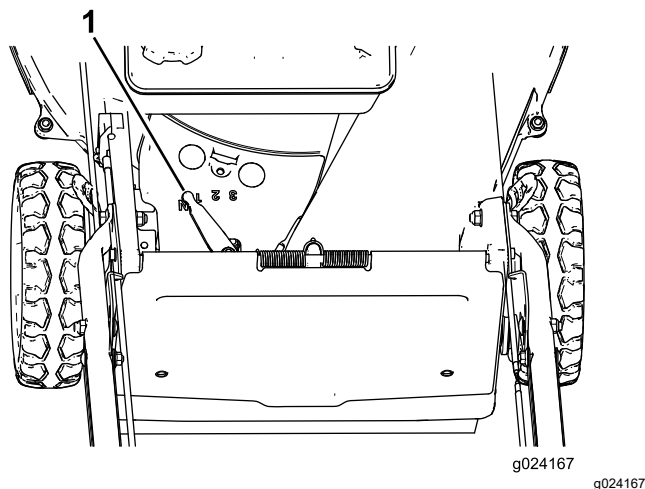

Рисунок 17

**Примечание:** Скорость хода машины можно изменить, увеличив или уменьшив расстояние между штангой управления самоходным приводом и рукояткой.

освободить штангу управления ножом (вид А на Рисунок 18).

- Прижмите штангу управления ножом к рукоятке и отпустите рычаг фиксатора управления ножом; нож будет включен (вид А на [Рисунок 18](#)).
- Отпустите штангу управления ножом для выключения ножа (вид В на [Рисунок](#)

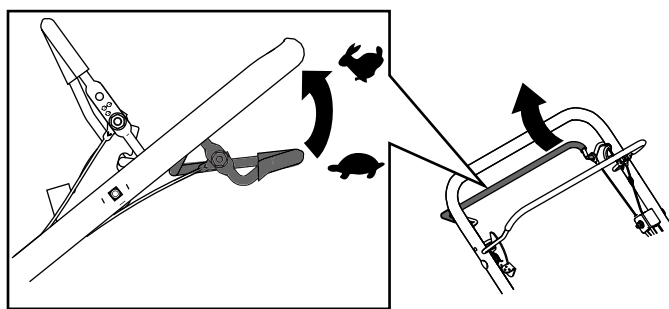
18). Рычаг фиксатора управления ножом будет сброшен в исходное положение для фиксации штанги управления ножом.



Рисунок 18

g237185

## Проверка тормозной муфты ножа

Перед каждым использованием газонокосилки проверяйте штангу управления ножом, чтобы убедиться в правильной работе тормозной муфты ножа.

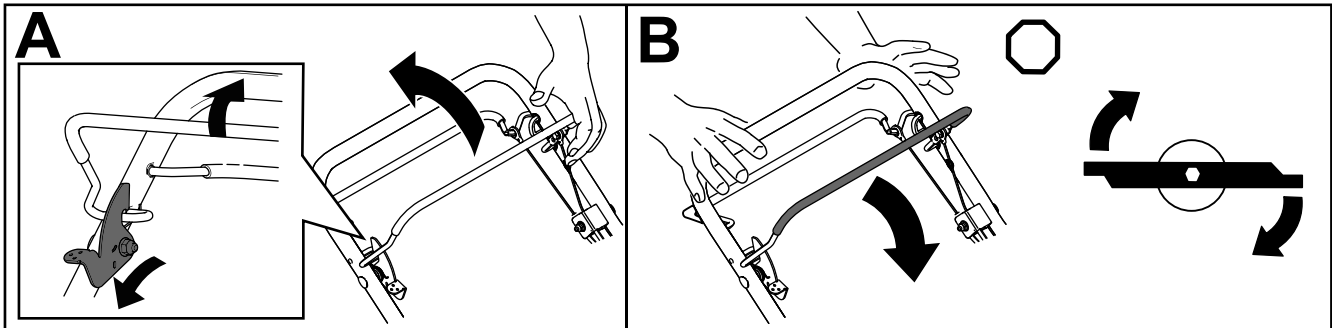
### Проверка с установленным травосборником

- Установите на машину пустой травосборник.
- Запустите двигатель.
- Включите нож.

**Примечание:** Травосборник начнет раздуваться; это означает, что нож включен и вращается.

- Отпустите штангу управления ножом.

**Примечание:** Если травосборник сразу же не сдуется, значит, нож еще вращается. Механизм тормозной муфты ножа может быть испорчен, и если на это не обратить внимания, то условия работы могут стать опасными. Проверяйте и обслуживайте газонокосилку в официальном дилерском центре по техобслуживанию.

- Выключите двигатель и дождитесь остановки всех движущихся частей.

### Проверка без травосборника

- Установите машину на поверхность с твердым покрытием в защищенном от ветра месте.

- Установите все 4 колеса на высоту скашивания 76 мм; см. раздел [Регулировка высоты скашивания \(страница 15\)](#).
- Возьмите половину газетного листа и скомкайте его в небольшой шарик, такой, чтобы он проходил под корпусом машины (диаметром примерно 76 мм).
- Поместите газетный шарик в точку на расстоянии примерно 13 см перед машиной.
- Запустите двигатель.
- Включите нож.
- Отпустите штангу управления ножом.
- Сразу же направьте машину на газетный шарик.
- Выключите двигатель и дождитесь остановки всех движущихся частей.
- Подойдите к передней стороне машины и проверьте газетный шарик.

**Примечание:** Если газетный шарик не прошел под машиной, повторите этапы с 4 по 10.

**Примечание:** Если газета разворачивается или рвется на клочки, то нож не останавливается должным образом, вследствие чего условия работы могут стать опасными. Обратитесь к официальному дилеру по техническому обслуживанию.

# Переработка срезанной травы и листьев

Заводская комплектация машины позволяет перерабатывать скашиваемую траву и листья, оставляя измельченную траву и листья в виде мульчи на газоне. Подготовка машины к переработке скошенной травы:

- Если травосборник находится на машине, снимите его; (вид А на [Рисунок 19](#)).
- Если задняя выпускная заглушка не установлена, возьмите заглушку за рукоятку, поднимите задний дефлектор и вставьте ее в желоб заднего выброса, пока защелка не зафиксируется на месте (вид В на [Рисунок 19](#)).



Рисунок 19

g236734

## **▲ ПРЕДУПРЕЖДЕНИЕ**

Переработка скошенной травы без установленной заглушки может привести к выбросу предметов в направлении оператора или находящихся поблизости людей. Помимо этого, возможен контакт с ножами. Выброшенные предметы или контакт с ножом могут стать причиной тяжелых травм и гибели.

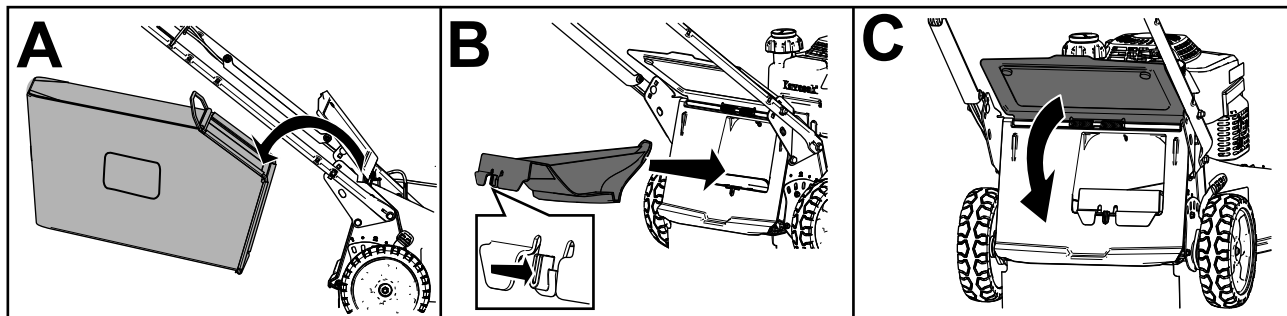
До начала переработки травы и срезанных листьев проверьте наличие задней выпускной заглушки. Запрещается включать ножи при отсутствии на машине задней выпускной заглушки или травосборника.

## Сбор скошенной травы и листьев в травосборник

Травосборник предназначен для сбора с газона скошенной травы и срезанных листьев.

## **▲ ПРЕДУПРЕЖДЕНИЕ**

При использовании изношенного травосборника мелкие камни и другой аналогичный мусор могут быть выброшены в направлении оператора или находящихся рядом людей, что может привести к тяжелым травмам или гибели.

Регулярно проверяйте травосборник. Если он поврежден, установите новый сменный травосборник, произведенный изготовителем машины.

## **▲ ПРЕДУПРЕЖДЕНИЕ**

Прикосновение к острозаточенному ножу может привести к серьезным травмам.

Прежде чем покинуть место оператора, выключите двигатель и дождитесь остановки всех движущихся частей машины.

## Установка травосборника

1. Выключите двигатель и дождитесь остановки всех движущихся частей.
2. Поднимите и удерживайте в поднятом положении задний дефлектор (вид А на [Рисунок 20](#)).
3. Снимите заднюю выпускную заглушку, нажав на фиксатор большим пальцем и вытянув заглушку из машины (виды В и С на [Рисунок 20](#)).
4. Вставьте концы штанги травосборника в выемки в основании рукоятки и покачиванием травосборника из стороны в сторону убедитесь в том, что концы штанги находятся в нижней части обеих выемок (вид D на [Рисунок 20](#)).
5. Опустите задний дефлектор, пока он не будет находиться на травосборнике.



Рисунок 20

g236745

## Демонтаж травосборника

### **▲ ОПАСНО**

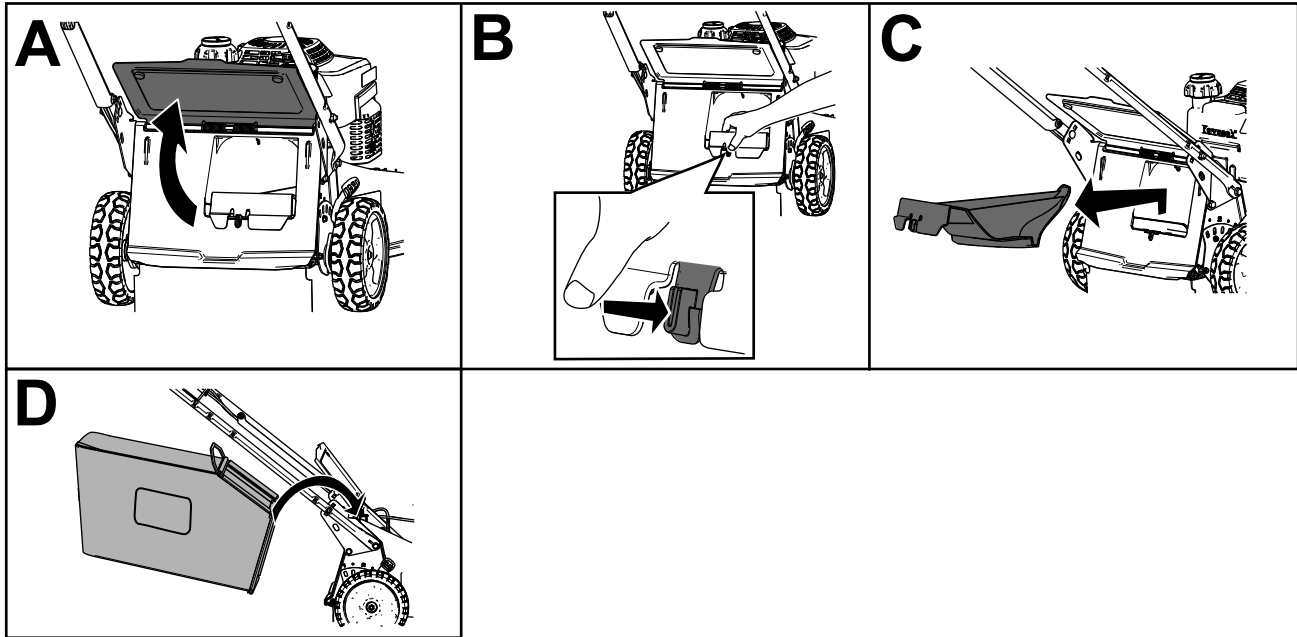
Машина может выбрасывать скошенную траву и другие предметы через отверстия в корпусе. Интенсивный выброс предметов из машины может стать причиной серьезного травмирования или гибели оператора или находящихся поблизости людей.

- Запрещается снимать травосборник и запускать двигатель, не установив выпускную заглушку.
  - Никогда не открывайте задний дефлектор машины при работающем двигателе.
1. Выключите двигатель и дождитесь остановки всех движущихся частей.
  2. Поднимите задний дефлектор.
  3. Выньте штангу травосборника из выемок в основании рукоятки (вид А на [Рисунок 19](#)).
  4. Вставьте выпускную заглушку (вид В на [Рисунок 19](#)).
  5. Опустите задний дефлектор (вид С на [Рисунок 19](#)).

# Советы по эксплуатации

## Общие рекомендации

- Перед началом работы с данной машиной ознакомьтесь со всеми инструкциями по технике безопасности и внимательно прочитайте данное руководство.
- Удалите из рабочей зоны палки, камни, проволоку, ветви и другой мусор, о который может удариться нож и который может быть отброшен от машины.
- Не допускайте посторонних лиц, особенно детей и домашних животных, в зону работы машины.
- Избегайте ударов о деревья, стены, бордюры и другие твердые предметы. Запрещается намеренно производить скашивание поверх какого-либо предмета.
- Если произошел удар машины о какой-либо предмет или машина начала вибрировать, немедленно выключите двигатель, отсоедините провод от свечи зажигания и осмотрите машину на наличие повреждений.
- Следите за тем, чтобы нож был острым на протяжении всего сезона скашивания. Периодически удаляйте зазубрины на ножах напильником.
- При необходимости замените нож оригинальным сменным ножом изготовителя.
- Скашивайте только сухую траву или листья. Перемещение газонокосилки по слежавшейся листве или траве также может привести к засорению механизма машины и остановке двигателя.

### **⚠ ПРЕДУПРЕЖДЕНИЕ**

**При эксплуатации машины на влажной траве или листьях можно подскользнуться и получить серьезную травму при контакте с ножом газонокосилки.**

**Косите только в сухую погоду.**

- Очищайте пространство под машиной после каждого скашивания; см. раздел [Очистка пространства под машиной \(страница 22\)](#).
- Поддерживайте двигатель в исправном состоянии.
- Часто очищайте воздушный фильтр. При мульчировании в воздухе появляется большое количество скошенной травы и пыли во взвешенном состоянии, при этом

засоряется воздушный фильтр и снижается производительность двигателя.

- Установите частоту вращения двигателя на максимальную для наилучших результатов скашивания.

### **⚠ ПРЕДУПРЕЖДЕНИЕ**

**Если при эксплуатации машины двигатель работает на частоте вращения, превышающей заводскую настройку, это может привести к выбросу фрагмента ножа или двигателя в сторону оператора или находящихся поблизости людей и стать причиной серьезной травмы, в том числе с летальным исходом.**

- Запрещается изменять настройку частоты вращения двигателя.
- Если вы считаете, что частота вращения двигателя превышает нормальную, обратитесь к официальному дилеру по техническому обслуживанию.

## Скашивание травы

- Трава растет с разной скоростью в зависимости от времени года. В летнюю жаркую погоду лучше всего устанавливать высоту скашивания травы на 64 мм, 76 мм или 89 мм. Срезайте только около одной трети высоты травы за один проход. Не срезайте траву ниже 64 мм, кроме случаев, когда трава редкая или поздней осенью, когда рост травы начинает замедляться.
- При скашивании травы высотой более 15 см сначала выполняйте скашивание на максимальной высоте и идите медленно; затем выполните повторное скашивание на более низкой настройке для улучшения внешнего вида газона. Слишком высокая трава и скопление листьев на газоне могут засорить механизм машины, что приведет к остановке двигателя.
- Попеременно изменяйте направление движения при скашивании. Это способствует однородному распределению срезанного материала по газону и более равномерному удобрению газона.

Если после скашивания внешний вид газона неудовлетворительный, попробуйте выполнить одно (или несколько) из следующих действий:

- Заточите нож.

- При скашивании идите медленнее.
- Увеличьте высоту скашивания на машине.
- Увеличьте частоту скашивания травы.
- Выполняйте скашивание с частичным перекрытием полос вместо срезания полной полосы за каждый проход.

## Кошение на газоне, покрытом листвой

- После скашивания убедитесь, что поверхность газона в достаточной степени видна сквозь слой срезанных листьев. Возможно, потребуются повторные проходы по покрытой листвой поверхности.
- При небольшом количестве листьев на газоне установите все колеса на одинаковую высоту скашивания.
- Если газонокосилка недостаточно мелко перерабатывает листья, уменьшите скорость движения при скашивании.

## После эксплуатации

### Правила техники безопасности после работы с машиной

#### Общие правила техники безопасности

- Прежде чем приступать к регулировке, техническому обслуживанию, очистке или размещению машины на хранение, обязательно выключите машину, дождитесь остановки всех движущихся частей и дайте машине остыть.
- Для предотвращения возгорания очистите машину от травы и загрязнений. Удалите следы утечек масла или топлива.
- Запрещается хранить машину или емкость с топливом вблизи открытого пламени, искр или малых горелок, используемых, например, в водонагревателях или другом оборудовании.

#### Правила техники безопасности при буксировке

- Будьте осторожны при погрузке или выгрузке машины.

- Закрепите машину для предотвращения ее скатывания.
- Перед погрузкой машины для транспортировки закройте топливный клапан.

## Очистка пространства под машиной

Для обеспечения оптимальных рабочих характеристик поддерживайте чистоту нижней части корпуса машины. Особенно следите, чтобы не было загрязнений на выбрасывателях (Рисунок 21).



Рисунок 21

1. Выбрасыватели

### Способ промывки

Интервал обслуживания: После каждого использования

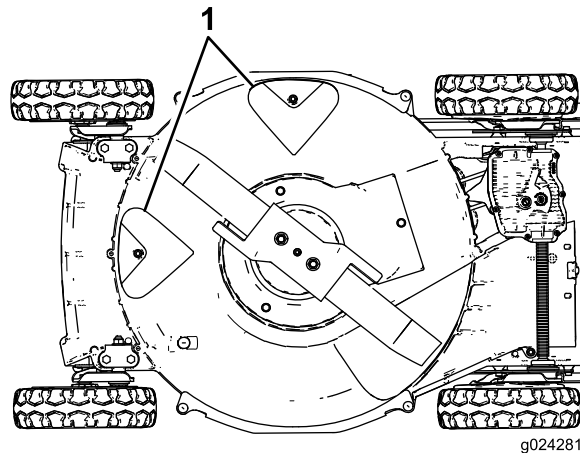
#### **⚠ ПРЕДУПРЕЖДЕНИЕ**

**Во время работы возможен выброс материала из-под машины.**

- Используйте средства защиты органов зрения.
- При работающем двигателе следует находиться на рабочем месте (за рукояткой).
- Запрещается допускать посторонних лиц в рабочую зону.

1. Переместите машину на горизонтальную поверхность с твердым покрытием рядом с садовым шлангом.
2. Запустите двигатель.

3. Удерживая садовый шланг на уровне рукоятки, направьте поток воды на землю непосредственно перед правым задним колесом (Рисунок 22).



Рисунок 22

g002275

1. Правое заднее колесо

**Примечание:** Вода будет поступать на нож и вымывать скошенную траву. Продолжайте подавать воду до тех пор, пока из-под машины не перестанут выходить остатки скошенной травы.

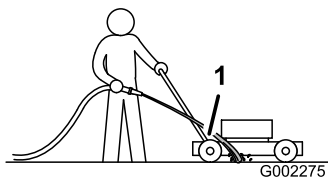
4. Выключите двигатель и дождитесь остановки всех движущихся частей.
5. Отключите воду.
6. Запустите машину и дайте ей поработать несколько минут, чтобы просушить нижнюю часть машины.

## Способ очистки скребком

Если не удастся удалить все загрязнения из-под машины с помощью воды, очистите машину скребком.

1. Отсоедините провод от свечи зажигания (Рисунок 8).
2. Слейте топливо из топливного бака.

### **⚠ ПРЕДУПРЕЖДЕНИЕ**

**Опрокидывание машины может привести к вытеканию топлива из карбюратора или топливного бака. Топливо является легковоспламеняющейся и крайне взрывоопасной жидкостью и при определенных условиях может стать причиной травмирования людей или повреждения имущества.**

**Не допускайте пролива топлива, для этого подождите, пока топливо полностью не выработается, или откачайте его ручным насосом; запрещается использовать перелив сифоном.**

3. Переверните машину на **правую** сторону (воздухоочистителем вверх).

# Техническое обслуживание

**Примечание:** Определите левую и правую стороны машины со штатного рабочего места.

## Рекомендуемый график(и) технического обслуживания

Периодичность технического обслуживания	Порядок технического обслуживания
Через первые 8 часа	<ul style="list-style-type: none"><li>• Замените масло в двигателе.</li></ul>
Через первые 25 часа	<ul style="list-style-type: none"><li>• Затяните все ослабленные крепежные детали</li></ul>
Перед каждым использованием или ежедневно	<ul style="list-style-type: none"><li>• Проверьте уровень масла в двигателе и при необходимости добавьте масло.</li><li>• Проверьте нож газонокосилки на наличие износа или повреждений.</li><li>• Проверьте акселератор на отсутствие износа и повреждений.</li><li>• Проверьте время останова, обеспечиваемого тормозом ножа. Нож должен остановиться в течение 3 секунд после отпускания штанги управления ножом. Если этого не происходит, обратитесь к официальному дилеру по техническому обслуживанию для проведения ремонта.</li><li>• Проверьте, нет ли ослабленных или недостающих крепежных деталей на двигателе.</li><li>• Убедитесь в отсутствии утечек топлива или масла.</li><li>• Проверьте или очистите механический стартер и сетчатый фильтр на входе воздухозаборника.</li></ul>
После каждого использования	<ul style="list-style-type: none"><li>• Удалите обрезки травы и загрязнения из-под корпуса машины.</li></ul>
Через каждые 25 часов	<ul style="list-style-type: none"><li>• Очистите фильтр предварительной очистки из пеноматериала (в условиях сильной запыленности производите более частую очистку).</li></ul>
Через каждые 40 часов	<ul style="list-style-type: none"><li>• Очистите колеса и зубчатые передачи.</li></ul>
Через каждые 50 часов	<ul style="list-style-type: none"><li>• Замените масло в двигателе (производите более частую замену при работе в условиях сильной запыленности).</li><li>• Заточите или замените нож. Обслуживайте его чаще, если кромка ножа быстро притупляется в тяжелых условиях эксплуатации или при наличии песка.</li><li>• Удалите обрезки травы и загрязнения из-под крышки ремня.</li><li>• Очистите кожух тормозной муфты ножа.</li></ul>
Через каждые 100 часов	<ul style="list-style-type: none"><li>• Осмотрите, очистите свечу зажигания и отрегулируйте зазор свечи; при необходимости замените свечу.</li><li>• Затяните все ослабленные крепежные детали</li><li>• Проверьте или очистите механический стартер и сетчатый фильтр на входе воздухозаборника.</li></ul>



Периодичность технического обслуживания	Порядок технического обслуживания
Через каждые 200 часов	<ul style="list-style-type: none"> <li>• Замените масляный фильтр двигателя.</li> <li>• Обратитесь к официальному дилеру по техническому обслуживанию двигателя для проверки топливной системы на отсутствие утечек и(или) износа топливного шланга. В случае необходимости замените детали.</li> </ul>
Через каждые 300 часов	<ul style="list-style-type: none"> <li>• Замените бумажный воздушный фильтр (при эксплуатации в условиях сильной запыленности требуется более частая замена).</li> <li>• Очистите цилиндр и ребра головки цилиндров.</li> <li>• Обратитесь к официальному дилеру по техническому обслуживанию двигателя для проверки и регулировки частоты холостого хода двигателя.</li> <li>• Обратитесь к официальному дилеру по техническому обслуживанию двигателя для очистки камеры сгорания.</li> <li>• Обратитесь к официальному дилеру по техническому обслуживанию двигателя для проверки и регулировки зазора в клапанах.</li> <li>• Обратитесь к официальному дилеру по техническому обслуживанию двигателя для очистки и притирки поверхности седел клапанов.</li> </ul>

**Внимание:** См. дополнительные процедуры технического обслуживания в руководстве на двигатель.

## Техника безопасности при обслуживании

- Прежде чем приступать к регулировке, техническому обслуживанию, очистке или размещению машины на хранение, обязательно выключите машину, дождитесь остановки всех движущихся частей и дайте машине остыть.
- Прежде чем выполнять любые процедуры технического обслуживания, отсоедините провод от свечи зажигания.
- Используйте перчатки и средства защиты глаз во время технического обслуживания машины.
- Прикосновение к остро заточенному ножу может привести к получению серьезной травмы. При техническом обслуживании ножа используйте перчатки. Ремонт или изменение конструкции ножа (ножей) запрещены.
- Никогда не изменяйте конструкцию защитных устройств. Регулярно проверяйте исправность их работы.
- При опрокидывании машины топливо может вытечь. Топливо является легковоспламеняющейся, взрывоопасной жидкостью и может стать причиной травмы. Не выключайте двигатель до полной выработки топлива или откачайте топливо ручным насосом; запрещается использовать перелив сифоном.
- Для обеспечения оптимальных рабочих характеристик машины используйте только оригинальные запасные части

и принадлежности компании Toro. Использование запасных частей и приспособлений, изготовленных другими производителями, может быть опасным и привести к аннулированию гарантии на изделие.

## Техническое обслуживание воздушного фильтра

**Интервал обслуживания:** Через каждые 25 часов—Очистите фильтр предварительной очистки из пеноматериала (в условиях сильной запыленности производите более частую очистку).

Через каждые 300 часов—Замените бумажный воздушный фильтр (при эксплуатации в условиях сильной запыленности требуется более частая замена).

**Внимание:** Во избежание серьезного повреждения двигателя запрещается его эксплуатация без установленного на месте воздушного фильтра в сборе.

1. Выключите двигатель и дождитесь остановки всех движущихся частей.
2. Отсоедините провод от свечи зажигания.
3. Снимите крышку и тщательно очистите ее (Рисунок 23).



Рисунок 23

1. Крышка
2. Поролоновый фильтр предварительной очистки и бумажный воздушный фильтр
3. Основание воздушного фильтра

4. Снимите поролоновый фильтр предварительной очистки и бумажный воздушный фильтр с основания воздухоочистителя (Рисунок 23).
5. Извлеките поролоновый фильтр предварительной очистки из бумажного воздушного фильтра и промойте поролоновый фильтр мягким моющим средством с водой, затем осушите промоканием.
6. Осмотрите бумажный воздушный фильтр и замените его, если он сильно загрязнен.

**Внимание:** Не пытайтесь очистить бумажный фильтр.

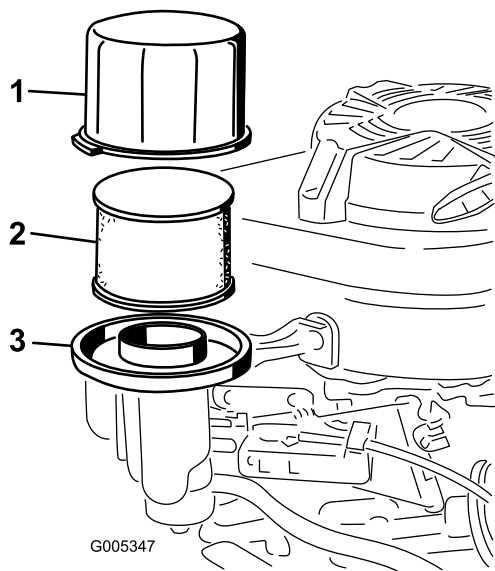
7. Установите поролоновый фильтр предварительной очистки на бумажный воздушный фильтр.
8. Установите поролоновый фильтр предварительной очистки и бумажный воздушный фильтр на основание воздухоочистителя.
9. Установите крышку на место.

## Замена масла в двигателе

**Интервал обслуживания:** Через первые 8 часа  
Через каждые 50 часов

Перед заменой масла включите двигатель на несколько минут для прогрева. Разогретое

масло, обладая повышенной текучестью, более эффективно удаляет загрязнения.

### Характеристики моторного масла

<b>Объем моторного масла</b>	0,65 л без масляного фильтра; 0,85 л с масляным фильтром
<b>Вязкость масла</b>	Масло с мощными присадками по классификации SAE 30 или SAE 10W-30
<b>Эксплуатационная характеристика по классификации API</b>	SJ или выше.

1. Выключите двигатель и дождитесь остановки всех движущихся частей.
2. Отсоедините провод от свечи зажигания.
3. Слейте топливо из топливного бака.
4. Установите подходящий сливной поддон под масломерный щуп / сливное отверстие.
5. Очистите область вокруг отверстия для масломерного щупа.
6. Извлеките масломерный щуп, повернув крышку против часовой стрелки и вытянув его.
7. Переверните машину на **правую сторону** (воздушным фильтром вверх), чтобы слить масло в сливной поддон.
8. После слива масла возвратите машину в рабочее положение.
9. Заполните картер двигателя свежим маслом до требуемого уровня по отметке на щупе; см. раздел 4 **Долив масла в двигатель** (страница 9).
10. Вставьте щуп в заливную горловину и поверните крышку по часовой стрелке до плотной затяжки.
11. Удалите пролитое масло.
12. Утилизируйте использованное масло в соответствии с местными правилами.

## Замена масляного фильтра двигателя

**Интервал обслуживания:** Через каждые 200 часов

1. Дайте двигателю поработать до прогрева масла.

## ⚠ ПРЕДУПРЕЖДЕНИЕ

После работы двигателя масло может быть горячим, и контакт с ним может привести к серьезной травме.

Избегайте контакта с горячим моторным маслом при его сливе.

2. Выключите двигатель и дождитесь остановки всех движущихся частей.
3. Отсоедините провод от свечи зажигания.
4. Слейте бензин из топливного бака.
5. Слейте масло из двигателя, см. [Замена масла в двигателе \(страница 26\)](#).
6. Поместите ветошь под масляный фильтр ([Рисунок 24](#)), чтобы собрать масло, которое может вытечь при демонтаже масляного фильтра.



Рисунок 24

1. Масляный фильтр

7. Снимите масляный фильтр.
8. Нанесите пальцем на прокладку нового масляного фильтра слой масла (рис. 26).

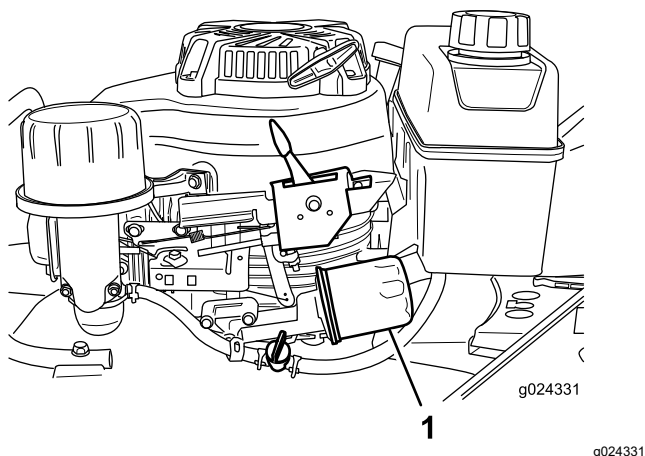

Рисунок 25

1. Прокладка

9. Заверните новый фильтр по часовой стрелке до контакта с основанием фильтра, затем поверните фильтр от руки еще на  $\frac{3}{4}$  оборота.
10. Заполните картер двигателя свежим маслом до отметки Full (Полный) на щупе; см. [4 Долив масла в двигатель \(страница 9\)](#).
11. Присоедините провод к свече зажигания.
12. Дайте двигателю поработать около 3 минут.
13. Остановите двигатель, дождитесь остановки всех движущихся частей и проверьте отсутствие утечек вокруг фильтра.
14. Долейте масло, чтобы компенсировать заполнение фильтра маслом. См. [4 Долив масла в двигатель \(страница 9\)](#)
15. Утилизируйте использованное масло в соответствии с требованиями.

## Обслуживание свечи зажигания

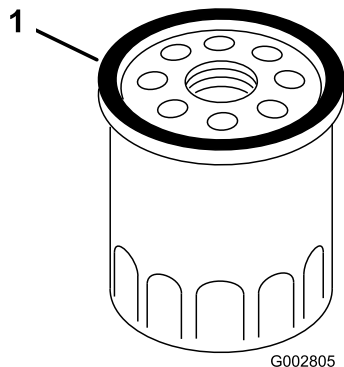
**Интервал обслуживания:** Через каждые 100 часов—Осмотрите, очистите свечу зажигания и отрегулируйте зазор свечи; при необходимости замените свечу.

Используйте **NGK BPR5ES** или эквивалентную свечу зажигания.

1. Выключите двигатель и дождитесь остановки всех движущихся частей.
2. Отсоедините провод от свечи зажигания ([Рисунок 8](#)).
3. Очистите поверхность вокруг свечи зажигания.
4. Выверните свечу зажигания из головки цилиндра.

**Внимание:** Замените свечу зажигания, имеющую трещины, повреждения или следы загрязнения. Не очищайте электроды, поскольку частицы окалины могут попасть в цилиндр и повредить двигатель.

5. Установите в свече зазор, равный 0,76 мм; см. ([Рисунок 26](#)).



Рисунок 26

1. Изолятор центрального электрода
2. Боковой электрод
3. Зазор (не в масштабе)

6. Осторожно заверните свечу от руки (во избежание заворачивания с перекосом) и затяните до отказа рукой.
7. Затяните свечу зажигания с моментом 23 Н·м.  
**Внимание:** Незатянутая свеча зажигания может сильно нагреться и повредить двигатель; слишком сильная затяжка свечи может повредить резьбу в головке цилиндра.
8. Присоедините провод к свече зажигания.

## Регулировка самоходного привода

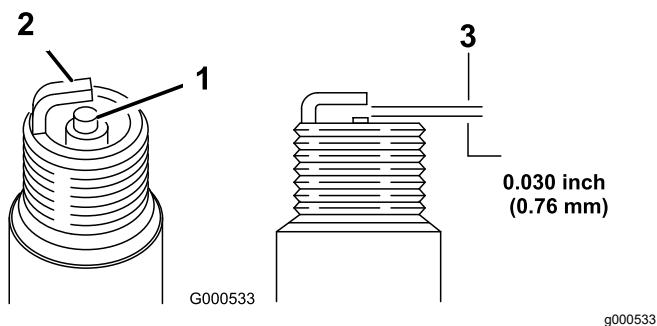
Если машина новая, не движется с помощью самоходного привода или имеет тенденцию медленно двигаться вперед, отрегулируйте трос привода.

1. Выведите машину из помещения, поставьте на поверхность с твердым покрытием рядом с прочной стеной, чтобы безопасно предотвратить движение машины вперед при работающем двигателе.

2. Расположите машину так, чтобы передние колеса были напротив стены.

**Примечание:** Убедитесь в достаточном проветривании этой зоны и удалите мусор, который может быть отброшен машиной.

3. Переключите трансмиссию на третью передачу.
4. Запустите двигатель; см. раздел [Пуск двигателя \(страница 17\)](#).
5. Прижмите штангу управления самоходным приводом к рукоятке.

**Примечание:** Колеса должны начать вращаться, как только штанга управления самоходным приводом коснется рукоятки.

6. Выключите двигатель.
7. Если потребуется отрегулировать машину, выполните следующие действия:
  - Если колеса не вращаются, когда вы приводите в действие штангу управления самоходным приводом, ремень тяги натянут слишком слабо. Поверните ручку управления приводом колес ([Рисунок 27](#)) по часовой стрелке на один оборот и повторите действия, описанные в пунктах с 4 по 6.



Рисунок 27

1. Ручка управления приводом колес

- Если колеса начинают вращаться до того, как вы полностью прижмете штангу управления самоходным приводом к рукоятке, ремень тяги натянут слишком сильно. Поверните ручку управления приводом колес ([Рисунок 27](#)) против часовой стрелки на один оборот и повторите действия, описанные в пунктах с 4 по 6.

8. Если установлен новый ремень тяги, поверните ручку регулировки троса привода по часовой стрелке еще на один оборот, чтобы компенсировать растяжение ремня в период приработки.

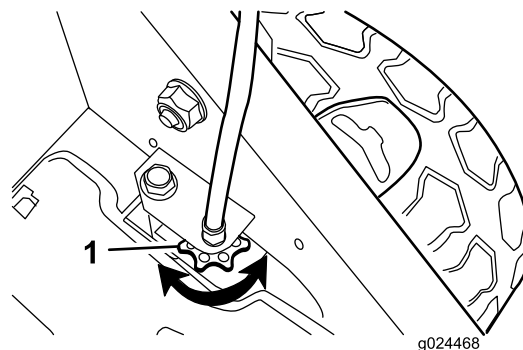
**Примечание:** Этот пункт можно пропустить, если вы регулируете бывший в употреблении ремень.

## Техническое обслуживание ножа

Всегда косите только острым ножом. Острый нож режет чисто, без вырывания или разрыва травинок.

1. Выключите двигатель и дождитесь остановки всех движущихся частей.
2. Отсоедините провод от свечи зажигания.

- Закройте топливный клапан, переместив рычаг топливного клапана **влево** (Рисунок 15).
- Слейте топливо из топливного бака.
- Переверните машину на **правую** сторону (воздухоочистителем вверх), как показано на Рисунок 28.



Рисунок 28

- Нож
- Гайки крепления ножа
- Акселератор

## Осмотр ножа

**Интервал обслуживания:** Перед каждым использованием или ежедневно—Проверьте нож газонокосилки на наличие износа или повреждений.

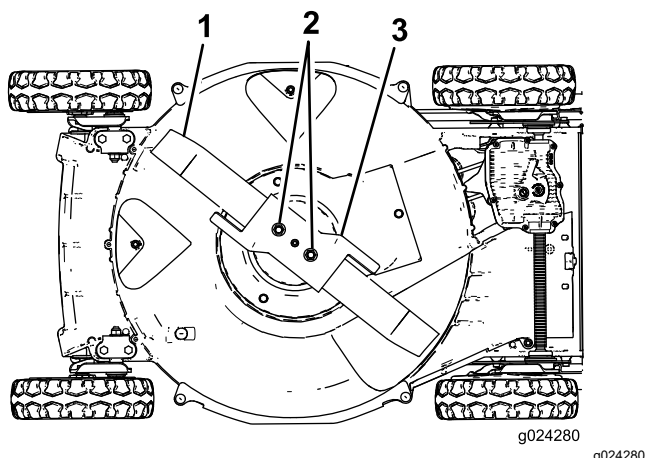
Внимательно проверьте остроту и степень износа ножа, особенно в месте соединения плоской и изогнутой частей ножа (Рисунок 29А). Проверяйте нож перед эксплуатацией машины, поскольку песок и абразивный материал могут стачивать металл между плоской и изогнутой частями ножа. Если вы заметите бороздку или износ (Рисунок 29В и Рисунок 29С), замените нож; см. раздел **Демонтаж ножа** (страница 30).



Рисунок 29

- Широкая часть
- Плоская часть ножа
- Износ
- Образование бороздки

**Примечание:** Для получения оптимальных рабочих характеристик устанавливайте новый нож перед началом сезона скашивания. Для сохранения рабочего состояния режущей кромки ножа в течение года удаляйте напильником небольшие засечки на ноже.

## ⚠ ОПАСНО

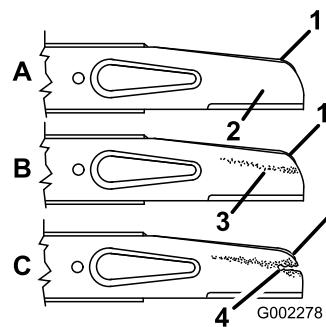
**Износ или повреждение ножа может привести к его разрушению. Выброс фрагментов ножа в направлении оператора или находящихся поблизости людей может привести к серьезному травмированию персонала, в том числе с летальным исходом.**

- Периодически проверяйте ножи на наличие износа или повреждений.
- Изношенный или поврежденный нож необходимо заменить.

## Осмотр акселератора

**Интервал обслуживания:** Перед каждым использованием или ежедневно—Проверьте акселератор на отсутствие износа и повреждений.

Тщательно осмотрите акселератор на отсутствие чрезмерного износа (Рисунок 30). Проверяйте акселератор перед эксплуатацией машины, поскольку песок и абразивный материал могут стачивать металл (особенно в зоне, обозначенной поз. 2 на Рисунок 30). Если вы заметили, что выступ акселератора изношен до острой кромки или имеется трещина, замените акселератор; см. раздел **Демонтаж ножа** (страница 30).



Рисунок 30

- |                |                         |
|----------------|-------------------------|
| 1. Акселератор | 3. Выступ               |
| 2. Зона износа | 4. Образовалась трещина |

### ⚠ ПРЕДУПРЕЖДЕНИЕ

Износ или повреждение акселератора может привести к его разрушению. Выброс фрагментов акселератора в направлении оператора или находящихся поблизости людей может привести к серьезной травме, в том числе со смертельным исходом.

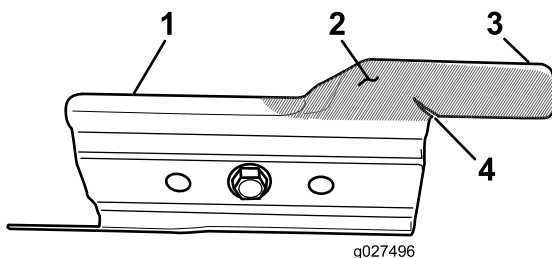
- Периодически проверяйте акселератор на отсутствие износа и повреждений.
- Изношенный или поврежденный акселератор необходимо заменить.

### Демонтаж ножа

1. Возьмитесь за конец ножа рукой в перчатке на толстой подкладке или через слой ветоши.
2. Удалите гайки крепления ножа, снимите акселератор и нож (Рисунок 29).

### Заточка ножа

**Интервал обслуживания:** Через каждые 50 часов—Заточите или замените нож. Обслуживайте его чаще, если кромка ножа быстро притупляется в тяжелых условиях эксплуатации или при наличии песка.

Обработайте напильником верхнюю сторону ножа, чтобы сохранить исходный угол заточки (Рисунок 31А) и внутренний радиус режущей кромки (Рисунок 31В). Балансировка ножа не нарушается при удалении одинакового количества материала с обеих режущих кромок.



Рисунок 31

1. Заточите нож только под этим углом.
2. Сохраните исходный радиус здесь.

### Балансировка ножа

1. Проверьте балансировку ножа, поместив центральное отверстие в ноже поверх гвоздя или стержня отвертки, зажатых горизонтально в тисках (Рисунок 32).

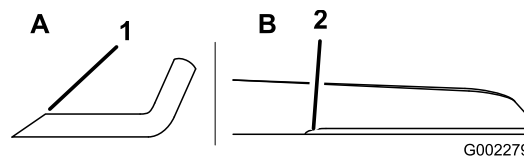

Рисунок 32

**Примечание:** Вы также сможете проверить балансировку с помощью балансирующего устройства для ножей промышленного изготовления.

2. Если какой-либо конец ножа поворачивается вниз, обработайте его напильником (не режущую кромку и не конец рядом с режущей кромкой) так, чтобы ни один из концов не отклонялся вниз.

### Установка ножа

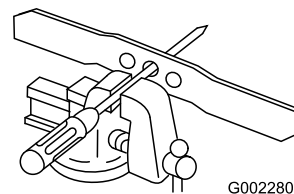
1. Установите острый сбалансированный нож компании Того, акселератор и гайки крепления ножа. При правильной установке широкая часть ножа обращена к верхней части корпуса газонокосилки.

**Примечание:** Затяните гайки ножа с моментом от 20 до 37 Н·м.

## **⚠ ПРЕДУПРЕЖДЕНИЕ**

Работа на машине без установленного на штатное место акселератора может привести к изгибу, деформации или поломке ножа, что может стать причиной серьезного травмирования или гибели оператора, а также находящихся поблизости людей.

Запрещается эксплуатировать машину без установленного на месте акселератора.

2. Верните машину в рабочее положение.

## Регулировка троса тормоза ножа

Трос тормоза ножа отрегулирован на заводе-изготовителе; вам нет необходимости регулировать его, кроме случаев замены троса или ремня тормоза ножа. **Если потребуется заменить трос, одновременно с ним замените ремень.**

1. Выключите двигатель и дождитесь остановки всех движущихся частей.
2. Отсоедините провод от свечи зажигания.
3. Установите новый ремень тормоза ножа и соберите все детали машины, за исключением 2 крышек ремня в верхней части корпуса газонокосилки.
4. Установите новый трос тормоза ножа, но не затягивайте зажим троса в верхней части корпуса газонокосилки ([Рисунок 33](#)).



Рисунок 33

G024466

g024466

1. Пружина
2. Зажим троса и винт

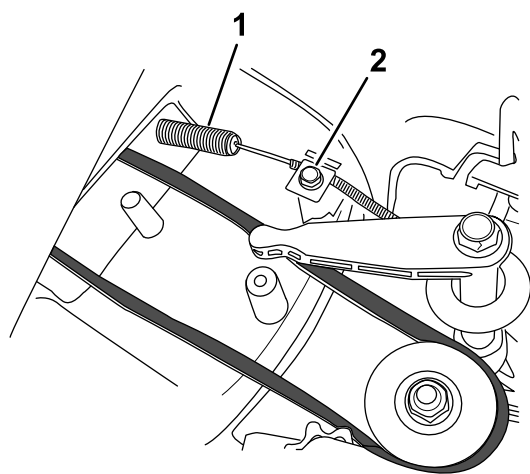
6. Потяните оболочку троса так, чтобы устранить провисание ([Рисунок 34](#)).

**Примечание:** Не прикладывайте усилие натяжения к пружине.



Рисунок 34

g239131

7. Отметьте трос тормоза ([Рисунок 35](#)), затем отрегулируйте оболочку троса так, чтобы провисание составило приблизительно 8 мм ([Рисунок 36](#)).

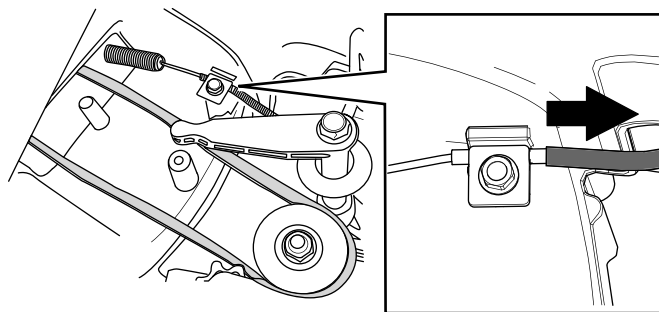

Рисунок 35

g239133

1. Отметьте трос здесь.

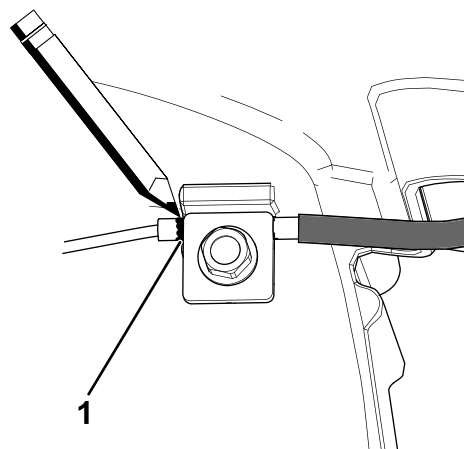

Рисунок 36

g239134

1. Провисание – 8 мм

5. Ослабьте винт зажима троса ([Рисунок 33](#)).

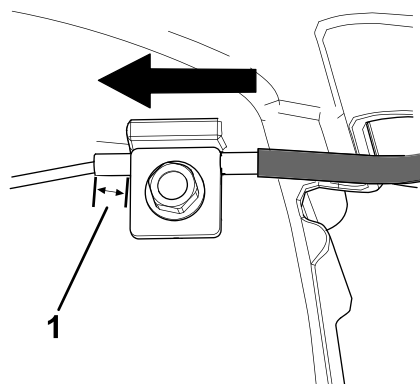
8. Затяните винт зажима троса с моментом от 11 до 14 Н·м, чтобы зафиксировать выполненную регулировку.
9. Установите и закрепите кожух ремня с помощью болтов, снятых при демонтаже двух кожухов ремня.
10. Присоедините провод к свече зажигания.

## Очистка пространства под крышкой ремня

**Интервал обслуживания:** Через каждые 50 часов—Удалите обрезки травы и загрязнения из-под крышки ремня.

1. Выключите двигатель и дождитесь остановки всех движущихся частей.
2. Отсоедините провод от свечи зажигания.
3. Снимите крышку ремня (Рисунок 37) с корпуса газонокосилки.



Рисунок 37

1. Крышка ремня

4. Снимите крышку и удалите щеткой все загрязнения вокруг зоны расположения ремня.
5. Установите крышку ремня.
6. Присоедините провод к свече зажигания.

## Очистка кожуха тормозной муфты ножа

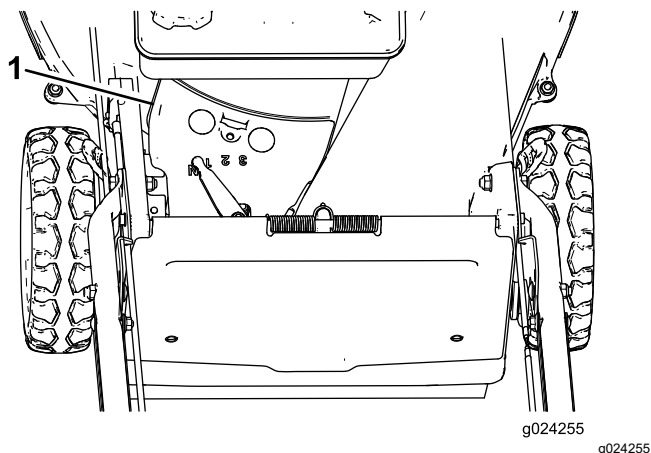
**Интервал обслуживания:** Через каждые 50 часов

Очистите кожух тормозной муфты ножа, чтобы обеспечить оптимальные рабочие характеристики и предотвратить повреждение деталей. Очищайте кожух тормозной муфты при заточке ножа, так как

для демонтажа кожуха тормозной муфты ножа требуется снять нож .

1. Выключите двигатель и дождитесь остановки всех движущихся частей.
2. Отсоедините провод от свечи зажигания.
3. Закройте топливный клапан, переместив рычаг топливного клапана **влево** (Рисунок 15).
4. Слейте топливо из топливного бака.
5. Переверните машину на **правую** сторону (воздушным фильтром вверх).

### ▲ ПРЕДУПРЕЖДЕНИЕ

**Опрокидывание машины может привести к вытеканию топлива из карбюратора или топливного бака. Топливо является легковоспламеняющейся и крайне взрывоопасной жидкостью и при определенных условиях может стать причиной травмирования людей или повреждения имущества.**

**Не допускайте пролива топлива – опорожняйте топливный бак в соответствии с указаниями, никогда не применяйте перелив сифоном.**

6. Выверните две гайки крепления ножа, снимите акселератор и нож (Рисунок 38).



Рисунок 38

1. Нож
2. Гайки крепления ножа
3. Акселератор
4. Винт
5. Кожух тормозной муфты ножа

7. Снимите винты, крепящие кожух тормозной муфты ножа к корпусу газонокосилки (Рисунок 38).

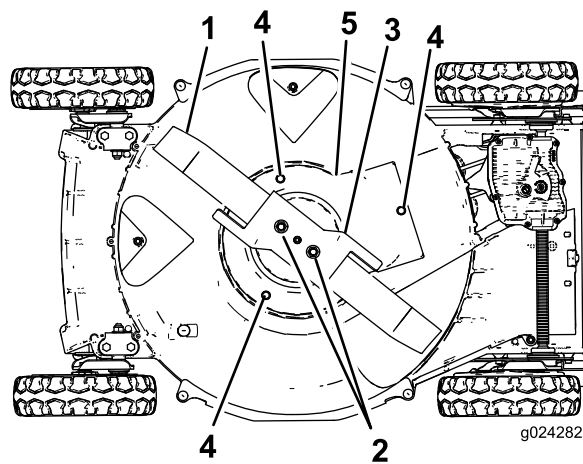

8. Снимите кожух тормозной муфты ножа и удалите щеткой или сжатым воздухом все загрязнения с поверхности под кожухом и вокруг тормозной муфты ножа.
9. Затяните винты, чтобы прикрепить кожух тормозной муфты ножа к корпусу.
10. Установите нож, акселератор и две гайки крепления ножа.
11. Верните машину в рабочее положение.

## Очистка колес

**Интервал обслуживания:** Через каждые 40 часов

1. Снимите задние колеса и удалите все загрязнения из зоны колес – зубчатых передач.

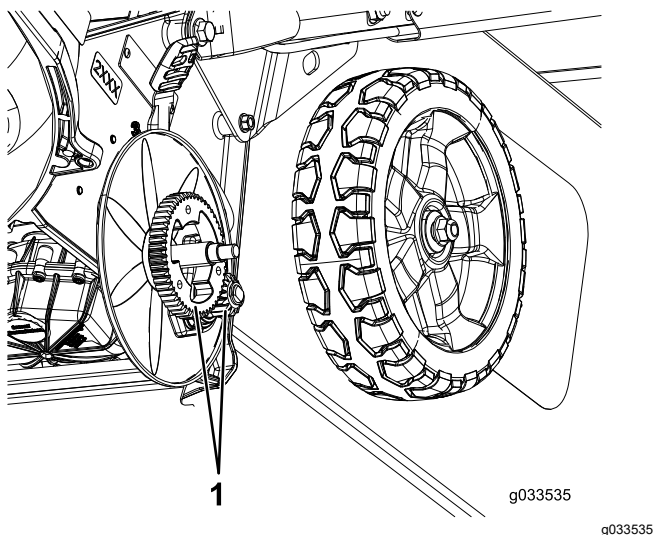

**Рисунок 39**

1. Зубчатые передачи

2. После очистки нанесите небольшое количество противозадирного состава на зубчатые передачи.

**Примечание:** Если вы эксплуатируете машину в экстремальных условиях, более частая очистка колес, чем рекомендуемый интервал, увеличит срок службы зубчатых передач.

**Примечание:** Для предотвращения повреждения уплотнений подшипников не подавайте струю воды под высоким давлением на подшипники.

## Хранение

Чтобы подготовить машину к межсезонному хранению, выполните рекомендуемые процедуры технического обслуживания; см. раздел [Техническое обслуживание \(страница 24\)](#).

Храните газонокосилку в прохладном, чистом и сухом месте. Для сохранения чистоты и защиты машины накройте ее.

## Безопасность при хранении

Прежде чем приступать к регулировке, техническому обслуживанию, очистке или размещению машины на хранение, обязательно выключите машину, дождитесь остановки всех движущихся частей и дайте машине остыть.

## Подготовка топливной системы

При последнем скашивании травы перед постановкой машины на хранение дождитесь полного выработки бензина в топливном баке.

1. Дайте двигателю проработать до остановки из-за выработки топлива.
2. Переведите рычаг в положение «Воздушная заслонка» и еще раз запустите двигатель.
3. Дайте двигателю поработать до остановки. Если двигатель больше не запускается, значит, его топливная система достаточно осушена.

## Подготовка двигателя

1. Пока двигатель не остыл, смените масло в картере двигателя; см. раздел [Замена масла в двигателе \(страница 26\)](#).
2. Снимите свечу зажигания.
3. Используя масленку, добавьте примерно 30 мл моторного масла в картер двигателя через гнездо свечи зажигания.
4. Медленно проверните коленчатый вал двигателя несколько раз, потянув рукоятку стартера, чтобы распределить масло по картеру двигателя.
5. Установите свечу зажигания, но **не подсоединяйте** к ней провод.

## Общие сведения

1. Очистите пространство под машиной, см. [Очистка пространства под машиной \(страница 22\)](#).
2. Удалите грязь и сухую траву с цилиндра, ребер головки цилиндров двигателя и корпуса вентилятора.
3. Удалите скошенную траву, грязь и сажу с наружных частей двигателя, кожуха и верхней части корпуса газонокосилки.
4. Проверьте состояние ножа, см. раздел [Осмотр ножа \(страница 29\)](#).
5. Проверьте состояние акселератора, см. раздел [Осмотр акселератора \(страница 29\)](#).
6. **Только модели ВВС:** очистите кожух тормозной муфты ножа; см. раздел [Очистка кожуха тормозной муфты ножа \(страница 32\)](#).
7. Произведите техническое обслуживание воздушного фильтра, см. [Техническое обслуживание воздушного фильтра \(страница 25\)](#).
8. Затяните все гайки, болты и винты.
9. Подкрасьте покрытые ржавчиной поверхности или места отслоения лакокрасочного покрытия краской, которую можно приобрести у официального дилера по техническому обслуживанию.

## Расконсервация машины после хранения

1. Проверьте и затяните все крепления.
2. Выверните свечу зажигания и с помощью стартера быстро прокрутите двигатель, чтобы удалить излишек масла из цилиндра.
3. Очистите свечу зажигания и замените ее, если на ней есть трещины, она сломана или электроды изношены.
4. Установите свечу зажигания; см. раздел [Обслуживание свечи зажигания \(страница 27\)](#).
5. Выполните все необходимые процедуры технического обслуживания, см. [Техническое обслуживание \(страница 24\)](#).
6. Заполните топливный бак свежим топливом.
7. Проверьте уровень масла в двигателе.
8. Присоедините провод к свече зажигания.

# Поиск и устранение неисправностей

Проблема	Возможная причина	Корректирующие действия
Двигатель не заводится.	<ol style="list-style-type: none"> <li>1. Топливный бак пуст или в топливной системе находится застоявшееся топливо.</li> <li>2. Рычаг дроссельной заслонки не находится в положении СНОКЕ (ВОЗДУШНАЯ ЗАСЛОНКА).</li> <li>3. Провод не соединен со свечой зажигания.</li> <li>4. Свеча зажигания имеет следы питтинга (осповидного разрушения) или грязи; неправильно отрегулирован зазор свечи.</li> </ol>	<ol style="list-style-type: none"> <li>1. Слейте топливо и/или залейте в топливный бак свежее топливо. Если проблема не устранена, обратитесь к официальному дилеру по техническому обслуживанию.</li> <li>2. Переведите рычаг дроссельной заслонки в положение ВОЗДУШНАЯ ЗАСЛОНКА.</li> <li>3. Присоедините провод к свече зажигания.</li> <li>4. Проверьте свечу зажигания и, в случае необходимости, произведите регулировку зазора. Замените свечу зажигания, если на ней имеются следы питтинга, загрязненные участки или трещины.</li> </ol>
Двигатель запускается с трудом или теряет мощность.	<ol style="list-style-type: none"> <li>1. В топливном баке старое топливо.</li> <li>2. Фильтрующий элемент воздушного фильтра загрязнен и ограничивает поток воздуха.</li> <li>3. На днище газонокосилки скопились обрезки травы и мусор.</li> <li>4. Свеча зажигания имеет следы питтинга (осповидного разрушения) или грязи; неправильно отрегулирован зазор свечи.</li> <li>5. Слишком низкий уровень масла в двигателе, или масло чрезмерно загрязнено.</li> </ol>	<ol style="list-style-type: none"> <li>1. Слейте топливо и залейте в топливный бак свежее топливо.</li> <li>2. Очистите фильтр предварительной очистки воздушного фильтра и/или замените бумажный воздушный фильтр.</li> <li>3. Очистите днище корпуса машины.</li> <li>4. Проверьте свечу зажигания и, в случае необходимости, произведите регулировку зазора. Замените свечу зажигания, если на ней имеются следы питтинга, загрязненные участки или трещины.</li> <li>5. Проверьте масло в двигателе. Замените масло, если оно загрязнено, или долейте его, если уровень масла низкий.</li> </ol>
Двигатель работает неравномерно.	<ol style="list-style-type: none"> <li>1. Провод не соединен со свечой зажигания.</li> <li>2. Свеча зажигания имеет следы питтинга (осповидного разрушения) или грязи; неправильно отрегулирован зазор свечи.</li> <li>3. Рычаг дроссельной заслонки не находится в положении FAST (БЫСТРО).</li> <li>4. Фильтрующий элемент воздушного фильтра загрязнен и ограничивает поток воздуха.</li> </ol>	<ol style="list-style-type: none"> <li>1. Присоедините провод к свече зажигания.</li> <li>2. Проверьте свечу зажигания и, в случае необходимости, произведите регулировку зазора. Замените свечу зажигания, если на ней имеются следы питтинга, загрязненные участки или трещины.</li> <li>3. Переведите рычаг дроссельной заслонки в положение FAST (БЫСТРО).</li> <li>4. Очистите фильтр предварительной очистки воздушного фильтра и/или замените бумажный воздушный фильтр.</li> </ol>
Чрезмерная вибрация машины или двигателя.	<ol style="list-style-type: none"> <li>1. Изогнут нож или нарушена его балансировка.</li> <li>2. Ослаблены гайки крепления ножа.</li> <li>3. На днище газонокосилки скопились обрезки травы и мусор.</li> <li>4. Ослаблены болты крепления двигателя.</li> </ol>	<ol style="list-style-type: none"> <li>1. Отбалансируйте нож. Если нож изогнут, замените его.</li> <li>2. Затяните гайки крепления ножа.</li> <li>3. Очистите днище корпуса машины.</li> <li>4. Затяните болты крепления двигателя.</li> </ol>

Проблема	Возможная причина	Корректирующие действия
Неравномерность скашивания.	<ol style="list-style-type: none"> <li>1. Все 4 колеса находятся на разной высоте.</li> <li>2. Затупился нож.</li> <li>3. Вы проходите один и тот же участок.</li> <li>4. На днище газонокосилки скопились обрезки травы и мусор.</li> </ol>	<ol style="list-style-type: none"> <li>1. Установите все 4 колеса на одну высоту.</li> <li>2. Заточите и отбалансируйте нож.</li> <li>3. Измените порядок скашивания.</li> <li>4. Очистите днище корпуса машины.</li> </ol>
Желоб для выброса засоряется.	<ol style="list-style-type: none"> <li>1. Рычаг дроссельной заслонки не находится в положении FAST (БЫСТРО).</li> <li>2. Установлена недостаточная высота скашивания.</li> <li>3. Вы косите слишком быстро.</li> <li>4. Трава влажная.</li> <li>5. На днище газонокосилки скопились обрезки травы и мусор.</li> </ol>	<ol style="list-style-type: none"> <li>1. Переведите рычаг дроссельной заслонки в положение FAST (БЫСТРО).</li> <li>2. Отрегулируйте высоту скашивания.</li> <li>3. Снизьте скорость.</li> <li>4. Дождитесь высыхания травы.</li> <li>5. Очистите днище корпуса машины.</li> </ol>
Не работает самоходный привод машины.	<ol style="list-style-type: none"> <li>1. Нарушена регулировка троса самоходного привода, или трос поврежден.</li> <li>2. Под крышкой ремня скопился мусор.</li> </ol>	<ol style="list-style-type: none"> <li>1. Отрегулируйте трос самоходного привода. При необходимости замените трос.</li> <li>2. Удалите мусор из-под крышки ремня.</li> </ol>

**Примечания:**

**Примечания:**

## **Уведомление о конфиденциальности Европейского агентства по защите окружающей среды (ЕЕА) / Великобритании**

### **Использование ваших персональных данных компанией Toro**

Компания The Toro Company («Торо») обеспечивает конфиденциальность ваших данных. Когда вы приобретаете наши изделия, мы можем собирать о вас некоторую личную информацию напрямую или через ваше местное представительство или дилера компании Toro. Компания Toro использует эту информацию, чтобы выполнять свои контрактные обязательства, такие как регистрация вашей гарантии, обработка вашей гарантийной претензии или для связи с вами в случае отзыва продукции, а также для других законных целей ведения деятельности, например, для оценки удовлетворенности клиентов, улучшения наших изделий или предоставления вам информации, которая может быть вам интересна. Компания Toro может предоставлять вашу информацию своим дочерним компаниям, филиалам, дилерам или другим деловым партнерам в связи с указанными видами деятельности. Мы также можем раскрывать персональные данные, когда это требуется согласно законодательству или в связи с продажей, приобретением или слиянием компании. Мы никогда не будем продавать ваши персональные данные каким-либо другим компаниям для целей маркетинга.

### **Хранение ваших персональных данных**

Компания Toro хранит ваши персональные данные до тех пор, пока они являются актуальными в связи с вышеуказанными целями и в соответствии с требованиями законодательства. Для получения дополнительной информации по применяемым срокам хранения данных свяжитесь с нами по электронной почте [legal@toro.com](mailto:legal@toro.com).

### **Обязательство компании Toro по обеспечению безопасности**

Ваши персональные данные могут быть обработаны в США или другой стране, в которой могут действовать менее строгие законы о защите информации, чем в стране вашего проживания. Когда мы передаем ваши данные за пределы страны вашего проживания, мы предпринимаем требуемые согласно закону действия, чтобы убедиться, что приняты надлежащие меры защиты ваших данных и соблюдается конфиденциальность при обращении с ними.

### **Доступ и исправление**

Вы имеете право на исправление или просмотр ваших персональных данных, можете возражать против обработки ваших данных или ограничивать их обработку. Чтобы сделать это, свяжитесь с нами по электронной почте [legal@toro.com](mailto:legal@toro.com). Если у вас есть опасения относительно того, каким образом компания Toro обращается с вашей информацией, мы рекомендуем обратиться с соответствующими вопросами непосредственно к нам. Просим обратить внимание, что резиденты европейских стран имеют право подавать жалобу в Агентство по защите персональных данных.



**Count on it.**