



53 cm-es mulcsozó/hátsó gyűjtősákos/oldalsó kidobású fűnyíró

Modellsz. 21750—Sorszám 400000000 és ettől felfelé

Modellsz. 21751—Sorszám 400000000 és ettől felfelé

Kezelői kézikönyv

Bevezetés

Ez a forgókéses, tolókaros fűnyíró lakóingatlanok tulajdonosai számára készült. Elsősorban házikerti füves területek jól karbantartott gyepén végzett fűnyírásra tervezték. A termék nem rendeltetésszerű használata veszélyezteti az Ön és a közelben állók biztonságát.

Gondosan olvassa el ezt a tájékoztatót, hogy a termék megfelelő üzemeltetését és karbantartását elsajátítva elkerülje a sérüléseket, valamint a termék károsodását. Ön felelős a termék megfelelő és biztonságos üzemeltetéséért.

A www.Toro.com weboldalon további információk is találhatóak, például munkavédelmi tippek, oktatóanyagok, tartozékokról szóló információk, segítség márkakereskedés kereséséhez, valamint termék regisztráció is végezhető itt.

Ha szervizre, eredeti Toro-alkatrészekre vagy további információkra van szüksége, forduljon hivatalos márkaszervizhez vagy a Toro ügyfélszolgálatához, és tartsa kéznél terméke típus- és sorozatszámát. A(z) **Ábra 1** jelzi a típus- és sorozatszám helyét a terméken. Írja a számokat a megfelelő helyre.

Fontos: Mobileszköze segítségével a sorozatszámot tartalmazó címkén található QR-kódot (ha van) beolvasva elérheti a garanciális, az alkatrészekre vonatkozó és más termékinformációkat

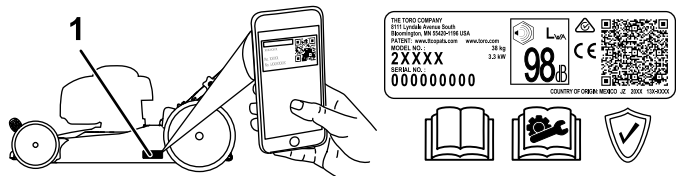

Ábra 1

g305877

1. Típus- és sorozatszámcímké helye

Modellsz. _____
Sorszám _____

A kézikönyv feltünteti a lehetséges veszélyeket, és a (**Ábra 2**) biztonsági figyelmeztető jelzéssel azonosított biztonsági üzeneteket tartalmaz. Ez a jelzés olyan veszélyre hívja fel a figyelmet, amely súlyos sérülést vagy halált okozhat, amennyiben Ön nem követi az ajánlott óvintézkedéseket.



Ábra 2

g000502

Biztonsági figyelmeztető jelzések

Ez a kézikönyv 2 szót használ az információ kiemelésére. A **Fontos** speciális műszaki információra hívja fel a figyelmet, a **Megjegyzés** külön figyelemre érdemes általános információt hangsúlyoz.

A termék megfelel minden vonatkozó európai irányelvnek; a részletekért kérjük, olvassa el a különálló termékspecifikus megfelelőségi nyilatkozatot (DOC).

Bruttó vagy nettó nyomaték: A motor bruttó vagy nettó forgatónyomatékát laboratóriumban állapította meg a gyártó az SAE J1940 vagy J2723 szabvány szerint. A biztonsági, károsanyag-kibocsátási és üzemeltetési követelmények teljesítése érdekében a motor tényleges nyomatéka ebben a fűnyíróosztályban jelentősen kisebb. Olvassa el a motorgyártó által a géphez mellékelt információkat.

Ne módosítsa illetéktelenül és ne hatástalanítsa a gép biztonsági berendezéseit, és rendszeresen ellenőrizze a megfelelő működésüket. Ne kísérelje meg beállítani vagy módosítani a motorfordulatszám-vezérlő rendszert; ezzel nem biztonságos üzemállapotot idézhet elő, ami személyi sérülést is okozhat.



Tartalom

Bevezetés	1
Biztonság	2
Általános óvintézkedések	2
Biztonsági és tájékoztató címkék	3
Felszerelés	4
1 A fogantyú felszerelése	4
2 A berántózsínor befűzése a zsínórvezetőbe	4
3 Olaj betöltése a motorba	5
4 A gyújtótartály összeszerelése	5
5 Az akkumulátor töltése	6
Termékáttekintés	7
Műszaki adatok	7
Tartozékok/adapterek	7
Üzemeltetés	8
Működtetés előtt	8
Biztonsági tudnivalók a működtetés előtt	8
Üzemanyag-utántöltés	8
A motor olajsintjének ellenőrzése	9
A vágási magasság állítása	10
Működtetés közben	11
Üzem közben betartandó óvintézkedé- sek	11
A motor beindítása	12
Az önjáró meghajtás használata	12
A motor leállítása	12
A fűkaszálék mulcsozása	12
A nyesedék összegyűjtése	13
A nyesedékek oldalsó kidobása	14
Üzemeltetési tanácsok	14
Működtetés után	15
A használatot követően betartandó óvintézkedések	15
A gép aljának kitisztítása	15
A fogantyú behajtása	15
Karbantartás	17
Ajánlott karbantartási ütemterv(ek)	17
Biztonsági tudnivalók karbantartáskor	17
Felkészülés karbantartásra	17
A légszűrő karbantartása	18
A motorolaj cseréje	18
Az akkumulátor töltése	19
A biztosíték cseréje	19
A kés cseréje	19
Az önjáró meghajtás beállítása	20
Tárolás	21
Biztonságos tárolás	21
A gép felkészítése tárolásra	21
A gép kivétele tárolásból	21

Biztonság

A gép tervezése az EN ISO 5395 szabvány alapján történt.

Általános óvintézkedések

A termék végtagvesztést okozhat, továbbá tárgyakat dobhat ki. A súlyos sérülések elkerülése érdekében mindig kövesse a biztonsági utasításokat.

- A motor beindítása előtt olvassa el, értelmezze és kövesse a *Kezelői kézikönyvben* és a gépen látható összes utasítást és figyelmeztetést.
- Ne tegye kezét vagy lábát a gép mozgó részei közelébe vagy a gép alá. Maradjon távol a kivezetőnyílásoktól.
- Ne használja a gépet, ha a védőburkolatok és egyéb védőelemek nincsenek a helyükön és nem működnek.
- Tartsa távol a bábéskodókat és gyerekeket a működtetési területtől. Ne engedje, hogy a gépet gyerekek üzemeltessék. Csak olyan személyek dolgozhatnak vele, akik felelősek, képzettek, ismerik az utasításokat és fizikailag is képesek működtetni a gépet.
- Álljon meg a géppel, állítsa le a motort, vegye ki az indítókulcsot (ha van), és várja meg, amíg minden mozgó alkatrész leáll, mielőtt megkezdene a gép karbantartását, tankolását, vagy elhárítaná annak eltömődését.

A gép nem megfelelő használata vagy karbantartása személyi sérüléshez vezethet. A lehetséges sérülések elkerülése érdekében kövesse a biztonsági útmutatóban leírtakat, és mindig ügyeljen a biztonsági figyelmeztető szimbólumra , amelynek jelentése lehet Figyelem, Vigyázat vagy Veszély – személyes biztonsági utasítások. Az utasítások be nem tartása súlyos személyi sérüléshez vagy halálhoz vezethet.

Biztonsági és tájékoztató címkék



A biztonsági címkék és utasítások a gépkezelő számára jól látható helyen, a potenciális veszélyforrás közelében található. Cserélje ki vagy pótolja a megrongálódott vagy hiányzó címkét.

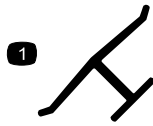

Gyártói jelzés

decaloemmark

1. Ez a jelzés mutatja meg, hogy a kés a gép eredeti gyártójától származó alkatrész.

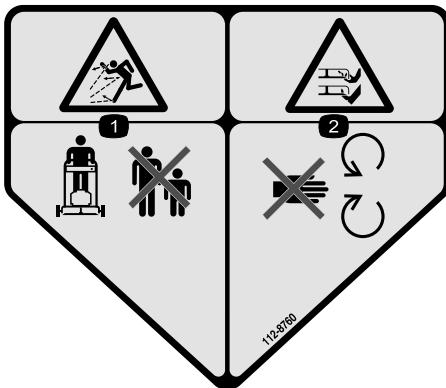

112-8760

decal112-8760

1. Repülő tárgyak okozta veszély – tartsa távol a közelben tartózkodó embereket.
2. Kéz vagy láb el- és levágásának veszélye, fűnyírókés – maradjon távol a mozgó alkatrészekről.

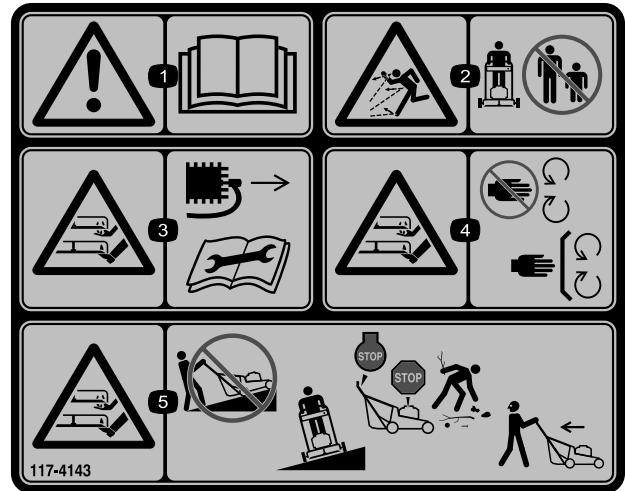

117-4143

decal117-4143

1. Figyelmeztetés – olvassa el a *Kezelői kézikönyvet*.
2. Repülő tárgyak okozta veszély – tartsa távol a közelben tartózkodó embereket.
3. Kéz vagy láb el- és levágásának a veszélye, fűnyírókés – a karbantartás megkezdése előtt vegye le a gyertyapipát és olvassa el a *Kezelői kézikönyvet*.
4. Kéz és láb el- és levágásának a veszélye, fűnyírókés – ne érjen a mozgó alkatrészekhez, mindig legyen a helyén minden védőburkolat és egyéb védelem.
5. Kéz vagy láb el- és levágásának a veszélye, fűnyírókés – ne végezzen munkát lejtőn felfelé vagy lefelé haladva; lejtős területen dolgozzon oldalirányban; állítsa le a motort, és várja meg, amíg leállnak a mozgó alkatrészek, mielőtt elhagyja a gépet; szedje össze a hulladékot a munka megkezdése előtt; amikor hátrafelé halad, nézzen hátra és lefelé.

Csak elektromos indítású változatnál

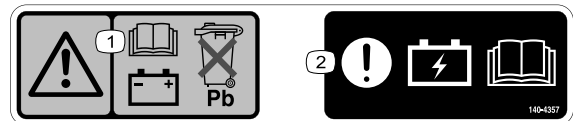

140-4357

decal140-4357

1. Figyelmeztetés – olvassa el a *Kezelői kézikönyvet* az akkumulátorral kapcsolatos tudnivalóért; ne dobja ki az ólomakkumulátort.
2. Óvatosan! – olvassa el a *Kezelői kézikönyv* akkumulátortöltéssel kapcsolatos utasításait.

Felszerelés

Fontos: Távolítsa el és dobja ki a motort burkoló műanyag védőlemezt, valamint minden egyéb műanyag elemet és csomagolást a gépről.

Fontos: A véletlen beindítás megelőzése érdekében ne helyezze be a kulcsot az elektromos indításhoz a gyújtáskapcsolóba (ha van), amíg nem áll készen a motor beindítására.

1

A fogantyú felszerelése

Nincs szükség alkatrészre

Eljárás

▲ FIGYELMEZTETÉS

A fogantyú nem megfelelő be- vagy kihajtása károsíthatja a kábeleket, bovdeneket, ami nem biztonságos üzemeltetési körülményeket eredményezhet.

- Ügyeljen a kábelek, bovdenek épségére a fogantyú be- vagy kihajtása során.
 - Ha egy kábel vagy bovden károsodott, lépjen kapcsolatba hivatalos márkaszervizzel.
1. Távolítsa el a fogantyúgombokat és a kapcsolódó csavarokat a fogantyú alsó elemeiből (Ábra 3, A).
 2. Illessze a fogantyú felső részét az alsó részekhez, majd hajtsa ki a fogantyút (Ábra 3, B).
 3. A kábelek, bovdenek a fogantyú külső oldalán fussanak (Ábra 3, C).
 4. Szerelje fel a fogantyúgombokat a megfelelő csavarokkal, és húzza meg őket erősen kézzel (Ábra 3, D).

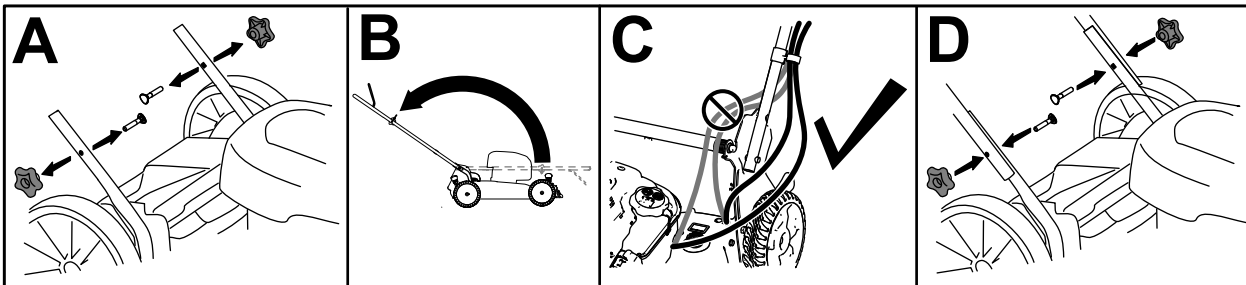

Ábra 3

g305902

2

A berántózsínór befűzése a zsinórvezetőbe

Nincs szükség alkatrészre

Eljárás

Fontos: A gép használatakor a motor biztonságos és könnyű beindítása érdekében fűzze be a berántózsínórt a zsinórvezetőbe.

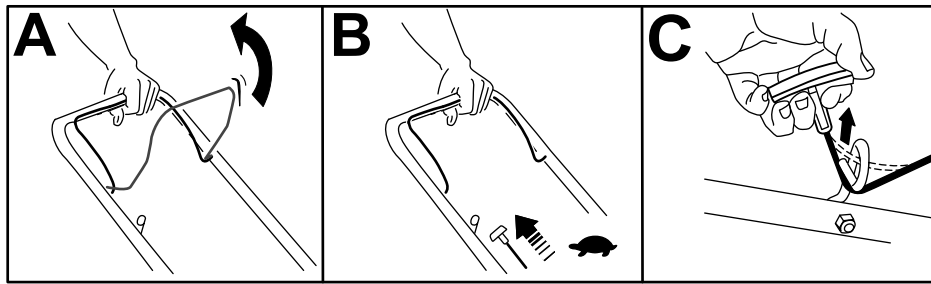

Ábra 4

g228152

3

Olaj betöltése a motorba

Nincs szükség alkatrészre

Eljárás

Fontos: Ha túl alacsony vagy túl magas olajsinttel járhatja, a motor károsodhat.

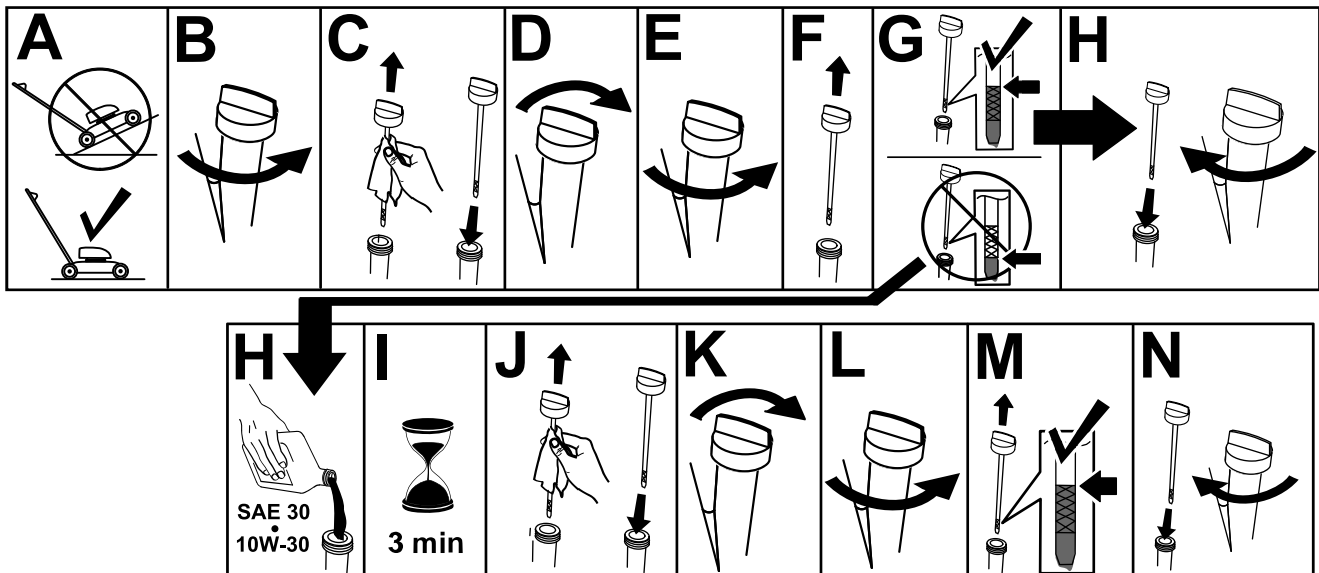

Ábra 5

g222533

4

A gyűjtőtartály összeszerelése

Nincs szükség alkatrészre

Eljárás

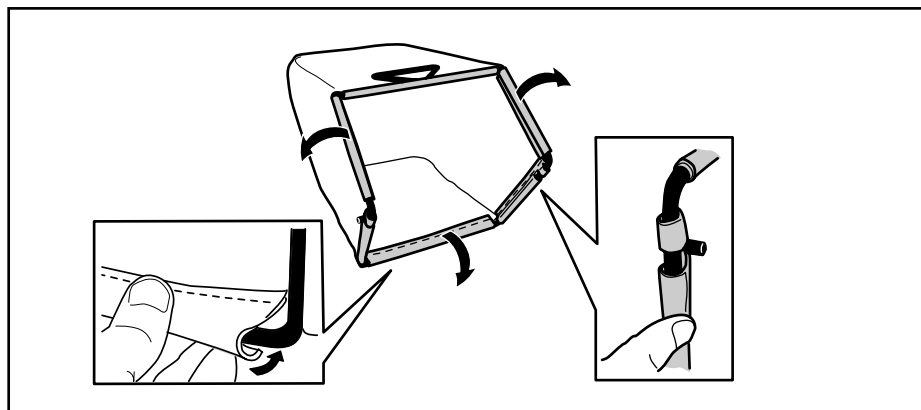

Ábra 6

g240711

5

Az akkumulátor töltése

Nincs szükség alkatrészre

Eljárás

Csak elektromos indítású változatnál

Lásd: [Az akkumulátor töltése \(oldal 19\)](#).

Termékáttekintés

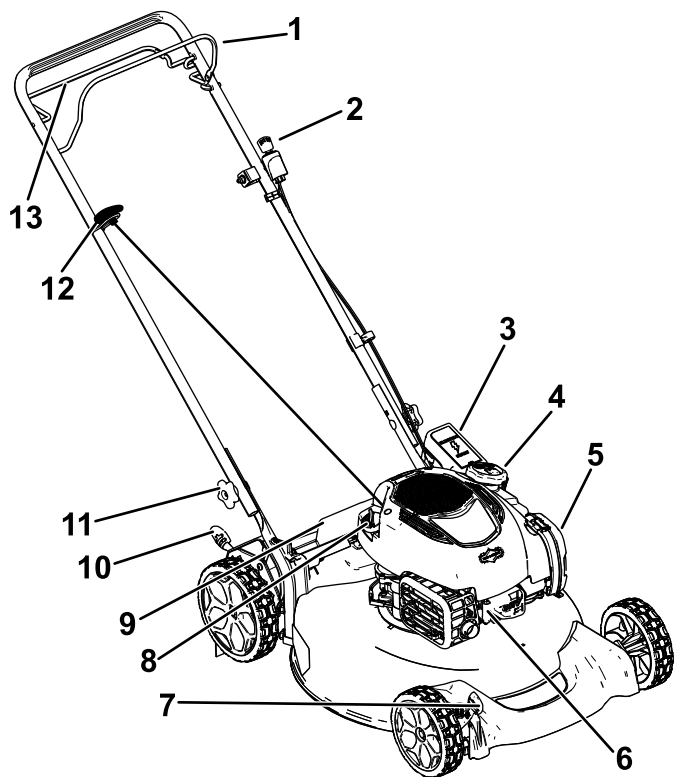

Ábra 7

g197495

A képen az elektromos indítású változat látható

- | | |
|---|--|
| 1. Késvezérlő rúd | 8. Olajbetöltő nyílás fedele/nívópálca |
| 2. Indítókulcs (csak elektromos indítású változatnál) | 9. Hátsó terelőlemez |
| 3. Akkumulátor (csak elektromos indítású változatnál) | 10. Hátsó vágásmagasság-állító kar |
| 4. Tanksapka | 11. Fogantyúgomb (2) |
| 5. Légszűrőbetét | 12. Berántózsínór fogantyúja |
| 6. Gyújtógyertya | 13. Az önjáró meghajtás rúdja |
| 7. Első vágásmagasság-állító kar | |

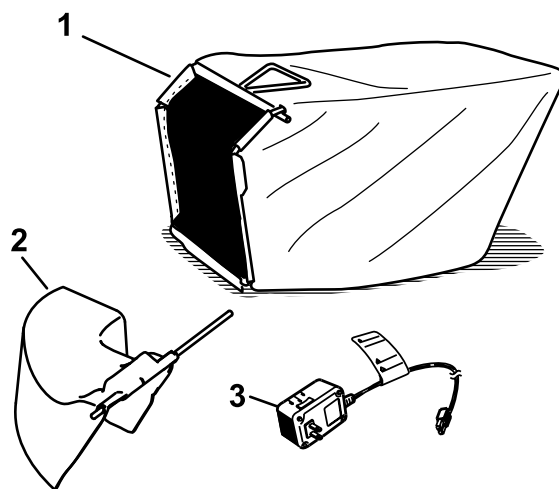

Ábra 8

g197496

- | | |
|---|--|
| 1. Gyűjtőtartály | 3. Akkumulátortöltő (csak elektromos indítású változatnál) |
| 2. Oldalsó kidobás csúszdája(külön kapható) | |

Műszaki adatok

Modell	Tömeg	Hosszúság	Szélesség	Magasság
21750	30 kg	145 cm	56 cm	97 cm
21751	34 kg			

Tartozékok/adapterek

A Toro által jóváhagyott tartozékok és adapterek széles választéka kapható a géphez, melyek javítják és bővítik annak képességeit. A jóváhagyott tartozékok és adapterek listájáért forduljon hivatalos márkaszervizhez, hivatalos Toro-forgalmazóhoz, vagy látogasson el a www.Toro.com webhelyre.

Az optimális teljesítmény és a gép folyamatos tanúsított biztonsága érdekében csak eredeti Toro-pótalkatrészeket használjon. A más által gyártott pótalkatrészek és tartozékok használata veszélyes lehet, emellett ez a garanciát is érvényteleníti.

Üzemeltetés

Megjegyzés: A gép jobb és bal oldalát a normál üzemeltetési helyzet alapján határozza meg.

Működtetés előtt

Biztonsági tudnivalók a működtetés előtt

Általános óvintézkedések

- Mindig állítsa le a gépet, vegye ki az indítókulcsot (ha van) és várja meg, amíg minden mozgó alkatrész megáll, majd hagyja lehűlni, mielőtt a beállításba, javításba vagy tisztításba kezd, illetve mielőtt elteszi a gépet.
- Ismerkedjen meg a berendezés biztonságos üzemeltetésével, a kezelőszervekkel és a biztonsági jelzésekkel.
- Ellenőrizze, hogy a védőburkolatok és ez egyéb védőelemek, például terelőlemezek és/vagy a fűgyújtó a helyükön vannak és működőképeseek.
- Mindig ellenőrizze a gépet, hogy a kések és a késcsavarok nem kopottak vagy nem sérültek-e.
- Vizsgálja át a területet, ahol a gépet használni fogja, és távolítsa el onnan minden olyan tárgyat, amely zavarhatja a munkát vagy amelyet a gép eldobhat.
- A mozgó kés érintése súlyos sérülést okozhat. A vágásmagasság állítása közben ne nyúljon a nyíróasztal alá.

Üzemanyaggal kapcsolatos óvintézkedések

- Az üzemanyag rendkívül gyúlékony és robbanásveszélyes. Az üzemanyag okozta tűz vagy robbanás megégetheti Önt vagy másokat, és anyagi károkat okozhat.
 - Annak megakadályozására, hogy a statikus feltöltődés begyűjtsa az üzemanyagot, tankolás előtt a tartályt és/vagy a gépet közvetlenül a földre helyezze, ne egy járműre vagy tárgyra.
 - A tankolást kültéren, nyílt területen végezze, amikor a motor hideg. Törölje fel a kiömlött üzemanyagot.
 - Ne kezeljen üzemanyagot dohányzás közben vagy nyílt láng és szikrák közelében.
 - Járó vagy meleg motornál ne vegye le a tanksapkát és ne tankoljon.

- Ha az üzemanyag kiömlött, ne kísérelje meg beindítani a motort. Kerülje gyújtóforrás létrehozását, amíg az üzemanyag teljesen el nem párologott.
- Üzemanyagot csak jóváhagyott üzemanyagtartályban tároljon, gyerekek számára nem hozzáférhető helyen.
- Az üzemanyag lenyelése sérülést vagy halált okozhat. A gőzök belégzése hosszabb távon súlyos sérülést és megbetegedést okozhat.
 - Kerülje a gőzök hosszabb távú belégzését.
 - Tartsa arcát és kezeit távol a fűvókától és az üzemanyag-betöltő nyílástól.
 - Az üzemanyag szemtől és bőrtől távol tartandó.

Üzemanyag-utántöltés

- A legjobb eredmény elérése érdekében csak tiszta, friss, ((R+M)/2 besorolási módszer szerint) legalább 87-es oktánszámú ólommentes benzint használjon.
- Legfeljebb 10% (V/V) etanolt vagy 15% (V/V) MTBE-t tartalmazó, oxigéntartalmú üzemanyag használható.
- **Ne** használjon etanolt vagy olyan benzinkeveréket, mint az E15 vagy E85, amely több mint 10% (V/V) etanolt tartalmaz. Ez teljesítményproblémákat és/vagy olyan motorkárosodást okozhat, amelyre a garancia nem terjed ki.
- **Ne** használjon metanolt tartalmazó benzint.
- **Ne** tároljon télen üzemanyagot sem az üzemanyagtartályban, sem más tartályban, kivéve, ha üzemanyag-stabilizátort kever az üzemanyaghoz.
- **Ne** adjon olajat a benzinhez.

A tankot ismert márkanévű töltőállomásról származó ólmozatlan, normál benzinnel (Ábra 9) töltsse fel.

Fontos: Az indítási problémák csökkentése érdekében töltsön a friss üzemanyaghoz stabilizátor/kondicionálót az üzemanyag-stabilizátor gyártójának utasításai szerint.

További tudnivalókért lásd a motor kezelői kézikönyvét.

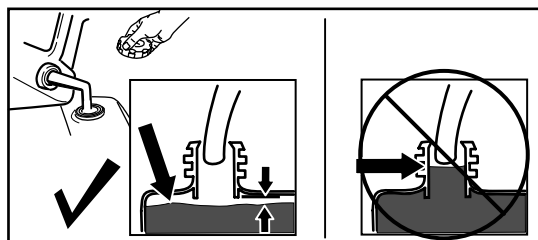

Ábra 9

g230458

A motor olajsztintjének ellenőrzése

Szolgáltatásszünet: Minden egyes használat előtt, vagy naponta

Fontos: Ha túl alacsony vagy túl magas olajsztinttel járhatja, a motor károsodhat.

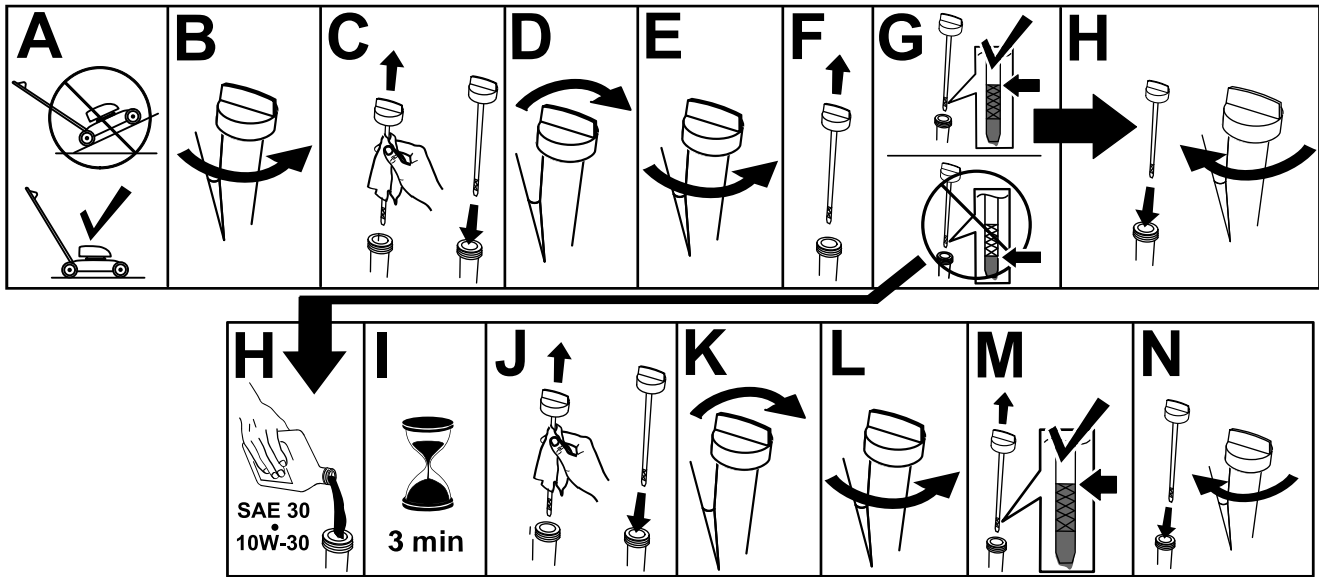

Ábra 10

g222533

A vágási magasság állítása

⚠ VIGYÁZAT

Ha járt a motor, a kipufogódob forró, ami súlyos égési sérülést okozhat.

Maradjon távol a forró kipufogódobtól.

Állítsa be a kívánt vágási magasságot. Állítsa be az összes kereket azonos vágásmagasságba (Ábra 11).

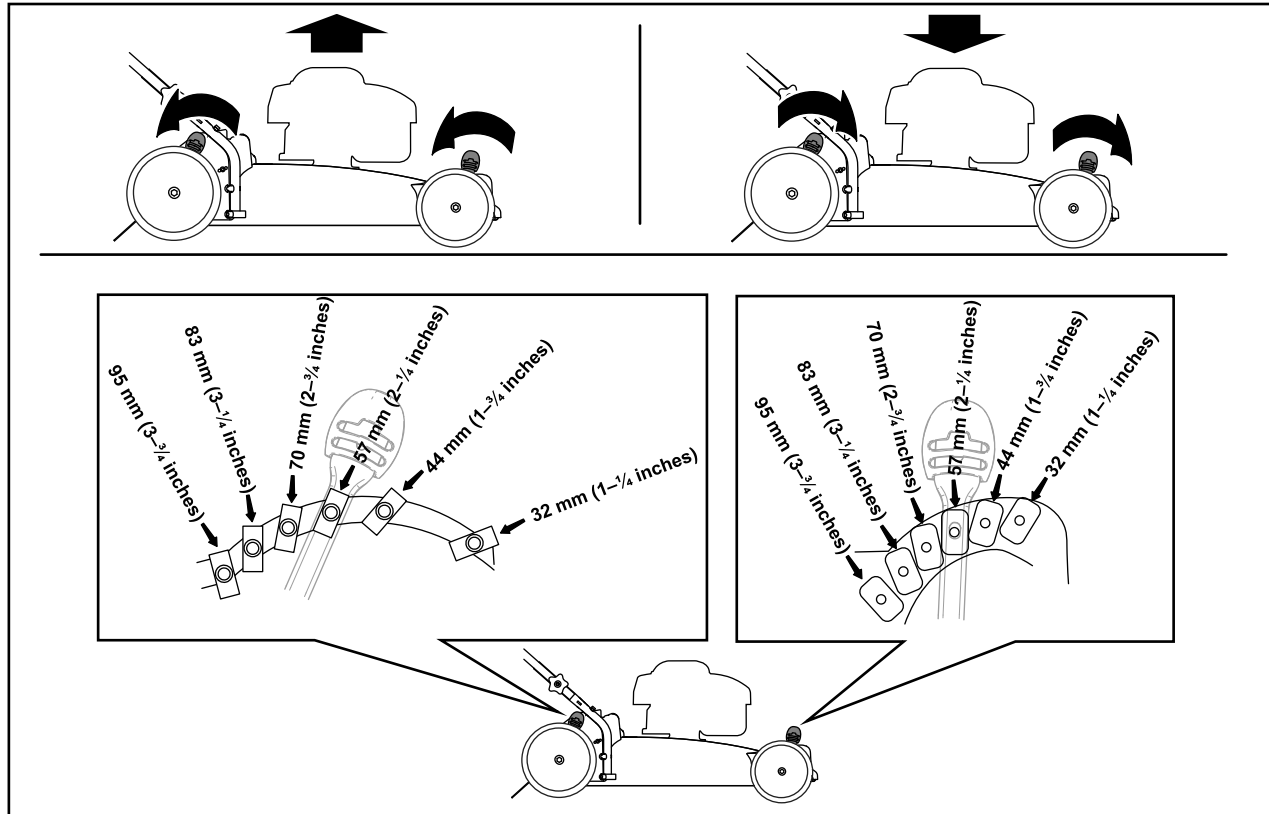

Ábra 11

g228410

Működtetés közben

Üzem közben betartandó óvintézkedések

Általános óvintézkedések

- Viseljen megfelelő öltözéket, beleértve a védőszemüveget, a hosszú szárú nadrágot, a megfelelő, csúszásgátló lábbelit és a hallásvédelmi eszközt is. Kösse hátra a hosszú haját, és ne viseljen laza ruházatot vagy ékszert.
- A gép használatát teljes odafigyeléssel végezze. Ne bonyolódjon olyan tevékenységbe, ami elvonhatja a figyelmét, különben személyi sérülés vagy anyagi kár lehet a következmény.
- Ne üzemeltesse a gépet betegen, fáradtan, illetve alkohol vagy gyógyszer hatása alatt.
- A kés éles; ha hozzáér, súlyosan megsérülhet. Mielőtt elhagyja a kezelői pozíciót, állítsa le a motort, vegye ki a kulcsot (csak elektromos indítású modellek esetében), majd várja meg, amíg minden mozgó alkatrész megáll.
- Amikor elengedi a késvezérlő rudat, mind a motornak, mind a késnek 3 másodpercen belül le kell állnia. Ha nem így történik, azonnal hagyja abba a gép használatát, és lépjen kapcsolatba egy hivatalos márkaszervizzel.
- Tartsa távol a járókelőket a működtetési területtől. Tartsa a kisgyerekeket a működtetési területen kívül olyan felelős felnőtt felügyelete alatt, aki nem a gépet kezeli. Ha valaki a területre lép, állítsa le a gépet.
- Mindig nézzen lefelé és maga mögé, mielőtt hátrafelé kezdene haladni a géppel.
- A gépet csak megfelelő időjárási és jó látási körülmények között használja. Ne használja a gépet, ha villámcsapás lehetősége áll fenn.
- A nedves fű vagy levelek súlyos sérülést okozhatnak, ha rajtuk megcsúszva hozzáér a késhez. Kerülje a fűnyírást nedves fűvön.
- Különösen ügyeljen, amikor be nem látható kanyarokhoz, cserjékhez, fákhhoz, vagy más olyan tárgyakhoz közelít, melyek eltakarhatják a kilátást.
- Ne irányítsa senki felé a kidobott anyagot. Kerülje az anyag falra vagy akadályra való kidobását; az visszaverődhet a kezelő felé. Állítsa le a kés(eke)t, amikor kavicsos felületet keresztesz.
- Ügyeljen a lyukakra, keréknyomokra, zökkenőkre, kövekre vagy egyéb rejtett tárgyakra. Egyenetlen terepen elveszítheti az egyensúlyát.

- Ha a gép valamilyen tárgyba ütközik, vagy rázkódni kezd, azonnal állítsa le a motort, vegye ki az indítókulcsot (ha van), várja meg, amíg minden mozgó alkatrész megáll, vegye le a gyújtógyertyáról a gyertyapipát, majd vizsgálja át a gépet, hogy nem sérült-e meg. Az üzemeltetés folytatása előtt végezze el a szükséges javításokat.
- A kezelői pozíció elhagyása előtt állítsa le a motort, vegye ki a kulcsot (csak elektromos indítású modellek esetében), majd várja meg, amíg minden mozgó alkatrész megáll.
- Ha járt a motor, forró lehet, és súlyos égési sérülést okozhat. Maradjon távol a forró motortól.
- A motort csak jól szellőző helyen járassa. A kipufogógázok szénmonoxidot tartalmaznak, amely belélegezve halált okoz.
- Ellenőrizze rendszeresen a fűgyűjtő alkatrészeket és a kidobócsatornát kopás és elhasználódás szempontjából, és cserélje ki azokat eredeti Toro-alkatrészekre, ha szükséges.

Biztonsági tudnivalók lejtőn való használatkor

- A lejtőkön mindig keresztirányban dolgozzon; soha ne felfelé és lefelé irányban. Legyen rendkívül óvatos a lejtőkön történő irányváltás közben.
- Ne végezzen fűnyírást túl meredek lejtőkön. A bizonytalan egyensúlyi helyzet megcsúszással és eleséssel járó balesetet okozhat.
- Fokozott körültekintéssel vágjon fűvet átvágások, árkok vagy feltöltések közelében.

A motor beindítása

1. Tartsa a fogantyúnak húzva a késvezérlő rudat (Ábra 12, A).
2. Húzza meg a berántózsínór fogantyúját (Ábra 12, B).

Megjegyzés: Húzza meg kis erővel a berántófogantyút, amíg ellenállást nem kezd érezni, majd rántsa meg erősen. Engedje vissza a zsinórt lassan a fűnyíró fogantyújához.

Megjegyzés: Ha a gép néhány próbálkozás után nem indul be, lépjen kapcsolatba egy hivatalos márkaszervizzel.

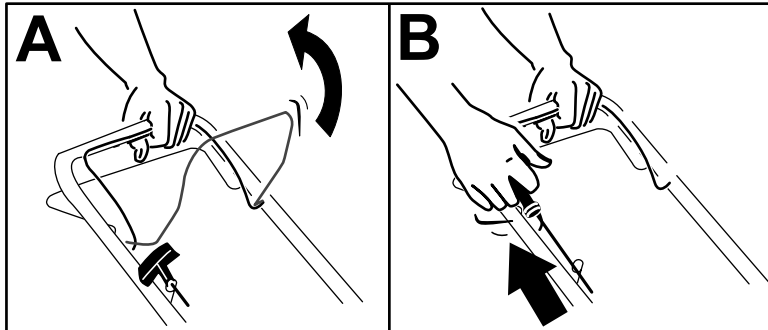

Ábra 12

g230255

Az önjáró meghajtás használata

- Az önjáró meghajtás bekapcsolásához húzza hozzá az önjáró meghajtás rúdját (Ábra 13) a fogantyúhoz, és tartsa ott.

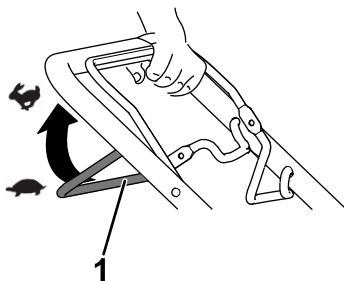

Ábra 13

g240765

1. Önjáró meghajtás rúdja

Megjegyzés: Az önjáró meghajtás maximális sebessége nem módosítható. A sebesség csökkentéséhez növelje az önjáró meghajtás rúdja és a fogantyú közti távolságot.

- Az önjáró meghajtás kikapcsolásához engedje el az önjáró meghajtás rúdját.

Megjegyzés: A sebesség csökkentéséhez növelje az önjáró meghajtás rúdja és a fogantyú közti távolságot.

A motor leállítása

A motor leállításához engedje el a késvezérlő kart.

Megjegyzés: Vegye ki az indítókulcsot (ha van), ha elhagyja a gépet.

Fontos: Amikor elengedi a késvezérlő rudat, mind a motornak, mind a késnek 3 másodpercen belül le kell állnia. Ha nem így történik, azonnal hagyja abba a gép használatát, és lépjen kapcsolatba egy hivatalos márkaszervizzel.

A fűkaszálék mulcsozása

A gép gyárilag alkalmas mulcsozásra és a levélgyesedék visszadolgozására a gyepebe.

Ha a gyűjtőtartály rajta van a gépen, a kaszálék mulcsozása előtt vegye le róla. Lásd: [A gyűjtőtartály leszerelése \(oldal 13\)](#).

A nyesedék összegyűjtése

Használja a gyűjtőtartályt, ha össze kívánja gyűjteni a fű- és levényesedéket a gyepről.

▲ FIGYELMEZTETÉS

Az elhasználódott gyűjtőtartályból kisebb kövek és egyéb tárgyak repülhetnek ki a közelben tartózkodók felé, ami súlyos, akár végzetes személyi sérülést is okozhat.

Ellenőrizze rendszeresen a gyűjtőtartályt. Ha az sérült, szereljen fel új eredeti Toro-cseretartályt.

▲ FIGYELMEZTETÉS

A kés éles; ha hozzáér, súlyosan megsérülhet.

Állítsa le a motort, és várja meg, míg leállnak a mozgó alkatrészek mielőtt a gépet az üzemi helyzetből elmozdítaná.

A gyűjtőtartály felszerelése

1. Hajtsa fel a hátsó terelőlemezt (Ábra 14, A).
2. Illessze be a gyűjtőtartály rúdjaik végét a fogantyúkonzolok bemélyedéseibe (Ábra 14, B).
3. Engedje ráfeküdni a hátsó terelőlemezt a gyűjtőtartályra.

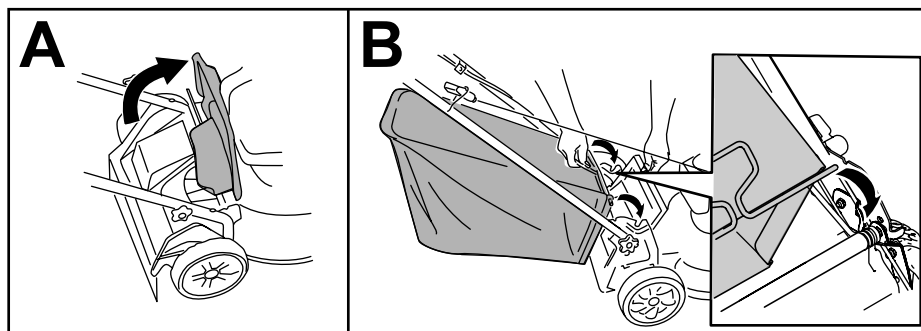

Ábra 14

g240796

A gyűjtőtartály leszerelése

1. Hajtsa fel a hátsó terelőlemezt (Ábra 14, A).
2. Emelje ki a gyűjtőtartályt a fogantyúkonzolok bemélyedéseiből, majd távolítsa el a gyűjtőtartályt a gépről.
3. Csupkja le a hátsó terelőlemezt.

A nyesedékek oldalsó kidobása

Az oldalsó kidobás csúszdájának felszerelése

1. Hajtsa fel a hátsó terelőlemezt (Ábra 15).

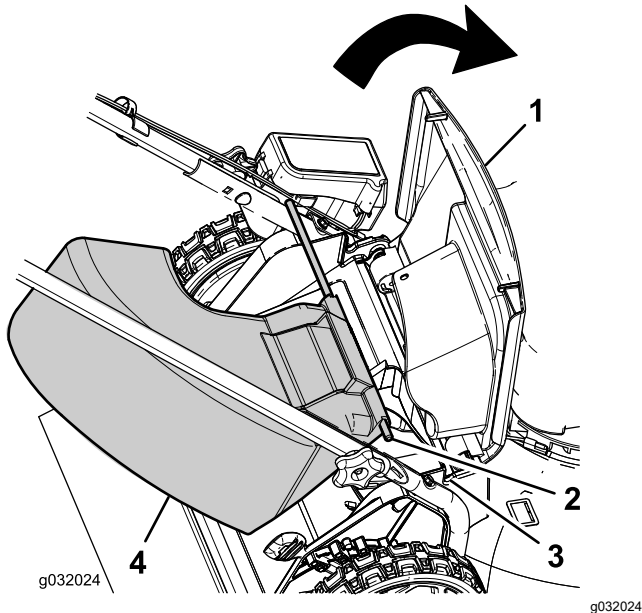

Ábra 15

- | | |
|----------------------|--------------------------------------|
| 1. Hátsó terelőlemez | 3. Bemélyedés a fogantyúkonzolon (2) |
| 2. Rúdvég (2) | 4. Oldalsó kidobás csúszdája |

Megjegyzés: Ha a gyűjtőtartály rajta van a gépen, vegye le róla; lásd: [A gyűjtőtartály leszerelése \(oldal 13\)](#).

2. Illessze be az oldalsó kidobás csúszdája rúdjaik végét a fogantyúkonzolok bemélyedéseibe (Ábra 15).
3. Engedje ráfeküdni a hátsó terelőlemezt a csúszdára.

Az oldalsó kidobás csúszdájának eltávolítása

1. Hajtsa fel a hátsó terelőlemezt (Ábra 15).
2. Emelje ki az oldalsó kidobás csúszdáját a fogantyúkonzolok bemélyedéseiből, majd távolítsa el a csúszdát a gépről.
3. Csukja le a hátsó terelőlemezt.

Üzemeltetési tanácsok

Általános fűnyírási tanácsok

- Vizsgálja meg a területet, ahol a gépet használni fogja, és távolítson el minden olyan tárgyat, amelyet a gép feldobhat.
- Kerülje el a kés kemény tárgyakhoz csapódását. Szándékosan soha ne nyírtson tárgyak felett.
- Ha a gép valamilyen tárgyba ütközik vagy rázkódni kezd, azonnal állítsa le a motort, vegye ki az indítókulcsot (ha van), vegye le a gyertyapipát, majd vizsgálja át a gépet, nem sérült-e meg.
- A legjobb teljesítmény eléréséhez szereljen fel új kést az idény kezdete előtt.
- Szükség esetén cserélje ki a kést Toro-cserékésre.

Fűkaszálás

- Egyszerre a fűszálaknak csak mintegy harmadrészét vágja le. Ne vágjon az 51 mm-es beállítás alatt, hacsak nem gyér a fű, vagy csak késő ősszel, amikor a fű növekedése lelassul.
- A gyeplégy legjobban kinézete érdekében 15 cm-nél magasabb fűnél kezdje a legnagyobb vágásmagassággal és haladjon lassabban; ezután menjen át a területen alacsonyabb beállítás mellett. Ha a fű túl hosszú, a gép eltömődhet, és a motor lefulladhat.
- A nedves fű és levelek hajlamosak összetapadni az udvaron, és a gép eltömődését vagy a motor leállítását okozhatják. Kerülje a fűnyírást nedves fűvön.
- Vegye figyelembe a rendkívül száraz időjárás esetén fennálló potenciális tűzveszélyt, kövesse a helyi tűzvédelmi figyelmeztetéseket és tartsa tisztán a gépet a száraz fűtől és törmelékektől.
- Változtassa a fűnyírás irányát. Ez segít eloszlatni a kaszálékot a pázsiton az egyenletes trágyázás érdekében.
- Ha nem kielégítő a kész pázsit megjelenése, próbáljon ki egyet vagy akár többet a következő javaslatok közül:
 - Cserélje ki vagy éleztesse meg a kést.
 - Fűnyírás közben haladjon lassabb ütemben.
 - Növelje gépén a vágási magasságot.
 - Nyírja gyakrabban a fűvet.
 - Alkalmazzon átfedést a rendek között, ahelyett, hogy külön minden soron teljes szélességű rendet nyírna.

Levelek vágása

- A pázsit nyírását követően győződjön meg arról, hogy a fű fele kilátszik a levágott levéllepel alól.

Lehetséges, hogy egynél többször kell áthaladnia egy soron a levelek felett.

- Ha több mint 13 cm vastagon áll a levél a gyepen, kezdje a fűnyírást nagyobb vágásmagassággal, majd menjen át újra a gyepen a kívánt beállítással.
- Ha a gép nem vágja elég finomra a leveleket, csökkentse a nyírás sebességét.

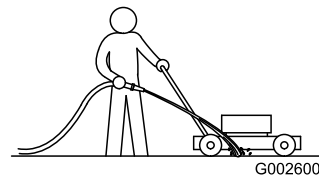

Ábra 16

g002600

Működtetés után

A használatot követően betartandó óvintézkedések

Általános óvintézkedések

- Mindig állítsa le a gépet, vegye ki az indítókulcsot (ha van) és várja meg, amíg minden mozgó alkatrész megáll, majd hagyja lehűlni, mielőtt a beállításba, javításba vagy tisztításba kezd, illetve mielőtt elteszi a gépet.
- A tüzesetek megelőzése érdekében tisztítsa meg a gépet a fűtől és a törmeléktől. Törölje fel a kiömlött olajat és üzemanyagot.
- Soha ne tárolja a gépet vagy az üzemanyagtartályt olyan helyen, ahol nyílt láng, szikra vagy őrláng fordul elő, mint például vízmelegítőkön vagy más berendezéseken.

Biztonsági tudnivalók szállításkor

- Vegye ki a kulcsát (ha van), mielőtt a gépet szállításhoz felrakodja.
- Járjon el fokozott körültekintéssel a gép be- és kirakodásakor.
- Biztosítsa a gépet elgurulás ellen.

A gép aljának kitisztítása

Szolgáltatásszünet: Minden használat után

A legjobb eredmény érdekében tisztítsa meg a gép alját rögtön a fűnyírás befejezése után.

1. Engedje le a gépet a legalacsonyabb vágásmagasságra.
2. Helyezze a gépet sík, burkolt felületre.
3. Járó motor és bekapcsolt kések mellett permetezze a vízugarat a **jobb** hátsó kerék elé (Ábra 16).

Megjegyzés: A víz a kés útjába kerülve kimossa a nyesedéket.

4. Ha már nem jön ki több fűnyesedék, zárja el a vizet és vigye a gépet száraz részre.
5. Járassa a motort pár percig, hogy kiszáradjon a gép alja.

A fogantyú behajtása

▲ FIGYELMEZTETÉS

A fogantyú nem megfelelő be- vagy kihajtása károsíthatja a kábeleket, bovdeneket, ami nem biztonságos üzemeltetési körülményeket eredményezhet.

- **Ügyeljen a kábelek, bovdenek épségére a fogantyú be- vagy kihajtása során.**
 - **Ha egy kábel vagy bovden károsodott, lépjen kapcsolatba hivatalos márkaszervizzel.**
1. Távolítsa el az indítókulcsot (ha van).
 2. Lazítsa meg a fogantyúgombokat annyira, hogy szabadon mozgatni tudja a fogantyút (Ábra 17).

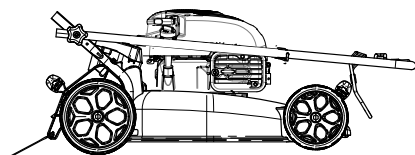
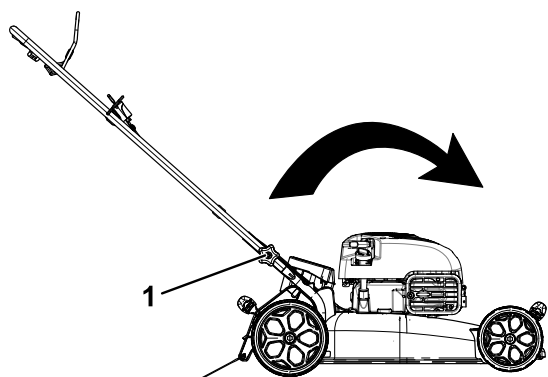

g032022

g032022

Ábra 17

1. Fogantyúgomb (2)

3. Hajtsa le a fogantyút a [Ábra 17](#) szerint.

Karbantartás

Ajánlott karbantartási ütemterv(ek)

Karbantartási időköz	Karbantartási intézkedés
Minden egyes használat előtt, vagy naponta	<ul style="list-style-type: none">• Ellenőrizze a motorolaj szintjét, szükség esetén töltsön utána.• Győződjön meg arról, hogy a motor a késvezérlő kar elengedését követően 3 másodpercen belül leáll.
Minden használat után	<ul style="list-style-type: none">• Takarítsa le a gép aljáról a fűkaszálékot és a szennyeződést.
Minden 25 órában	<ul style="list-style-type: none">• A légszűrő karbantartása; poros üzemeltetési körülmények esetén a légszűrő karbantartását gyakrabban végezze el.• Töltse az akkumulátort 24 órán át (ha van).
Évente	<ul style="list-style-type: none">• Cserélje le a motorolajat (szükség szerint).• Cserélje ki vagy éleztesse meg a kést (ha hamar kimegy az éle, gyakrabban).• Tisztítsa meg a motort, eltávolítva a tetejéről és az oldaláról a koszt és hulladékot; poros körülmények között végezze a tisztítását gyakrabban.
Évente, vagy tárolás előtt	<ul style="list-style-type: none">• Az útmutatás szerint őrítse le az üzemanyagtartályt javítás előtt, valamint az éves eltárolást megelőzően.

Fontos: A további karbantartási eljárásokra vonatkozóan lásd a motor kezelői kézikönyvét.

Biztonsági tudnivalók karbantartáskor

- Vegye le a gyertyapipát a gyújtógyertyáról és vegye ki az indítókulcsot (csak elektromos indítású változatnál), mielőtt bármilyen karbantartási tevékenységbe kezd.
- A gép karbantartása során viseljen védőkesztyűt és védőszemüveget.
- A kés éles; ha hozzáér, súlyosan megsérülhet. A kés szervizeléskor viseljen védőkesztyűt. Ne végezzen a kése(ke)n javítást vagy átalakítást.
- Soha ne változtasson a biztonsági berendezéseken. Rendszeresen ellenőrizze a megfelelő működésüket.
- A gép felbillentése az üzemanyag szivárgását okozhatja. Az üzemanyag gyúlékony, robbanásveszélyes és személyi sérülést okozhat. Járassa a gépet az üzemanyag kifogyásáig, vagy távolítsa el az üzemanyagot kézi szivattyúval (soha ne használjon leszívócsövet).
- Az optimális teljesítmény érdekében csak eredeti Toro-pótalkatrészeket és -tartozékokat használjon. A más által gyártott pótalkatrészek és tartozékok használata veszélyes lehet, emellett ez a garanciát is érvényteleníti.

Felkészülés karbantartásra

1. Állítsa le a motort, vegye ki az indítókulcsot (ha van), majd várja meg, amíg minden mozgó alkatrész megáll.
2. Vegye le a gyertyapipát a gyújtógyertyáról (Ábra 18).

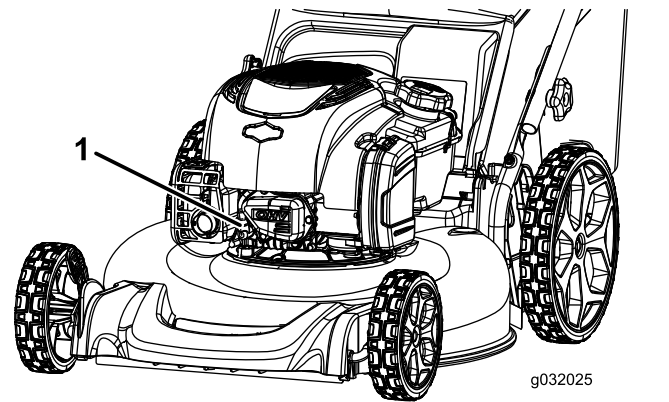

Ábra 18

1. Gyújtógyertyakábel

3. A karbantartási munka elvégzését követően dugja vissza a gyertyapipát.

A légszűrő karbantartása

Szolgáltatásszünet: Minden 25 órában/Évente
(amelyik előbb van)

1. A légszűrőfedél kinyitásához húzza meg a fület (Ábra 19).

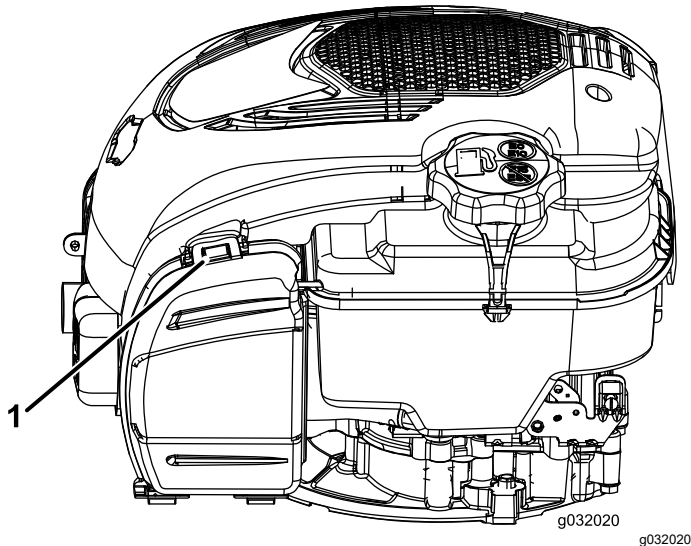

Ábra 19

1. Fül

2. Cserélje ki a légszűrőt.
3. Csukja be a légszűrőfedelet.

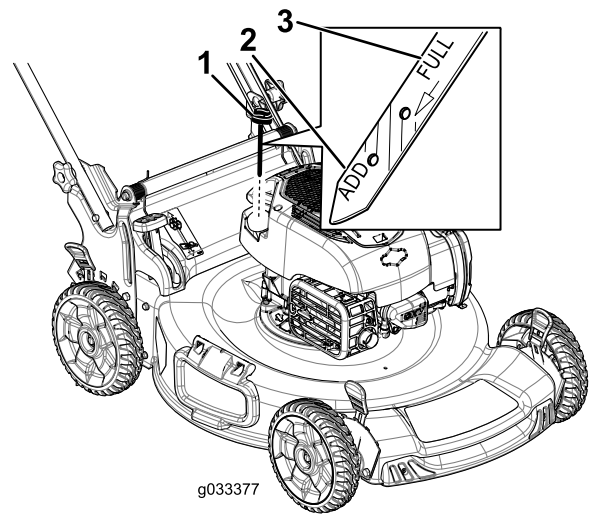

Ábra 20

1. Nívópálca
2. Kevés
3. Tele

4. Az elhasznált olaj olajbetöltő csövön keresztüli kiürítéséhez billentse az oldalára a gépet (a légszűrő nézzen felfelé) (Ábra 21).

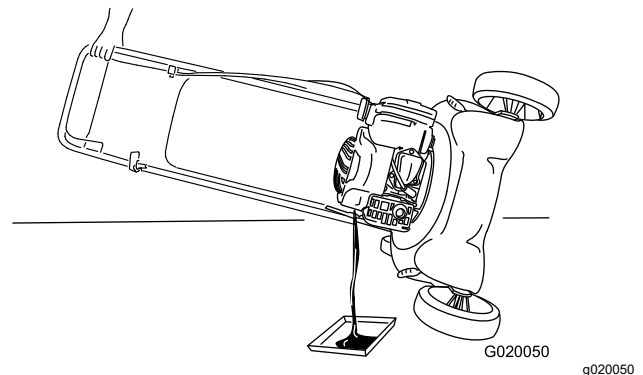

Ábra 21

A motorolaj cseréje

Szolgáltatásszünet: Évente

A motorolaj cseréjére nincs szükség, de ha le szeretné cserélni a motorolajat, végezze az alábbi eljárás szerint.

Megjegyzés: Néhány percre járassa a motort az olaj cseréje előtt, hogy felmelegedjen. A meleg olaj jobban folyik, és több szennyezőanyagot szállít.

Motorolaj-előírások

Motorolaj mennyisége	0,44 l*
Az olaj viszkozitása	SAE 30 vagy SAE 10W-30 detergenstartalmú kenőolaj
API besorolás	SJ vagy magasabb

* A leengedése után az olaj egy része a forgattyúházban marad. Ne öntse bele a forgattyúházba a teljes olajmennyiséget. Töltse fel olajjal a forgattyúházat az alábbi lépéseket követve.

1. Helyezze a gépet sík felületre.
2. Lásd: [Felkészülés karbantartásra \(oldal 17\)](#).
3. A sapkáját balra elforgatva húzza ki a nívópalcát (Ábra 20).

5. Az elhasznált olaj kiürítése után fordítsa a gépet üzemi helyzetbe.
6. Töltse be óvatosan az előírt olajmennyiség $\frac{3}{4}$ -ét az olajbetöltő csőbe.
7. Várjon 3 percet, hogy az olaj elhelyezkedjen a motorban.
8. Törölje meg a nívópalcát egy tiszta ronggyal.
9. Dugja vissza nívópalcát az olajbetöltő csőbe, majd húzza ki.
10. Ellenőrizze az olajsintet a nívópalcán (Ábra 20).
 - Ha a nívópálca alapján az olajsint túl alacsony, töltsön óvatosan némi olajat az olajbetöltő csőbe, várjon 3 percet, majd ismétlje addig a(z) 8–10. lépést, amíg

a nívópálca alapján az olaj el nem éri a megfelelő szintet.

- Ha az olajsztint a nívópálca szerint túl magas, engedjen le az olajból annyit, hogy nívópálca alapján elérje a megfelelő szintet.

Fontos: Ha túl alacsony vagy túl magas olajsztinttel járhatja, a motor károsodhat.

11. Szerelje be biztonságosan a nívópalcát az olajbetöltő csőbe.
12. Hasznosítsa újra az olajat környezetbarát módon.

Az akkumulátor töltése Csak elektromos indítású változatnál

Szolgáltatásszünet: Minden 25 óraban

Töltse az akkumulátort először 24 órán át, majd havonta (25 indításonként), vagy szükség szerint töltse fel. A töltőt mindig védett helyen használja, az akkumulátort pedig töltse szobahőmérsékleten (22 °C), amikor csak lehetséges.

1. Csatlakoztassa a töltőt az indítókulcs alatti vezetékköteghez (Ábra 22).

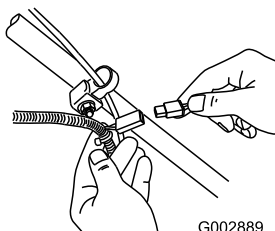

Ábra 22

G002889

g002889

2. Dugja be a töltőt egy fali tápaljzatba.

Megjegyzés: Ha az akkumulátor már nem tartja a töltést, hasznosítsa újra, vagy helyezze el az ólom-sav akkumulátort a helyi előírásokat betartva.

Megjegyzés: Az akkumulátortöltő kétszínű LED-kijelzővel is rendelkezhet, amely az alábbi töltöttségi szinteket jelzi:

- A piros fény azt jelzi, hogy a töltő tölti az akkumulátort.
- A zöld fény azt jelzi, hogy a töltő teljesen feltöltötte az akkumulátort vagy le van választva az akkumulátorról.
- A felváltva villogó piros és zöld fény azt jelzi, hogy az akkumulátor már közel teljesen feltöltődött. Ez az állapot csak pár percig tart, amíg az akkumulátor teljesen fel nem töltődik.

A biztosíték cseréje Csak elektromos indítású változatnál

Ha az akkumulátor nem töltődik vagy a motort az indítómotor nem forgatja meg, kiéghetett a biztosíték. Cserélje ki 40 A értékű késes biztosítékra.

1. Oldja ki az akkumulátorrekesz-fedelét és távolítsa el (Ábra 23).

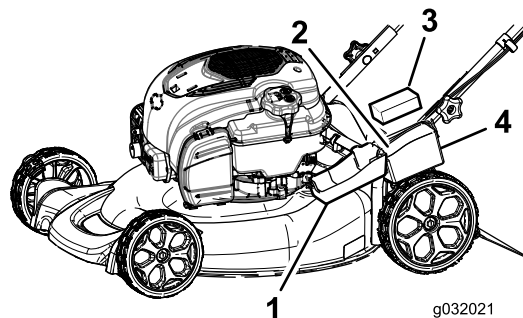

Ábra 23

g032021

g032021

- | | |
|----------------------------|---------------------|
| 1. Akkumulátorrekesz-fedél | 3. Akkumulátor |
| 2. Szivacs | 4. Biztosítékfoglat |

2. Dugja be a biztosítékot a biztosítékfoglatba (Ábra 24).

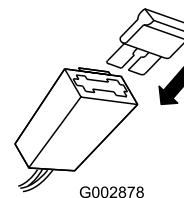

Ábra 24

G002878

g002878

3. Szerelje fel az akkumulátorrekesz fedelét.

A kés cseréje

Szolgáltatásszünet: Évente

Fontos: A kés megfelelő felszereléséhez nyomatékkulcs szükséges. Ha nem rendelkezik nyomatékkulccsal, vagy nem szívesen végezné el ezt a műveletet, forduljon márkaszervizhez.

Mielőtt tankol, minden esetben vizsgálja meg a kést. Ha a kés megsérült vagy elrepedt, azonnal cserélje ki. Ha a kés eltompult vagy kicsorbult, éleztesse meg és egyensúlyoztassa ki, vagy cserélje ki.

▲ FIGYELMEZTETÉS

A kés éles; ha hozzáér, súlyosan megsérülhet.

A kés szervizelésekor viseljen védőkesztyűt.

1. Lásd: [Felkészülés karbantartásra \(oldal 17\)](#).
2. Billentse az oldalára a gépet úgy, hogy a légszűrő nézzen felfelé.
3. A kést rögzítse egy fadarabbal ([Ábra 25](#)).

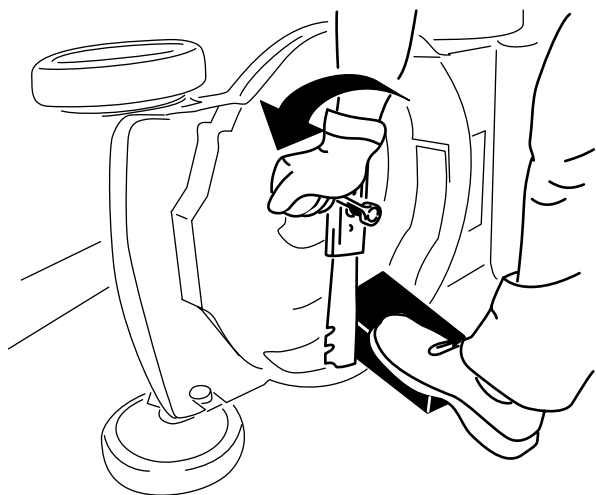

Ábra 25

g231389

4. Szerelje ki a kést, megőrizve minden rögzítőelemet ([Ábra 25](#)).
5. Szerelje be az új kést és az összes leszerelt rögzítőelemet ([Ábra 26](#)).

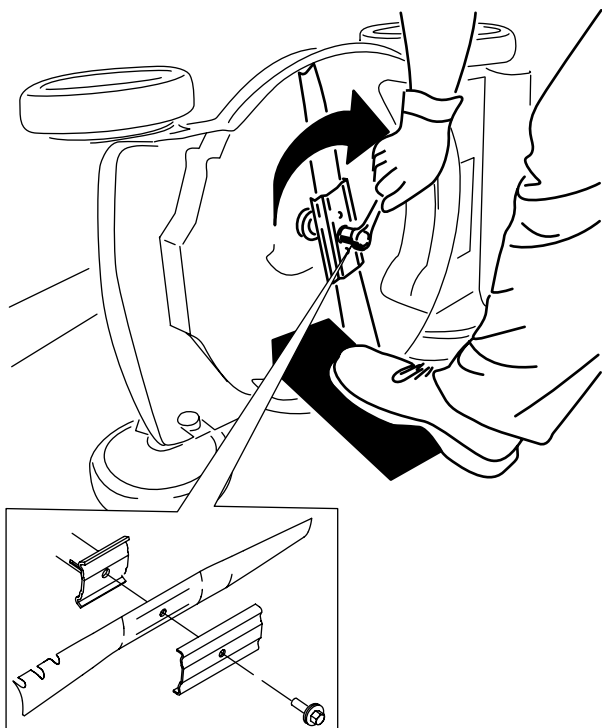

Ábra 26

g231390

6. Nyomatékkulcs segítségével húzza meg a kés csavarját 82 Nm nyomatékkal.

Az önjáró meghajtás beállítása

Állítsa be az önjáró meghajtást, ha új önjárómeghajtás-bovdennt szerel be, vagy az önjáró meghajtás bovdene elállítódott.

1. Lazítsa meg a bovdentrögzítő anyát ([Ábra 27](#)).

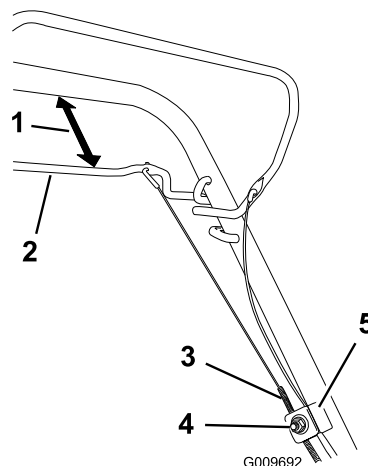

Ábra 27

g009692

- | | |
|---------------------------|------------------------|
| 1. 25–38 mm | 4. Bovdentrögzítő anya |
| 2. Önjáró meghajtás rúdja | 5. Bovdentrögzítő |
| 3. Bovdenház | |

2. Tartsa meg az önjáró meghajtás rúdját 25–38 mm-re a fogantyútól ([Ábra 27](#)).
3. Húzza le a bovdenházat (a gép felé) feszesre ([Ábra 27](#)).
4. Húzza meg a bovdentrögzítő anyát.
5. Engedje el az önjáró meghajtás rúdját és ellenőrizze, hogy a bovden meglazult-e.

Megjegyzés: Az önjáró meghajtás rúdját elengedve a bovdennek lazának kell lennie; ellenkező esetben a gép a rudat elengedve sem áll meg, lassan halad.

Fontos: A kés hajlított végei nézzenek a gép burkolata felé.

Tárolás

A gépet hűvös, tiszta, száraz helyen tárolja.

Biztonságos tárolás

Mindig állítsa le a gépet, vegye ki az indítókulcsot (ha van) és várja meg, amíg minden mozgó alkatrész megáll, majd hagyja lehűlni, mielőtt a beállításba, javításba vagy tisztításba kezd, illetve mielőtt elteszi a gépet.

A gép felkészítése tárolásra

1. Az év utolsó tankolásakor adjon az üzemanyaghoz stabilizálót (pl. Toro Premium Fuel Treatment adalékot), a címkén olvasható utasításoknak megfelelően.
2. A nem felhasznált üzemanyagot helyezze el megfelelő módon. Hasznosítsa újra a helyi előírásoknak megfelelően, vagy használja fel gépkocsijában.
Fontos: Az üzemanyagtartályban marad régi üzemanyag nehéz indítást okozhat. Ne tárolja az üzemanyagot stabilizáló nélkül 30 napnál, a stabilizált üzemanyagot pedig az üzemanyag-stabilizáló gyártója által megadott időszagnál hosszabban.
3. Járassa addig a gépet, amíg az üzemanyag elfogyasztása miatt a motor le nem áll.
4. Indítsa be a motort, és hagyja járni, amíg le nem áll. Ha már nem képes újraindítani a motort, akkor kellően száraz.
5. Vegye le a gyertyapipát a gyújtógyertyáról, tegye fel a tároló pólusra (ha van), és vegye ki az indítókulcsot (ha van).
6. Szerelje ki a gyújtógyertyát, töltsön be 30 ml olajat a gyújtógyertya furatán keresztül, és húzza meg a berántózsínort lassan több alkalommal, hogy jól eloszlassa az olajat a henger körül, amivel megakadályozható a henger korróziója az üzemlen kívüli időszak során.
7. Szerelje be a gyújtógyertyát, de ne húzza meg.
8. Húzzon meg minden csavart és csavaranyát.
9. **Csak elektromos indítású változatnál:** Töltse az akkumulátort 24 órán át, majd húzza ki akkumulátortöltőt, és tárolja akkumulátort fűtetlen helyen. Ha a gépet fűtött helyen kell tárolnia, töltse fel az akkumulátort 90 naponta. Lásd: [Az akkumulátor töltése \(oldal 19\)](#).

A gép kivétele tárolásból

1. **Csak elektromos indítású változatnál:** Töltse az akkumulátort 24 órán át; lásd [5 Az akkumulátor töltése \(oldal 6\)](#).
2. Ellenőrizze és húzza meg az összes kötőelemet.
3. Szerelje ki a gyújtógyertyát és forgassa át a motort intenzíven a berántózsínór segítségével, hogy eltávozzon az olaj a hengerből.
4. Szerelje be a gyújtógyertyát, és húzza meg nyomatékkulccsal 20 Nm nyomatékkal.
5. Végezzen el minden előírt karbantartást; lásd: [Karbantartás \(oldal 17\)](#).
6. Ellenőrizze a motorolaj szintjét; lásd: [A motor olajszintjének ellenőrzése \(oldal 9\)](#).
7. Töltse fel az üzemanyagtartályt friss üzemanyaggal; lásd: [Üzemanyag-utántöltés \(oldal 8\)](#).
8. Csatlakoztassa a gyertyapipát a gyújtógyertyára.

Megjegyzések:

EEA/UK adatvédelmi nyilatkozat

A Toro az alábbi módon használja fel az Ön személyes adatait

A The Toro Company („Toro”) tiszteletben tartja személyes adatainak bizalmasságát. Amikor megvásárolja valamelyik termékünket, birtokunkba kerülhet néhány személyes adata vagy közvetlenül Öntől, vagy a helyi Toro-vállalaton, illetve -kereskedőn keresztül. A Toro ezeket az információkat a szerződéses kötelezettségek teljesítése érdekében – például jótállás nyilvántartásba vételéhez, jótállási igény feldolgozása vagy termék visszahívása esetén történő kapcsolatfelvételre és jogszerű üzleti célokra – használja fel, például vevői elégedettség mérésére, termékeink javítására vagy olyan termékinformációk biztosítására, amelyek érdekesek lehetnek az Ön számára. A Toro a fenti tevékenységek bármelyikével kapcsolatban megoszthatja az Ön adatait a Toro leányvállalataival, kapcsolt vállalkozásaival, kereskedőivel vagy más üzleti partnereivel. Személyes adatait akkor is nyilvánosságra hozhatjuk, ha a törvény ezt előírja, vagy ha vállalkozás eladásával, megvásárlásával vagy egyesülésével kapcsolatban merül fel erre igény. Más vállalat számára soha nem adjuk ki az Ön személyes adatait marketing célokból.

Személyes adatai megőrzése

A Toro a személyes adatait addig őrzi meg, amíg az a fenti célokból fontos lehet, valamint a jogszabályi előírásoknak megfelelően. A hatályos megőrzési időszakkal kapcsolatban további tájékoztatásért vegye fel a kapcsolatot a következő címmel: legal@toro.com.

A Toro biztonsággal kapcsolatos elkötelezettsége

Személyes adatait az Egyesült Államokban vagy más olyan országban is feldolgozhatják, amely kevésbé szigorú adatvédelmi jogszabályokkal rendelkezik, mint a lakóhely szerinti országa. Amikor adatait a lakóhelye szerinti országon kívül továbbítjuk, jogilag megkövetelt lépéseket teszünk annak biztosítására, hogy megfelelő intézkedések történjenek adatai védelme érdekében, valamint hogy azokat biztonságosan kezeljék.

Hozzáférés és helyesbítés

Önnek joga van személyes adatai kijavításához vagy felülvizsgálatához, illetve az adatok feldolgozásának tiltásához vagy korlátozásához. Ezek kapcsán írjon a legal@toro.com címre. Ha aggódalmi vannak azzal kapcsolatban, hogy a Toro miként kezeli az Ön adatait, bátran tegye fel kérdéseit közvetlenül nekünk. Felhívjuk figyelmét, hogy az európai lakosoknak jogukban áll panaszt tenni az adatvédelmi hatóságnál.



Count on it.