



Form No. 3439-205 Rev B

Count on it.

Manual del operador

Soplador de residuos Pro Force®

Nº de modelo 44554—Nº de serie 405800000 y superiores



Este producto cumple todas las directivas europeas aplicables; si desea más detalles, consulte la Declaración de Conformidad (Declaration of Conformity - DOC) de cada producto.

El uso o la operación del motor en cualquier terreno forestal, de monte o cubierto de hierba a menos que el motor esté equipado con parachispas (conforme a la definición de la sección 4442) mantenido en buenas condiciones de funcionamiento, o que el motor haya sido fabricado, equipado y mantenido para la prevención de incendios, constituye una infracción de la legislación de California (Sección 4442 o 4443 del California Public Resource Code).

El manual del propietario del motor adjunto ofrece información sobre las normas de la Agencia de protección ambiental de EE. UU. (U.S. Environmental Protection Agency/EPA) y de la Norma de control de emisiones de California (California Emission Control Regulation) sobre sistemas de emisiones, mantenimiento y garantía. Puede solicitarse un manual nuevo al fabricante del motor.

La información DOT de los neumáticos está situada en el flanco de cada neumático. Esta información indica las categorías de carga y velocidad. Los neumáticos de recambio deben ser de una categoría equivalente o superior. Asegúrese de que los neumáticos cumplen o superan los requisitos de peso de la máquina.

Compatibilidad electromagnética

Nacional: Este dispositivo cumple las normas FCC Parte 15. El uso está sujeto a las dos condiciones siguientes: (1) Este dispositivo no puede causar interferencias dañinas y (2) este dispositivo debe aceptar cualquier interferencia que pueda recibir, incluyendo interferencias que puedan causar un funcionamiento indeseable.

Este equipo genera y utiliza radiofrecuencias y, si no se instala y utilizada de modo apropiado, en estricta conformidad con las instrucciones del fabricante, puede provocar interferencias en la recepción de radio y televisión. Se ha comprobado y verificado que cumple los límites de un dispositivo informático FCC Clase B de acuerdo con las especificaciones de la Subparte J de la Parte 15 de las Normas FCC, como se ha indicado anteriormente. Sin embargo, no podemos garantizar que no se produzcan interferencias en una instalación determinada. Si este equipo provoca alguna interferencia en la recepción de radio o televisión (lo que podrá comprobar apagando y encendiendo el equipo), se recomienda al usuario que corrija la interferencia aplicando una o varias de las siguientes medidas: Reorientar la antena receptora, reubicar el receptor de control remoto respecto a la antena de la radio/TV o enchufar el programador en una toma diferente, de modo que el programador y la radio/TV se hallen en diferentes circuitos derivados. Si es necesario, el usuario debe consultar al distribuidor o a un técnico experto en radio/televisión. El usuario puede encontrar útil el siguiente folleto preparado por la Federal Communications Commission: "How To Identify and Resolve Radio-TV Interference Problems" (Cómo identificar y resolver problemas de interferencia en radios/TV). Puede solicitar este folleto a la U.S. Government Printing Office, Washington, DC 20402. N° artículo 004-000-00345-4.

ID FCC: W7OMRF24J40MDME-Base, OA3MRF24J40MA-Hand Held

IC: 7693A-24J40MDME-Base, 7693A-24J40MA-Hand Held

El uso está sujeto a las dos condiciones siguientes: (1) Este dispositivo no puede causar interferencias y (2) este dispositivo debe aceptar cualquier interferencia que pueda recibir, incluyendo interferencias que puedan causar un funcionamiento indeseable del mismo.

Certificación de compatibilidad electromagnética de Japón

Portátil:  R 204-520022

RF2CAN:  R 204-520297

Certificación de compatibilidad electromagnética de México

Portátil: IFTEL : RCPMIMR15-2209

RF2CAN: IFTEL : RCPMIMR15-0142

Certificación de compatibilidad electromagnética de Corea (Pegatina suministrada en otro kit)

Portátil:  MSIP-CRM-TZQ-SMHH
해당 무선설비는 전파혼신 가능성이 있으므로 인명안전과 관련된 서비스는 할 수 없음

RF2CAN:  MSIP-CRM-TZQ-MRF-E
MSIP-CRM-TZQ-RF2CAN
해당 무선설비는 전파혼신 가능성이 있으므로 인명안전과 관련된 서비스는 할 수 없음

Certificación de compatibilidad electromagnética de Singapur

Portátil: TWM240007_IDA_N4021-15

RF2CAN: TWM-240005_IDA_N4024-15

Certificación de compatibilidad electromagnética de Marruecos

AGREE PAR L'ANRT MAROC

Numero d'agrement: MR 14092 ANRT 2017

Delivre d'agrement: 29/05/2017

Importante: Cambiar o modificar la máquina sin la autorización expresa de la parte responsable del cumplimiento podría invalidar el derecho de uso del equipo.

No cambie ni modifique la máquina sin la autorización expresa de la parte responsable del cumplimiento.

⚠ ADVERTENCIA

CALIFORNIA

Advertencia de la Propuesta 65

Los gases de escape de este producto contienen productos químicos que el Estado de California sabe que causan cáncer, defectos congénitos u otros peligros para la reproducción.

Los bornes, terminales y otros accesorios de la batería contienen plomo y compuestos de plomo, productos químicos reconocidos por el Estado de California como causantes de cáncer y daños reproductivos. Lávese las manos después de manejar el material.

El uso de este producto puede provocar la exposición a sustancias químicas que el Estado de California considera causantes de cáncer, defectos congénitos u otros trastornos del sistema reproductor.

Cuando necesite asistencia técnica, piezas genuinas Toro o información adicional, póngase en contacto con un Distribuidor de Servicio Autorizado o con Asistencia al Cliente Toro, y tenga a mano los números de modelo y serie de su producto. La [Figura 1](#) identifica la ubicación de los números de serie y de modelo en el producto. Escriba los números en el espacio provisto.

Importante: Con su dispositivo móvil, puede escanear el código QR del número de serie (en su caso) para acceder a información sobre la garantía, las piezas, y otra información sobre el producto.



Figura 1

1. Ubicación de los números de modelo y de serie

Nº de modelo _____
Nº de serie _____

Este manual identifica peligros potenciales y contiene mensajes de seguridad identificados por el símbolo de alerta de seguridad ([Figura 2](#)), que señala un peligro que puede causar lesiones graves o la muerte si usted no sigue las precauciones recomendadas.

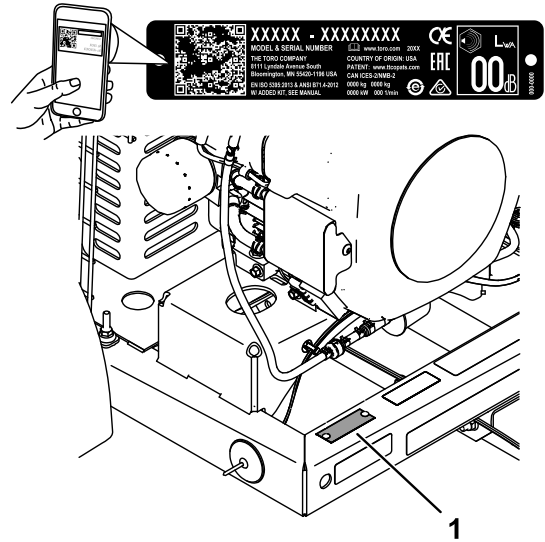

Figura 2

Símbolo de alerta de seguridad

Este manual utiliza 2 palabras para resaltar información. **Importante** llama la atención sobre información mecánica especial, y **Nota** resalta

Introducción

El soplador de residuos es remolcado por una máquina con conductor que está diseñada para ser usada por operadores profesionales contratados en aplicaciones comerciales. Está diseñado principalmente para utilizar una corriente de aire para despejar rápidamente residuos no deseados en grandes extensiones de césped bien mantenido, en parques, campos de golf, campos deportivos y zonas verdes comerciales. El uso de este producto para otros propósitos que los previstos podría ser peligroso para usted y para otras personas.

Importante: Para maximizar la seguridad, el rendimiento y la operación correcta de la máquina, lea cuidadosamente y comprenda perfectamente el contenido de este *Manual del operador*. No seguir estas instrucciones de uso o utilizar el equipo sin haber recibido una formación correcta pueden dar lugar a lesiones personales. Si desea obtener más información sobre prácticas de operación segura, incluyendo consejos de seguridad y materiales de formación, visite www.Toro.com.

Visite www.Toro.com para buscar materiales de formación y seguridad o información sobre accesorios, para localizar un distribuidor o para registrar su producto.

información general que merece una atención especial.

Contenido

Seguridad	5	Cambio de los fusibles	26
Seguridad general	5	Mantenimiento del sistema de transmi- sión	27
Pegatinas de seguridad e instrucciones	6	Inspección de los neumáticos	27
Montaje	8	Mantenimiento de las correas	28
1 Conexión de la batería	9	Ajuste de la correa	28
2 Montaje del enganche en el soplador de residuos	9	Mantenimiento misceláneo	28
3 Conexión del soplador de residuos al vehículo de remolque	9	Comprobación de la tobera	28
El producto	11	Almacenamiento	29
Controles	11	Almacenamiento	29
Antes del funcionamiento	12	Eliminación de residuos	30
Seguridad antes del uso	12		
Cómo añadir combustible	12		
Comprobación del nivel de aceite del motor	13		
Comprobación de la presión de los neumáticos	13		
Comprobación del par de apriete de las tuercas de las ruedas	13		
Durante el funcionamiento	14		
Seguridad durante el uso	14		
Cómo arrancar el motor	15		
Cómo parar el motor	15		
Ajuste de la orientación de la tobera	15		
Kit de indicador de la posición del conducto	16		
Consejos de uso	16		
Después del funcionamiento	17		
Seguridad tras el uso	17		
Transporte	17		
Mantenimiento	18		
Seguridad durante el mantenimiento	18		
Calendario recomendado de manteni- miento	19		
Lista de comprobación – mantenimiento diario	19		
Mantenimiento del motor	20		
Seguridad del motor	20		
Mantenimiento del limpiador de aire	20		
Mantenimiento del cartucho de carbón	21		
Mantenimiento del aceite de motor	22		
Mantenimiento de las bujías	24		
Limpieza de la rejilla del motor y del enfriador de aceite	24		
Mantenimiento del sistema de combusti- ble	25		
Cambio del filtro de combustible	25		
Mantenimiento del depósito de combustible	25		
Mantenimiento del sistema eléctrico	26		
Seguridad del sistema eléctrico	26		

Seguridad

Esta máquina ha sido diseñada de conformidad con la norma ANSI B71.4-2017.

Seguridad general

Este producto es capaz de lanzar objetos al aire. Siga siempre todas las instrucciones de seguridad con el fin de evitar lesiones personales graves.

- Lea y comprenda el contenido de este *Manual del operador* y el Manual del operador de la unidad de tracción antes de utilizar esta máquina. Asegúrese de que todas las personas que utilicen este producto sepan cómo utilizar esta máquina y la unidad de tracción, y que comprendan las advertencias.
- Dedique toda su atención al manejo de la máquina. No realice ninguna actividad que pudiera distraerle; de lo contrario, podrían producirse lesiones o daños materiales.
- No coloque las manos ni los pies cerca de las piezas en movimiento de la máquina.
- No utilice la máquina si no están colocados y funcionando todos los protectores y dispositivos de seguridad.
- No permita que entren niños, otras personas o animales domésticos en la zona de trabajo. Nunca permita a los niños utilizar la máquina.
- Siempre apague el motor, retire la llave (en su caso), espere a que se detengan todas las piezas en movimiento y deje que el motor se enfríe antes de ajustar, reparar, limpiar o almacenar la máquina.

El uso o mantenimiento incorrecto de esta máquina puede causar lesiones. Para reducir el peligro de lesiones, cumpla estas instrucciones de seguridad y preste atención siempre al símbolo de alerta de seguridad ([Figura 2](#)), que significa: Cuidado, Advertencia o Peligro – instrucción relativa a la seguridad personal. El incumplimiento de estas instrucciones puede dar lugar a lesiones personales e incluso la muerte.

Pegatinas de seguridad e instrucciones



Las pegatinas de seguridad e instrucciones están a la vista del operador y están ubicadas cerca de cualquier zona de peligro potencial. Sustituya cualquier pegatina que esté dañada o que falte.



115-5105

decal115-5105

1. Advertencia – lea el *Manual del operador*.
2. Advertencia — todos los operadores deben leer el *Manual del operador* y recibir formación antes de utilizar la máquina.
3. Advertencia – apague el motor, retire la llave y lea el *Manual del operador* antes de realizar tareas de mantenimiento.
4. Peligro de objetos arrojados – mantenga alejadas a otras personas.
5. Advertencia – no se acerque a las piezas en movimiento; mantenga colocados todos los protectores y defensas.
6. Advertencia – no arranque el motor con la máquina desenganchada del vehículo de remolque; enganche la máquina al vehículo de remolque antes de arrancar el motor.

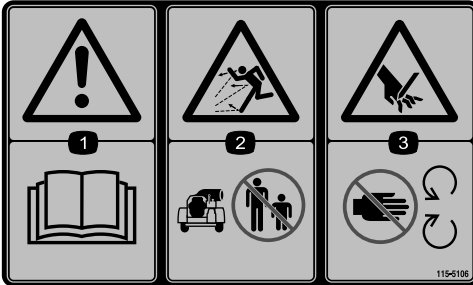

115-5106

decal115-5106

1. Advertencia – lea el *Manual del operador*.
2. Peligro de objetos arrojados – mantenga alejadas a otras personas.
3. Peligro de corte/desmembramiento de la mano – permanezca alejado de las piezas en movimiento.

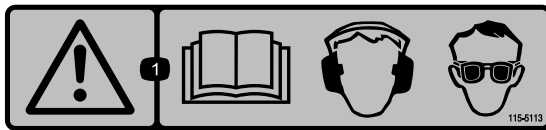

115-5113

decal115-5113

1. Advertencia – lea el *Manual del operador*; lleve protección auditiva y ocular.

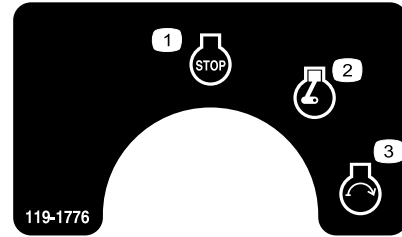

119-1776

decal119-1776

1. Motor – parar
2. Motor – marcha
3. Motor – arrancar



119-1775

decal119-1775

1. Girar la tobera a la izquierda
2. Girar la tobera a la derecha
3. Lento
4. Velocidad variable
5. Rápido

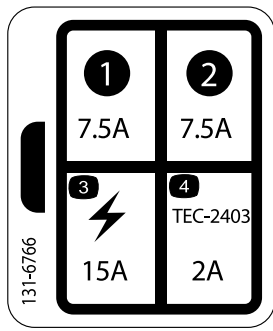

decal131-6766

131-6766

- 1. 7.5A
- 2. 7.5A
- 3. Accesorio eléctrico (15 A)
- 4. TEC-2403 (2 A)

⚠ WARNING: Cancer and Reproductive Harm - www.P65Warnings.ca.gov.
For more information, please visit www.tcoCProp65.com
CALIFORNIA SPARK ARRESTER WARNING
Operation of this equipment may create sparks that can start fires around dry vegetation. A spark arrester may be required. The operator should contact local fire agencies for laws or regulations relating to fire prevention requirements.

133-8062

decal133-8062

133-8062

Montaje

Piezas sueltas

Utilice la tabla siguiente para verificar que no falta ninguna pieza.

Procedimiento	Descripción	Cant.	Uso
1	Grasa Grafo 112X (Pieza Toro N° 505-47)	—	Conecte la batería.
2	Conjunto de soplador de residuos Barra de tracción Perno ($\frac{3}{8}$ " x 3") Tuerca con arandela prensada ($\frac{3}{8}$ ") Horquilla del enganche Perno ($\frac{5}{8}$ " x 4 $\frac{1}{2}$ ") Contratuerca ($\frac{5}{8}$ ")	1 1 2 2 1 2 2	Monte el enganche en el soplador de residuos.
3	Pasador de enganche Horquilla	1 1	Conecte el soplador al vehículo de remolque.

Documentación y piezas adicionales

Descripción	Cant.	Uso
Manual del operador	1	Leer antes de operar.
Manual del propietario del motor	1	Consultar sobre el uso y mantenimiento del motor.
Declaración de conformidad	1	Para el cumplimiento CE.

Nota: Los lados derecho e izquierdo de la máquina se determinan desde la posición normal del operador.

1

Conexión de la batería

Piezas necesarias en este paso:

—	Grasa Grafo 112X (Pieza Toro N° 505-47)
---	---

Procedimiento

1. Retire los clips que sujetan la tapa de la batería a la caja de la batería (Figura 3).



Figura 3

1. Tapa de la batería
2. Clip de la batería

⚠ PELIGRO

El electrolito de la batería contiene ácido sulfúrico, que es letal si se ingiere y causa quemaduras graves.

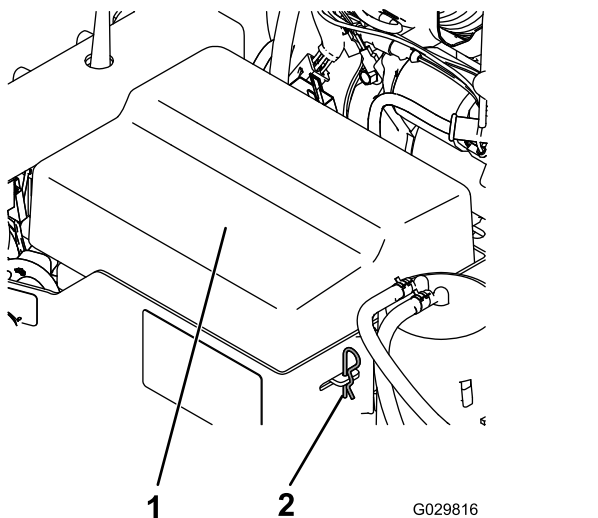
- No beba electrolito y evite el contacto con la piel, los ojos y la ropa. Lleve gafas de seguridad para proteger sus ojos, y guantes de goma para proteger sus manos.
 - Llene la batería en un lugar que tenga disponible agua limpia para enjuagar la piel.
2. Conecte el cable positivo (rojo) al borne positivo (+).
 3. Conecte el cable negativo (negro) al borne negativo (-) de la batería.

4. Para evitar la corrosión, cubra los bornes y las fijaciones de montaje con grasa Grafo 112X (Pieza Toro N° 505-47).
5. Instale la tapa de la batería y sujétela con los clips.

2

Montaje del enganche en el soplador de residuos

Piezas necesarias en este paso:

1	Conjunto de soplador de residuos
1	Barra de tracción
2	Perno ($\frac{3}{8}$ " x 3")
2	Tuerca con arandela prensada ($\frac{3}{8}$ "
1	Horquilla del enganche
2	Perno ($\frac{5}{8}$ " x 4 $\frac{1}{2}$ "
2	Contratuerca ($\frac{5}{8}$ "

Procedimiento

1. Coloque el soplador en una superficie lisa y nivelada.
2. Introduzca la barra del enganche en los soportes del bastidor (Figura 4). Sujete la barra al bastidor con 2 pernos ($\frac{3}{8}$ " x 3") y tuercas con arandela prensada ($\frac{3}{8}$ ") y apriete las fijaciones a 40 N·m (30 pies-libra).



Figura 4

1. Soportes del bastidor
2. Barra del enganche
3. Horquilla del enganche

Nota: La barra del enganche puede girarse 180 grados para adaptarse a enganches de diferentes alturas.

3

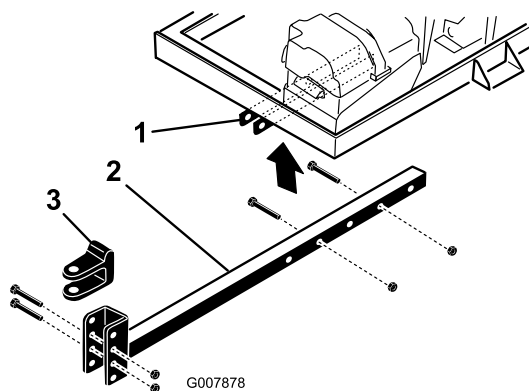
Conexión del soplador de residuos al vehículo de remolque

Piezas necesarias en este paso:

1	Pasador de enganche
1	Horquilla

Procedimiento

1. Acerque el vehículo de remolque en marcha atrás al soplador.
2. Ajuste la horquilla de enganche del soplador a la misma altura que el enganche del vehículo de remolque:
 - Apoye la barra del enganche sobre un gato fijo para mantenerla paralela al suelo.
 - Retire los pernos y las contratuercas que fijan la horquilla de enganche a la barra de enganche (Figura 4).
 - Eleve o baje la horquilla del enganche hasta que esté aproximadamente a la misma altura que el enganche del vehículo de remolque.
 - Sujete la horquilla al enganche con los pernos y las contratuercas que retiró anteriormente y apriete las fijaciones a 203 N·m (150 pies-libra). Asegúrese de que el bastidor del soplador de residuos está paralelo al suelo.
3. Ajuste la longitud de la barra de enganche para asegurarse de que el soplador no toca el vehículo de remolcado en los giros:
 - Retire los pernos y tuercas que sujetan la barra de enganche a los soportes del bastidor (Figura 4).
 - Sujete la barra al bastidor con los pernos y las tuercas con arandela prensada.
4. Conecte la horquilla de enganche del soplador al enganche del vehículo de remolque con un pasador de enganche y un pasador de seguridad (Figura 5).



Figura 5

1. Pasador de enganche
2. Enganche del vehículo de remolque
3. Horquilla

El producto

Controles

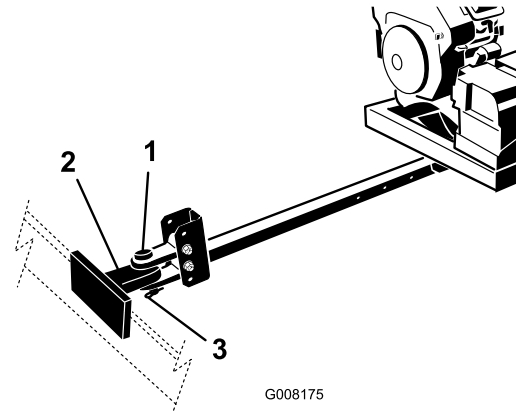
Botón de orientación de la tobera

Pulse el botón para girar la tobera en la dirección deseada (Figura 6).



Figura 6

1. Botón de ORIENTACIÓN DE LA TOBERA
2. Acelerador/velocidad del motor
3. Interruptor de encendido

Control del estérter

Para arrancar un motor frío, tire del control del estérter (Figura 7) a la posición de ACTIVADO.

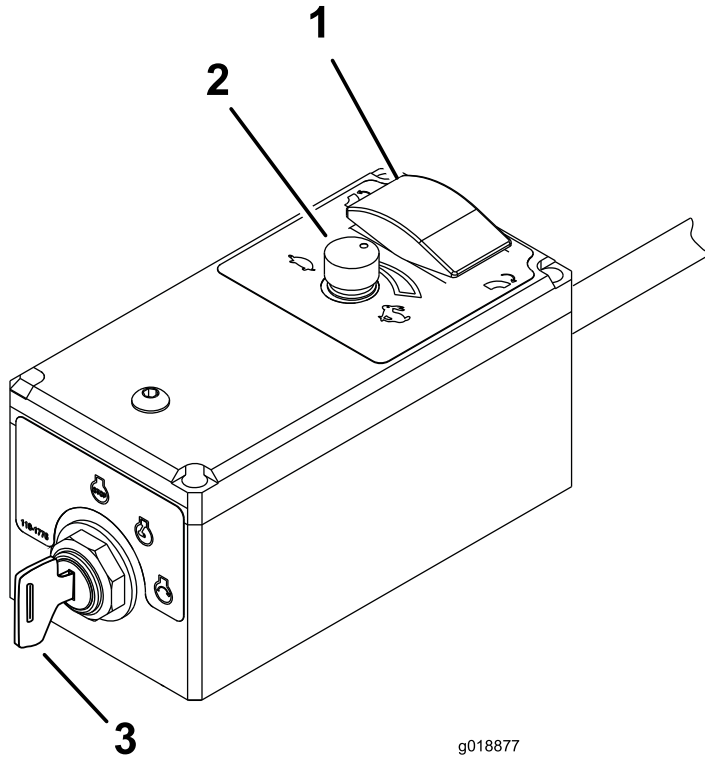

Figura 7

1. Control del estérter
2. Contador de horas
3. Interruptor de encendido

Contador de horas

El horímetro (Figura 7) muestra el número total de horas de uso de la máquina.

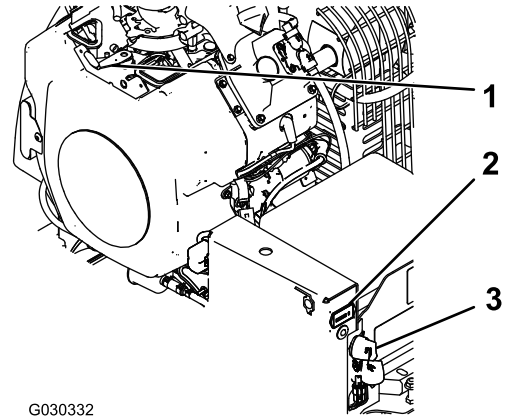
Acelerador/velocidad del motor

Gire el mando a RÁPIDO (conejo) o LENTO (tortuga) para aumentar o reducir la velocidad del motor (Figura 6).

Interruptor de encendido remoto

El interruptor de encendido, usado para arrancar y apagar el motor, tiene tres posiciones: DESCONECTADO, MARCHA y ARRANQUE. Gire la llave en sentido horario a la posición de ARRANQUE para accionar el motor de arranque. Suelte la llave cuando el motor arranque. La llave se desplaza automáticamente a la posición de MARCHA. Para apagar el motor, gire la llave en sentido antihorario a la posición de DESCONECTADO (Figura 6).

Operación

Nota: Los lados derecho e izquierdo de la máquina se determinan desde la posición normal del operador.

Antes del funcionamiento

Seguridad antes del uso

Seguridad general

- No deje nunca que la máquina sea utilizada o mantenida por niños o por personas que no hayan recibido la formación adecuada al respecto. La normativa local puede imponer límites sobre la edad del operador. El propietario es responsable de proporcionar formación a todos los operadores y mecánicos.
- Familiarícese con la operación segura del equipo, los controles del operador y las señales de seguridad.
- Siempre apague el motor, retire la llave, espere a que se detengan todas las piezas en movimiento y deje que el motor se enfríe antes de ajustar, reparar, limpiar o almacenar la máquina. Sepa cómo parar la máquina y apagar el motor rápidamente.
- Mantenga colocados todos los protectores, dispositivos de seguridad y pegatinas. Repare o sustituya todos los dispositivos de seguridad y sustituya cualquier pegatina ilegible o que falte. No utilice la máquina si no están presentes o si no funcionan correctamente.
- Consulte al proveedor o al fabricante de la unidad de tracción para asegurarse de que la unidad de tracción puede utilizarse con un accesorio de este peso.
- No modifique este equipo de manera alguna.

Seguridad – Combustible

- Extreme las precauciones al manejar el combustible. Es inflamable y sus vapores son explosivos.
- Apague cualquier cigarrillo, cigarro, pipa u otra fuente de ignición.
- Utilice solamente un recipiente de combustible homologado.
- No retire el tapón de combustible ni llene el depósito de combustible si el motor está en marcha o está caliente.

- No añada ni drene combustible en un lugar cerrado.
- No guarde la máquina o un recipiente de combustible en un lugar donde pudiera haber una llama desnuda, chispas o una llama piloto, por ejemplo en un calentador de agua u otro electrodoméstico.
- Si se derrama combustible, no intente arrancar el motor; evite crear fuentes de ignición hasta que los vapores del combustible se hayan disipado.

Cómo añadir combustible

- **Capacidad del depósito de combustible:** 18.9 litros (5 galones US).
- **Combustible recomendado**
 - Para obtener los mejores resultados, utilice solamente combustible fresco (comprado hace menos de 30 días), sin plomo, de 87 o más octanos (método de cálculo (R+M)/2).
 - Etanol: Es aceptable el uso de combustible con hasta el 10% de etanol (gasohol) o el 15% de MTBE (éter metil tert-butílico) por volumen. El etanol y el MTBE no son lo mismo. No está autorizado el uso de combustible con el 15% de etanol (E15) por volumen. No utilice nunca combustible que contenga más del 10% de etanol por volumen, como por ejemplo la E15 (contiene el 15% de etanol), la E20 (contiene el 20% de etanol) o la E85 (contiene hasta el 85% de etanol). El uso de combustible no autorizado puede causar problemas de rendimiento o daños en el motor que pueden no estar cubiertos bajo la garantía.
 - No utilice combustible que contenga metanol.
 - No guarde combustible en el depósito de combustible o en recipientes de combustible durante el invierno a menos que haya añadido un estabilizador.
 - No añada aceite al combustible.

Importante: No utilice aditivos de combustible salvo un estabilizador/acondicionador de combustible. No use estabilizadores a base de alcohol, tales como etanol, metanol o isopropanol.

Uso del estabilizador/acondicionador

Use un estabilizador/acondicionador en la máquina para conseguir los beneficios siguientes:

- Mantiene el combustible fresco durante un período de almacenamiento de 90 días o menos. Para un almacenamiento más largo, se recomienda drenar el depósito de combustible.

- Limpia el motor durante el funcionamiento;
- Elimina la formación de depósitos pegajosos, con aspecto de barniz, en el sistema de combustible, que pueden dificultar el arranque.

Importante: No utilice aditivos de combustible que contengan metanol o etanol.

Agregue la cantidad correcta de estabilizador/condicionador a la gasolina.

Nota: El estabilizador/condicionador de combustible es más eficaz cuando se mezcla con gasolina fresca. Para reducir al mínimo los depósitos de barniz en el sistema de combustible, utilice siempre un estabilizador de combustible.

Llenado del/de los depósito(s) de combustible

1. Apague el motor.
2. Limpie la zona alrededor del tapón del depósito de combustible y retire el tapón (Figura 8).

Nota: El tapón del depósito de combustible contiene un indicador que muestra el nivel de combustible.



Figura 8

G020714

g020714

1. Depósito de combustible

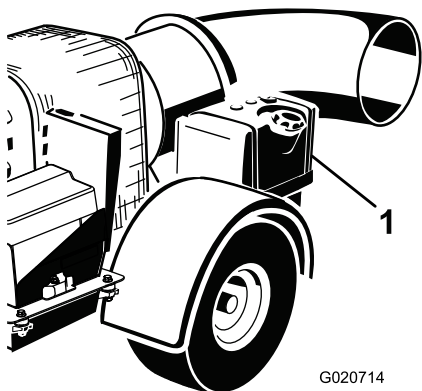
3. Añada combustible al depósito de combustible hasta que el nivel alcance de 6 mm – 13 mm ($\frac{1}{4}$ " – $\frac{1}{2}$ ") por debajo de la parte inferior del cuello de llenado.

Nota: Este espacio vacío en el depósito permite la dilatación del combustible. No llene totalmente los depósitos de combustible.

4. Coloque el tapón del depósito de combustible firmemente.
5. Limpie cualquier combustible derramado.

Comprobación del nivel de aceite del motor

Antes de arrancar el motor y utilizar la máquina, compruebe el nivel de aceite de motor en el cárter; consulte [Comprobación del nivel de aceite del motor \(página 22\)](#).

Comprobación de la presión de los neumáticos

Compruebe la presión de los neumáticos (Figura 9).

La presión correcta de los neumáticos es de 96.5 bar (14 psi).

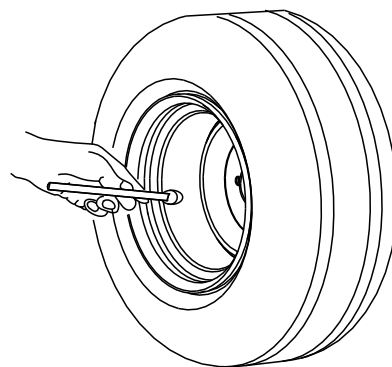

G001055

Figura 9

g001055

Comprobación del par de apriete de las tuercas de las ruedas

Intervalo de mantenimiento: Después de las primeras 10 horas

Compruebe si las tuercas de las ruedas están bien apretadas antes de comenzar y después de las primeras 10 horas de funcionamiento.

⚠ ADVERTENCIA

Si no se mantiene el par de apriete correcto podría producirse un fallo o la pérdida de una rueda, lo que podría provocar lesiones personales.

Apretar las tuercas de las ruedas a 95 – 122 N·m (70 – 90 pies-libra).

Durante el funcionamiento

Seguridad durante el uso

Seguridad en general

- El propietario/operador puede prevenir y es responsable de cualquier accidente que pudiera provocar lesiones personales o daños materiales.
- Lleve ropa adecuada, incluyendo protección ocular, pantalón largo, calzado resistente y antideslizante y protección auricular. Si tiene el pelo largo, recójaselo, y no lleve joyas o bisutería colgantes.
- No utilice la máquina si está enfermo, cansado o bajo la influencia de alcohol o drogas.
- Dedique toda su atención al manejo de la máquina. No realice ninguna actividad que pudiera distraerle; de lo contrario, podrían producirse lesiones o daños materiales.
- El aire expulsado tiene una fuerza considerable, y podría causar lesiones o una pérdida de equilibrio. Manténgase alejado de la tobera del soplador cuando la máquina está en funcionamiento.
- Mantenga alejadas a otras personas; apague la máquina si entran otras personas en la zona; no dirija la descarga hacia ellas.
- No utilice la máquina si no está conectada a un vehículo de remolque.
- No haga funcionar el motor en, ni oriente la tobera del soplador hacia, un lugar cerrado sin ventilación adecuada. Los gases de escape del motor contienen monóxido de carbono, un gas inodoro que es letal si se inhala.
- No lleve pasajeros en la máquina, y mantenga a otras personas y animales alejados de la máquina durante el uso.
- Utilice la máquina únicamente con buena visibilidad para evitar agujeros y peligros ocultos.
- Mire hacia atrás y hacia abajo antes de poner marcha atrás para asegurarse de que el camino está despejado.
- Tenga cuidado al acercarse a esquinas ciegas, arbustos, árboles u otros objetos que puedan dificultar la visión.
- No haga funcionar nunca un motor en un lugar cerrado donde no puedan liberarse los gases de escape.
- No deje nunca desatendida la máquina si está en marcha.
- Si transporta la máquina en la vía pública, observe todas las normas de tráfico y utilice los accesorios

adicionales exigidos por la ley, como por ejemplo luces, intermitentes, señales de vehículo lento (SMV) y cualquier otro que sea necesario.

- Si la máquina vibra anormalmente, detenga la máquina inmediatamente, apague el motor, retire la llave, espere hasta que se detengan todas las piezas en movimiento e inspeccione la máquina por si hubiera daños. Repare cualquier daño en la máquina antes de volver a utilizarla.
- Reduzca la velocidad al conducir en terrenos accidentados o abruptos, y cerca de bordillos, baches y otros cambios bruscos del terreno.
- Para evitar que la máquina vuelque, tenga cuidado al girar, y evite maniobras inseguras.

Seguridad en pendientes

- Las pendientes son una de las principales causas de accidentes por pérdida de control y vuelcos, que pueden causar lesiones graves o la muerte. Usted es responsable de la seguridad cuando trabaja en pendientes. El uso de la máquina en cualquier pendiente exige un cuidado especial.
- Revise las especificaciones de la unidad de tracción para asegurarse de no sobrepasar su capacidad de maniobra en pendientes.
- Evalúe las condiciones del lugar de trabajo para determinar si es seguro trabajar en la pendiente con la máquina; puede ser necesario realizar un estudio detallado de la zona. Utilice siempre el sentido común y el buen juicio al realizar este estudio.
- Revise las instrucciones sobre pendientes, que se indican a continuación, para conducir la máquina en pendientes. Antes de utilizar la máquina, revise las condiciones del lugar de trabajo para determinar si la máquina puede utilizarse en las condiciones reinantes en ese día y en ese lugar en concreto. Los cambios de terreno pueden necesitar un cambio en el modo de operación de la máquina en pendientes.
 - Evite arrancar, parar o girar la máquina en cuestas o pendientes. Evite hacer cambios bruscos de velocidad o de dirección. Haga los giros lentamente y poco a poco.
 - No utilice la máquina en condiciones que puedan comprometer la tracción, la dirección o la estabilidad de la máquina.
 - Retire o señale obstrucciones como terraplenes, baches, surcos, montículos, rocas u otros peligros ocultos. La hierba alta puede ocultar las obstrucciones. Un terreno irregular puede hacer que la máquina vuelque.
 - Tenga en cuenta que la operación de la máquina en hierba húmeda, por pendientes

o cuesta abajo podría hacer que la máquina pierda tracción.

- Extreme las precauciones cuando utilice la máquina cerca de terraplenes, fosas, taludes, obstáculos de agua u otros obstáculos. La máquina podría volcar repentinamente si una rueda pasa por el borde de un terraplén o fosa, o si se socava un talud. Establezca una zona de seguridad entre la máquina y cualquier obstáculo.

Cómo arrancar el motor

⚠ ADVERTENCIA

Las piezas que giran pueden causar graves lesiones personales.

- Mantenga las manos y los pies alejados de la máquina cuando está en marcha.
- Para prevenir lesiones, mantenga alejados de cualquier pieza en movimiento las manos, los pies, el pelo y la ropa.
- Nunca haga funcionar la máquina sin que estén colocados todos los protectores, cubiertas y tapas.

1. Asegúrese de que el soplador está enganchado al vehículo de remolque antes de arrancar el soplador.
2. Si el motor está frío, mueva el control del estérter a la posición de CONECTADO antes de arrancar el motor.

Nota: Si el motor está caliente, puede **no** ser necesario usar el estérter. Cuando el motor arranque, mueva el control del estérter a la posición de DESACTIVADO.

3. Gire la llave de encendido del motor en sentido horario a la posición de ARRANQUE para arrancar el motor; suelte la llave cuando el motor arranque (Figura 10).

Nota: Si la llave se había dejado en la posición de CONECTADO durante un tiempo prolongado, mueva la llave a la posición de DESCONECTADO antes de iniciar el procedimiento de arranque.

Importante: No active el motor de arranque durante más de 10 segundos cada vez. Si el motor no arranca, deje que se enfríe durante 10 segundos entre intentos. Si no se siguen estas instrucciones, puede quemarse el motor de arranque.

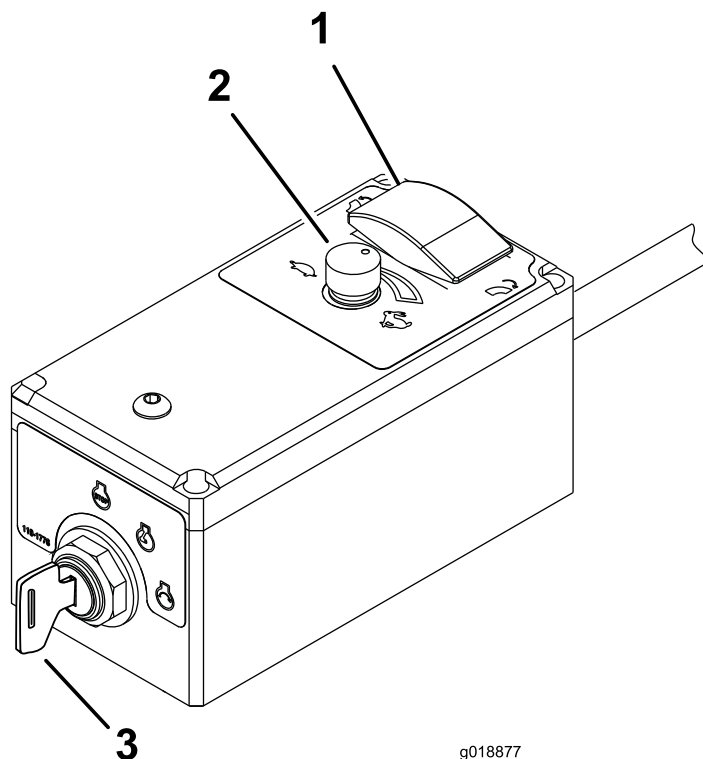

g018877

g018877

Figura 10

1. Botón de ORIENTACIÓN DE LA TOBERA
2. Acelerador/velocidad del motor
3. Interruptor de encendido

4. Después de que el motor arranque, mueva el control del estérter a la posición de DESACTIVADO. Si el motor se cala o funciona irregularmente, vuelva a colocar el estérter en la posición de MARCHA durante unos segundos, luego ajuste la velocidad del motor según desee. Repita este procedimiento tantas veces como sea necesario.

Cómo parar el motor

1. Reduzca la velocidad del motor a $\frac{3}{4}$ de la velocidad máxima.
2. Gire la llave de encendido remoto a la posición de DESCONECTADO.
3. Si va a abandonar la máquina, gire la llave del motor a la posición de DESCONECTADO y retírela del interruptor (Figura 10).

Ajuste de la orientación de la tobera

Pulse el botón de orientación de la tobera para girar la tobera a la posición deseada (Figura 11).



Figura 11

- | | |
|--------------------------------------|------------------------------------|
| 1. Botón de orientación de la tobera | 3. Interruptor de encendido tobera |
| 2. Acelerador/velocidad del motor | |

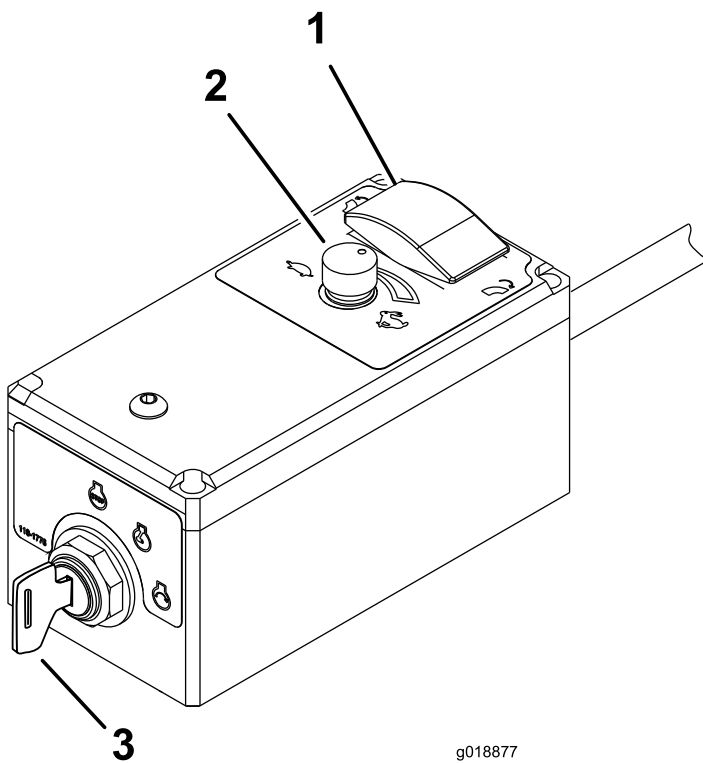

Figura 12

Lado izquierdo ilustrado: algunas piezas no están ilustradas para mayor claridad.

- | | |
|-------------------------------------|---|
| 1. Pestaña roja del indicador | 3. Pestaña verde del indicador (se ve en la mirilla del indicador cuando el conducto está colocado hacia el lado izquierdo) |
| 2. Indicador de rotación y pegatina | |

Kit de indicador de la posición del conducto

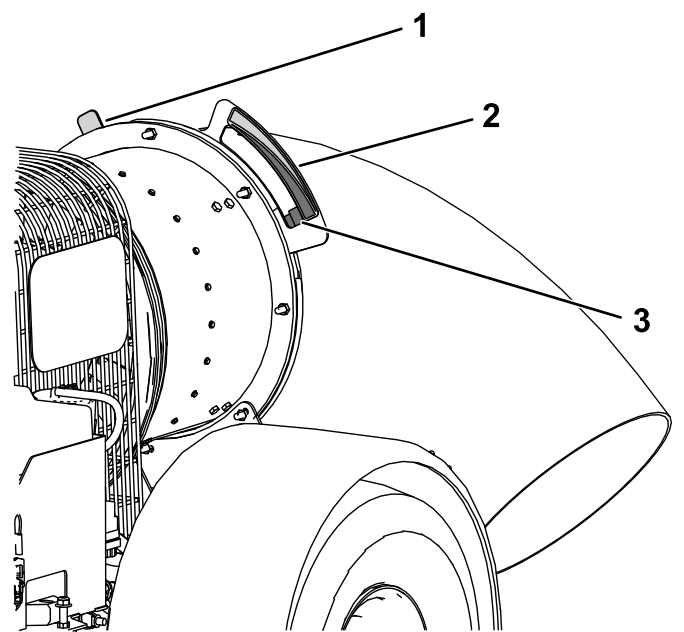
Si se ve la pestaña verde del indicador en la mirilla del indicador de rotación, el conducto está colocado en el lado izquierdo. Si se ve la pestaña rojo del indicador en la mirilla, el conducto está colocado en el lado derecho (Figura 12).

La pegatina del indicador de rotación indica la posición del conducto respecto al suelo.

Cuando una pestaña del indicador está en la zona del mismo color en la pegatina, indica que la abertura del conducto está más bien paralela al suelo.

Cuando una pestaña del indicador está en la zona del otro color en la pegatina, indica que la abertura del conducto está orientada más hacia el suelo.

Consejos de uso

- Practique el uso del soplador. Sople en el mismo sentido que la dirección del viento para evitar que vuelva material a la zona limpiada.
- Haga funcionar el motor a velocidad máxima durante el uso.
- Ajuste la tobera del soplador para que dirija la corriente de aire por debajo de los residuos.
- Tenga cuidado si utiliza el soplador cerca de césped recién plantado, porque la fuerza del aire podría dañar la hierba.

Importante: Eleve la tobera del soplador antes de transportar el soplador. Si se deja la tobera del soplador en posición bajada durante el transporte, puede chocar contra el suelo y sufrir daños.

Después del funcionamiento

Seguridad tras el uso

Seguridad en general

- Aparque la máquina en una superficie firme y nivelada, apague el motor, retire la llave, espere a que se detengan todas las piezas en movimiento, y deje que se enfríe la máquina antes de ajustar, reparar, limpiar o almacenar la máquina.
- Desconecte la máquina de la unidad de tracción solamente si está en una superficie nivelada.
- Al desacoplar la máquina, siempre calce las ruedas para evitar que se desplace.
- No guarde la máquina o un recipiente de combustible en un lugar donde pudiera haber una llama desnuda, chispas o una llama piloto, por ejemplo en un calentador de agua u otro electrodoméstico.
- Mantenga todas las piezas en buen estado de funcionamiento y todos los herrajes bien apretados.
- Sustituya cualquier pegatina desgastada, deteriorada o que falte.

Seguridad durante el remolcado

- Antes de remolcar la máquina, consulte la normativa de seguridad estatal o local y cumpla las normas de seguridad durante el remolcado del Departamento de Transporte (Department of Transportation/DOT).
- Apague siempre el motor y oriente la boquilla del soplador hacia arriba antes de transportar la máquina.
- Remolque únicamente si la máquina tiene un enganche diseñado para el remolcado. Solo conecte el equipo remolcado en el punto de enganche.
- Compruebe siempre que el enganche y el acoplamiento no están desgastados. No remolque la máquina si el enganche, el acoplamiento o las cadenas están dañados o ausentes.
- Compruebe la presión de los neumáticos de la máquina. Los neumáticos deben inflarse a 2.41 bar (35 psi) en frío. Compruebe también el desgaste del dibujo de los neumáticos.
- Conecte correctamente las cadenas de seguridad de la máquina al vehículo de remolque.

- No remolque la máquina a una velocidad superior a los 55 mph (88 km/h). Cuando remolque fuera de la carretera, no supere los 24 km/h (15 mph).
- Evite las paradas y los arranques repentinos. Pueden causar patinajes o el 'efecto tijera'. Los arranques y paradas suaves y graduales mejoran el remolque.
- Evite los giros bruscos para no volcar.
- Calce las ruedas cada vez que aparque el soplador.

Transporte

- Tenga cuidado al cargar o descargar la máquina en/desde un remolque o un camión.
- Utilice rampas de ancho completo para cargar la máquina en un remolque o un camión.
- Amarre la máquina firmemente con correas, cadenas, cables o cuerdas. Tanto las correas delanteras como las traseras deben orientarse hacia abajo y hacia fuera respecto a la máquina.

Mantenimiento

⚠ CUIDADO

Si no se mantiene la máquina correctamente, podrían producirse fallos prematuros en los sistemas de la máquina, causando posibles lesiones a usted o a otras personas.

Mantenga la máquina en buenas condiciones de funcionamiento y realice correctamente todo el mantenimiento, según lo indicado en estas instrucciones.

Nota: Los lados derecho e izquierdo de la máquina se determinan desde la posición normal del operador.

Nota: Para descargar una copia gratuita del esquema eléctrico o hidráulico, visite www.Toro.com y busque su máquina en el enlace Manuales de la página de inicio.

Importante: Consulte en el Manual del propietario del motor los procedimientos adicionales de mantenimiento.

⚠ ADVERTENCIA

Si deja la llave en el interruptor de encendido, alguien podría arrancar el motor accidentalmente y causar lesiones graves a usted o a otras personas.

Retire la llave de contacto y desconecte los cables de las bujías antes de realizar cualquier operación de mantenimiento. Aparte los cables para evitar su contacto accidental con las bujías.

Seguridad durante el mantenimiento

- Antes de limpiar, mantener o ajustar la máquina, haga lo siguiente:
 - Aparque la máquina en una superficie nivelada.
 - Apague el motor, retire la llave, desconecte el cable de la bujía y espere a que se detengan todas las piezas en movimiento.
 - Calce las ruedas.
 - Retire la máquina de la unidad de tracción.
 - Deje que los componentes de la máquina se enfríen antes de realizar el mantenimiento.
- Realice solamente las operaciones de mantenimiento descritas en este manual. Si se requieren reparaciones importantes o si usted necesita ayuda, póngase en contacto con un distribuidor autorizado Toro.
- Apoye la máquina sobre bloques o gatos fijos antes de trabajar debajo de la misma.
- Asegúrese de que todos los protectores están firmemente instalados después de realizar tareas de mantenimiento o ajuste en la máquina.
- No permita que la máquina sea revisada o reparada por personas que no hayan recibido una formación adecuada.
- Utilice soportes fijos para sostener la máquina o los componentes cuando sea necesario.
- Alívie con cuidado la tensión de aquellos componentes que tengan energía almacenada.
- No cargue las baterías durante el mantenimiento de la máquina.
- Para reducir el peligro de incendio, mantenga la zona del motor libre de acumulaciones excesivas de grasa, hojas, hierba y suciedad.
- Si es posible, no realice tareas de mantenimiento con el motor en marcha. Manténgase alejado de las piezas en movimiento.
- Si el motor debe estar en marcha para realizar un ajuste, mantenga las manos, los pies, el resto del cuerpo y la ropa alejados del motor y de cualquier pieza en movimiento. No deje que nadie se acerque a la máquina.
- Limpie cualquier aceite o combustible derramado.
- Mantenga todas las piezas en buenas condiciones de funcionamiento, y todas las fijaciones bien apretadas. Sustituya cualquier pegatina deteriorada o que falte.
- No interfiera con la funcionalidad prevista de un dispositivo de seguridad, ni reduzca la protección proporcionada por un dispositivo de seguridad. Compruebe regularmente que funcionan correctamente.
- No aumente excesivamente el régimen del motor cambiando los ajustes del regulador. Para garantizar la seguridad y la precisión, haga que un distribuidor autorizado Toro compruebe la velocidad máxima del motor con un taquímetro.

- Si alguna vez es necesario efectuar reparaciones importantes, o si usted necesita ayuda, póngase en contacto con un distribuidor autorizado Toro.
- La modificación de esta máquina de cualquier manera que pudiera afectar a su operación, su

rendimiento, su durabilidad o su uso podría dar lugar a lesiones o a la muerte. Dicho uso podría invalidar la garantía de The Toro® Company.

Calendario recomendado de mantenimiento

Intervalo de mantenimiento y servicio	Procedimiento de mantenimiento
Después de las primeras 8 horas	<ul style="list-style-type: none"> • Compruebe la condición y la tensión de la correa.
Después de las primeras 10 horas	<ul style="list-style-type: none"> • Compruebe el par de apriete de las tuercas de las ruedas.
Cada vez que se utilice o diariamente	<ul style="list-style-type: none"> • Compruebe el nivel de aceite del motor. • Limpie la rejilla del motor y el enfriador de aceite. • Compruebe la abrazadera y las guías de la tobera.
Cada 25 horas	<ul style="list-style-type: none"> • Limpie el elemento de gomaespuma del filtro de aire y compruebe que el elemento de papel no está dañado (Con más frecuencia si la zona de trabajo tiene mucho polvo o arena).
Cada 50 horas	<ul style="list-style-type: none"> • Compruebe la condición y la tensión de la correa.
Cada 100 horas	<ul style="list-style-type: none"> • Cambie el elemento de papel del filtro de aire (Con más frecuencia si la zona de trabajo tiene mucho polvo o arena). • Cambie el aceite del motor. • Compruebe la condición de los neumáticos.
Cada 200 horas	<ul style="list-style-type: none"> • Reemplace el filtro de aire del cartucho de carbón (realice tareas de mantenimiento con mayor frecuencia si está expuesto a condiciones de demasiado polvo o arena). • Cambie el filtro del tubo de purga del cartucho de carbón. • Sustituya el filtro de aceite. • Compruebe las bujías.
Cada 500 horas	<ul style="list-style-type: none"> • Cambie el filtro de combustible.

Lista de comprobación – mantenimiento diario

Duplique esta página para su uso rutinario.

Elemento a comprobar	Para la semana de:						
	Lun	Mar	Miér	Jue	Vie	Sáb	Dom
Compruebe la operación de los instrumentos							
Compruebe el nivel de combustible.							
Compruebe el nivel de aceite del motor.							
Limpie las aletas de refrigeración del motor.							
Inspeccione el pre-limpiador del filtro de aire.							
Compruebe que no hay ruidos extraños en el motor.							
Compruebe que no hay fugas de fluidos.							

Elemento a comprobar	Para la semana de:						
	Lun	Mar	Miér	Jue	Vie	Sáb	Dom
Compruebe la presión de los neumáticos.							
Compruebe el par de apriete de la abrazadera de montaje de la tobera.							
Retoque cualquier pintura dañada.							

Anotación para áreas problemáticas		
Inspección realizada por:		
Elemento	Fecha	Información

Mantenimiento del motor

Seguridad del motor

- Apague el motor antes de comprobar el aceite o añadir aceite al cárter.
- No cambie la velocidad del regulador ni haga funcionar el motor a una velocidad excesiva.

Mantenimiento del limpiador de aire

Intervalo de mantenimiento: Cada 25 horas—Limpie el elemento de gomaespuma del filtro de aire y compruebe que el elemento de papel no está dañado (Con más frecuencia si la zona de trabajo tiene mucho polvo o arena).

Cada 100 horas—Cambie el elemento de papel del filtro de aire (Con más frecuencia si la zona de trabajo tiene mucho polvo o arena).

Comprobación del filtro de aire

1. Inspeccione la carcasa del limpiador de aire por si hubiera daños, que podrían causar una fuga de aire. Asegúrese de que la tapa hace un buen sello alrededor de la carcasa del limpiador de aire (Figura 13).

Nota: Si la tapa o la carcasa está dañada, sustitúyala.



Figura 13

1. Cierre
 2. Carcasa del filtro de aire
 3. Elemento del filtro de aire
-
2. Abra los enganches que sujetan la tapa del filtro de aire a la carcasa del filtro de aire (Figura 13).
 3. Separe la tapa del filtro de aire de la carcasa del filtro de aire, y limpie el interior de la tapa (Figura 13).
 4. Retire suavemente el elemento del filtro de aire de la carcasa del filtro.

Nota: Para reducir la cantidad de polvo desplazado, evite golpear el filtro contra la carcasa del filtro de aire.

5. Inspeccione el elemento del filtro de aire.

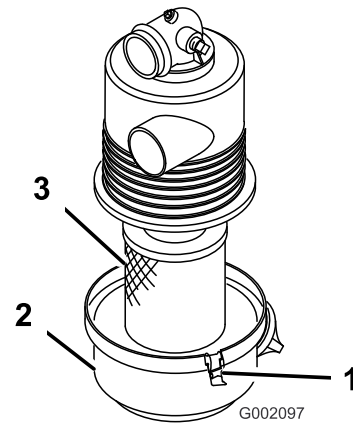
- Si el elemento del filtro de aire está limpio, instale el elemento; consulte [Instalación del filtro de aire \(página 21\)](#).
- Si el elemento del filtro de aire está dañado, cambie el elemento; consulte [Cambio del filtro de aire \(página 21\)](#).

Cambio del filtro de aire

1. Retire el elemento del filtro de aire; consulte [Mantenimiento del limpiador de aire \(página 20\)](#).
2. Inspeccione el filtro nuevo por si hubiera resultado dañado durante el transporte.

Nota: Compruebe el extremo del filtro que contiene la junta.

Importante: No instale un filtro dañado.

3. Instale el filtro de aire nuevo; consulte [Instalación del filtro de aire \(página 21\)](#).

Instalación del filtro de aire

Importante: Para evitar dañar el motor, no ponga el motor en marcha sin que esté instalado el conjunto completo del limpiador de aire.

Importante: No utilice el elemento si está dañado.

Nota: No se recomienda limpiar el elemento usado del filtro de aire debido a la posibilidad de causar daños en el medio filtrante.

1. Limpie el orificio de expulsión de suciedad situado en la tapa del filtro de aire.
2. Retire la válvula de salida de goma de la cubierta, limpie el hueco y cambie la válvula de salida.
3. Instale el elemento del filtro de aire en la carcasa del filtro de aire ([Figura 13](#)).

Nota: Asegúrese de que el filtro está correctamente sellado aplicando presión al borde exterior del filtro durante la instalación. No presione el centro flexible del filtro.

4. Alinee la tapa del limpiador de aire con la carcasa del limpiador de aire ([Figura 13](#)).
5. Sujete la tapa a la carcasa con los enganches ([Figura 13](#)).

Mantenimiento del cartucho de carbón

Cambio del filtro de aire del cartucho de carbón

Intervalo de mantenimiento: Cada 200 horas

1. Apague el motor, retire la llave y espere a que se detengan todas las piezas en movimiento antes de abandonar el puesto del operador.
2. Retire y deseche el filtro de aire del cartucho de carbón ([Figura 14](#)).



Figura 14

1. Cartucho de carbón
2. Filtro de aire del cartucho de carbón

3. Instale el filtro de aire nuevo.

Cambio del filtro del tubo de purga del cartucho de carbón

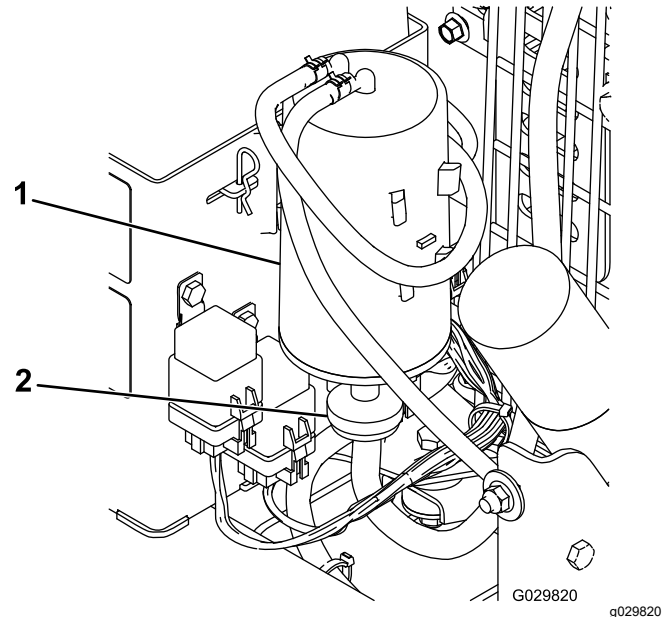
Intervalo de mantenimiento: Cada 200 horas

Nota: Inspeccione el filtro del tubo de purga periódicamente en busca de suciedad. Si el filtro parece estar sucio, cámbielo.

1. Apague el motor, retire la llave y espere a que se detengan todas las piezas en movimiento antes de abandonar el puesto del operador.
2. Aleje del filtro las abrazaderas de muelle de ambos lados del filtro del tubo de purga del cartucho de carbón ([Figura 15](#)).



Figura 15

1. Filtro del tubo de purga del cartucho de carbón
2. Válvula de retención
3. Retire y deseche el filtro de carbón (Figura 15).
4. Instale un filtro nuevo en el tubo con la flecha del filtro apuntando hacia la válvula de retención, y sujételo con las abrazaderas (Figura 15).

Mantenimiento del aceite de motor

Nota: Cambie el aceite con más frecuencia en condiciones de funcionamiento de mucho polvo o arena.

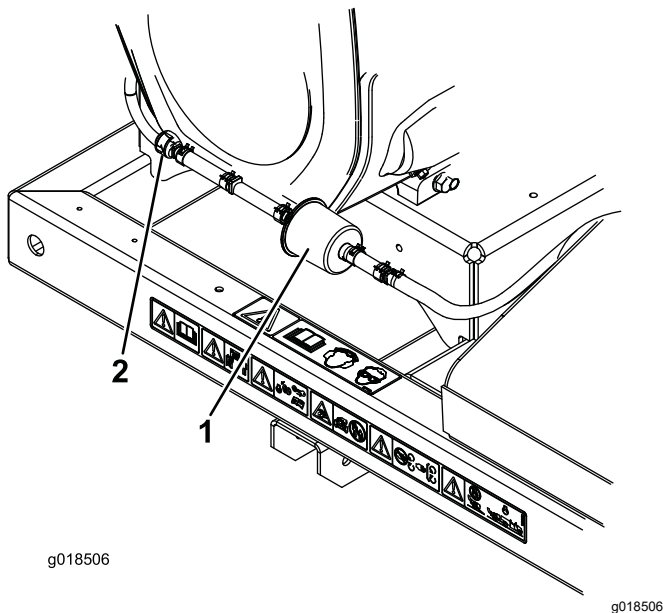
Tipo de aceite: Aceite detergente (Servicio API SG, SH, SJ o superior)

Capacidad del cárter (con filtro): 2 L (67 onzas)

Viscosidad: Consulte la tabla siguiente.

USE THESE SAE VISCOSITY OILS



Figura 16

Comprobación del nivel de aceite del motor

Intervalo de mantenimiento: Cada vez que se utilice o diariamente

Nota: El mejor momento para controlar el aceite del motor es cuando el motor está frío antes de ponerlo en marcha para las tareas del día. Si ya estuvo en funcionamiento, deje fluir el aceite en el cárter durante 10 minutos, como mínimo, antes de realizar la verificación. Si el nivel del aceite está en o por debajo de la marca AÑADIR de la varilla, añada aceite hasta que el nivel llegue a la marca LLENO. **No llene demasiado.** Si el nivel está entre las marcas LLENO y AÑADIR, no es necesario añadir aceite.

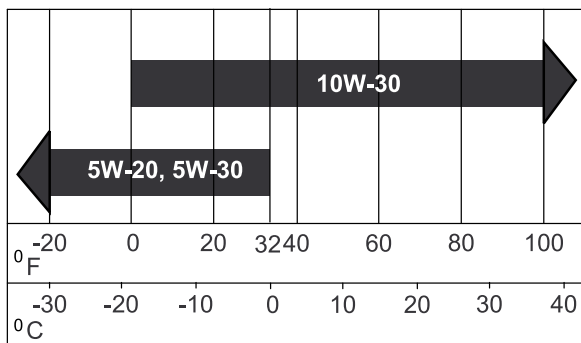
1. Aparque la máquina en una superficie nivelada.
2. Apague el motor, retire la llave y espere a que se detengan todas las piezas en movimiento antes de abandonar el puesto del operador.
3. Limpie alrededor de la varilla de aceite (Figura 17) para impedir que caiga suciedad por el orificio de llenado y cause daños en el motor.



Figura 17

1. Varilla de aceite
2. Tubo de llenado

4. Desenrosque la varilla de aceite y limpie el extremo (Figura 17).
5. Deslice la varilla a fondo en el tubo de llenado, pero no la enrosque en el tubo (Figura 17).
6. Retire la varilla y observe el extremo metálico. Si el nivel de aceite es bajo, vierta lentamente en el tubo de llenado sólo la cantidad de aceite suficiente para que el nivel llegue a la marca FULL (lleno).

Importante: Evite llenar el cárter demasiado y arrancar el motor. Puede dañarse el motor.

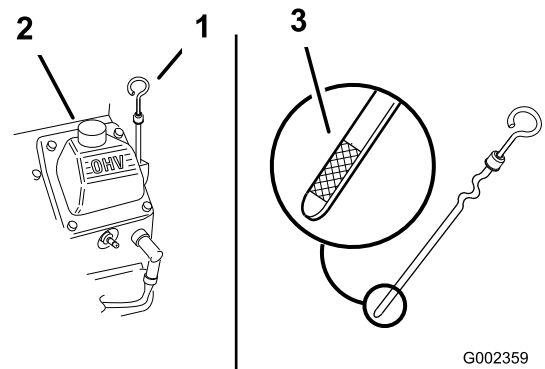
Cómo cambiar el aceite

Intervalo de mantenimiento: Cada 100 horas

1. Arranque el motor y déjelo funcionar durante 5 minutos. De esta forma, el aceite se calentará y será más fácil drenarlo.
2. Aparque la máquina de manera que el lado de drenaje esté ligeramente más bajo que el lado opuesto para asegurar que el aceite se drene completamente.
3. Apague el motor, retire la llave y espere a que se detengan todas las piezas en movimiento antes de abandonar el puesto del operador.
4. Coloque un recipiente debajo del tubo de vaciado. Gire la válvula de vaciado para que se drene el aceite (Figura 18).

Nota: Puede insertarse una manguera en la válvula de vaciado para dirigir el flujo de aceite. La manguera no viene incluida con la máquina.

5. Cuando el aceite se haya drenado completamente, cierre la válvula de vaciado.

Nota: Elimine el aceite usado en un centro de reciclaje.



Figura 18

1. Válvula de vaciado de aceite
 2. Tubo de vaciado de aceite(**No incluida**)
-
6. Vierta lentamente un 80% aproximadamente de la cantidad especificada de aceite por el tubo de llenado (Figura 17).
 7. Compruebe el nivel de aceite; consulte [Comprobación del nivel de aceite del motor \(página 22\)](#).
 8. Añada lentamente el aceite adicional hasta que llegue a la marca **Full**.

Cómo cambiar el filtro de aceite

Intervalo de mantenimiento: Cada 200 horas

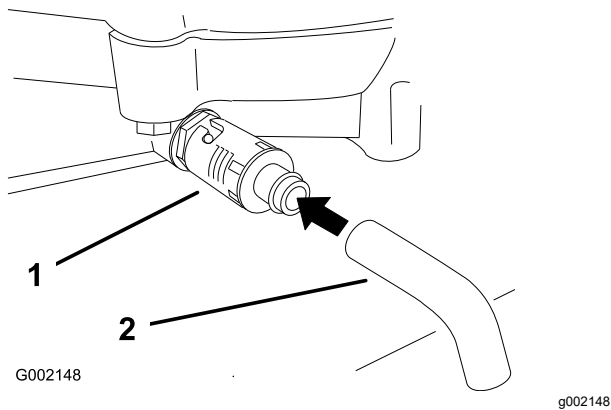
Nota: Cambie el aceite con más frecuencia en condiciones de funcionamiento de mucho polvo o arena.

1. Drene el aceite del motor; consulte [Cómo cambiar el aceite \(página 23\)](#).
2. Retire el filtro usado y limpie con un paño la superficie de la junta del adaptador del filtro (Figura 19).



Figura 19

1. Filtro de aceite
2. Junta del adaptador
3. Adaptador

-
3. Aplique una capa fina de aceite nuevo a la junta de goma del filtro nuevo (Figura 19).
 4. Instale el filtro de repuesto en el adaptador de filtro; gire el filtro en el sentido de las agujas del reloj hasta que la junta de goma entre en contacto con el adaptador del filtro, luego apriete el filtro de $\frac{2}{3}$ a 1 vuelta más (Figura 19).
 5. Llene el cárter con el tipo correcto de aceite nuevo; consulte [Mantenimiento del aceite de motor \(página 22\)](#).
 6. Haga funcionar el motor durante unos 3 minutos, apague el motor, y compruebe que no hay fugas de aceite alrededor del filtro de aceite.
 7. Compruebe el nivel de aceite del motor y añada más aceite si es necesario.

Mantenimiento de las bujías

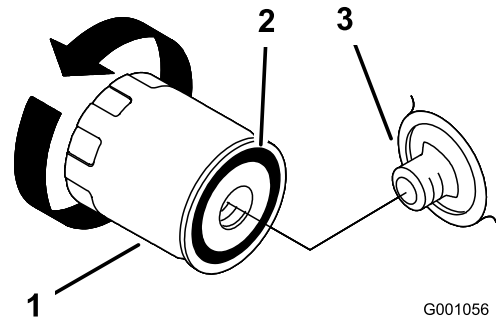
Asegúrese de que la distancia entre los electrodos central y lateral es correcta antes de instalar las bujías. Utilice una llave para bujías para desmontar e instalar las bujías, y una galga de espesores/herramienta de separación de electrodos para comprobar y ajustar la distancia entre los mismos. Instale bujías nuevas si es necesario.

Tipo: Champion® RC12YC, Champion® Platinum 3071 o equivalente

Distancia entre electrodos: 0.76 mm (0.030")

Inspección de las bujías

Intervalo de mantenimiento: Cada 200 horas

1. Mire la parte central de las bujías (Figura 20). Si se observa un color gris o marrón claro en el aislante, el motor está funcionando correctamente. Si el aislante tiene un recubrimiento negro, significa que el limpiador de aire está sucio.



Figura 20

1. Aislante del electrodo central
2. Electrodo lateral
3. Distancia entre electrodos (no a escala)

Importante: Cambie siempre la bujía si tiene un revestimiento negro, electrodos desgastados, una película aceitosa o grietas.

2. Compruebe la separación entre los electrodos central y lateral (Figura 20). Si la distancia no es correcta, doble el electrodo lateral (Figura 20).

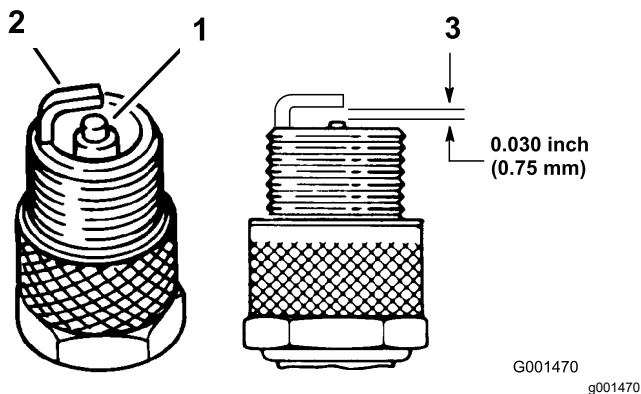
Cómo retirar las bujías

1. Apague el motor, retire la llave y espere a que se detengan todas las piezas en movimiento antes de abandonar el puesto del operador.
2. Desconecte los cables de las bujías (Figura 21).



Figura 21

1. Cable de la bujía
2. Bujía

3. Limpie alrededor de las bujías para evitar que entre suciedad en el motor y pueda causar daños.
4. Retire las bujías y las arandelas metálicas.

Instalación de las bujías

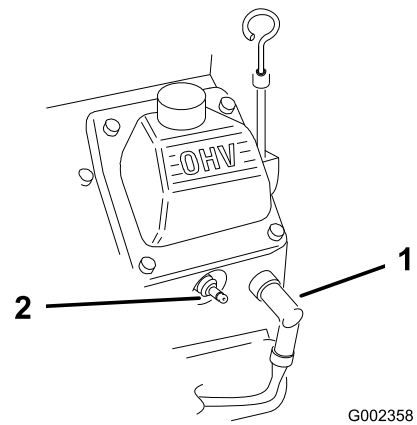
1. Instale las bujías y la arandela de metal. Compruebe que la distancia entre los electrodos es correcta.
2. Apriete las bujías a 24,4–29,8 N·m (18–22 pies-libra).
3. Conecte los cables a las bujías (Figura 20).

Limpieza de la rejilla del motor y del enfriador de aceite

Intervalo de mantenimiento: Cada vez que se utilice o diariamente

Antes de cada uso, compruebe y limpie la rejilla del motor y el enfriador de aceite. Retire cualquier acumulación de hierba, suciedad y otros residuos del enfriador de aceite y de la rejilla del motor (Figura 22).



Figura 22

1. Rejilla del motor
2. Enfriador de aceite

Mantenimiento del sistema de combustible

Cambio del filtro de combustible

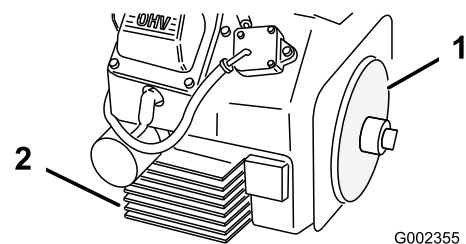
Intervalo de mantenimiento: Cada 500 horas

No instale nunca un filtro sucio que haya sido desmontado del tubo de combustible.

1. Apague el motor, retire la llave y espere a que se detengan todas las piezas en movimiento antes de abandonar el puesto del operador.
2. Deje que la máquina se enfríe.
3. Apriete los extremos de las abrazaderas y deslícelas por el tubo alejándolas del filtro (Figura 23).



Figura 23

1. Filtro de combustible
2. Abrazadera
3. Manguera de combustible

4. Desmonte el filtro de los tubos de combustible.
5. Instale un filtro nuevo y acerque las abrazaderas al filtro (Figura 23).

Mantenimiento del depósito de combustible

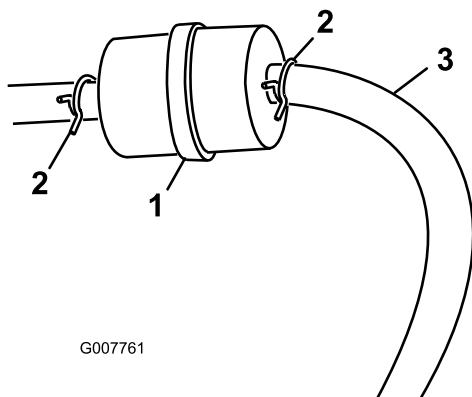
⚠ PELIGRO

En ciertas condiciones, el combustible es extremadamente inflamable y altamente explosivo. Un incendio o una explosión provocados por el combustible puede causarle quemaduras a usted y a otras personas así como daños materiales.

- Drene el combustible del depósito cuando el motor esté frío. Realice esta operación en un área abierta. Limpie cualquier combustible derramado.
- No fume nunca mientras drena el combustible y manténgase alejado de llamas desnudas o de lugares donde una chispa pudiera inflamar los vapores de combustible.

1. Aparque la máquina en una superficie nivelada para asegurar que los depósitos de combustible se drenen completamente.
2. Apague el motor, retire la llave y espere a que se detengan todas las piezas en movimiento antes de abandonar el puesto del operador.
3. Afloje la abrazadera cerca del filtro de combustible y deslícela por el tubo, alejándola del filtro de combustible (Figura 23).
4. Desconecte el tubo de combustible del filtro de combustible (Figura 23).

Nota: Deje fluir el combustible a una lata de combustible o a un recipiente de vaciado (Figura 23).

Nota: Éste es el momento más adecuado para instalar un nuevo filtro de combustible, porque el depósito de combustible está vacío.

5. Instale el tubo de combustible en el filtro de combustible. Acerque la abrazadera al filtro de combustible para fijar el tubo de combustible (Figura 23).

Mantenimiento del sistema eléctrico

Importante: Antes de efectuar soldaduras en la máquina, desconecte el controlador y el cable negativo de la batería para evitar daños al sistema eléctrico.

Seguridad del sistema eléctrico

- Desconecte la batería antes de reparar la máquina. Desconecte primero el terminal negativo y luego el positivo. Conecte primero el terminal positivo y luego el negativo.
- Cargue la batería en una zona abierta y bien ventilada, lejos de chispas y llamas. Desenchufe el cargador antes de conectar o desconectar la batería. Lleve ropa protectora y utilice herramientas aisladas.



Figura 25

1. Fusible

Cambio de los fusibles

Motor

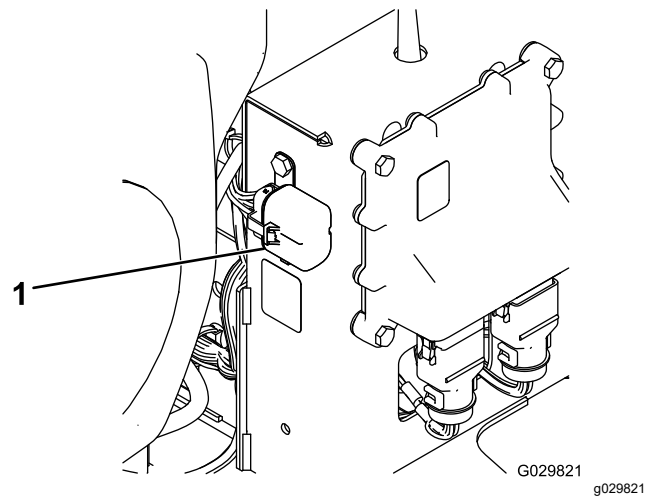
Un fusible en línea de 15 A está integrado en el arnés de cables (Figura 24).



Figura 24

1. Fusible

Receptor

El arnés de cables del receptor incorpora un bloque de fusibles. Está situado detrás del receptor en la parte derecha de la columna de control (Figura 25).

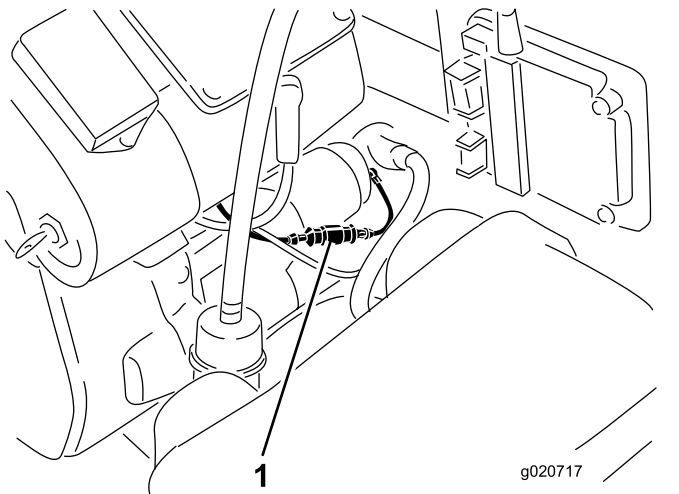
Mantenimiento del sistema de transmisión

Inspección de los neumáticos

Intervalo de mantenimiento: Cada 100 horas

Compruebe la presión de los neumáticos con frecuencia para asegurarse de que están bien inflados (97 kPa (14 psi)). Si los neumáticos no están inflados a la presión correcta, se desgastan de manera prematura.

Puesto que los accidentes durante la operación pueden dañar un neumático o una llanta, inspeccione el estado de los neumáticos después de un accidente.

La información DOT de los neumáticos está situada en el flanco de cada neumático. Esta información indica las categorías de carga y velocidad. Los neumáticos de recambio deben ser de una categoría equivalente o superior.

Figura 26 muestra un ejemplo de un neumático inflado con demasiado poca presión.



Figura 26

g010294

1. Ejemplo del desgaste de un neumático debido a la falta de presión

Figura 27 muestra un ejemplo de un neumático inflado con demasiada presión.

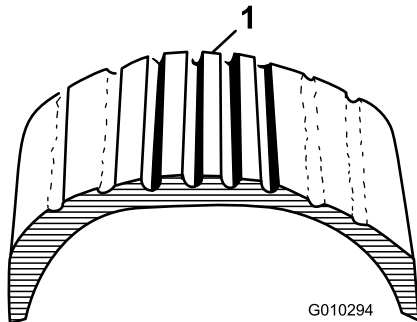

Figura 27

g010293

1. Ejemplo del desgaste de un neumático debido al exceso de presión

Mantenimiento de las correas

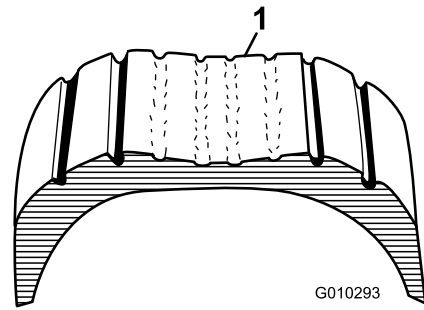
Ajuste de la correa

Intervalo de mantenimiento: Después de las primeras 8 horas

Cada 50 horas

Si la correa patina al cambiar la orientación de la tobera, es necesario ajustar la correa.

1. Afloje los pernos que sujetan el soporte de montaje de la polea al bastidor del soplador (Figura 28).
2. Coloque una llave dinamométrica en el soporte de montaje de la polea (Figura 28).
3. Gire el soporte de montaje de la polea alejándolo de la tobera hasta que la llave dinamométrica dé una lectura de 22,6–26,0 N·m (200–230 pulgadas-libra) (Figura 28).
4. Apriete los pernos de montaje.



Figura 28

1. Pernos de montaje
2. Polea
3. Agujero para la llave dinamométrica
4. Llave dinamométrica en el soporte de montaje de la polea [22.6 – 26.0 N·m (200 – 230 pulgadas-libra)].
5. Correa

Mantenimiento misceláneo

Comprobación de la tobera

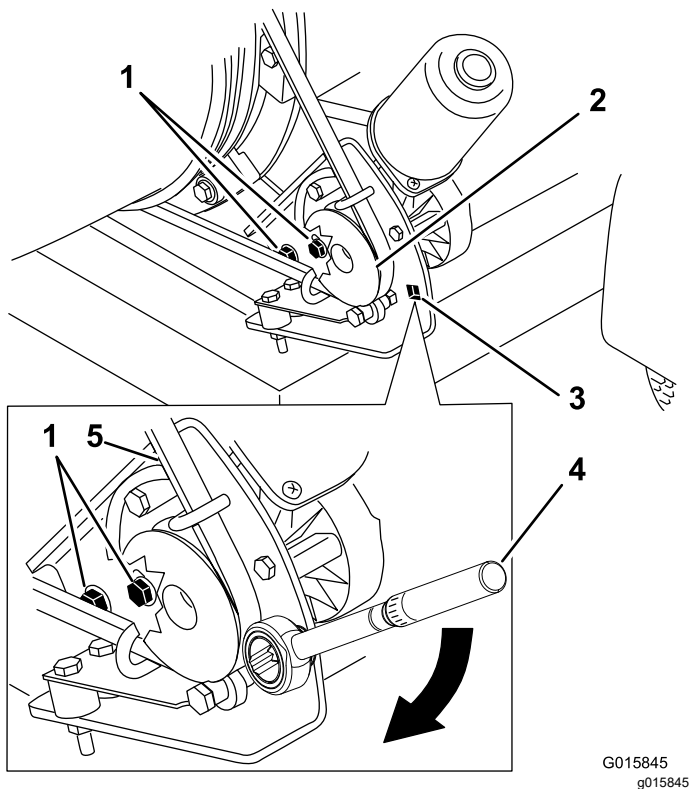
Intervalo de mantenimiento: Cada vez que se utilice o diariamente

Comprobación de la abrazadera de la tobera

Compruebe la abrazadera de la tobera (Figura 29) cada día para asegurarse de que está bien apretada. Si la tobera es arrastrada por encima de obstáculos o zonas bajas del terreno, podría sufrir golpes y soltarse de la abrazadera. Apriete las fijaciones de la abrazadera a 5,1–5,7 N·m (45-50 pulgadas-libra).



Figura 29

1. Abrazadera de la tobera

Limpieza de las guías de la tobera

Elimine cualquier acumulación de hierba, suciedad y residuos de alrededor de y entre las guías de la tobera (Figura 30). Si las guías de la tobera no se mantienen libres de residuos, pueden no girar libremente, y esto podría hacer que se calara el motor.

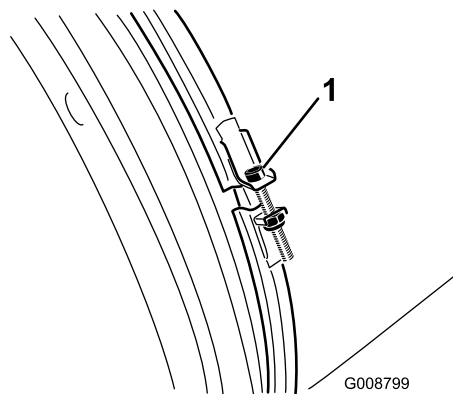
Almacenamiento

Almacenamiento



Figura 30

1. Guías de la tobera

1. Apague el motor, retire el cable de la bujía y retire la llave de contacto.
2. Retire los recortes de hierba, la suciedad y la mugre de las piezas externas de la máquina, sobre todo del motor. Limpie la suciedad y la broza de la parte exterior del alojamiento de las aletas de la culata de cilindros del motor y del soplador.

Importante: La máquina puede lavarse con un detergente suave y agua. No lave la máquina a presión. Evite el uso excesivo de agua.

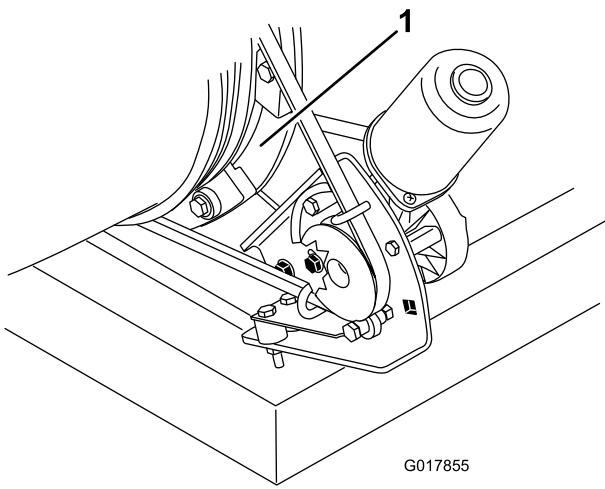
3. Revise el limpiador de aire; consulte [Mantenimiento del limpiador de aire \(página 20\)](#).
4. Cambie el aceite del cárter; consulte [Mantenimiento del aceite de motor \(página 22\)](#).
5. Compruebe la presión de los neumáticos; consulte [Comprobación de la presión de los neumáticos \(página 13\)](#).
6. Prepare la máquina para su almacenamiento cuando no la vaya a utilizar durante más de 30 días. Prepare la máquina para el almacenamiento de la manera siguiente:
 - A. Agregue un estabilizador/acondicionador a base de petróleo al combustible del depósito. Siga las instrucciones de mezcla del fabricante del estabilizador. No use un estabilizador a base de alcohol (etanol o metanol).

Nota: Un estabilizador/acondicionador de combustible es más eficaz cuando se mezcla con combustible fresco y se utiliza en todo momento.
 - B. Haga funcionar el motor para distribuir el combustible con acondicionador por todo el sistema de combustible durante 5 minutos.
 - C. Apague el motor, deje que se enfríe, y drene el depósito de combustible; consulte [Mantenimiento del depósito de combustible \(página 25\)](#).
 - D. Arranque el motor y hágalo funcionar hasta que se pare.
 - E. Accione el estérter. Arranque el motor y déjelo en marcha hasta que no vuelva a arrancar.
 - F. Deseche el combustible adecuadamente. Reciclar de acuerdo con la normativa local.

Importante: No guarde combustible con estabilizador/acondicionador durante más de 90 días.

7. Retire la(s) bujía(s) y verifique su condición; consulte [Mantenimiento de las bujías \(página 24\)](#). Con la(s) bujía(s) retirada(s) del motor, vierta 30 ml (2 cucharadas soperas) de aceite de motor por el orificio de la bujía. Luego utilice el motor de arranque para hacer girar el motor y distribuir el aceite dentro del cilindro. Instale la(s) bujía(s). No instale los cables en la(s) bujía(s).
8. Compruebe y apriete todas las fijaciones. Repare o sustituya las piezas defectuosas o dañadas.
9. Pinte las superficies que estén arañadas o donde esté visible el metal. Puede adquirir la pintura en su Servicio Técnico Autorizado.
10. Guarde la máquina en un garaje o almacén seco y limpio. Retire la llave de contacto y guárdela fuera del alcance de niños u otros usuarios no autorizados. Cubra la máquina para protegerla y para conservarla limpia.

Eliminación de residuos

El aceite de motor, el motor y las pilas del control remoto son contaminantes medioambientales. Elimínelos de acuerdo con la normativa estatal y local.

Notas:

Notas:

Notas:

Aviso de privacidad – EEE/RU

Uso de su información personal por Toro

The Toro Company ("Toro") respeta su privacidad. Cuando compra nuestros productos, podemos recopilar cierta información personal sobre usted, bien directamente, bien a través de su concesionario o empresa Toro local. Toro utiliza esta información para satisfacer sus obligaciones contractuales, por ejemplo para registrar su garantía, procesar su reclamación bajo la garantía o ponerse en contacto con usted si se produce la retirada de un producto – y para propósitos comerciales legítimos, como por ejemplo evaluar la satisfacción de los clientes, mejorar nuestros productos u ofrecerle información sobre productos que pueden ser de su interés. Toro puede compartir su información con nuestras filiales, afiliados, concesionarios u otros socios comerciales respecto a cualquiera de estas actividades. También podemos divulgar información personal cuando lo exija la ley o en relación con la venta, la compra o la fusión de una empresa. Nunca venderemos su información personal a ninguna otra empresa con fines de marketing.

Retención de su información personal

Toro mantendrá su información personal durante el tiempo en que sea pertinente para los fines anteriores y con arreglo a lo estipulado en la legislación vigente. Si desea obtener más información sobre los periodos de retención aplicables, por favor póngase en contacto con legal@toro.com.

Compromiso de Toro con la seguridad

Su información personal puede ser procesada en los EE. UU. o en otro país cuyas leyes de protección de datos pueden ser menos estrictas que las de su país de residencia. Si transferimos su información fuera de su país de residencia, tomaremos las medidas legalmente estipuladas para asegurar que existan medidas de seguridad adecuadas para proteger su información y para garantizar que se trate de forma segura.

Acceso y rectificación

Usted puede tener derecho a corregir o revisar sus datos personales, o a oponerse a o restringir el procesamiento de sus datos. Para hacerlo, póngase en contacto con nosotros por correo electrónico a legal@toro.com. Si tiene preguntas sobre la forma en que Toro ha manejado su información, sugerimos que se ponga en contacto con nosotros directamente. Por favor, observe que los residentes en Europa tienen derecho a reclamar ante su Autoridad de protección de datos.

Información sobre las Advertencias de la Proposición 65 de California

¿Qué significa esta advertencia?

Puede ver un producto a la venta que lleva una etiqueta de advertencia como la siguiente:



ADVERTENCIA: Cáncer y daños reproductivos – www.p65Warnings.ca.gov.

¿Qué es la Proposición 65?

La Proposición 65 afecta a cualquier empresa que tenga presencia en California, que venda productos en California, o que fabrique productos que podrían ser introducidos o vendidos en California. Esta ley exige que el Gobernador de California mantenga y publique una lista de sustancias químicas identificadas como causantes de cáncer, defectos de nacimiento y/u otros daños reproductivos. La lista, que se actualiza anualmente, incluye cientos de productos químicos que se encuentran en muchos artículos de uso diario. El propósito de la Proposición 65 es informar al público sobre la exposición a estos productos químicos.

La Proposición 65 no prohíbe la venta de productos que contengan estos productos químicos, sino que requiere la presencia de advertencias en el producto, el envase y la documentación suministrada con el producto. Además, una advertencia de la Proposición 65 no significa que el producto contravenga ninguna norma o requisito de seguridad. De hecho, el gobierno de California ha aclarado que una advertencia bajo la Proposición 65 “no es lo mismo que una decisión legal sobre la “seguridad” o la “inseguridad” de un producto”. Muchos de estos productos químicos han sido utilizados durante años en productos de uso diario sin que se hayan producido daños documentados. Para obtener más información, visite <https://oag.ca.gov/prop65/faqs-view-all>.

Una advertencia de la Proposición 65 significa que una empresa (1) ha evaluado la exposición y ha concluido que supera el nivel de “sin riesgo significativo”; o (2) ha optado por proporcionar una advertencia basándose en sus conocimientos respecto a la presencia de un producto químico de los incluidos en la lista, sin intentar evaluar la exposición.

¿Esta ley es aplicable en todas partes?

Las advertencias de la Proposición 65 sólo son obligatorias bajo la legislación de California. Estas advertencias se ven por toda California en una gran variedad de entornos, incluyendo entre otros restaurantes, tiendas de alimentación, hoteles, escuelas y hospitales, y en una amplia variedad de productos. Además, algunos minoristas de Internet y de la venta por correo incluyen advertencias de la Proposición 65 en sus sitios web o en sus catálogos.

¿Qué diferencia hay entre las advertencias de California y los límites federales?

Las normas de la Proposición 65 son a menudo más exigentes que las normas federales o internacionales. Varias sustancias requieren una advertencia bajo la Proposición 65 a niveles muy inferiores a los límites federales. Por ejemplo, el nivel exigido por la Proposición 65 para las advertencias sobre el plomo es de 0.5 µg/día, que es muy inferior a lo que exigen las normas federales e internacionales.

¿Por qué no llevan la advertencia todos los productos similares?

- Los productos vendidos en California deben llevar etiquetas bajo la Proposición 65, mientras que otros productos similares que se venden en otros lugares no las necesitan.
- Una empresa puede estar obligada a incluir advertencias de Proposición 65 en sus productos como condición de un acuerdo tras un procedimiento legal relacionado con la Proposición 65, pero otras empresas que fabrican productos similares no tienen necesariamente la misma obligación.
- La aplicación de la Proposición 65 no es uniforme.
- Algunas empresas pueden optar por no proporcionar advertencias porque concluyen que no están obligadas a hacerlo bajo la Proposición 65; la falta de advertencias en un producto no significa que el producto esté libre de los productos químicos incluidos en la lista a niveles similares.

¿Por qué incluye Toro esta advertencia?

Toro ha optado por proporcionar a los consumidores la mayor cantidad posible de información para que pueda tomar decisiones informadas sobre los productos que compra y utiliza. Toro proporciona advertencias en ciertos casos basándose en sus conocimientos sobre la presencia de uno o más productos químicos de la lista, sin evaluar el nivel de exposición, puesto que la lista no incluye límites de exposición para todos los productos químicos que contiene. Aunque la exposición que provocan los productos Toro puede ser insignificante, o estar dentro de los límites de la categoría “sin riesgo significativo”, Toro ha optado por proporcionar las advertencias de la Proposición 65 por simple precaución. Además, si Toro no proporcionara estas advertencias, podría ser demandada por el Estado de California o por particulares bajo la Proposición 65, y estar sujeta a importantes sanciones.



La Garantía Toro

Garantía limitada de dos años o 1500 horas.

Condiciones y productos cubiertos

The Toro Company garantiza su producto Toro Commercial ("Producto") contra defectos de materiales o mano de obra durante 2 años o 1500 horas de operación*, lo que ocurra primero. Esta garantía es aplicable a todos los productos exceptuando los Aireadores (estos productos tienen otras garantías). Cuando exista una condición cubierta por la garantía, repararemos el producto sin coste alguno para usted, incluyendo diagnóstico, mano de obra, piezas y transporte. El periodo de la garantía empieza en la fecha en que el Producto es entregado al comprador original al por menor.
* Producto equipado con horímetro.

Instrucciones para obtener asistencia bajo la garantía

Usted es responsable de notificar al Distribuidor de Commercial Products o al Concesionario Autorizado de Commercial Products al que compró el Producto tan pronto como exista una condición cubierta por la garantía, en su opinión. Si usted necesita ayuda para localizar a un Distribuidor de Commercial Products o a un Concesionario Autorizado, o si tiene alguna pregunta sobre sus derechos o responsabilidades bajo la garantía, puede dirigirse a:

Toro Commercial Products Service Department
8111 Lyndale Avenue South
Bloomington, MN 55420-1196 EE. UU.
952-888-8801 o 800-952-2740
E-mail: commercial.warranty@toro.com

Responsabilidades del propietario

Como propietario del producto, usted es responsable del mantenimiento y los ajustes requeridos, indicados en su *Manual de operador*. Las reparaciones de los problemas causados por no realizar el mantenimiento y los ajustes requeridos no están cubiertos por esta garantía.

Elementos y condiciones no cubiertos

No todos los fallos o averías de productos que se producen durante el periodo de garantía son defectos de materiales o de mano de obra. Esta garantía no cubre:

- Los fallos o averías del Producto que se producen como consecuencia del uso de piezas de repuesto que no sean de la marca Toro, o de la instalación y el uso de accesorios o productos adicionales o modificados que no sean de la marca Toro.
- Los fallos del Producto que se producen como resultado de no realizar el mantenimiento y/o los ajustes recomendados.
- Los fallos de productos que se producen como consecuencia de la operación del Producto de manera abusiva, negligente o temeraria.
- Piezas no defectuosas consumidas durante el uso. Algunos ejemplos de piezas que se consumen o gastan durante la operación normal del Producto incluyen, pero no se limitan a, forros y pastillas de freno, forros de embrague, cuchillas, molinetes, rodillos y sus cojinetes (sellados o engrasables), contracuchillas, bujías, ruedas giratorias y sus cojinetes, neumáticos, filtros, correas, y determinados componentes de fumigadores tales como diafragmas, boquillas, caudalímetros o válvulas de retención.
- Fallos producidos por influencia externa, incluyendo pero sin limitarse a condiciones meteorológicas, prácticas de almacenamiento, contaminación, el uso de combustibles, refrigerantes, lubricantes, aditivos, fertilizantes, agua o sustancias químicas sin homologar.
- Fallos o problemas de rendimiento debidos al uso de combustibles (p.ej. gasolina, diésel o biodiésel) que no cumplen las normas industriales correspondientes.
- Ruido, vibraciones, desgaste y deterioro normales. El "desgaste normal" incluye, pero no se limita a daños a asientos debido a desgaste o abrasión, desgaste de superficies pintadas, pegatinas o ventanas rayadas.

Países fuera de Estados Unidos o Canadá

Los clientes que compraron productos Toro exportados de los Estados Unidos o Canadá deben ponerse en contacto con su Distribuidor Toro para obtener pólizas de garantía para su país, provincia o estado. Si por cualquier razón usted no está satisfecho con el servicio ofrecido por su distribuidor, o si tiene dificultad en obtener información sobre la garantía, póngase en contacto con un Servicio Técnico Autorizado de Toro.

Piezas

Las piezas cuya sustitución está prevista como mantenimiento requerido están garantizadas hasta la primera sustitución programada de dicha pieza. Las piezas sustituidas bajo esta garantía están cubiertas durante el periodo de la garantía original del producto y pasan a ser propiedad de Toro. Toro tomará la decisión final de reparar o sustituir cualquier pieza o conjunto. Toro puede utilizar piezas remanufacturadas en las reparaciones efectuadas bajo esta garantía.

Garantía de las baterías de ciclo profundo y de iones de litio:

Las baterías de ciclo profundo y de iones de litio producen un determinado número total de kilowatios-hora durante su vida. Las técnicas de uso, recarga y mantenimiento pueden alargar o acortar la vida total de la batería. A medida que se consuman las baterías de este producto, se irá reduciendo paulatinamente la cantidad de trabajo útil entre intervalos de carga, hasta que la batería se desgaste del todo. La sustitución de baterías que se han desgastado debido al consumo normal es responsabilidad del propietario del producto.
Nota: (batería de iones de litio solamente): Consulte la garantía de la batería si desea más información.

Garantía de por vida del cigüeñal (ProStripe modelo 02657 solamente)

Un ProStripe equipado con un disco de fricción genuino de Toro y un embrague del freno de la cuchilla Crank-Safe (conjunto integrado de embrague del freno de la cuchilla (BBC) + disco de fricción) como equipo original y utilizado por el comprador original con arreglo a los procedimientos recomendados de operación y mantenimiento está cubierto por una garantía de por vida contra la curvatura del cigüeñal del motor. Las máquinas equipadas con arandelas de fricción, unidades de embrague del freno de la cuchilla (BBC) y otros dispositivos similares no están cubiertos por la garantía de por vida del cigüeñal.

El mantenimiento corre por cuenta del propietario

La puesta a punto del motor, la lubricación, la limpieza y el abrillantado, la sustitución de filtros y refrigerante, y la realización del mantenimiento recomendado son algunas de las tareas de revisión normales que requieren los productos Toro y que corren por cuenta del propietario.

Condiciones Generales

La reparación por un Distribuidor o Concesionario Autorizado Toro es su único remedio bajo esta garantía.

The Toro Company no es responsable de daños indirectos, incidentales o consecuentes en conexión con el uso de los productos Toro cubiertos por esta garantía, incluyendo cualquier coste o gasto por la provisión de equipos de sustitución o servicio durante periodos razonables de mal funcionamiento o no utilización hasta la terminación de reparaciones bajo esta garantía. Salvo la garantía de emisiones citada a continuación, en su caso, no existe otra garantía expresa. Cualquier garantía implícita de mercantilidad y adecuación a un uso determinado queda limitada a la duración de esta garantía expresa.

Algunos estados no permiten exclusiones de daños incidentales o consecuentes, ni limitaciones sobre la duración de una garantía implícita, de manera que las exclusiones y limitaciones arriba citadas pueden no serle aplicables a usted. Esta garantía le otorga a usted derechos específicos que le correspondan por ley; es posible que usted tenga otros derechos que varían de un estado a otro.

Nota respecto a la garantía de emisiones

Es posible que el Sistema de Control de Emisiones de su Producto esté cubierto por otra garantía independiente que cumpla los requisitos establecidos por la U.S. Environmental Protection Agency (EPA) y/o el California Air Resources Board (CARB). Las limitaciones horarias estipuladas anteriormente no son aplicables a la Garantía del Sistema de Control de Emisiones. Consulte la Declaración de Garantía de Control de Emisiones del Motor proporcionada con su producto o incluida en la documentación del fabricante del motor.