



Gewichtenset

Groundsmaster® 3200- of 3300-serie tractie-eenheid

Modelnr.: 144-0480

Installatie-instructies

Installatie

1

De machine voorbereiden

Geen onderdelen vereist

Procedure

1. Parkeer de machine op een horizontaal oppervlak.
2. Stel de parkeerrem in werking.
3. Breng de maai-eenheid omlaag.
4. Zet de motor af en haal het sleuteltje uit het contact.

2

De set monteren

Benodigde onderdelen voor deze stap:

| | |
|---|---------------|
| 1 | Gewichtbeugel |
| 2 | Gewicht |
| 2 | Slotbout |
| 4 | Zeskantbout |
| 6 | Moer |

Procedure

1. Gebruik 4 zeskantbouten om de gewichtbeugel aan de bumper te bevestigen (Figuur 1).

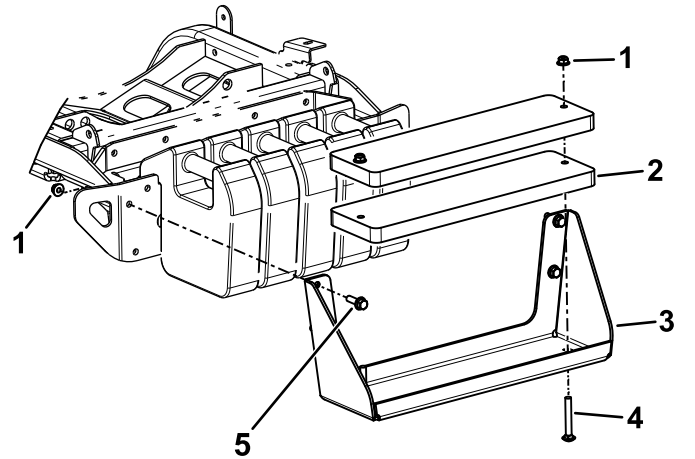

Figuur 1

g330590

- | | |
|------------------|----------------|
| 1. Moer | 4. Slotbout |
| 2. Gewicht | 5. Zeskantbout |
| 3. Gewichtbeugel | |

2. Gebruik 2 slotbouten en 2 moeren om de gewichten aan de gewichtbeugel te bevestigen (Figuur 1).

Opmerking: Voor bepaalde combinaties van tractie-eenheid en werktuig moet u een derde gewicht monteren. Raadpleeg de *Gebruikershandleiding* van uw tractie-eenheid voor meer informatie.

