



55 cm-es Recycler® fűnyíró

Modellsz. 20964—Sorszám 40000000 és ettől felfelé

Kezelői kézikönyv

Bevezetés

Ez a forgókéses, tolókaros fűnyíró lakóingatlanok tulajdonosai számára készült. Elsősorban házikerti füves területek jól karbantartott gyepén végzett fűnyírásra tervezték. Nem alkalmas bozót nyírására vagy mezőgazdasági felhasználásra.

Gondosan olvassa el ezt a tájékoztatót, hogy a termék megfelelő üzemeltetését és karbantartását elsajátítva elkerülje a sérüléseket, valamint a termék károsodását. Ön felelős a termék megfelelő és biztonságos üzemeltetéséért.

A Toro vállalattal közvetlenül a www.Toro.com weboldalon keresztül is kapcsolatba léphet a termékekkel és a tartozékokkal kapcsolatos információkért, segítségért kereskedő keresésében, vagy terméke regisztrációjáért.

Ha szervizre, eredeti Toro-alkatrészekre vagy további információkra van szüksége, forduljon hivatalos márkaszervizhez vagy a Toro ügyfélszolgálatához, és tartsa kéznél terméke típus- és sorozatszámát. A(z) **Ábra 1** jelzi a típus- és sorozatszám helyét a terméken. Írja a számokat a megfelelő helyre.

Fontos: Mobileszköze segítségével a sorozatszámot tartalmazó címkén található QR-kódot (ha van) beolvasva elérheti a garanciális, az alkatrészekre vonatkozó és más termékinformációkat.



Ábra 1

1. Típus- és sorozatszámcímké helye

Modellsz. _____
Sorszám _____

A kézikönyv feltünteti a lehetséges veszélyeket, és a (**Ábra 2**) biztonsági figyelmeztető jelzéssel azonosított biztonsági üzeneteket tartalmaz. Ez a jelzés olyan veszélyre hívja fel a figyelmet, amely súlyos sérülést

vagy halált okozhat, amennyiben Ön nem követi az ajánlott óvintézkedéseket.



Ábra 2

Biztonsági figyelmeztető jelzések

g000502

Ez a kézikönyv 2 szót használ az információ kiemelésére. A **Fontos** speciális műszaki információra hívja fel a figyelmet, a **Megjegyzés** külön figyelemre érdemes általános információt hangsúlyoz.

A termék megfelel minden vonatkozó európai irányelvnek; a részletekért kérjük, olvassa el a különálló termékspecifikus megfelelőségi nyilatkozatot (DOC).

Bruttó vagy nettó nyomaték: A motor bruttó vagy nettó forgatónyomatékát laboratóriumban állapította meg a gyártó az SAE J1940 vagy J2723 szabvány szerint. A biztonsági, károsanyag-kibocsátási és üzemeltetési követelmények teljesítése érdekében a motor tényleges nyomatéka ebben a fűnyíróosztályban jelentősen kisebb. Olvassa el a motorgyártó által a géphez mellékelt információkat.

Ne módosítsa illetéktelenül vagy hatástalanítsa a gép biztonsági berendezéseit, és rendszeresen ellenőrizze a megfelelő működésüket. Ne kísérelje meg beállítani vagy módosítani a motorfordulatszám-vezérlő rendszert; ezzel nem biztonságos üzemállapotot idézhet elő, ami személyi sérülést is okozhat.

Tartalom

Bevezetés	1
Biztonság	2
Általános óvintézkedések	2
Biztonsági és tájékoztató címkék	3
Felszerelés	5
1 A fogantyú összeszerelése és kihajtása	5
2 A berántózsínör befűzése a zsinórvezetőbe.....	5
3 A motor feltöltése olajjal	6
4 A gyújtótartály összeszerelése.....	7
Termékáttekintés	8



Biztonság

A gép tervezése az EN ISO 5395:2013 szabvány alapján történt.

Általános óvintézkedések

A termék súlyos kéz- és lábsérülést okozhat, továbbá tárgyakat dobhat ki. A súlyos sérülések elkerülése érdekében mindig kövesse a biztonsági utasításokat.

A termék nem rendeltetésszerű használata veszélyezteti az Ön és a közelben állók biztonságát.

- A motor beindítása előtt olvassa el, értelmezze és kövesse a *Kezelői kézikönyvben* és a gépen látható összes utasítást és figyelmeztetést.
- Ne tegye kezét vagy lábát a gép mozgó részei közelébe vagy a gép alá. Maradjon távol a kivezetőnyílásoktól.
- Ne használja a gépet, ha a védőburkolatok és egyéb védőelemek nincsenek a helyükön és nem működnek.
- Tartsa az arra járókat és a gyermekeket biztonságos távolságban a géptől. Ne engedje, hogy a gépet gyerekek üzemeltessék. Csak olyan személyek dolgozhatnak vele, akik felelősek, képzettek, ismerik az utasításokat és fizikailag is képesek működtetni a gépet.
- Álljon meg a géppel, állítsa le a motort, és várja meg, amíg minden mozgó alkatrész leáll, mielőtt nekikezdene a gép karbantartásához, tankolásához, vagy elhárítaná annak eltömődését.

A gép nem megfelelő használata vagy karbantartása személyi sérüléshez vezethet. A lehetséges sérülések elkerülése érdekében kövesse a biztonsági útmutatóban leírtakat, és mindig ügyeljen a biztonsági figyelmeztető szimbólumokra, melyek jelentése lehet Figyelem, Vigyázat vagy Veszély – személyes biztonsági utasítások. Az utasítások be nem tartása súlyos személyi sérüléshez vagy halálhoz vezethet.

A kézikönyvben további biztonsági információkat is találhat, ahol azokra szükség van.

Műszaki adatok	8
Üzemeltetés	8
Működtetés előtt	8
Biztonsági tudnivalók a működtetés előtt	8
Üzemanyag-utántöltés	9
A motor olajsintjének ellenőrzése	10
A fogantyú magasságának beállítása	10
A vágási magasság állítása	11
Működtetés közben	11
Üzem közben betartandó óvintézkedések	11
A motor beindítása	12
Az önjáró meghajtás használata	12
A motor leállítása	12
A nyesedék mulcsozása	13
A nyesedék összegyűjtése	13
A fűgyűjtő kar használata	13
A nyesedékek oldalsó kidobása	14
Üzemeltetési tanácsok	14
Működtetés után	15
A használatot követően betartandó óvintézkedések	15
A gép aljának kitisztítása	15
A fogantyú behajtása	15
Karbantartás	17
Ajánlott karbantartási ütemterv(ek)	17
Biztonsági tudnivalók karbantartáskor	17
Felkészülés karbantartásra	17
A légszűrő karbantartása	18
A motorolaj cseréje	18
A kés cseréje	19
Az önjáró meghajtás beállítása	20
Tárolás	21
A gép felkészítése tárolásra	21
A gép kivétele tárolásból	21

Biztonsági és tájékoztató címkék



A biztonsági címkék és utasítások a gépkezelő számára jól látható helyen, a potenciális veszélyforrás közelében található. Cserélje ki vagy pótolja a megrongálódott vagy hiányzó címkét.

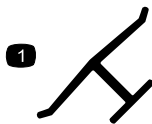

Gyártói jelzés

decaloemmark

1. Ez a jelzés mutatja meg, hogy a kés a gép eredeti gyártójától származó alkatrész.

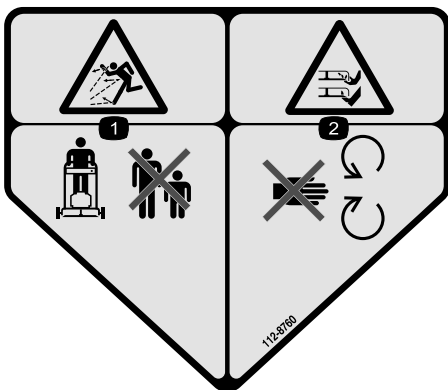

112-8760

decal112-8760

1. Repülő tárgyak okozta veszély – tartsa az arra járókat biztonságos távolságra a géptől.
2. Vágási/csonkolási veszély a kézre vagy a lábra nézve – maradjon távol a mozgó alkatrészekről.



125-5026

decal125-5026

1. Mulcsozó mód
2. Fűgyűjtő mód

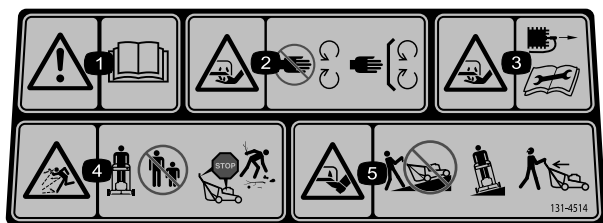

decal131-4514

131-4514

1. Figyelmeztetés – olvassa el a *Kezelői kézikönyvet*.
2. Kéz el- és levágásának a veszélye, fűnyírókés – ne érjen a mozgó alkatrészekhez, mindig legyen a helyén minden védőburkolat és egyéb védőelem.
3. Kéz el- és levágásának a veszélye, fűnyírókés – a szervizelés és karbantartás megkezdése előtt vegye le a gyertyapipát és olvassa el az utasítást.
4. Repülő tárgyak okozta veszély – tartsa a géptől biztonságos távolságban a közelben tartózkodó embereket; állítsa le a motort, mielőtt elhagyja a kezelőállást; a fűnyírás megkezdése előtt szedjen fel minden hulladékot.
5. Kéz el- és levágásának veszélye, fűnyírókés – ne végezzen munkát lejtőnek és emelkedőnek haladva; lejtős területen dolgozzon oldalra haladva; amikor hátrafelé halad, nézzon hátra.

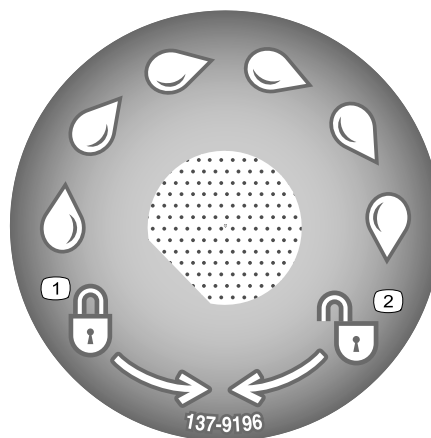

decal137-9196

137-9196

1. Lezárás
2. Kioldás



decal138-3278

138-3278

1. Előremenethez nyomja le a fogantyút.
2. Hátramenethez húzza fel a fogantyút.



decal136-9096

136-9096

1. Figyelem – olvassa el a *Kezelői kézikönyvet*.
2. A hajtás beállításával kapcsolatos további tájékoztatásért olvassa be a QR-kódot.

Felszerelés

Fontos: Távolítson el és dobjon ki a motort burkoló minden műanyag védőlemez, valamint egyéb műanyag elemet és egyéb csomagolást a gépről.

1

A fogantyú összeszerelése és kihajtása

Nincs szükség alkatrésze

Eljárás

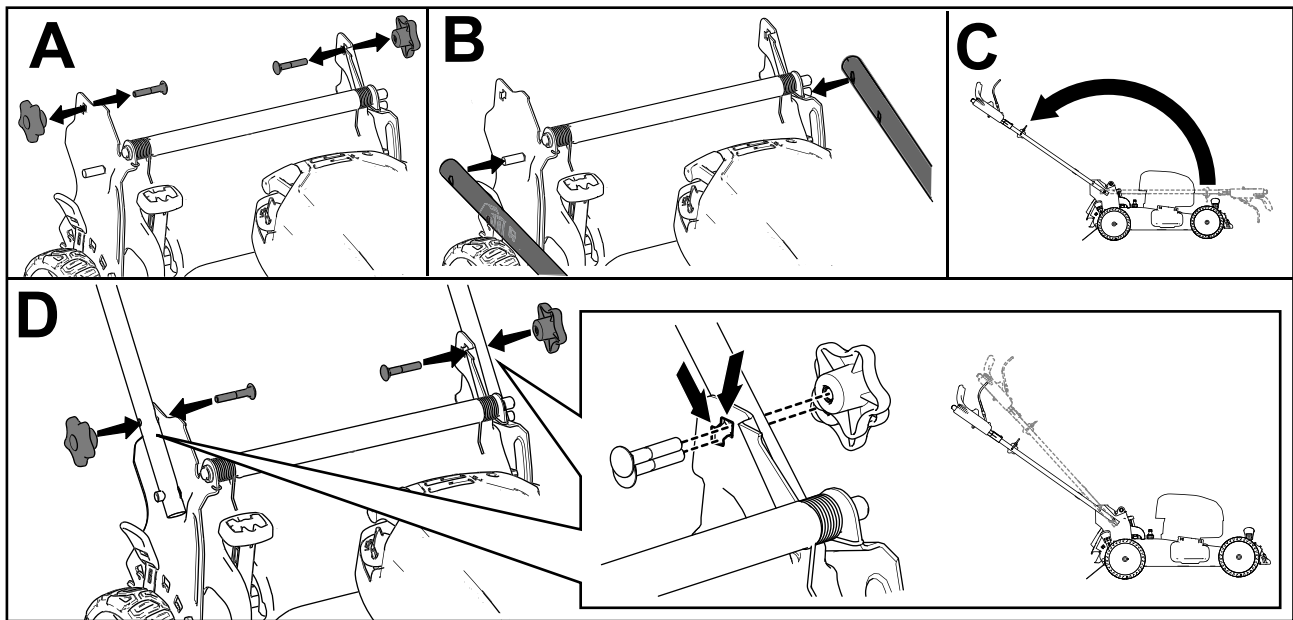

Ábra 3

g227424

2

A berántózsínór befűzése a zsinórvezetőbe

Nincs szükség alkatrészre

Eljárás

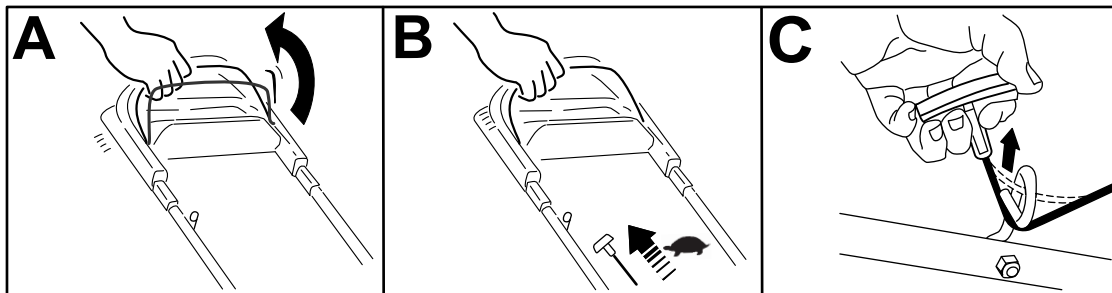

Ábra 4

g230719

3

A motor feltöltése olajjal

Nincs szükség alkatrészre

Eljárás

Fontos: A gépet nem olajjal feltöltött állapotban szállítjuk, de mellékelünk hozzá egy palack olajat. A motor indítását megelőzően töltsé fel a motort olajjal.

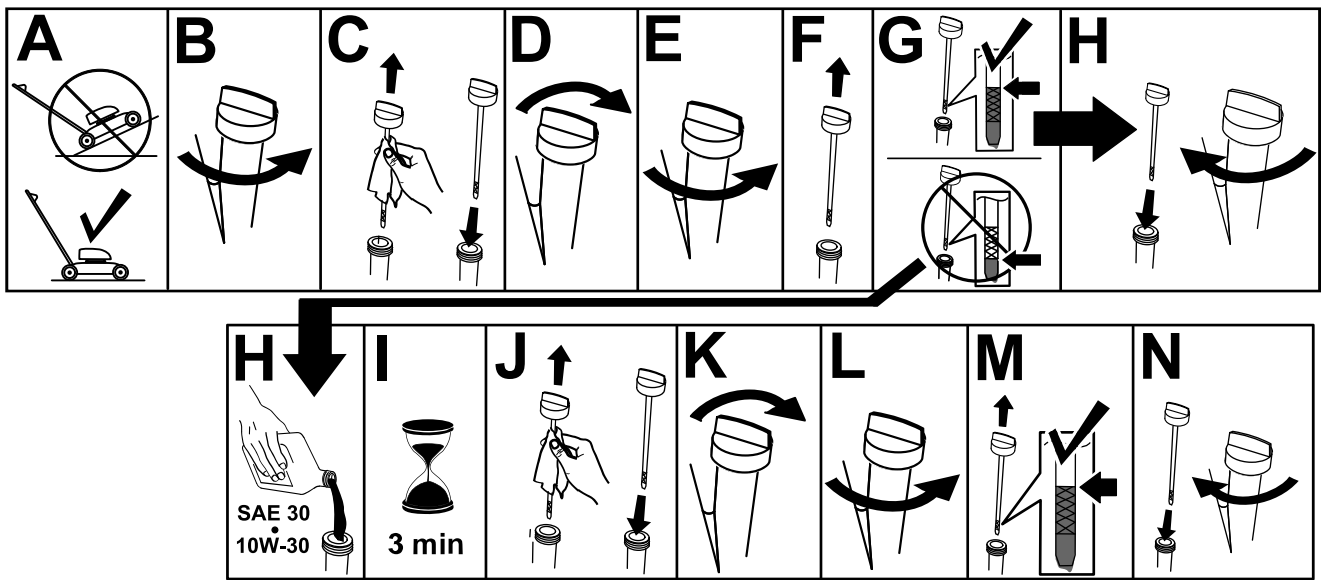

Ábra 5

g222533

4

A gyűjtőtartály összeszerelése

Nincs szükség alkatrészre

Eljárás

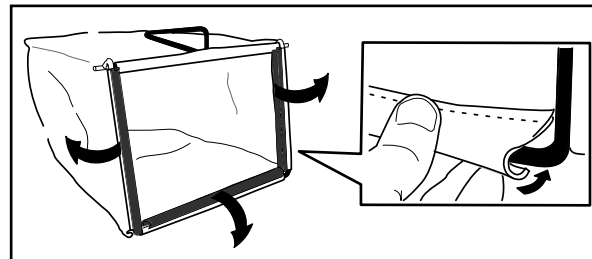

Ábra 6

g230447

Termékáttekintés

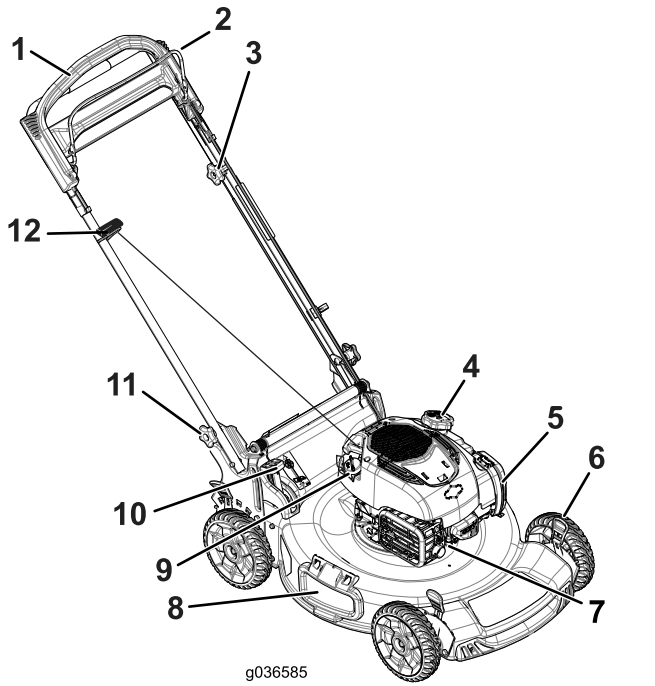

Ábra 7

- | | |
|---------------------------------------|--|
| 1. Fogantyú | 7. Gyújtógyertya |
| 2. Késvezérlő rúd | 8. Oldalsó kidobás terelőlemeze |
| 3. Az önjáró meghajtás beállítógombja | 9. Olajbetöltő nyílás fedele/nívópálca |
| 4. Tanksapka | 10. Fűgyűjtő kar |
| 5. Légszűrőbetét | 11. Fogantyúgomb (2) |
| 6. Vágásmagasság-állító kar (4) | 12. Berántózsínor fogantyúja |

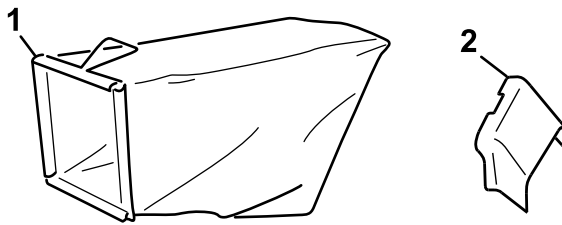

Ábra 8

- | | |
|------------------|------------------------------|
| 1. Gyűjtőtartály | 2. Oldalsó kidobás csúszdája |
|------------------|------------------------------|

Műszaki adatok

Modell	Tömeg	Hosszúság	Szélesség	Magasság
20964	35 kg	152 cm	58 cm	109 cm

Üzemeltetés

Megjegyzés: A gép jobb és bal oldalát a normál üzemeltetési helyzet alapján határozza meg.

Működtetés előtt

Biztonsági tudnivalók a működtetés előtt

Általános óvintézkedések

- Ismerkedjen meg a berendezés biztonságos üzemeltetésével, a kezelőszervekkel és a biztonsági jelzésekkel.
- Ellenőrizze, hogy a védőburkolatok és ez egyéb védőelemek, például terelőlemezek és/vagy a fűgyűjtő a helyükön vannak és működőképeseek.
- Mindig ellenőrizze a gépet, hogy a kések, a kés csavarjai és a vágóegység nem kopottak vagy nem sérültek-e.
- Vizsgálja át a területet, ahol a gépet használni fogja, és távolítsa el onnan minden olyan tárgyat, amely zavarhatja a munkát vagy amelyet a gép eldobhat.
- A vágási magasság állításakor kapcsolatba kerülhet a mozgó késsel, amely súlyos sérülést okozhat.
 - Állítsa le a motort, vegye ki a kulcsot (csak elektromos indítású modellek esetében), majd várja meg, amíg minden mozgó alkatrész megáll.
 - A vágásmagasság állítása közben ne nyúljon a nyíróasztal alá.

Üzemanyaggal kapcsolatos óvintézkedések

- Az üzemanyag rendkívül gyúlékony és robbanásveszélyes. Az üzemanyag okozta tűz vagy robbanás megégetheti Önt vagy másokat, és anyagi károkat okozhat.
 - Annak megakadályozására, hogy a statikus feltöltődés begyűjtsa az üzemanyagot, tankolás előtt a tartályt és/vagy a gépet közvetlenül a földre helyezze, ne egy járműre vagy tárgyra.
 - A tankolást kültéren, nyílt területen végezze, amikor a motor hideg. Törölje fel a kiömlött üzemanyagot.
 - Ne kezeljen üzemanyagot dohányzás közben vagy nyílt láng és szikrák közelében.

- Járó vagy meleg motornál ne vegye le a tanksapkát és ne tankoljon.
 - Ha az üzemanyag kiömlött, ne kísérelje meg beindítani a motort. Kerülje gyújtóforrás létrehozását, amíg az üzemanyag teljesen el nem párologott.
 - Üzemanyagot csak jóváhagyott üzemanyagtartályban tároljon, gyerekek számára nem hozzáférhető helyen.
- Az üzemanyag lenyelése sérülést vagy halált okozhat. A gőzök belégzése hosszabb távon súlyos sérülést és megbetegedést okozhat.
 - Kerülje a gőzök hosszabb távú belégzését.
 - Tartsa arcát és kezeit távol a fúvókától és az üzemanyag-betöltő nyílástól.
 - Az üzemanyag szemtől és bőrtől távol tartandó.

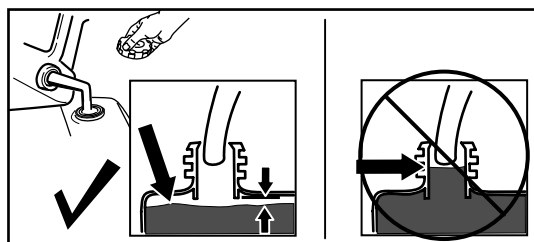

Ábra 9

g230458

Üzemanyag-utántöltés

- A legjobb eredmény elérése érdekében csak tiszta, friss, ((R+M)/2 besorolási módszer szerint) legalább 87-es oktánszámú ólommentes benzint használjon.
- Legfeljebb 10%(V/V) etanolt vagy 15%(V/V) MTBE-t tartalmazó, oxigéntartalmú üzemanyag használható.
- **Ne** használjon etanolt vagy olyan benzinkeveréket, mint az E15 vagy E85, amely több mint 10%(V/V) etanolt tartalmaz. Ez teljesítményproblémákat és/vagy olyan motorkárosodást okozhat, amelyre a garancia nem terjed ki.
- **Ne** használjon metanolt tartalmazó benzint.
- **Ne** tároljon télen üzemanyagot sem az üzemanyagtartályban, sem más tartályban, kivéve, ha üzemanyag-stabilizátort kever az üzemanyaghoz.
- **Ne** adjon olajat a benzinhez.

A tankot ismert márkanevű töltőállomásról származó ólmozatlan, normál benzinnel (Ábra 9) töltsse fel.

Fontos: Az indítási problémák kiküszöbölése érdekében adalékoljon üzemanyag-stabilizátort a benzinhez. Keverje a stabilizátort a 30 napnál nem régebbi benzinhez.

További tudnivalóért lásd a motor kezelői kézikönyvét.

A motor olajsintjének ellenőrzése

Szolgáltatásszünet: Minden egyes használat előtt, vagy naponta

Fontos: Ha túl alacsony vagy túl magas olajsinttel járhatja, a motor károsodhat.

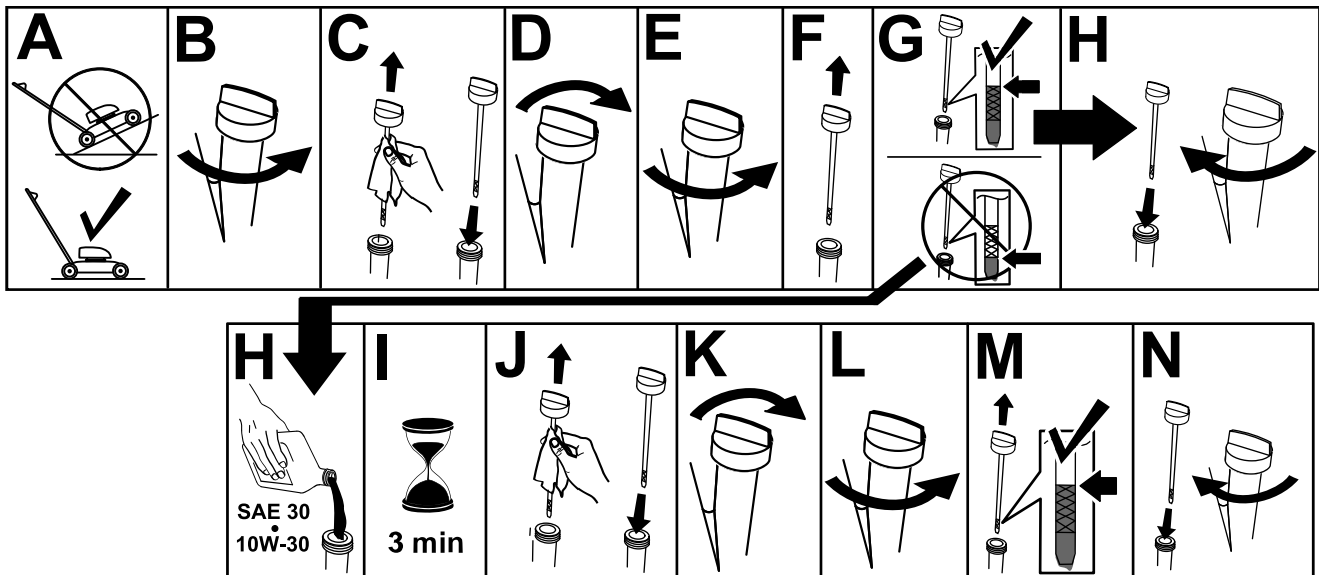

Ábra 10

g222533

A fogantyú magasságának beállítása

A fogantyú egy magasabb és egy alacsonyabb helyzetbe állítható, amelyik kényelmesebb a munkához (Ábra 11).

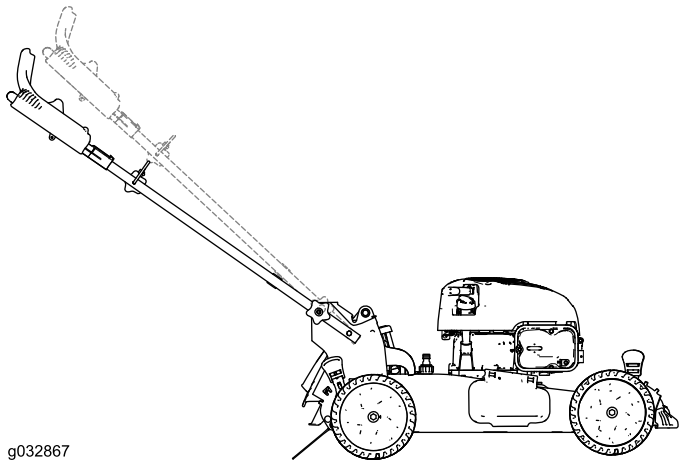

Ábra 11

3. Állítsa a fogantyút feljebb vagy lejjebb a kívánt magasságba.
4. Húzza meg a gombokat annyira, hogy a kapupántcsavarok szögletes része behúzódjon a négyszögletes nyílásokba.
5. Húzza meg a fogantyúgombokat, amennyire tudja.

1. Lazítsa meg mindkét fogantyúgombot annyira, hogy ki tudja nyomni a kapupántcsavarok szögletes részét a fogantyúkonzolok szögletes nyílásából.
2. Nyomja be a gombokat annyira, hogy meglazuljanak.

A vágási magasság állítása

⚠ VIGYÁZAT

Ha járt a motor, a kipufogódob forró, ami súlyos égési sérülést okozhat.

Maradjon távol a forró kipufogódobtól.

Állítsa be a kívánt vágási magasságot. Az első kerekeket állítsa a hátsó kerekekével azonos magasságba (Ábra 12).

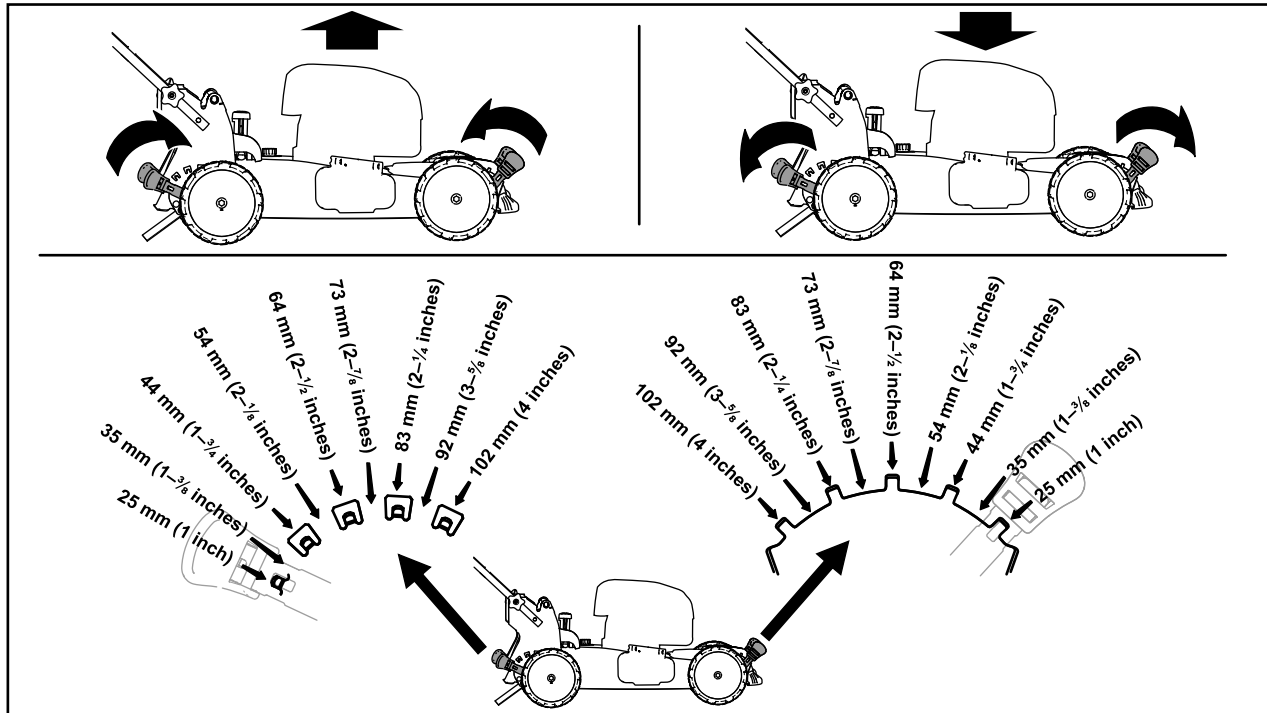

Ábra 12

g223084

Működtetés közben

Üzem közben betartandó óvintézkedések

Általános óvintézkedések

- Viseljen megfelelő ruházatot, beleértve a szemvédőt, hosszú szárú nadrágot, csúszásgátlós és a célra megfelelő cipőt, továbbá hallásvédőt. Kösse hátra a hosszú hajat, rögzítse a laza ruházatot és ne viseljen laza ékszert.
- Ne üzemeltesse a gépet betegen, fáradtan, illetve alkohol vagy gyógyszer hatása alatt.
- A kés éles; ha hozzáér, súlyosan megsérülhet. Mielőtt elhagyja a kezelői pozíciót, állítsa le a motort, vegye ki a kulcsot (csak elektromos indítású modellek esetében), majd várja meg, amíg minden mozgó alkatrész megáll.

- Amikor elengedi a kézvezérlő rudat, mind a motornak, mind a késnek 3 másodpercen belül le kell állnia. Ha nem így történik, azonnal hagyja abba a gép használatát, és lépjen kapcsolatba egy hivatalos márkaszervizzel.
- Tartsa távol a nézelődőket, különösen a kisgyerekeket a működtetési területtől. Ha valaki a területre lép, állítsa le a gépet.
- Mindig nézzen lefele és maga mögé, mielőtt hátrafelé kezdene haladni a géppel.
- A gépet csak megfelelő időjárás és jó látási körülmények között használja. Ne használja a gépet, ha villámcsapás lehetősége áll fenn.
- A nedves fű vagy levelek súlyos sérülést okozhatnak, ha rajtuk megcsúszva hozzáér a késhez. Kerülje a fűnyírást nedves fűvön.
- Különösen ügyeljen, amikor be nem látható kanyarokhoz, cserjékhez, fákhoz, vagy más olyan tárgyakhoz közelít, melyek eltakarhatják a kilátást.

- Ügyeljen a lyukakra, keréknyomokra, zökkenőkre, kövekre vagy egyéb rejtett tárgyakra. Egyenetlen terepen a gép felborulhat vagy a gépkezelő elveszítheti az egyensúlyát.
- Ha a gép valamilyen tárgyba ütközik, vagy rázkódni kezd, azonnal állítsa le a motort, vegye ki a kulcsot (ha van), várja meg, amíg minden mozgó alkatrész megáll, vegye le a gyújtógyertyáról a gyertyapipát, majd vizsgálja át a gépet, hogy nem sérült-e meg. Az üzemeltetés folytatása előtt végezze el a szükséges javításokat.
- A kezelői pozíció elhagyása előtt állítsa le a motort, vegye ki a kulcsot (csak elektromos indítású modellek esetében), majd várja meg, amíg minden mozgó alkatrész megáll.
- Ha járt a motor, a kipufogódob forró, ami súlyos égési sérülést okozhat. Maradjon távol a forró kipufogódobtól.
- Ellenőrizze rendszeresen a fűgyűjtő alkatrészeket és a kidobócsatornát kopás és elhasználódás szempontjából, és cserélje ki azokat a gyártó által javasolt alkatrészekre, ha szükséges.
- Csak a Toro® által jóváhagyott tartozékokat vagy adaptereket alkalmazzon.

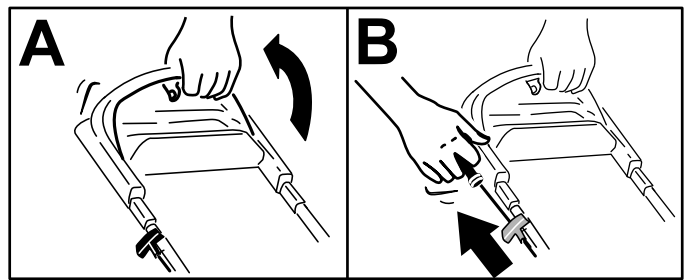

Ábra 13

Megjegyzés: Ha a gép néhány próbálkozás után nem indul be, lépjen kapcsolatba egy hivatalos márkaszervizzel.

Az önjáró meghajtás használata

Az önjáró meghajtás használatához egyszerűen lépkedjen előre vagy hátrafelé a kezeit a felső fogantyún, könyökeit pedig maga mellett tartva, a gép automatikusan lépést tart Önnel (Ábra 14).

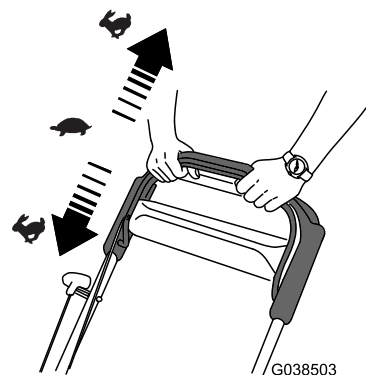

Ábra 14

Megjegyzés: Ha a gép az önjáró meghajtás használata után nem gurul szabadon előre vagy hátrafelé, álljon meg, és a kezeit a helyükön hagyva engedje a gépet néhány centit előre haladni a kerékajtás leoldásához. Megpróbálhatja azt is, hogy megfogja közvetlenül a felső fogantyú alatti fém fogantyút, majd pár centit előretolja a gépet. Ha problémás a hajtás hátrafelé, emelje meg kissé a fogantyút. Ha a gép továbbra sem húzható könnyen hátrafelé, lépjen kapcsolatba hivatalos márkaszervizzel.

A motor leállítása

Szolgáltatásszünet: Minden egyes használat előtt, vagy naponta

A motor leállításához engedje el a késvezérlő kart.

Biztonsági tudnivalók lejtőn való használatkor

- A lejtőkön mindig keresztirányban dolgozzon; soha ne felfelé és lefelé irányban. Legyen rendkívül óvatos a lejtőkön történő irányváltás közben.
- Ne végezzen fűnyírást túl meredek lejtőkön. A bizonytalan egyensúlyi helyzet megcsúszással és eleséssel járó balesetet okozhat.
- Fokozott körültekintéssel vágjon fűvet átvágások, árkok vagy feltöltések közelében.

A motor beindítása

1. Tartsa a fogantyúnak húzva a késvezérlő rudat (Ábra 13, A).
2. Húzza meg a berántózsínór fogantyúját finoman, amíg ellenállásba nem ütközik, majd rántsa meg, utána engedje vissza lassan felcsévélődni (Ábra 13, B).

Fontos: Amikor elengedi a késvezérlő kart, mind a motornak, mind a késnek 3 másodpercen belül le kell állnia. Ha nem állnak le megfelelően, azonnal hagyja abba a gép használatát, és lépjen kapcsolatba egy hivatalos márkaszervizzel.

A nyesedék mulcsozása

A gép gyárilag alkalmas mulcsozásra és a levélnyesedék visszadolgozására a gyepebe.

Ha a gyűjtőtartály fel van szerelve a gépre, a fűgyűjtő kar pedig fűgyűjtés helyzetbe áll, állítsa a kart mulcsozás helyzetbe; lásd [A fűgyűjtő kar használata \(oldal 13\)](#). Ha az oldalsó kidobás csúszdája rajta van a gépen, vegye le róla; lásd: [Az oldalsó kidobás csúszdájának eltávolítása \(oldal 14\)](#).

A nyesedék összegyűjtése

Használja a gyűjtőtartályt, ha össze kívánja gyűjteni a fű- és levélnyesedéket a gyepről.

Ha az oldalsó kidobás csúszdája rajta van a gépen, vegye le róla; lásd: [Az oldalsó kidobás csúszdájának eltávolítása \(oldal 14\)](#). Ha a fűgyűjtő kar mulcsozás helyzetben van, állítsa fűgyűjtés helyzetbe; lásd [A fűgyűjtő kar használata \(oldal 13\)](#).

A gyűjtőtartály felszerelése

1. Hajtsa fel és tartsa meg így a hátsó terelőlemezt ([Ábra 15](#)).

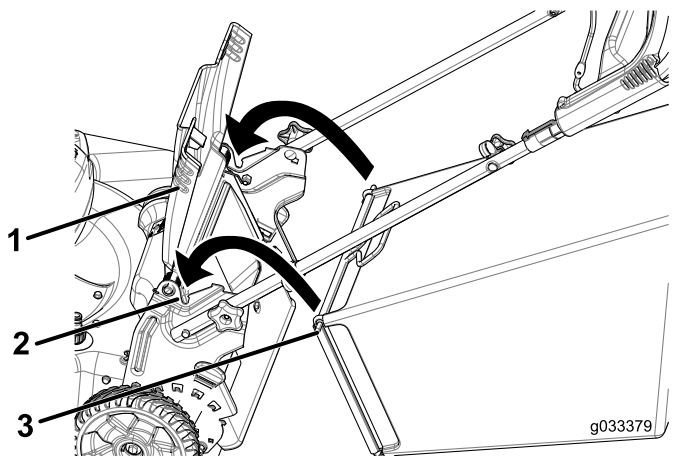

Ábra 15

1. Hátsó terelőlemez
2. Mélyedések (2)
3. Gyűjtőtartály csapja (2)

2. Szerelje fel a gyűjtőtartályt, ügyelve rá, hogy a gyűjtőtartály csapjai beüljenek a fogantyú mélyedéseibe ([Ábra 15](#)).
3. Hajtsa le a hátsó terelőlemezt.

A gyűjtőtartály leszerelése

A gyűjtőtartály eltávolításához végezze el az előző lépéseket fordított sorrendben, lásd [A gyűjtőtartály felszerelése \(oldal 13\)](#).

A fűgyűjtő kar használata

A kikapcsolható fűgyűjtés lehetővé teszi, hogy a gépre felszerelt gyűjtőtartállyal fűgyűjtő üzemmódban és mulcsozással is lehessen használni a gépet.

- **A levágott fű- és levélnyesedék gyűjtéséhez** nyomja meg a fűgyűjtő kar gombját, majd hajtsa előre a kart annyira, hogy a gombja újra kiugorjon ([Ábra 16](#)).

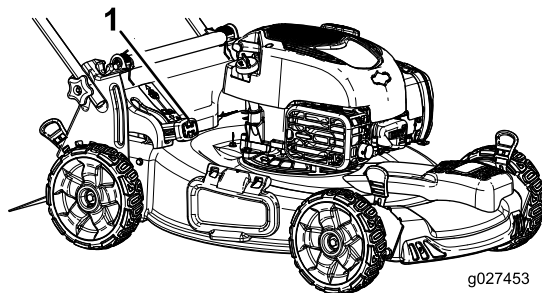

Ábra 16

1. Fűgyűjtő kar (fűgyűjtő helyzetben)

- **A levágott fű- és levélnyesedék mulcsozásához vagy oldalsó kidobásához** nyomja meg a fűgyűjtő kar gombját, majd hajtsa hátra a kart annyira, hogy a gombja újra kiugorjon.

Fontos: A megfelelő használathoz távolítson el minden fűnyesedéket és hulladékot a fűgyűjtő ajtóról és a környező nyílásról ([Ábra 17](#)), mielőtt a fűgyűjtő kart az egyik helyzetből átállítja a másik helyzetbe.

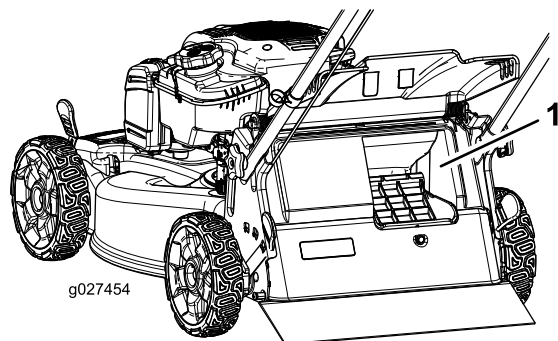

Ábra 17

1. Tisztítsa meg itt

A nyesedékek oldalsó kidobása

Nagyon hosszúra nőtt fű nyírásakor használja az oldalsó kidobást.

Ha a gyűjtőtartály fel van szerelve a gépre, a fűgyűjtő kar pedig fűgyűjtés helyzetbe áll, állítsa a kart mulcsozás helyzetbe; lásd [A fűgyűjtő kar használata \(oldal 13\)](#).

Az oldalsó kidobás csúszdájának felszerelése

Oldja ki és hajtsa fel az oldalsó kidobás terelőlemezt, és szerelje fel az oldalsó kidobás csúszdáját ([Ábra 18](#)).

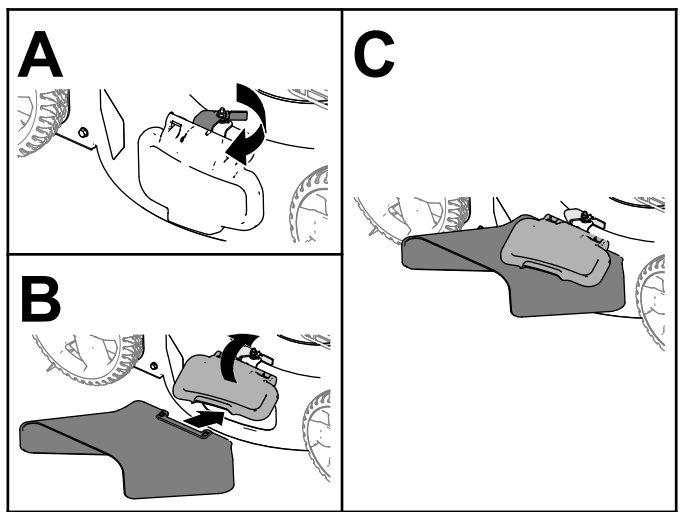

Ábra 18

g235646

Az oldalsó kidobás csúszdájának eltávolítása

Az oldalsó kidobás csúszdájának eltávolításához hajtsa fel az oldalsó kidobás terelőlemezt, távolítsa el az oldalsó kidobás csúszdáját, majd hajtsa vissza az oldalsó kidobás terelőlemezt úgy, hogy szilárdan reteszelődjön.

Üzemeltetési tanácsok

Általános fűnyírési tanácsok

- Vizsgálja meg a területet, ahol a gépet használni fogja, és távolítson el minden olyan tárgyat, amelyet a gép feldobhat.
- Kerülje el a kés kemény tárgyakhoz csapódását. Szándékosan soha ne nyírjon tárgyak felett.

- Ha a gép valamilyen tárgyba ütközik vagy rázkódni kezd, azonnal állítsa le a motort, vegye ki az indítókulcsot (ha van), vegye le a gyertyapipát, majd vizsgálja át a gépet, nem sérült-e meg.
- A legjobb teljesítmény eléréséhez szereljen fel új kést az idény kezdete előtt.
- Szükség esetén cserélje ki a kést Toro cserekésre.

Fűkaszálás

- Egyszerre a fűszálaknak csak mintegy harmadrészét vágja le. Ne vágjon az 51 mm-es beállítás alatt, hacsak nem gyér a fű, vagy csak késő ősszel, amikor a fű növekedése lelassul.
- A gyep legjobb kinézete érdekében 15 cm-nél magasabb fűnél kezdje a legnagyobb vágásmagassággal és haladjon lassabban; ezután menjen át a területen alacsonyabb beállítás mellett. Ha a fű túl hosszú, a gép eltömődhet, és a motor lefulladhat.
- A nedves fű és levelek hajlamosak összetapadni az udvaron, és a gép eltömődését vagy a motor leállítását okozhatják. Kerülje a fűnyírást nedves fűvön.
- Vegye figyelembe a rendkívül száraz időjárás esetén fennálló potenciális tűzveszélyt, kövesse a helyi tűzvédelmi figyelmeztetéseket és tartsa tisztán a gépet a száraz fűtől és törmelékektől.
- Váltogassa a fűnyírás irányát. Ez segít eloszlatni a kaszálékot a pázsiton az egyenletes trágyázás érdekében.
- Ha nem kielégítő a kész pázsit megjelenése, próbáljon ki egyet vagy akár többet a következő javaslatok közül:
 - Cserélje ki vagy éleztesse meg a kést.
 - Fűnyírás közben haladjon lassabb ütemben.
 - Növelje fel gépén a vágási magasságot.
 - Nyírja gyakrabban a fűvet.
 - Alkalmazzon átfedést a rendek között, ahelyett, hogy külön minden soron teljes szélességű rendet nyírna.

Levelek vágása

- A pázsit nyírását követően győződjön meg arról, hogy a fű fele kilátszik a levágott levéllepel alól. Lehetséges, hogy egynél többször kell áthaladnia egy soron a levelek felett.
- Ha több mint 13 cm vastagon áll a levél a gyepen, kezdje a fűnyírást nagyobb vágásmagassággal, majd menjen át újra a gyepen a kívánt beállítással.
- Ha a gép nem vágja elég finomra a leveleket, csökkentse a nyírás sebességét.

Működtetés után

A használatot követően betartandó óvintézkedések

Általános óvintézkedések

- A tüzesetek megelőzése érdekében tisztítsa meg a gépet a fűtől és a törmeléktől. Törölje fel a kiömlött olajat és üzemanyagot.
- Zárt térben való tárolás előtt mindig hagyja a gépet lehűlni.
- Soha ne tárolja a gépet vagy az üzemanyagtartályt olyan helyen, ahol nyílt láng, szikra vagy őrláng fordul elő, mint például vízmelegítőkön vagy más berendezéseken.

Biztonsági tudnivalók szállításkor

- Vegye ki a kulcsát (ha van), mielőtt a gépet szállításhoz felrakodja.
- Járjon el fokozott körültekintéssel a gép be- és kirakodásakor.
- Biztosítsa a gépet elgurulás ellen.

A gép aljának kitisztítása

Szolgáltatásszünet: Minden egyes használat előtt, vagy naponta

A legjobb eredmény érdekében, tisztítsa meg a gépet röviddel a fűnyírás befejezése után.

1. Vigye a gépet sík, burkolt talajra.
2. Állítsa le a motort, és várja meg, míg leállnak a mozgó alkatrészek mielőtt a gépet az üzemi helyzetből elmozdítaná.
3. Engedje le a gépet a legalacsonyabb vágásmagasságra. Lásd: [A vágási magasság állítása \(oldal 11\)](#).
4. Mossa ki a hátsó ajtó alatti területet ott, ahol a nyesedék a gép alól a gyújtótartályba jut.

Megjegyzés: Mossa ki a fűgyújtó kar (ha van) környékét teljesen előre és teljesen hátra állított helyzetben is.

5. Csatlakoztasson egy vízcsapra kötött kerti locsolótömlőt a kimosó csatlakozóra ([Ábra 19](#)).

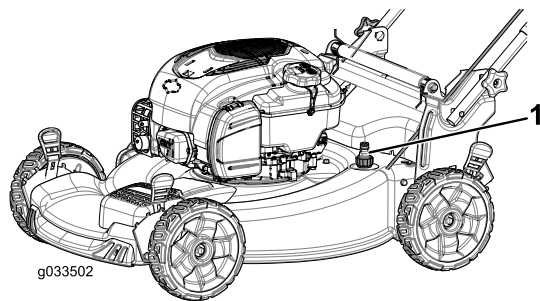

Ábra 19

1. Kimosó csatlakozó
6. Nyissa meg a vizet.
7. Indítsa be a motort, és járassa, amíg már nem távozik több nyesedék a gép alól.
8. Állítsa le a motort.
9. Zárja el a vizet, és kösse le a locsolótömlőt a gépről.
10. Indítsa be a motort, és a rozsdásodás megelőzése érdekében járassa pár percig, hogy kiszáradjon a gép alja.
11. Állítsa le a motort és hagyja lehűlni, mielőtt eltenné a gépet egy zárt helyre.

A fogantyú behajtása

⚠ FIGYELMEZTETÉS

A fogantyú nem megfelelő be- vagy kihajtása károsíthatja a kábeleket, bovdeneket, ami nem biztonságos üzemeltetési körülményeket eredményezhet.

- Ügyeljen a kábelek, bovdenek épségére a fogantyú be- vagy kihajtása során.
- Ha egy kábel vagy bovden károsodott, lépjen kapcsolatba hivatalos márkaszervizzel.

1. Távolítsa el a 2 fogantyúgombot és a 2 kapupántcsavart a fogantyú tartókonzolokból ([Ábra 20](#)), és tegye el.

Fontos: A fogantyú lehajtása során a kábeleket, bovdeneket a fogantyúgombon kívül vezesse el.

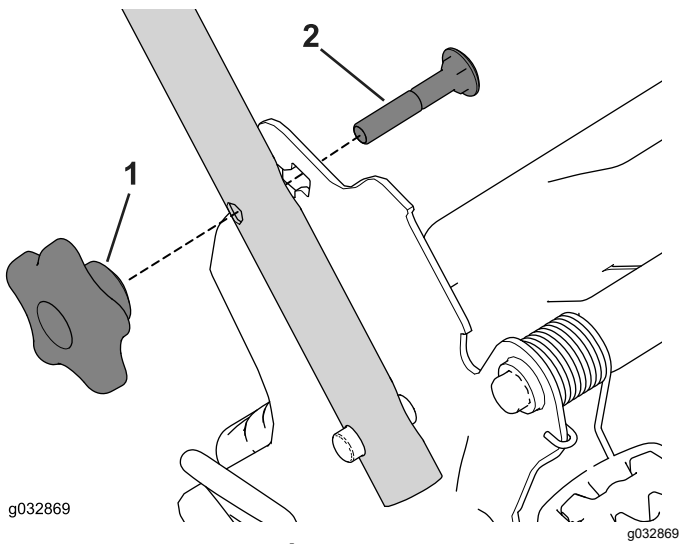

Ábra 20

1. Fogantyúgomb 2. Kapupántcsavar

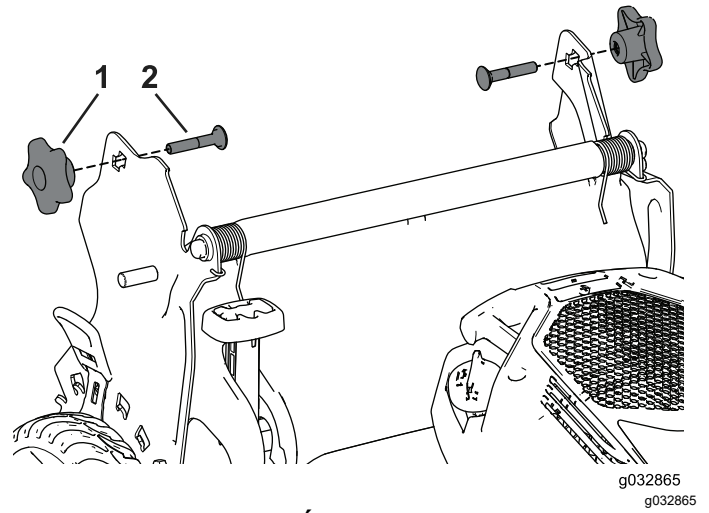

Ábra 22

1. Fogantyúgomb 2. Kapupántcsavar

2. A fogantyút a leajtásához fordítsa előre (Ábra 21).

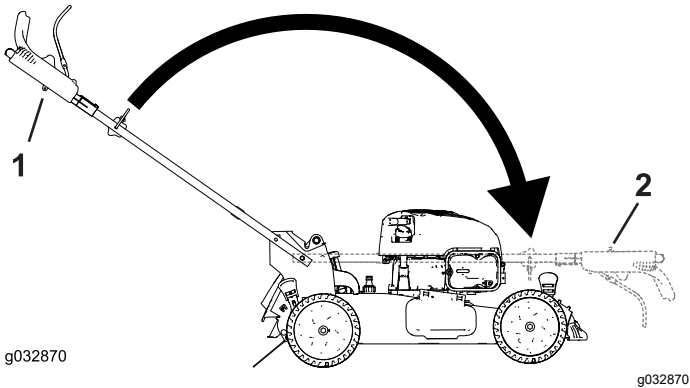

Ábra 21

1. Üzemi helyzet 2. Lehajtott helyzet

3. Dugja át a kapupántcsavart (a feje befelé álljon) a fogantyú tartókonzolon és a fogantyúvég felső furatán. Ügyeljen rá, hogy a kapupántcsavar négyzetes részének élei illeszkedjenek a fogantyú tartókonzol felső vagy alsó négyzetes nyílásába (Ábra 22).

4. Szerelje be a kapupántcsavarokat a fogantyú tartókonzolokba a fogantyúgombokkal együtt, de ne húzza meg a gombokat.
5. A fogantyú kihajtása, lásd 1 A fogantyú összeszerelése és kihajtása (oldal 5).

Karbantartás

Ajánlott karbantartási ütemterv(ek)

Karbantartási időköz	Karbantartási intézkedés
Minden egyes használat előtt, vagy naponta	<ul style="list-style-type: none">• Ellenőrizze a motorolaj szintjét, szükség esetén töltsön utána.• Győződjön meg arról, hogy a motor a késvezérlő kar elengedését követően 3 másodpercen belül leáll.• Takarítsa le a gép aljáról a fűkaszalékot és a szennyeződést.
Minden 25 órában	<ul style="list-style-type: none">• A légszűrő karbantartása; poros üzemeltetési körülmények esetén a légszűrő karbantartását gyakrabban végezze el.
Évente	<ul style="list-style-type: none">• Cserélje a légszűrőt gyakrabban poros üzemeltetési körülmények esetén.• A motorolaj cseréje.• Cserélje ki vagy éléztesse meg a kést (ha hamar kimegy az éle, gyakrabban).• Tisztítsa meg a motort, eltávolítva a tetejéről és az oldaláról a koszt és hulladékot; poros körülmények között végezze a tisztítását gyakrabban.
Évente, vagy tárolás előtt	<ul style="list-style-type: none">• Az útmutatás szerint ürítse le az üzemanyagtartályt javítás előtt, valamint az éves eltárolást megelőzően.

Fontos: A további karbantartási eljárásokra vonatkozóan lásd a motor kezelői kézikönyvét.

Biztonsági tudnivalók karbantartáskor

- Vegye le a gyertyapipát a gyújtógyertyáról, mielőtt bármilyen karbantartási munkába kezdene.
- A gép karbantartása során viseljen védőkesztyűt és védőszemüveget.
- A kés éles; ha hozzáér, súlyosan megsérülhet. A kés szervizeléskor viseljen védőkesztyűt. Ne végezzen a kése(ke)n javítást vagy átalakítást.
- Soha ne változtasson a biztonsági berendezéseken. Rendszeresen ellenőrizze a megfelelő működésüket.
- A gép felbillentése az üzemanyag szivárgását okozhatja. Az üzemanyag gyúlékony, robbanásveszélyes és személyi sérülést okozhat. Járassa a gépet az üzemanyag kifogyásáig, vagy távolítsa el az üzemanyagot kézi szivattyúval (soha ne használjon leszívócsövet).
- Az optimális teljesítmény és a gép folyamatos tanúsított biztonsága érdekében csak eredeti Toro-pótalkatrészeket használjon. A más által gyártott pótalkatrészek és tartozékok használata veszélyes lehet, emellett ez a garanciát is érvényteleníti.

Felkészülés karbantartásra

1. Állítsa le a motort, és várja meg, míg leállnak a mozgó alkatrészek.
2. Vegye le a gyertyapipát a gyújtógyertyáról (Ábra 23).

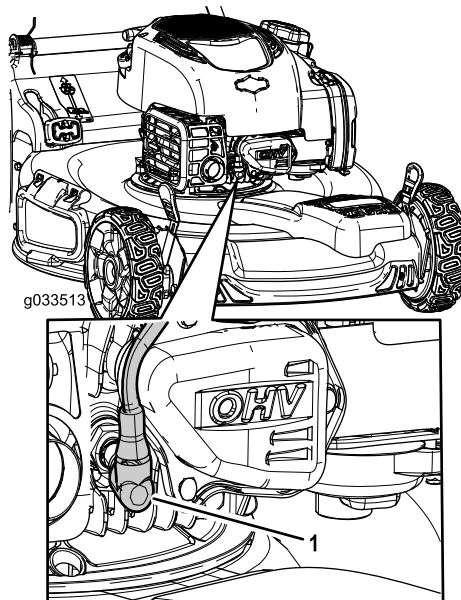

Ábra 23

1. Gyújtógyertyakábel

3. A karbantartási munka elvégzését követően dugja vissza a gyertyapipát.

Fontos: Mielőtt a gépet az olajcseréhez vagy a kés cseréjéhez felbillenti, fogyassza ki az üzemanyagtartályt normál használatl. Ha már az üzemanyag kifogyasztása előtt fel kell billentenie a gépet, ürítse ki a tartályt kézi üzemanyag-szivattyúval. A gép oldalra billentésekor a nívópálca nézzen lefelé.

A légszűrő karbantartása

Szolgáltatásszünet: Minden 25 órában

Évente

1. Oldja ki a légszűrőfedél felső kapcsát (Ábra 24).

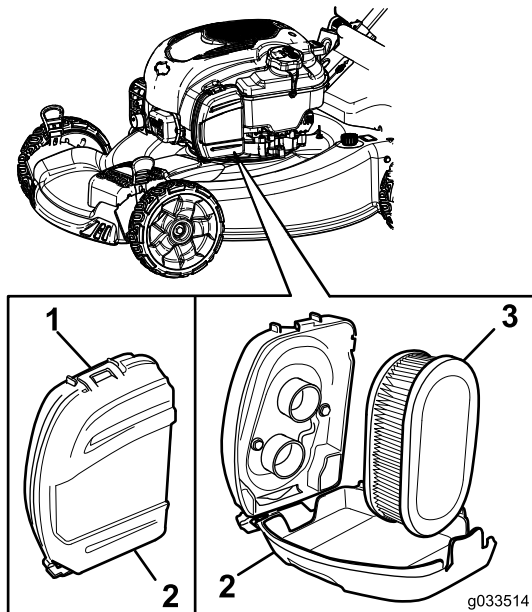

Ábra 24

g033514

1. Kapocs
2. Légszűrőfedél
3. Légszűrőbetét

2. Vegye ki a légszűrőt (Ábra 24).
3. Vizsgálja meg a légszűrőt.

Megjegyzés: Ha a légszűrőbetét nagyon elkoszolódott, cserélje ki. Egyéb esetben a szennyeződés fellazításához kocogtassa a szűrőbetétet egy kemény felülethez.

4. Szerelje be a légszűrőbetétet.
5. Rögzítse a légszűrőfedelelet a kapocs segítségével.

A motorolaj cseréje

Szolgáltatásszünet: Évente

A motorolaj cseréjére nincs szükség, de ha le szeretné cserélni a motorolajat, végezze az alábbi eljárás szerint.

Megjegyzés: Néhány percig járassa a motort az olaj cseréje előtt, hogy felmelegedjen. A meleg olaj jobban folyik, és több szennyezőanyagot szállít.

Motorolaj-előírások

Motorolaj mennyisége	0,44 l
Az olaj viszkozitása	SAE 30 vagy SAE 10W-30 detergenstartalmú kenőolaj
API besorolás	SJ vagy magasabb

1. Helyezze a gépet sík felületre.
2. Lásd: [Felkészülés karbantartásra \(oldal 17\)](#).
3. A sapkáját balra elforgatva húzza ki a nívópálcát (Ábra 25).

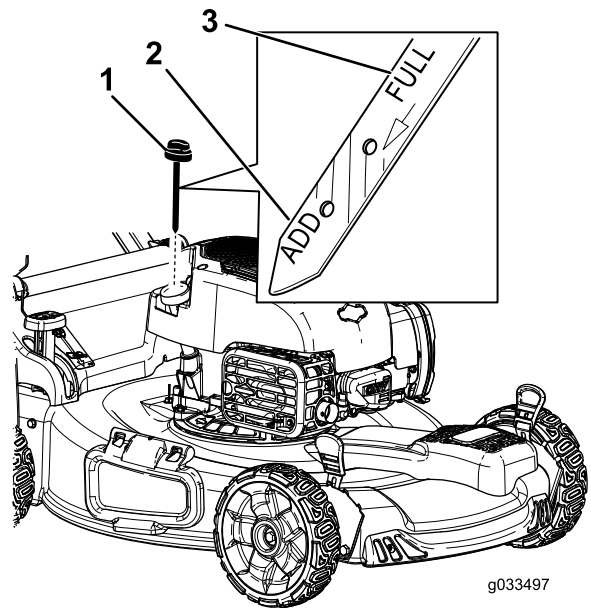

Ábra 25

g033497

g033497

1. Nívópálca
2. Kevés
3. Tele

4. Az elhasznált olaj olajbetöltő csövön keresztül kiürítéséhez billentse az oldalára a gépet (a légszűrő nézzen felfelé) (Ábra 26).

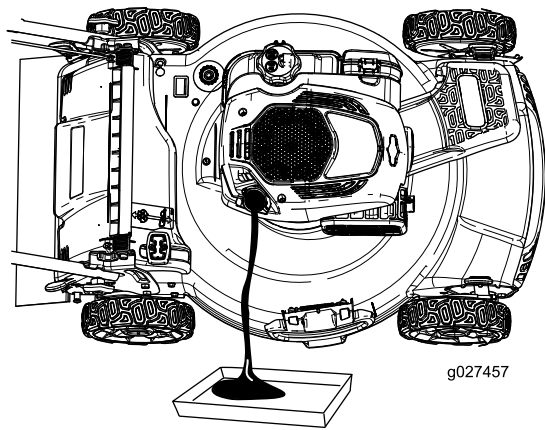

Ábra 26

g027457

A kés cseréje

Szolgáltatásszünet: Évente

Fontos: A kés megfelelő felszereléséhez **nyomatékkulcs** szükséges. Ha nem rendelkezik nyomatékkulccsal, vagy nem szívesen végezné el ezt a műveletet, forduljon márkaszervizhez.

Mielőtt tankol, minden esetben vizsgálja meg a kést. Ha a kés megsérült vagy elrepedt, azonnal cserélje ki. Ha a kés eltompult vagy kicsorbult, éleztesse meg és egyensúlyoztassa ki, vagy cserélje ki.

⚠ FIGYELMEZTETÉS

A kés éles; ha hozzáér, súlyosan megsérülhet.

A kés szervizelésekor viseljen védőkesztyűt.

5. Az elhasznált olaj kiürítése után fordítsa a gépet üzemi helyzetbe.
6. Töltse be óvatosan az előírt olajmennyiség 3/4-ét az olajbetöltő csőbe.
7. Várjon 3 percet, hogy az olaj elhelyezkedjen a motorban.
8. Törölje meg a nivópálcát egy tiszta ronggyal.
9. Dugja vissza nivópálcát az olajbetöltő csőbe, majd húzza ki.
10. Ellenőrizze az olajsintet a nivópálcán (Ábra 25).
 - Ha a nivópálca alapján az olajsint túl alacsony, töltsön óvatosan némi olajat az olajbetöltő csőbe, várjon 3 percet, majd ismételje addig a(z) 8–10. lépést, amíg a nivópálca alapján az olaj el nem éri a megfelelő szintet.
 - Ha az olajsint a nivópálca szerint túl magas, engedjen le az olajból annyit, hogy nivópálca alapján elérje a megfelelő szintet.

Fontos: Ha túl alacsony vagy túl magas olajsinttel járhatja, a motor károsodhat.

11. Szerelje be biztonságosan a nivópálcát az olajbetöltő csőbe.
12. Hasznosítsa újra az olajat környezetbarát módon.

1. Lásd: [Felkészülés karbantartásra \(oldal 17\)](#).
2. Billentse az oldalára a gépet úgy, hogy a légszűrő nézzen felfelé.
3. A kést rögzítse egy fadarabbal (Ábra 27).

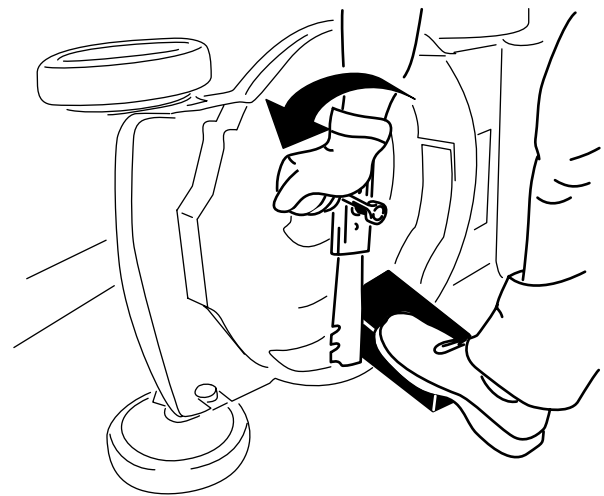

Ábra 27

g231389

4. Szerelje ki a kést, az összes csavar, alátét megőrzésével (Ábra 27).
5. Szerelje be a kést és az összes csavart, alátétet (Ábra 28).

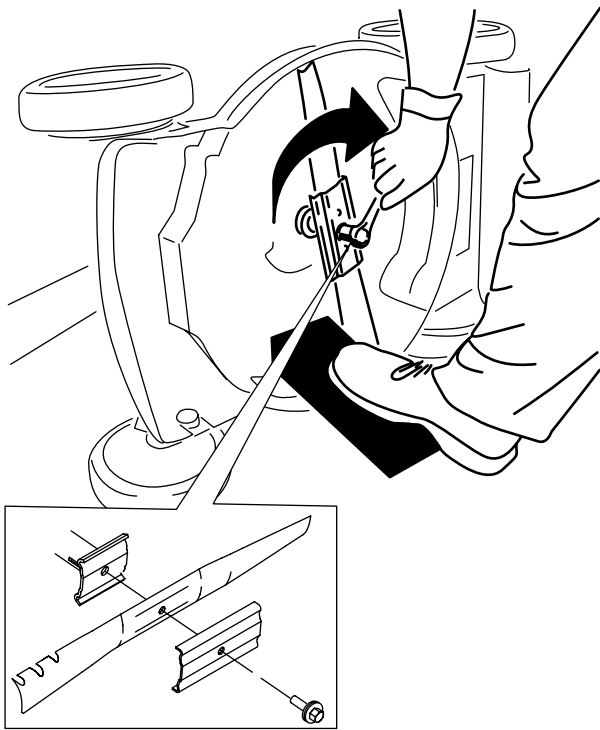

Ábra 28

g231390

Fontos: A kés hajlított végei nézzenek a gép burkolata felé.

6. Nyomatékkulcs segítségével húzza meg a kés csavarját 82 N·m nyomatékkal.

Fontos: A 82 Nm nyomatékkal meghúzott csavar nagyon szoros. A kést egy fadarabbal kiékelve nehezedjen rá a racsnis hajtószárra vagy kulcsra, és húzza meg a csavart biztonságosan. Ezt a csavart nagyon nehéz túlhúzni.

Az önjáró meghajtás beállítása

Állítsa be az önjáró meghajtást, ha új önjárómeghajtás-bovdenet szerel be, vagy az önjáró meghajtás elállítódott.

1. A bovdenrögzítő szerkezet meglazításához forgassa az állítógombot az óra járásával ellenkező irányba (Ábra 29).

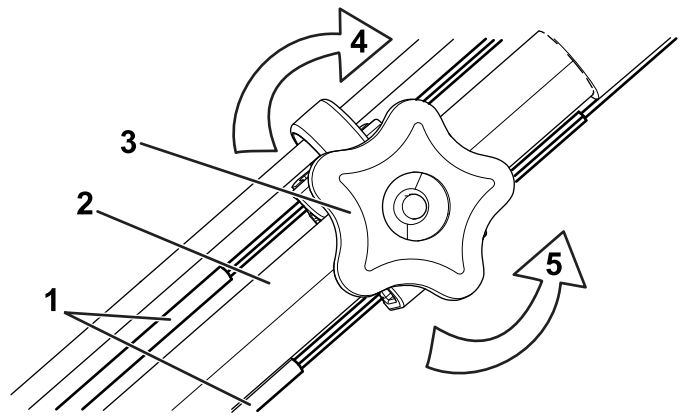

Ábra 29

g208188

1. Az önjáró meghajtás bovdenjei
2. Fogantyú (bal oldal)
3. Állítógomb
4. A bovdenrögzítő szerkezet meghúzásához forgassa a gombot az óra járásával megegyező irányba.
5. Forgassa el a gombot az óra járásával ellenkező irányba a bovdenrögzítő szerkezet meglazításához.

2. A feszessége módosításához (Ábra 29) húzza vissza vagy tolja előre a bovdeneket, megtartva azokat ebben a helyzetben, azonos hosszúságban.

Megjegyzés: A vontatás erejének növeléséhez tolja a bovdeneket a motor felé; a csökkentéséhez húzza el azokat a motortól.

3. A bovdenek rögzítéséhez forgassa a gombot az óra járásával megegyező irányba.

Megjegyzés: Mindkét bovdennek 38 mm-re kell túlnyúlnia a bilincseken, ha a fogantyú a vezetőelem első jelénél van; lásd: Ábra 30.

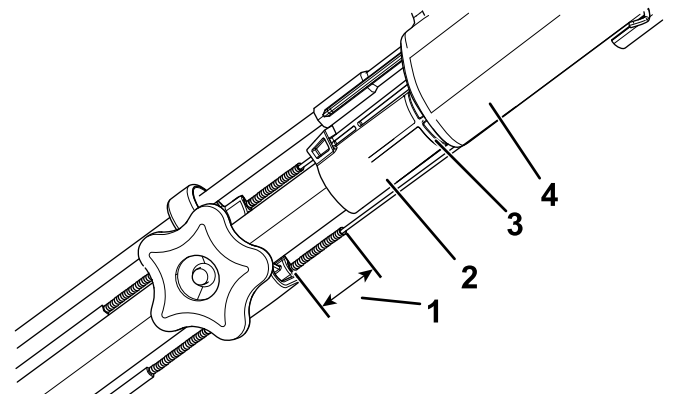

Ábra 30

g209518

1. 38 mm
2. Vezetőelem
3. Első jel
4. Fogantyú

Tárolás

A gépet hűvös, tiszta, száraz helyen tárolja.

A gép felkészítése tárolásra

1. Az év utolsó tankolásakor adjon az üzemanyaghoz stabilizálót (pl. Toro Premium Fuel Treatment adalékot), a címkén olvasható utasításoknak megfelelően.
2. A nem felhasznált üzemanyagot helyezze el megfelelő módon. Hasznosítsa újra a helyi előírásoknak megfelelően, vagy használja fel gépkocsijában.

Megjegyzés: Az üzemanyagtartályban marad régi üzemanyag nehéz indítást okozhat. Ne tárolja az üzemanyagot stabilizáló nélkül 30 napnál, a stabilizált üzemanyagot pedig 90 napnál hosszabban.

3. Járassa addig a gépet, amíg az üzemanyag elfogyasztása miatt a motor le nem áll.
4. Indítsa be a motort, és hagyja jární, amíg le nem áll. Ha már nem képes újraindítani a motort, akkor kellően száraz.
5. Vegye le a gyertyapipát a gyújtógyertyáról, és tegye fel a tároló pólusra (ha van).
6. Szerelje ki a gyújtógyertyát, töltsön be 30 ml olajat a gyújtógyertya furatán keresztül, és húzza meg a berántózsínórt lassan több alkalommal, hogy jól eloszlassa az olajat a henger körül, amivel megakadályozható a henger korróziója az üzemem kívüli időszak során.
7. Szerelje be a gyújtógyertyát, de ne húzza meg.
8. Húzzon meg minden csavart és csavaranyát.

A gép kivétele tárolásból

1. Ellenőrizze és húzza meg az összes kötőelemet.
2. Szerelje ki a gyújtógyertyát és forgassa át a motort intenzíven a berántózsínór segítségével, hogy eltávozzon az olaj a hengerből.
3. Szerelje be a gyújtógyertyát, és húzza meg nyomatékkulccsal 20 Nm nyomatékkal.
4. Végezzen el minden előírt karbantartást; lásd: [Karbantartás \(oldal 17\)](#).
5. Ellenőrizze a motorolaj szintjét; lásd: [A motor olajszintjének ellenőrzése \(oldal 10\)](#).
6. Töltse fel az üzemanyagtartályt friss üzemanyaggal; lásd: [Üzemanyag-utántöltés \(oldal 9\)](#).
7. Csatlakoztassa a gyertyapipát a gyújtógyertyára.

Megjegyzések:

Megjegyzések:

Európai adatvédelmi bejelentés

A Toro által gyűjtött információ

A Toro Warranty Company (Toro) tiszteletben tartja személyes adatainak bizalmasságát. Annak érdekében kérjük Önt, hogy bizonyos személyi adatait ossza meg velünk, hogy szavatossági igényét feldolgozzuk és kapcsolatba lépjünk Önnel egy termékkel kapcsolatos visszahívás esetén akár közvetlenül, akár a helyi Toro vállalaton vagy kereskedőn keresztül.

A Toro szavatossági rendszerét egyesült államokbeli kiszolgálógépeken tároljuk, ahol az adatvédelmi jog esetleg nem ugyanazt a védelmet biztosítja, mint az Ön országában.

AZZAL, HOGY SZEMÉLYES ADATAIT MEGOSZTJA VELÜNK, HOZZÁJÁRUL SZEMÉLYES INFORMÁCIÓINAK JELEN ADATVÉDELMI BEJELENTÉSBEN LEÍRT MÓDON TÖRTÉNŐ FELDOLGOZÁSÁHOZ.

A Toro információkezelési módja

A Toro felhasználhatja személyes adatait a szavatossági igények feldolgozásához, valamint hogy kapcsolatba lépjen Önnel a termékkel kapcsolatos visszahívás esetén és más, a későbbiekben ismertetett célból. A Toro megoszthatja az Ön adatait a Toro kapcsolt vállalkozásaival, kereskedőivel, vagy más üzleti partnereivel a fenti tevékenységek bármelyikével kapcsolatban. Más vállalat számára nem adjuk el az Ön személyes adatait. Fenntartjuk azonban a jogot személyes adatainak közreadására az érvényes jognak megfelelően, valamint az illetékes hatóságok kérésére, rendszerünk megfelelő működtetéséhez, saját védelmünk vagy más felhasználók védelme érdekében.

Személyes adatainak megőrzése

Személyes adatait addig őrizzük meg, amíg megszerzésük eredeti céljából vagy egyéb törvényes célból (mint például hatósági megfelelés) vagy az érvényes jog előírása szerint szükség van rájuk.

A Toro elkötelezettsége az Ön személyes adatbiztonsága érdekében

Észszerű intézkedéseket hozunk személyes adatainak biztonsága védelmében. Ugyancsak lépéseket teszünk a személyes adatok pontossága és pillanatnyi aktualitása fenntartására.

A személyes adatokhoz való hozzáférés és az adatok helyesbítése

Ha szeretné személyes adatait áttekinteni vagy helyesbíteni, lépjen velünk kapcsolatba a legal@toro.com e-mail-címen.

Ausztrál fogyasztói törvény

Az ausztrál fogyasztók az Ausztrál Fogyasztói Törvénnyel kapcsolatos további részleteket a dobozon belül vagy a helyi Toro márkakereskedőnél találják meg.