



Count on it.

Руководство оператора

**60- или 72-дюймовая
ротационная газонокосилка с
задним выбросом**

**Тяговый блок Groundsmaster® серии 3200
или 3300**

Номер модели 31974—Заводской номер 400000000 и до

Номер модели 31975—Заводской номер 400000000 и до



Данное изделие соответствует требованиям всех соответствующих директив, действующих в Европе. Дополнительные сведения см. в «Декларации о соответствии компонентов (DOI)» в конце данной публикации.

Введение

Данный режущий блок, оборудованный вращающимися ножами, устанавливается на ездовой машине и предназначен для использования в коммерческих целях профессиональными операторами, работающими по найму. Она предназначена главным образом для регулярного скашивания травы на ухоженных газонах в парках, на полях для гольфа, спортивных площадках и коммерческих территориях. Использование этого изделия не по прямому назначению может быть опасным для пользователя и находящихся рядом людей.

Внимательно изучите данное руководство, чтобы знать, как правильно использовать и обслуживать машину, не допуская ее повреждения и травмирования персонала. Вы несете ответственность за правильное и безопасное использование машины.

Посетите веб-сайт www.Toro.com для получения информации о технике безопасности при работе с изделием, обучающих материалов по эксплуатации изделия, информации о принадлежностях, а также для получения помощи в поисках дилера или для регистрации вашего изделия.

Для выполнения технического обслуживания, приобретения оригинальных запчастей Toro или получения дополнительной информации обращайтесь в сервисный центр официального дилера или в отдел технического обслуживания компании Toro. Не забудьте при этом указать модель и серийный номер изделия. На [Рисунок 1](#) показано расположение номера модели и серийного номера. Запишите номера в предусмотренном для этого месте.

Внимание: С помощью мобильного устройства вы можете отсканировать QR-код на табличке с серийным номером (при наличии), чтобы получить информацию по гарантии и запчастям, а также другие сведения об изделии.



Рисунок 1

1. Место номера модели и серийного номера

Номер модели _____
Заводской номер _____

В настоящем руководстве приведены потенциальные опасности и рекомендации по их предотвращению, обозначенные символом ([Рисунок 2](#)), который предупреждает об опасности серьезного травмирования или гибели в случае несоблюдения пользователем рекомендуемых мер безопасности.

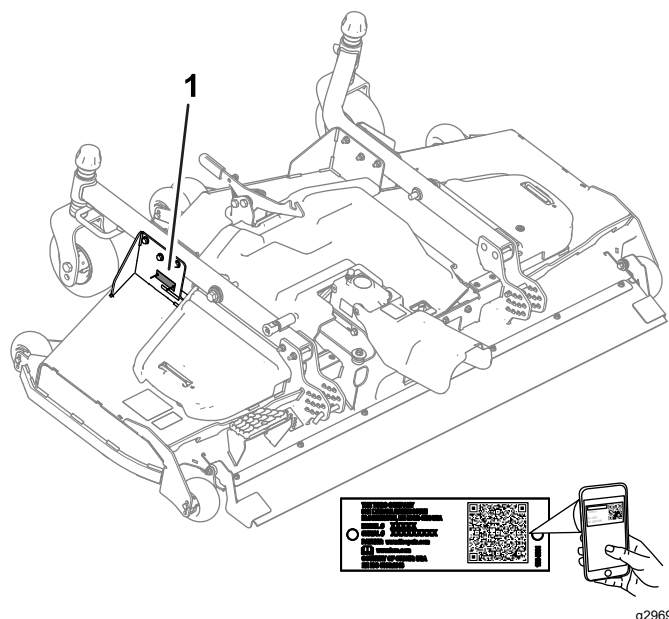

Рисунок 2

1. Символ предупреждения об опасности

Для выделения информации в данном руководстве используются два слова. **Внимание** — привлекает внимание к специальной информации, относящейся к механической части машины, и **Примечание** — выделяет общую информацию, требующую специального внимания.

Содержание

Техника безопасности	3
Общие правила техники безопасности	3
Правила техники безопасности при обращении с режущим блоком	4
Наклейки с правилами техники безопасности и инструкциями	4
Сборка	7
1 Подготовка машины	7
2 Установка грязезащитного ограждения на передний мост	7
3 Установка режущего блока на тяговый блок	8
4 Установка кожуха вала отбора мощности	9
5 Выравнивание режущего блока по горизонтали	9
6 Смазывание режущего блока консистентной смазкой	10
Знакомство с изделием	11
Технические характеристики	11
Навесные орудия и приспособления	11
Эксплуатация	11
Регулировка высоты скашивания	11
Регулировка наклона режущего блока	13
Регулировка защитных валиков	13
Исправление рассогласования режущего блока	14
Советы по эксплуатации	14
Техническое обслуживание	16
Рекомендуемый график(и) технического обслуживания	16
Перечень операций ежедневного технического обслуживания	16
Смазка подшипников и втулок	17
Проверка уровня масла в редукторе	17
Проверка моментов затяжки деталей крепления приводного вала механизма отбора мощности к редуктору	18
Снятие режущего блока с тягового блока	18
Техническое обслуживание втулок рычагов поворотных колес	19
Техническое обслуживание поворотных колес и подшипников	20
Обслуживание режущих ножей	20
Проверка и исправление рассогласования ножей	22
Замена приводного ремня	23
Очистка пространства под режущим блоком	23
Хранение	24

Техника безопасности

Данная машина была спроектирована в соответствии с требованиями стандартов EN ISO 5395 и ANSI B71.4-2017.

Общие правила техники безопасности

Данное изделие может привести к травматической ампутации конечностей, а также к травмированию отброшенными предметами. Во избежание тяжелых травм всегда соблюдайте все правила техники безопасности.

- Перед пуском машины прочтите и усвойте содержание данного *Руководства оператора*.
- Будьте предельно внимательны при работе на данной машине. Во избежание травмирования людей или повреждения имущества не отвлекайтесь во время работы.
- Не помещайте руки и ноги рядом с движущимися компонентами машины.
- Не эксплуатируйте данную машину без установленных на ней исправных ограждений и других защитных устройств.
- Держитесь на достаточном расстоянии от всех отверстий выброса.
- Не допускайте посторонних лиц и детей в рабочую зону. Запрещается допускать детей к эксплуатации машины.
- Прежде чем покинуть рабочее место оператора, выполните следующие действия:
 - Установите машину на ровной поверхности.
 - Опустите режущий блок (блоки).
 - Отключите приводы.
 - Включите стояночный тормоз (при наличии).
 - Выключите двигатель и извлеките ключ из замка зажигания.
 - Дождитесь остановки всех движущихся частей.

Нарушение правил эксплуатации или технического обслуживания машины может привести к травме. Чтобы снизить вероятность травмирования, выполняйте правила техники безопасности и всегда обращайте внимание на символы, предупреждающие об опасности (**▲**, которые имеют следующее значение: «Осторожно!», «Предупреждение!» или «Опасно!» — указания по обеспечению личной безопасности. Несоблюдение данных инструкций может стать причиной травмы или гибели.

Правила техники безопасности при обращении с режущим блоком

- Режущий блок считается укомплектованной машиной, только когда он установлен на тяговом блоке. Внимательно прочтите Руководство оператора для *тягового блока*, в котором содержатся полные инструкции по безопасному использованию данной машины.
- После удара о какой-либо предмет или при появлении аномальных вибраций в

машине остановите машину, извлеките ключ и дождитесь остановки всех движущихся частей, прежде чем приступить к проверке навесных орудий. Прежде чем возобновлять работу, устраните все неисправности.

- Следите за исправностью всех компонентов и надлежащей затяжкой крепежа. Заменяйте изношенные или поврежденные наклейки.
- Используйте только принадлежности, навесное оборудование и запчасти, утвержденные компанией Toro.

Наклейки с правилами техники безопасности и инструкциями



Предупреждающие наклейки и инструкции по технике безопасности должны быть хорошо видны оператору и установлены во всех местах потенциальной опасности. Если наклейка отсутствует или повреждена, установите новую наклейку.



93-6697

decal93-6697

1. Прочтите *Руководство оператора*.
2. Добавляйте масло SAE 80w-90 (API GL-5) каждые 50 часов.

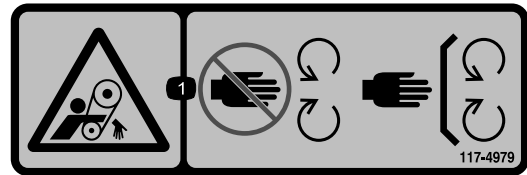

117-4979

decal117-4979

1. Опасность затягивания лентой транспортера! Держитесь в стороне от движущихся частей, следите за тем, чтобы все ограждения и щитки находились на штатных местах.

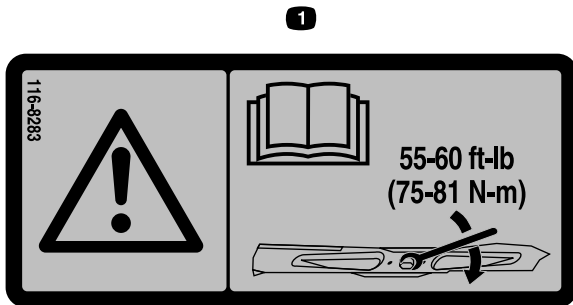

116-8283

decal116-8283

1. Осторожно! Указания по затяжке болта/гайки ножа с моментом 75 – 81 Н·м см. в *Руководстве оператора*.

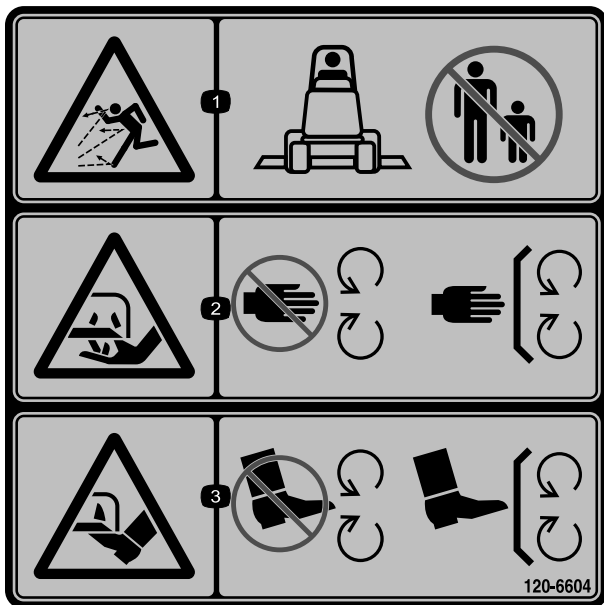

120-6604

decal120-6604

1. Опасность выброса предметов! Люди должны находиться на безопасном расстоянии от машины.
2. Опасность порезов и травматической ампутации кистей рук ножами газонокосилки! Держитесь подальше от движущихся частей; все защитные ограждения и кожухи должны быть на штатных местах.
3. Опасность порезов и травматической ампутации ступней ножами газонокосилки! Держитесь подальше от движущихся частей; все защитные ограждения и кожухи должны быть на штатных местах.

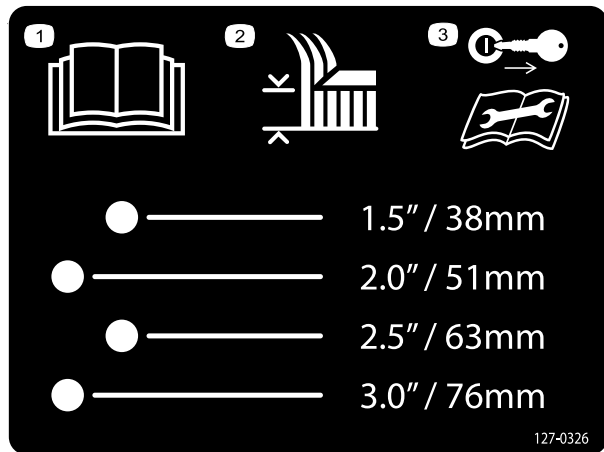

127-0326

decal127-0326

1. Прочтите *Руководство оператора*.
2. Высота скашивания
3. Прежде чем проводить техническое обслуживание, извлеките ключ и прочтите *Руководство оператора*.

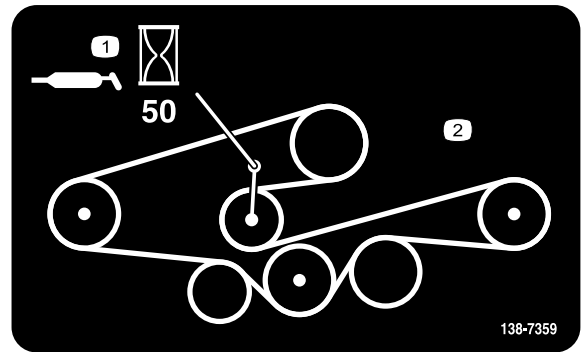

138-7359

decal138-7359

1. Смазывайте через каждые 50 часов.
2. Установка ремня

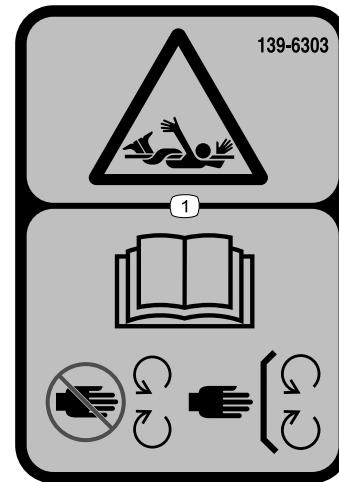

139-6303

decal139-6303

1. Опасность затягивания — прочтите *Руководство оператора*, держитесь в стороне от движущихся частей; следите, чтобы все ограждения и щитки находились на штатных местах.

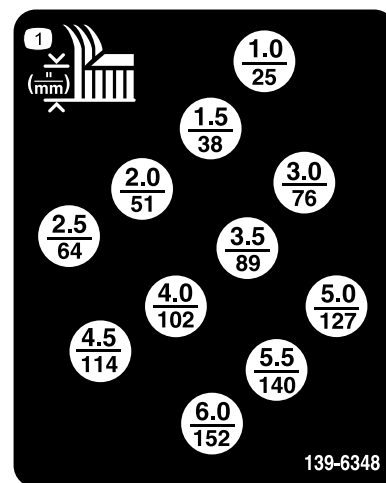

139-6348

decal139-6348

1. Высота скашивания (дюймы/миллиметры)

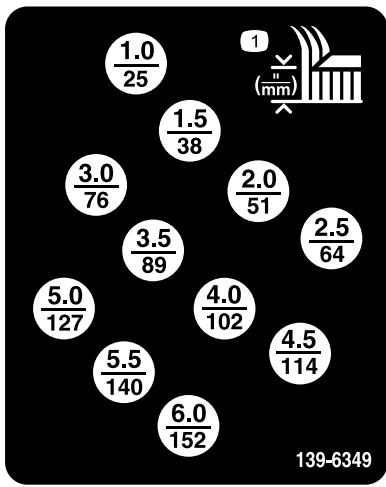

139-6349

decal139-6349

1. Высота скашивания (дюймы/миллиметры)

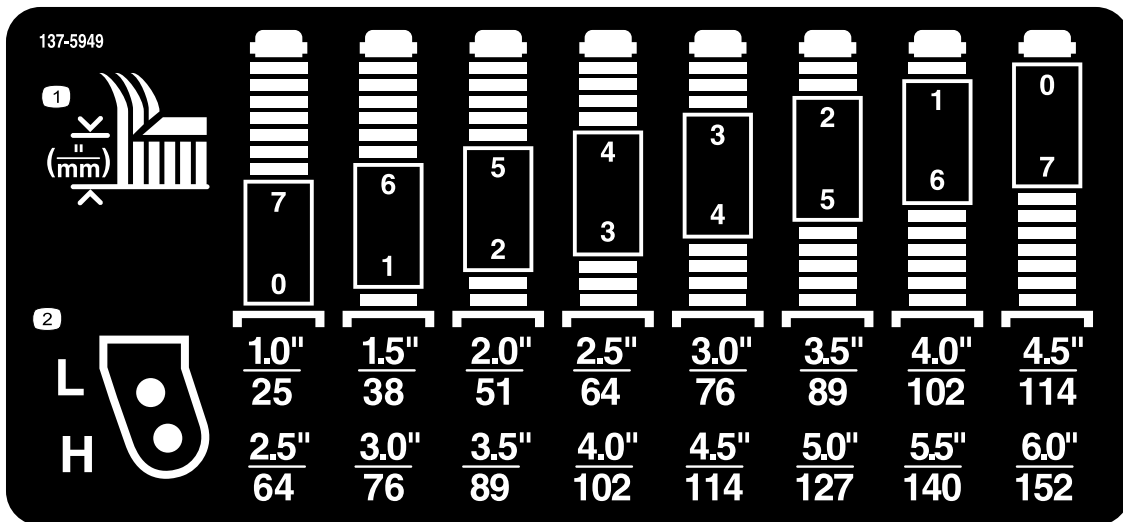

137-5949

decal137-5949

1. Высота скашивания

2. Монтажные отверстия

Сборка

Незакреплённые детали

Используя таблицу, представленную ниже, убедитесь в том, что все детали отгружены

Процедура	Наименование	Количество	Использование
1	Детали не требуются	–	Подготовьте машину.
2	Грязезащитное ограждение Кронштейн Заклепка	1 1 5	Установите грязезащитное ограждение на передний мост.
3	Болт с шестигранной головкой Шайба Штифт высоты скашивания	2 2 2	Установите режущий блок на тяговый блок.
4	Ступенчатый болт Проставка	2 2	Установите кожух вала отбора мощности.
5	Детали не требуются	–	Выверните режущий блок по горизонтали.
6	Детали не требуются	–	Смажьте режущий блок консистентной смазкой.

⚠ ПРЕДУПРЕЖДЕНИЕ

Для предотвращения несанкционированного запуска двигателя посторонним лицом, результатом которого может стать нанесение серьезных травм вам и находящимся поблизости лицам, не оставляйте ключ в замке зажигания.

Перед выполнением любого технического обслуживания извлеките ключ из замка зажигания.

⚠ ОПАСНО

Вращение вала отбора мощности после запуска двигателя может привести к серьезной травме.

Не запускайте двигатель и не включайте рычаг ВОМ, когда вал отбора мощности не подсоединен к редуктору на режущем блоке.

Примечание: Определите левую и правую стороны машины относительно места оператора.

1

Подготовка машины

Детали не требуются

Процедура

1. Установите машину на ровной поверхности.
2. Включите стояночный тормоз.
3. Выключите двигатель и извлеките ключ из замка зажигания.

2

Установка грязезащитного ограждения на передний мост

Детали, требуемые для этой процедуры:

1	Грязезащитное ограждение
1	Кронштейн
5	Заклепка

Процедура

Используйте 5 заклепок для установки кронштейна и грязезащитного ограждения на передний мост (Рисунок 3).



Рисунок 3

Показана левая сторона машины.

g312858

- 1. Кронштейн
- 2. Грязезащитное ограждение
- 3. Заклепка

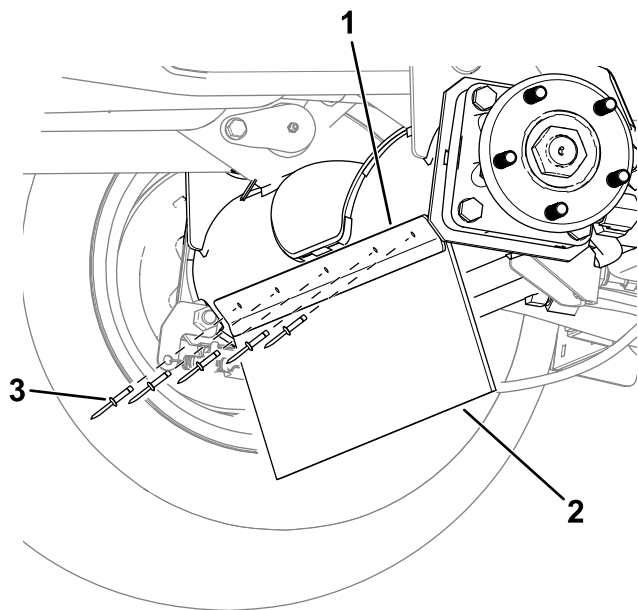
3

Установка режущего блока на тяговый блок

Детали, требуемые для этой процедуры:

2	Болт с шестигранной головкой
2	Шайба
2	Штифт высоты скашивания

Процедура

1. Припаркуйте машину на ровной горизонтальной поверхности, переведите рычаги подъема в самое нижнее положение, включите стояночный тормоз, выключите двигатель и извлеките ключ.
2. Расположите режущий блок перед тяговым блоком.
3. Вставьте вилку ВОМ в вал редуктора и соедините валы друг с другом с помощью 2 болтов и гаек, установленных в противоположных направлениях (Рисунок 4).



Рисунок 4

g299646

- 1. Редуктор
- 2. Вал механизма отбора мощности
- 3. Болты и гайки

4. Затяните болты и гайки (Рисунок 4); см. нормативы моментов затяжки в *Руководстве оператора* для вашей машины.
5. Нажимайте на подъемный рычаг вниз до тех пор, пока отверстия в подъемном рычаге не совпадут с отверстиями в рычагах

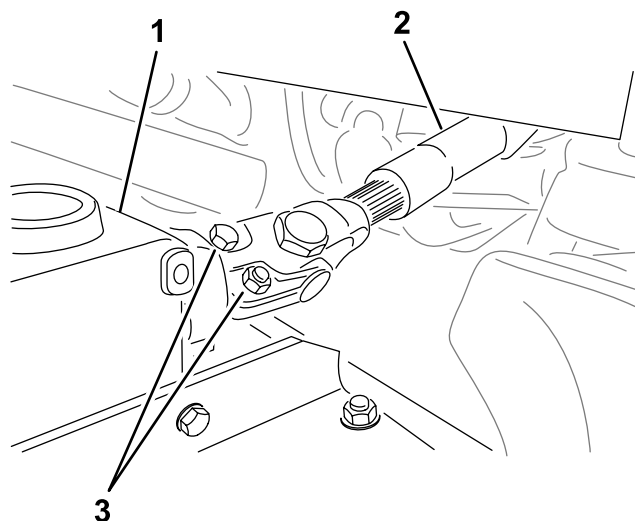
- поворотных колес, затем вставьте болты с шайбами в оба рычага.
- Совместите отверстия в подъемных рычагах с отверстиями в рычагах поворотных колес.
 - Используйте два болта с шестигранными головками и две шайбы для крепления рычагов поворотных колес к подъемным рычагам ([Рисунок 5](#)).

Если вы ранее использовали болты для установки режущего блока: нанесите резьбовой герметик на резьбу болтов.



Рисунок 5

g296375

- | | |
|-----------------------------|----------|
| 1. Подъемный рычаг | 3. Шайба |
| 2. Рычаг поворотного колеса | 4. Болт |

- Затяните болты с указанным моментом:
 - Если вы используете болты для установки режущего блока в первый раз:
Затяните болты с моментом от 256 до 313 Н·м.
 - Если вы ранее использовали болты для установки режущего блока:
Затяните болты с моментом от 195 до 239 Н·м.
- Установите высоту скашивания; см. раздел [Регулировка высоты скашивания \(страница 11\)](#).

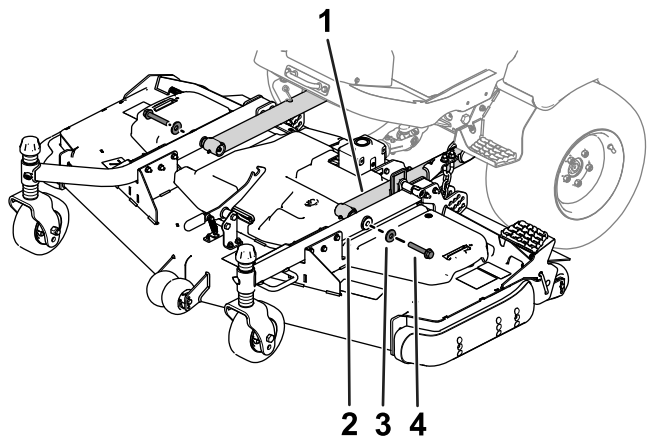
4

Установка кожуха вала отбора мощности

Детали, требуемые для этой процедуры:

2	Ступенчатый болт
2	Проставка

Процедура

Прикрепите кожух вала отбора мощности к редуктору с помощью двух ступенчатых болтов и двух проставок ([Рисунок 6](#)).



Рисунок 6

g296657

- | | |
|---------------------|-------------------------------|
| 1. Ступенчатый болт | 3. Кожух вала отбора мощности |
| 2. Проставка | |

5

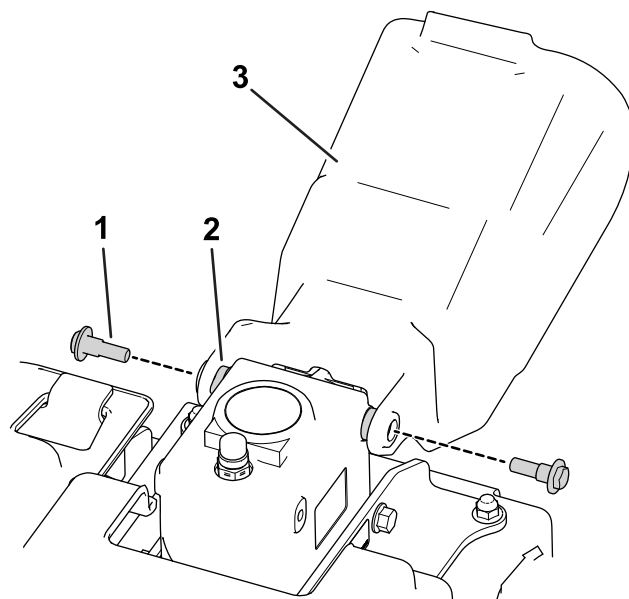
Выравнивание режущего блока по горизонтали

Детали не требуются

Процедура

Примечание: Выполните эти действия на ровной горизонтальной поверхности.

1. Поворачивайте ножи на всех наружных шпинделях до тех пор, пока их концы не будут направлены вперед и назад.
2. Измерьте расстояние от пола до передней кромки ножа.
3. Поднимите режущий блок в ТРАНСПОРТНОЕ положение.
4. Для установки требуемой высоты скашивания отрегулируйте количество прокладок на вилках передних поворотных колес.
5. Поверните ножи на 180° и измерьте расстояние от пола до обращенной назад кромки ножа.
6. Ослабьте нижние контргайки на U-образном болте цепи регулировки высоты скашивания ([Рисунок 7](#)).



Рисунок 7

g296783

1. Контргайки
2. U-образный болт
3. Цепь регулировки высоты скашивания

ножей были на 6–10 мм выше передних кромок.

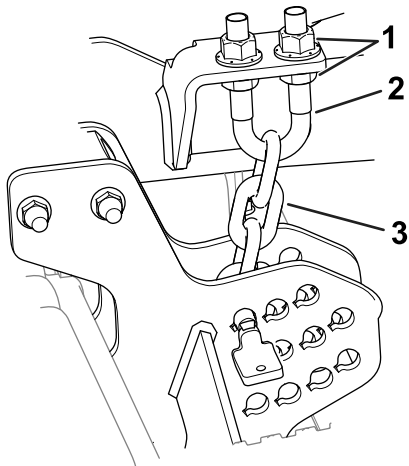
8. Затяните контргайки.

6

Смазывание режущего блока консистентной смазкой

Детали не требуются

Процедура

Перед эксплуатацией режущего блока его необходимо смазать консистентной смазкой для обеспечения требуемых характеристик; см. раздел [Смазка подшипников и втулок \(страница 17\)](#). Ненадлежащее смазывание машины приводит к преждевременному износу важнейших частей.

7. Отрегулируйте гайки ([Рисунок 7](#)), чтобы поднять или опустить заднюю часть режущего блока таким образом, чтобы кромки задних

Знакомство с изделием

Технические характеристики

Примечание: Технические характеристики и конструкция могут быть изменены без уведомления.

Ширина скашивания	<ul style="list-style-type: none">• Модель № 31974: 1,52 м (60 дюйма)• Модель № 31975: 1,82 м (72 дюйма)
Высота скашивания	Регулируется от 25 до 152 мм с шагом 13 мм.
Масса нетто	<ul style="list-style-type: none">• Модель № 31974: 195 кг• Модель № 31975: 222 кг

Навесные орудия и приспособления

Для улучшения и расширения возможностей машины можно использовать ряд утвержденных компанией Toro вспомогательных приспособлений и навесных орудий. Обратитесь в сервисный центр официального дилера или дистрибьютора или посетите сайт www.Toro.com, на котором приведен список всех утвержденных навесных орудий и вспомогательных приспособлений.

Для поддержания оптимальных рабочих характеристик машины и регулярного прохождения сертификации безопасности всегда приобретайте только оригинальные запасные части и приспособления компании Toro. Использование запасных частей и приспособлений, изготовленных другими производителями, может быть опасным и привести к аннулированию гарантии на изделие.

Эксплуатация

Примечание: Определите левую и правую стороны машины относительно места оператора.

⚠ ПРЕДОСТЕРЕЖЕНИЕ

Если вы оставите ключ в замке зажигания, кто-нибудь может случайно запустить двигатель и нанести серьезные травмы вам или окружающим.

Перед выполнением любого технического обслуживания вынимайте ключ из замка зажигания.

Регулировка высоты скашивания

Высота скашивания регулируется от 25 до 152 мм с шагом 13 мм. Порядок регулировки высоты скашивания

1. Припаркуйте машину на ровной горизонтальной поверхности, поднимите режущий блок в ТРАНСПОРТНОЕ положение, включите стояночный тормоз, выключите двигатель и извлеките ключ.
2. Выполните следующие действия:
 - Поместите оси поворотных колес в верхние или нижние отверстия вилок поворотных колес; см. раздел [Установка положения осей поворотных колес \(страница 11\)](#).
 - Добавьте или удалите одинаковое количество проставок из вилок поворотных колес; см. раздел [Расположение проставок в поворотных колесах \(страница 12\)](#).
 - Расположите цепи подъемных рычагов, используя штифты пластин регулировки высоты скашивания; см. раздел [Установка положения цепи регулировки высоты скашивания \(страница 12\)](#).

Установка положения осей поворотных колес

Поместите оси поворотных колес в одинаковые отверстия в обеих вилках поворотных колес. Для определения правильных отверстий в зависимости от настройки высоты см. [Рисунок 8](#) и [Рисунок 9](#).



Рисунок 8

- | | |
|-----------------------------|-----------------------------|
| 1. Колпачковая гайка | 4. Монтажные отверстия осей |
| 2. Проставки | 5. Поворотное колесо |
| 3. Регулировочные прокладки | |

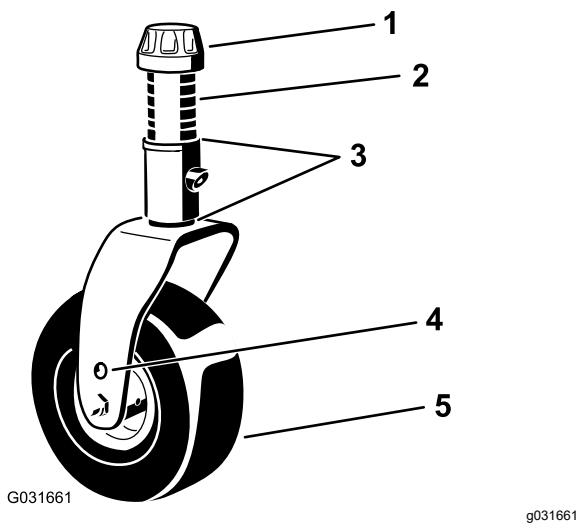

Рисунок 9

- | | |
|---|---|
| 1. Монтажные отверстия поворотных колес, определяющие высоту скашивания | 2. Проставки вилок поворотных колес, определяющие высоту скашивания |
|---|---|

Примечание: Чтобы предотвратить скапливание травы, при работе с высотой скашивания 64 мм или больше вставьте болт оси в самое нижнее отверстие. При обнаружении скапливания травы во время работы поменяйте направление движения машины на обратное, чтобы удалить загрязнения из области колеса/вилки.

Расположение проставок в поворотных колесах

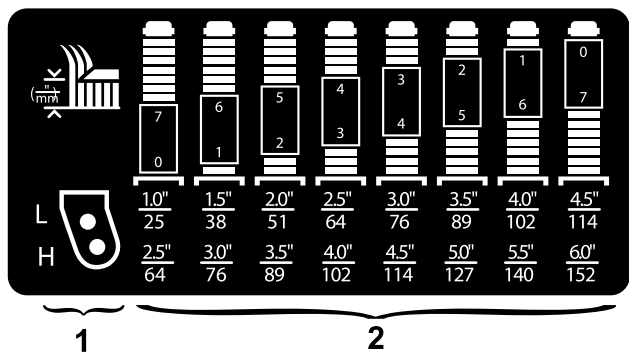
- Снимите колпачковую гайку с вала шпинделя (Рисунок 8) и извлеките шпиндель из рычага поворотного колеса. Установите на вал шпинделя две регулировочные прокладки таким же образом, как они были установлены первоначально. Эти регулировочные

прокладки необходимы для обеспечения одинакового уровня по всей ширине режущих блоков.

- Наденьте на вал шпинделя необходимое количество проставок для получения требуемой высоты скашивания (Рисунок 8).

Для определения требуемых комбинаций проставок в зависимости от настройки высоты скашивания см. Рисунок 9.

Примечание: Для получения нужной высоты скашивания или уровня режущего блока регулировочные прокладки можно устанавливать в любой комбинации сверху и внизу ступицы рычага поворотного колеса (по требованию).

- Пропустите шпиндель поворотного колеса через рычаг поворотного колеса.
- Установите на вал шпинделя регулировочные прокладки (как они были установлены первоначально) и остальные проставки.
- Установите колпачковую гайку для закрепления узла.

Установка положения цепи регулировки высоты скашивания

- Извлеките штифты крепления цепей регулировки высоты скашивания в задней части режущего блока (Рисунок 10).



Рисунок 10

- | | |
|---------------------------------------|----------|
| 1. Цепь регулировки высоты скашивания | 2. Штифт |
|---------------------------------------|----------|
- Чтобы определить подходящее отверстие для необходимой высоты скашивания, см. наклейку по настройкам высоты скашивания.

Примечание: Эта наклейка [№ детали по каталогу 139-6348 и 139-6349 – показана

в разделе [Наклейки с правилами техники безопасности и инструкциями \(страница 4\)](#)] расположена рядом с каждой пластиной регулировки высоты скашивания.

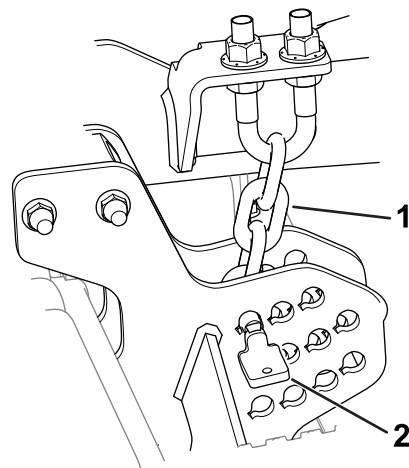
3. Закрепите цепи регулировки высоты скашивания в требуемых отверстиях с помощью штифтов.

Штифт должен быть установлен в самом нижнем звене цепи регулировки высоты скашивания. Цепь должна свисать прямо вниз ([Рисунок 10](#)) и не должна быть перекручена.



Рисунок 11

g296783

1. Контргайки
2. U-образный болт
3. Цепь регулировки высоты скашивания

Регулировка наклона режущего блока

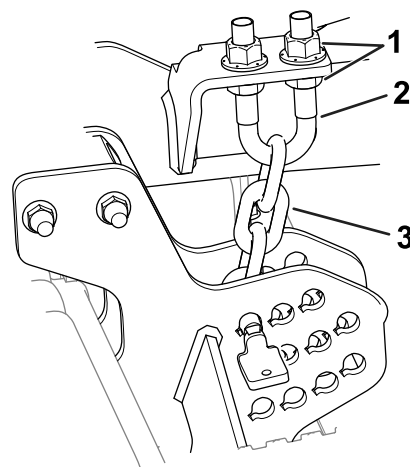
Рекомендуется использовать шаг ножа в диапазоне от 6 до 9,5 мм (т.е. задняя часть плоскости ножа должна быть расположена на 6–9,5 мм выше передней). Шаг ножа более 9,5 мм приводит к снижению потребляемой мощности, увеличению обрезков травы и ухудшению качества скашивания. Шаг менее 6 мм приводит к увеличению потребляемой мощности, уменьшению размера обрезков травы и улучшению качества скашивания.

1. Припаркуйте машину на ровной горизонтальной поверхности, опустите режущий блок, включите стояночный тормоз, выключите двигатель и извлеките ключ.
2. Настройте режущий блок на требуемую высоту скашивания.
3. Поверните один нож так, чтобы он был направлен строго вперед.
4. С помощью короткой линейки измерьте расстояние от пола до переднего конца ножа. Поверните конец ножа назад и измерьте расстояние от пола до конца ножа.
5. Для вычисления шага ножа вычтите результат измерения в передней части из результата измерения в задней части деки.
6. Ослабьте верхние или нижние контргайки на U-образном болте цепи регулировки высоты скашивания ([Рисунок 11](#)).

7. Отрегулируйте другую группу гаек, чтобы поднять или опустить заднюю часть режущего блока и добиться правильного наклона деки газонокосилки.
8. Затяните контргайки.

Регулировка защитных валиков

Каждый раз при изменении высоты скашивания необходимо отрегулировать высоту защитных валиков ([Рисунок 12](#)).



Рисунок 12

g296991

1. Припаркуйте машину на ровной горизонтальной поверхности, опустите режущий блок, включите стояночный тормоз, выключите двигатель и извлеките ключ.

- Прежде чем покинуть рабочее место оператора, выключите двигатель, извлеките ключ и дождитесь остановки всех движущихся частей машины.
- Отрегулируйте защитные валики, как показано на [Рисунок 13](#).

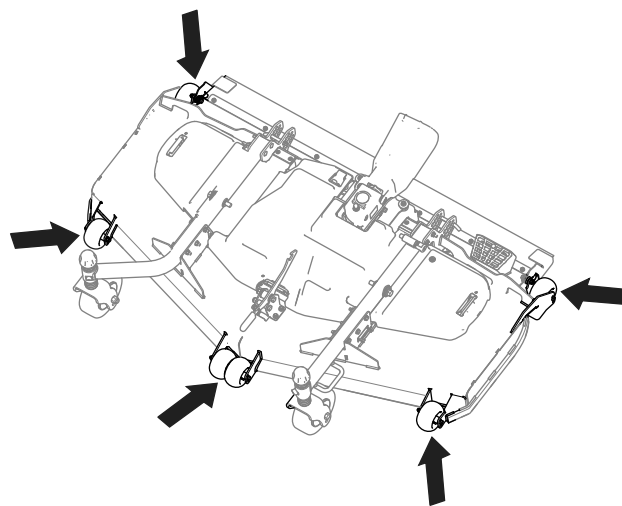
Примечание: Выберите отверстие таким образом, чтобы защитный валик располагался как можно ближе к необходимой высоте скашивания.



Рисунок 13

Показаны передние валики

g296902

- | | |
|-------------------|--------------------|
| 1. Защитный валик | 3. Фланцевая гайка |
| 2. Втулка | 4. Болт |

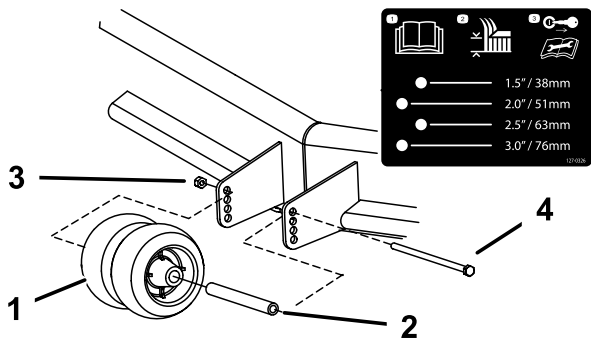
Исправление рассогласования режущего блока

Вследствие разного состояния травы и настройки уравнивания тягового блока рекомендуется перед началом рабочего скашивания проверить качество скашивания и внешний вид обработанного участка.

- Припаркуйте машину на ровной горизонтальной поверхности, опустите режущий блок, включите стояночный тормоз, выключите двигатель и извлеките ключ.
- Настройте режущий блок на требуемую высоту скашивания; см. раздел [Регулировка высоты скашивания \(страница 11\)](#).
- Проверьте и отрегулируйте давление в передних и задних шинах тягового блока в соответствии с указанным значением в *Руководстве оператора* для тягового блока.
- Проверьте, нет ли погнутых ножей, см. [Проверка на наличие погнутых ножей \(страница 21\)](#).

- Выполните скашивание на контрольном участке, чтобы проверить равномерность высоты скашивания.
- Если необходима регулировка режущих блоков, найдите плоское место, используя для проверки его ровности линейку длиной 2 м или больше.
- Чтобы было легче измерить плоскость ножа, установите максимальную высоту скашивания; см. раздел [Регулировка высоты скашивания \(страница 11\)](#).
- Опустите режущий блок на плоскую поверхность. Снимите верхние крышки с режущих блоков.
- Поверните ножи на шпинделях так, чтобы их концы были направлены вперед и назад.
- Измерьте расстояние от пола до переднего кончика режущей кромки ножа.

Если результаты измерений не совпадают с требуемыми значениями высоты скашивания и шага, см. раздел [Регулировка наклона режущего блока \(страница 13\)](#).

- Отрегулируйте количество проставок поворотных колес так, чтобы высота скашивания соответствовала значению, указанному на наклейке для поворотных колес; см. раздел [Расположение проставок в поворотных колесах \(страница 12\)](#).

Советы по эксплуатации

Быстрая установка дроссельной заслонки/скорости движения

Для поддержания достаточной производительности машины и деки во время скашивания эксплуатируйте машину с дроссельной заслонкой в положении «Быстро» и регулируйте скорость перемещения в зависимости от условий. Снижайте скорость движения по мере увеличения нагрузки на режущие ножи и увеличивайте скорость движения, когда нагрузка на ножи уменьшается.

Направление скашивания

Чередуйте направление скашивания, чтобы избежать образования со временем на травяном покрытии следов от колес. Это также способствует более равномерному разбрасыванию скошенной травы, что ускоряет ее перегнивание и позволяет использовать в качестве удобрения.

Скорость скашивания

Для повышения качества скашивания двигайтесь на пониженной скорости.

Не скашивайте траву слишком низко

Если ширина скашивания режущего блока превышает ширину ранее использовавшейся газонокосилки, увеличьте высоту скашивания, чтобы не скосить слишком низко неровное травяное покрытие.

Выберите подходящую для конкретных условий настройку высоты скашивания

Срезайте примерно 25 мм, но не более 1/3 высоты травы. При скашивании травяного покрова повышенной густоты и плотности может потребоваться снижение скорости движения и(или) увеличение высоты скашивания до следующей установочной метки.

Внимание: При срезе более 1/3 высоты травы, при скашивании редкой длинной травы или в сухих условиях рекомендуется использовать плоские ножи, чтобы уменьшить выброс в воздух обрезков травы и мусора, а также снизить нагрузку на компоненты привода деки.

Высокая трава

Если длина травы больше обычной или если трава очень влажная, установите высоту скашивания выше обычного и скосите траву при такой настройке. Затем повторите скашивание при более низкой, нормальной настройке.

Уход за режущим блоком

После каждого использования очищайте нижнюю поверхность режущего блока от скошенной травы и грязи. Если трава и грязь скапливаются внутри режущего блока, качество скашивания в конце концов станет неудовлетворительным.

Для снижения опасности возгорания следите, чтобы на двигателе, глушителе, в аккумуляторном отсеке, на стояночном тормозе, режущих блоках и в отсеке хранения топлива не было травы, листьев или избытка смазки. Удаляйте все следы утечек масла или топлива.

Техническое обслуживание ножей

- Нож должен быть острым в течение всего сезона скашивания; острый нож обеспечивает ровное срезание травы без разрывов и измельчения. При разрыве и измельчении трава становится коричневой по краям, что замедляет ее рост и увеличивает риск поражения болезнями.
- Ежедневно проверяйте остроту заточки ножей, а также наличие износа или повреждений. При необходимости заточите ножи.
- Если нож поврежден или изношен, немедленно замените его оригинальным сменным ножом компании Toro. См. [Демонтаж и установка ножа \(ножей\) режущего блока \(страница 21\)](#).

Техническое обслуживание

Примечание: Определите левую и правую стороны машины относительно места оператора.

Рекомендуемый график(и) технического обслуживания

Периодичность технического обслуживания	Порядок технического обслуживания
Через первые 2 часа	<ul style="list-style-type: none"> Затяните гайки поворотных колес.
Через первые 10 часа	<ul style="list-style-type: none"> Проверьте момент затяжки детали крепления приводного вала механизма отбора мощности к редуктору. Затяните гайки поворотных колес.
Через первые 50 часа	<ul style="list-style-type: none"> Замените масло в редукторе.
Перед каждым использованием или ежедневно	<ul style="list-style-type: none"> Смажьте втулки рычагов поворотных колес. Очистите режущий блок.
Через каждые 50 часов	<ul style="list-style-type: none"> Заправьте масленки консистентной смазкой. Заправляйте пресс-масленки консистентной смазкой сразу после каждой мойки. Проверьте масло в редукторе. Затяните гайки поворотных колес. Проверьте регулировку натяжения ремня привода ножей. Очистите пространство под крышками ремней режущего блока.
Через каждые 100 часов	<ul style="list-style-type: none"> Проверьте момент затяжки детали крепления приводного вала механизма отбора мощности к редуктору.
Через каждые 400 часов	<ul style="list-style-type: none"> Замените масло в редукторе.

Перечень операций ежедневного технического обслуживания

Скопируйте эту страницу для повседневного использования.

Пункт проверки при техобслуживании	Дни недели:						
	Пн.	Вт.	Ср.	Чт.	Пт.	Сб.	Вс.
Проверьте состояние ножей							
Заправьте все масленки консистентной смазкой ¹							
Восстановите поврежденное лакокрасочное покрытие							

1. Незамедлительно после каждой мойки, независимо от указанного интервала.

Отметки о проблемных зонах
Проверил:

Пункт	Дата	Информация

⚠ ПРЕДОСТЕРЕЖЕНИЕ

Если вы оставите ключ в замке зажигания, кто-нибудь может случайно запустить двигатель и нанести серьезные травмы вам или окружающим.

Перед выполнением любого технического обслуживания вынимайте ключ из замка зажигания.

Смазка подшипников и втулок

Интервал обслуживания: Через каждые 50 часов
Заправляйте пресс-масленки консистентной смазкой сразу после каждой мойки.

На машине установлены пресс-масленки, которые должны регулярно заполняться консистентной смазкой № 2 на литиевой основе.

1. Припаркуйте машину на ровной горизонтальной поверхности, опустите режущий блок, включите стояночный тормоз, выключите двигатель и извлеките ключ.
2. Смажьте следующие зоны:
 - Втулки валов вилок поворотных колес (4 шт.) ([Рисунок 14](#)).



Рисунок 14

g011557

g011557

- Подшипники валов рычагов натяжных роликов ([Рисунок 15](#))

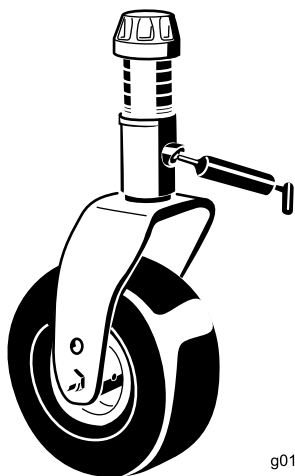

Рисунок 15

g296992

Проверка уровня масла в редукторе

Интервал обслуживания: Через каждые 50 часов

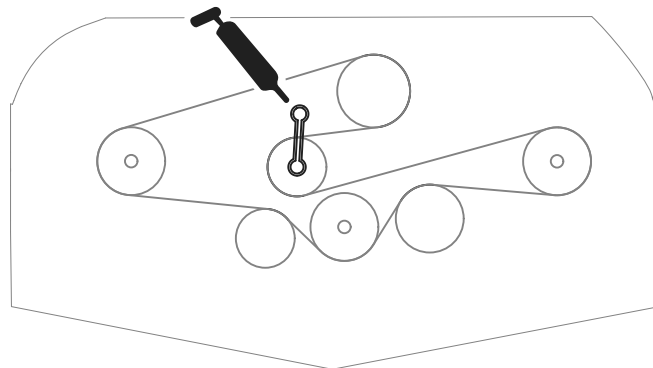
Через первые 50 часа

Через каждые 400 часов

Редуктор рассчитан на эксплуатацию с трансмиссионным маслом SAE 80-90. Несмотря на то что редуктор поставляется с завода с маслом, проверьте его уровень перед эксплуатацией режущего блока. Заправочный объем масла в редукторе 283 мл.

1. Припаркуйте машину на ровной горизонтальной поверхности, опустите режущий блок, включите стояночный тормоз, заглушите двигатель и извлеките ключ.
2. Извлеките щуп/снимите пробку заливной горловины в верхней части редуктора ([Рисунок 16](#)) и убедитесь в том, что уровень масла находится между отметками на щупе. Если уровень масла низкий, долейте такое количество масла, чтобы его уровень располагался между отметками.



Рисунок 16

G010548
g010548

1. Масломерный щуп / пробка заливного отверстия

3. Вставьте масломерный щуп и затяните его с моментом 9 Н·м.

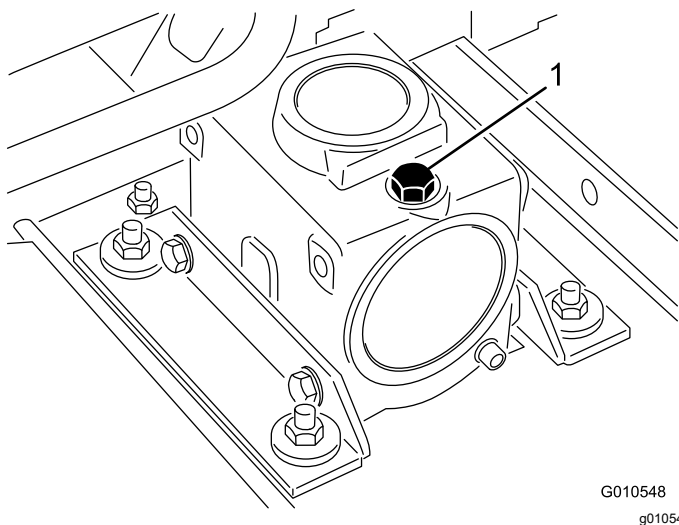

Рисунок 17

g299646

1. Редуктор

2. Болты и гайки

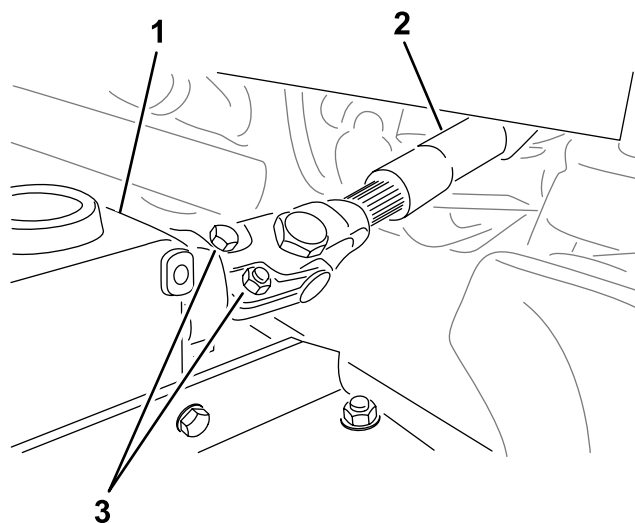
3. Приводной вал механизма отбора мощности

Проверка моментов затяжки деталей крепления приводного вала механизма отбора мощности к редуктору

Интервал обслуживания: Через первые 10 часа

Через каждые 100 часов

Проверьте момент затяжки деталей крепления приводного вала механизма отбора мощности к редуктору (Рисунок 17); см. раздел «Настройка» в *Руководстве оператора* для вашей машины, в котором приведены соответствующие моменты затяжки.

Снятие режущего блока с тягового блока

1. Припаркуйте машину на ровной горизонтальной поверхности и поднимите режущий блок.
2. Снимите штифты высоты скашивания (Рисунок 18) с пластин режущего блока.



Рисунок 18

g296784

1. Цепь регулировки высоты скашивания

2. Штифт

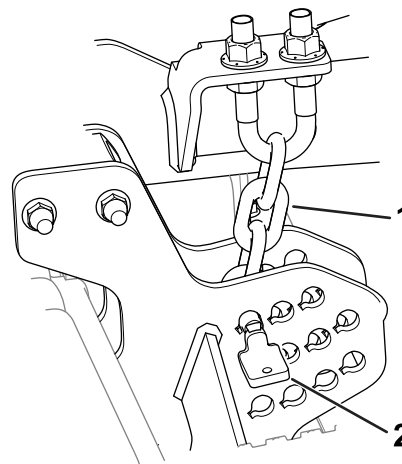
3. Опустите режущий блок, включите стояночный тормоз, выключите двигатель и извлеките ключ.

- Отверните болты с шайбами, которые крепят подъемные рычаги к рычагам поворотных колес.



Рисунок 19

g296375

- | | |
|-----------------------------|----------|
| 1. Подъемный рычаг | 3. Шайба |
| 2. Рычаг поворотного колеса | 4. Болт |

- Выверните болты с гайками с вала отбора мощности (Рисунок 20) и снимитевилку с редуктора.

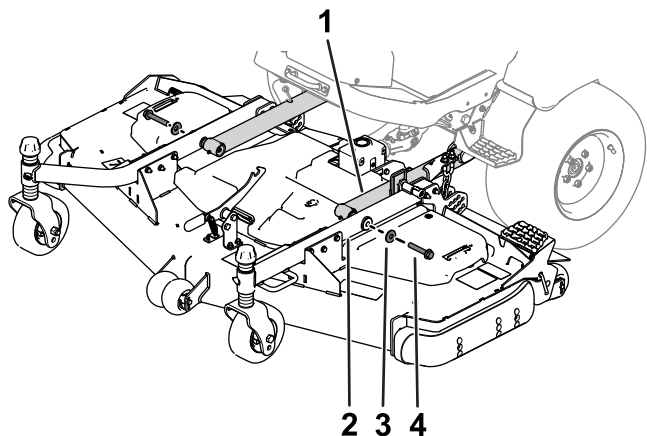

Рисунок 20

g299646

- | | |
|----------------------------------|------------------|
| 1. Редуктор | 3. Болты и гайки |
| 2. Вал механизма отбора мощности | |

▲ ОПАСНО

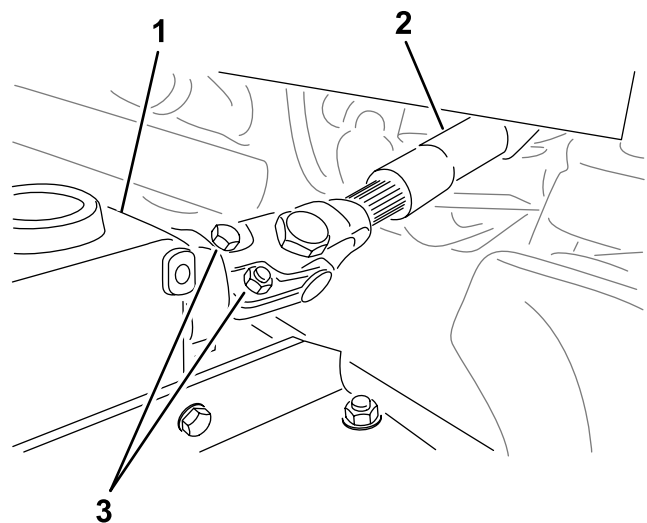
Вращение вала отбора мощности после запуска двигателя может привести к серьезной травме.

Не запускайте двигатель и не включайте рычаг ВОМ, когда вал отбора мощности не подсоединен к редуктору на режущем блоке.

Техническое обслуживание втулок рычагов поворотных колес

В рычагах поворотных колес имеются втулки, запрессованные в верхней и нижней частях трубы, и после многих часов работы эти втулки изнашиваются.

Для проверки втулок поворачивайтевилку поворотного колеса вперед-назад и вправо-влево. Свободное перемещение шпинделя поворотного колеса внутри втулок свидетельствует о износе втулок; замените их.

- Припаркуйте машину на ровной горизонтальной поверхности, опустите режущий блок, включите стояночный тормоз, выключите двигатель и извлеките ключ.
- Снимите колпачковую гайку, проставку (проставки) и упорную шайбу с верха вала поворотного колеса.
- Извлеките вал поворотного колеса из монтажной трубы. Упорную шайбу и проставки оставьте на нижней части вала.
- Вставьте выколотку сверху или снизу монтажной трубы и выбейте втулку из трубы (Рисунок 21). Выбейте также из трубы другую втулку. Очистите от грязи внутреннюю поверхность трубы.



Рисунок 21

g004737

- | | |
|-----------------------------|-----------|
| 1. Труба поворотного колеса | 2. Втулки |
|-----------------------------|-----------|

- Нанесите консистентную смазку на внутренние и наружные поверхности новых

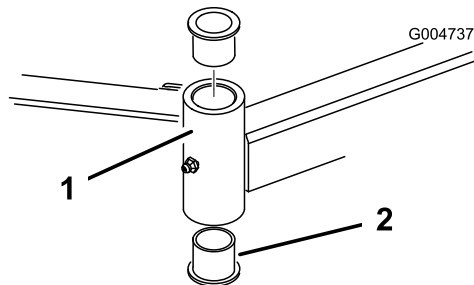
втулок. С помощью молотка и плоской пластины забейте втулки в монтажную трубу.

6. Проверьте шпindel поворотного колеса на наличие износа и замените, если он поврежден.
7. Проденьте шпindel поворотного колеса через втулки и монтажную трубу, наденьте упорную шайбу и проставку (проставки) на шпindel и установите колпачковую гайку на шпindel поворотного колеса.

Техническое обслуживание поворотных колес и подшипников

1. Припаркуйте машину на ровной горизонтальной поверхности, опустите режущий блок, включите стояночный тормоз, выключите двигатель и извлеките ключ.
2. Удалите контргайку с болта, удерживающего узел поворотного колеса между вилкой поворотного колеса (Рисунок 22). Захватите поворотное колесо и выньте болт из вилки или поворотного рычага.
3. Извлеките подшипник из ступицы колеса и дайте выпасть проставке подшипников (Рисунок 22). Снимите подшипник с противоположной стороны ступицы колеса.
4. Проверьте на износ подшипники, проставку и внутреннюю поверхность ступицы колеса. Замените все поврежденные части.
5. Для сборки поворотного колеса вставьте подшипники в ступицу колеса. При установке подшипников нажимайте на наружное кольцо подшипника.



Рисунок 22

- | | |
|-----------------------------|--------------------------------|
| 1. Поворотное колесо | 3. Подшипники |
| 2. Вилка поворотного колеса | 4. Распорная втулка подшипника |

6. Вставьте проставку подшипников в ступицу колеса. Вставьте другой подшипник в открытый конец ступицы колеса до зажима проставки подшипников внутри ступицы колеса.
7. Установите узел поворотного колеса между вилкой колеса и закрепите его болтом и контргайкой.

Обслуживание режущих ножей

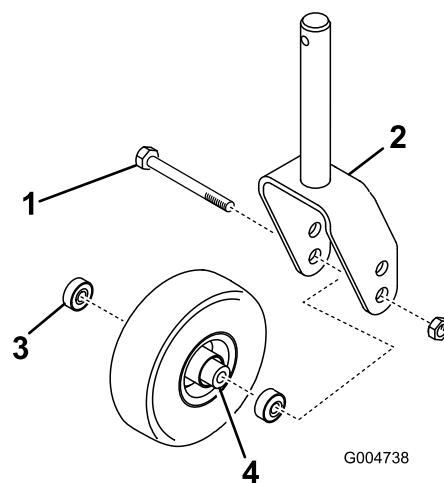
Правила техники безопасности при обращении с ножами

Износ или повреждение ножа может привести к его разрушению. Выброс фрагментов ножа в направлении оператора или находящихся поблизости людей может стать причиной серьезной травмы или гибели.

- Периодически проверяйте ножи на наличие износа или повреждений.
- При проверке ножей будьте внимательны. При техническом обслуживании ножей оберните их ветошью или наденьте перчатки и будьте внимательны. Выполняйте только замену или заточку ножей; никогда не выпрямляйте и не сваривайте их.
- При использовании газонокосилок с несколькими ножами будьте осторожны, поскольку вращение одного ножа может привести к вращению других ножей.

Проверка на наличие погнутых ножей

После столкновения машины с посторонним предметом проверьте ее на отсутствие повреждений и при необходимости отремонтируйте машину перед повторным пуском и возобновлением эксплуатации. Затяните все гайки шкивов шпинделей с моментом от 176 до 203 Н·м.

1. Припаркуйте машину на ровной горизонтальной поверхности, поднимите режущий блок в ТРАНСПОРТНОЕ положение, включите стояночный тормоз, выключите двигатель и извлеките ключ.
2. Поднимите режущий блок в положение ТЕХНИЧЕСКОГО ОБСЛУЖИВАНИЯ; см. *Руководство оператора* для вашего тягового блока.
3. Поверните нож так, чтобы его концы были направлены вперед и назад, и измерьте расстояние между внутренней частью режущего блока и режущей кромкой в передней части ножа (**Рисунок 23**).

Примечание: Запомните этот размер.



Рисунок 23

4. Поверните вперед противоположный конец ножа и измерьте расстояние между режущим блоком и режущей кромкой ножа в том же положении, что на этапе 3.

Примечание: Разность между размерами, полученными на этапах 3 и 4, не должна превышать 3 мм. Если этот размер превышает 3 мм, нож погнут и его следует заменить; см. [Демонтаж и установка ножа \(ножей\) режущего блока \(страница 21\)](#).

Демонтаж и установка ножа (ножей) режущего блока

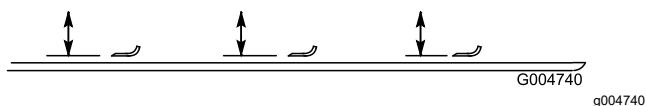
Замените нож, если он ударился о твердый предмет, разбалансирован или погнут. Обязательно используйте оригинальные запасные ножи Того, чтобы быть уверенным в их безопасности и оптимальных характеристиках.

1. Припаркуйте машину на ровной горизонтальной поверхности, поднимите режущий блок в ТРАНСПОРТНОЕ положение, включите стояночный тормоз, выключите двигатель и извлеките ключ.

2. Поднимите режущий блок в положение ТЕХНИЧЕСКОГО ОБСЛУЖИВАНИЯ; см. *Руководство оператора* для вашего тягового блока.
3. Возьмитесь за конец ножа рукой в перчатке на толстой подкладке или через слой ветоши.
4. Снимите болт ножа, втулку и нож с вала шпинделя (**Рисунок 24**).



Рисунок 24

g299661

1. Нож
2. Втулка
3. Болт ножа

5. Установите нож, втулку и болт ножа и затяните болт ножа с моментом от 115 до 149 Н·м.

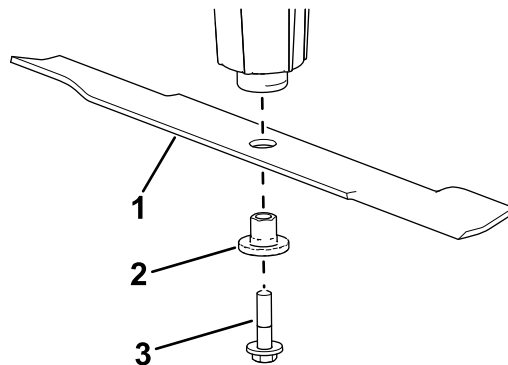
Внимание: Для правильного скашивания криволинейная часть ножа должна быть направлена вперед и внутрь режущего блока.

Примечание: Если нож ударился об инородный предмет, затяните все гайки шкивов шпинделей с моментом от 115 до 149 Н·м.

Проверка и заточка ножа (ножей) режущих блоков

И режущая кромка, и крыло, которое представляет собой отогнутую вверх часть, противоположную режущей кромке, имеют важное значение для качества скашивания.

Следите, чтобы ножи были острыми в течение всего сезона скашивания. Острые ножи могут обеспечить ровное срезание травы, без разрывов и измельчения.

Проверьте ножи на наличие износа или повреждений. Крыло имеет важное значение, потому что оно поднимает траву вверх, тем самым обеспечивая ровный срез, и при этом постепенно изнашивается в процессе работы.

1. Припаркуйте машину на ровной горизонтальной поверхности, поднимите

- режущий блок в ТРАНСПОРТНОЕ положение, включите стояночный тормоз, выключите двигатель и извлеките ключ.
2. Поднимите режущий блок в положение ТЕХНИЧЕСКОГО ОБСЛУЖИВАНИЯ; см. *Руководство оператора* для вашего тягового блока.
 3. Осторожно проверьте режущие кромки ножей, особенно в точке соединения плоской и изогнутой частей ножа ([Рисунок 25](#)).

Примечание: Так как песок и абразивные материалы могут вызвать износ металла, соединяющего плоскую и изогнутую части ножа, проверьте нож перед использованием газонокосилки. В случае обнаружения износа ([Рисунок 25](#)) замените нож.



Рисунок 25

- | | |
|--------------------|---------------------------------|
| 1. Режущая кромка | 3. Формирование износа/бороздки |
| 2. Изогнутая часть | 4. Трещина |

4. Проверьте режущие кромки всех ножей и заточите их, если они затупились или имеют зазубрины ([Рисунок 26](#)).

Примечание: Чтобы ножи всегда оставались острыми, затачивайте только верхнюю сторону режущей кромки и сохраняйте первоначальный угол заточки ([Рисунок 26](#)). Балансировка ножа не нарушается, если с обеих режущих кромок удаляется одинаковое количество материала.

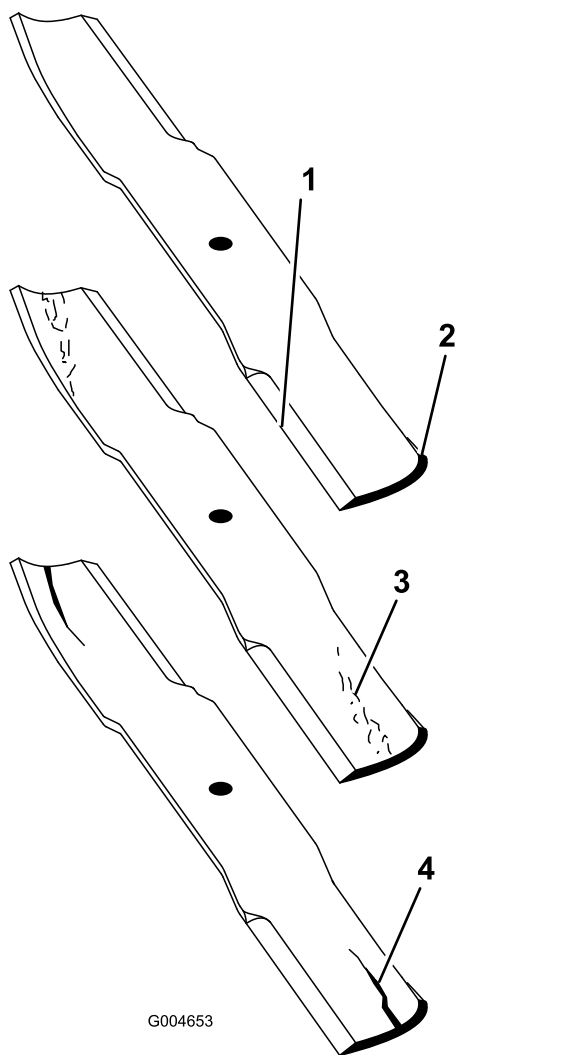

Рисунок 26

1. Заточивайте под первоначальным углом.

Примечание: Снимите ножи и заточите их на точильном станке. После заточки режущих кромок установите нож; см. раздел [Демонтаж и установка ножа \(ножей\) режущего блока](#) (страница 21).

Проверка и исправление рассогласования ножей

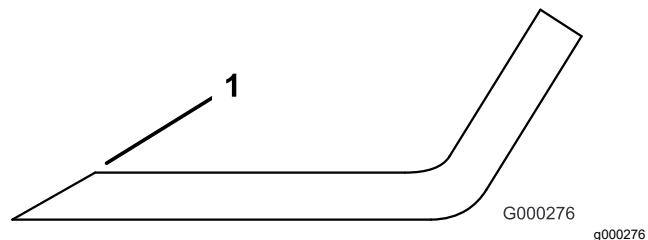
При рассогласовании между ножами на траве после скашивания будут видны полосы. Эту проблему можно устранить, убедившись в прямолинейности ножей и в том, что все ножи осуществляют скашивание в одной плоскости.

1. Используя длинный (1 м) плотницкий уровень, найдите на полу мастерской ровный участок.
2. Припаркуйте машину на ровной горизонтальной поверхности, опустите режущий блок, включите стояночный тормоз, выключите двигатель и извлеките ключ.
3. Установите максимальную высоту скашивания; см. [Регулировка высоты скашивания](#) (страница 11).
4. Снимите верхние крышки с режущих блоков.
5. Поворачивайте ножи до тех пор, пока их концы не будут направлены вперед и назад. Измерьте расстояние от пола до передней кромки ножа. Запомните этот размер. Затем поверните этот же нож так, чтобы вперед был направлен его противоположный конец, и снова измерьте расстояние. Разность между этими размерами не должна превышать 3 мм.

Если разность превышает 3 мм, замените нож, т.к. он погнут. Измерьте все ножи.

- Сравните результаты измерения наружных ножей с результатом измерения среднего ножа. Средний нож должен быть не более чем на 10 мм ниже наружных ножей. Если средний нож более чем на 10 мм ниже наружных ножей, перейдите к пункту [7](#) и добавьте регулировочные прокладки между корпусом шпинделя и нижней частью режущего блока.
- Отверните болты, снимите плоские шайбы, стопорные шайбы и гайки с наружного шпинделя в зоне, где необходимо добавить регулировочные прокладки. Чтобы поднять или опустить нож, добавьте регулировочную прокладку № по каталогу 3256-24 между корпусом шпинделя и нижней частью режущего блока. Продолжайте проверять выравнивание ножей и добавлять регулировочные прокладки, пока концы всех ножей не будут в пределах требуемых размеров.

Внимание: Не используйте более трех регулировочных прокладок в любом месте расположения отверстия. Используйте уменьшающееся количество регулировочных прокладок в соседних отверстиях, если к любому из отверстий добавляется более одной прокладки.

- Установите крышки ремней.



Рисунок 27

g295691

- Натяжной ролик

- Снимите старый ремень со шкивов шпинделей и с натяжного ролика.
- Удерживая натяжной ролик с помощью динамометрического ключа или аналогичного инструмента, проложите новый ремень вокруг шкивов шпинделей и натяжного ролика в сборе, как показано на [Рисунок 28](#).

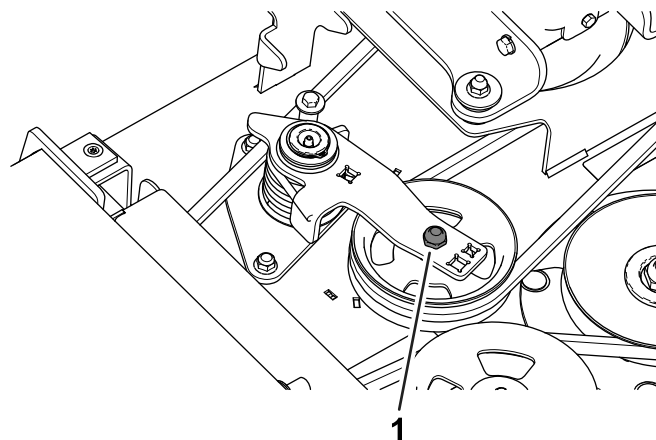

Рисунок 28

g296055

- Установка ремня

- Установите крышки ремней.

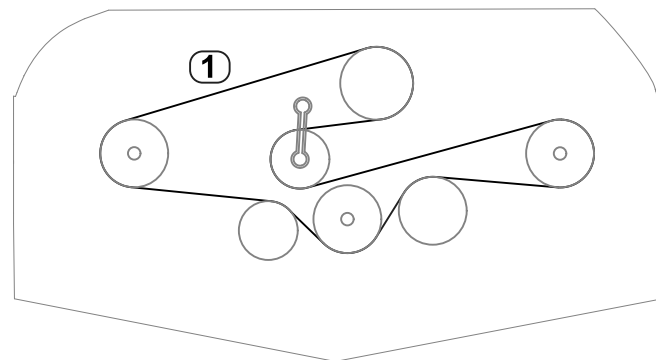
Замена приводного ремня

Ремень привода ножей, натягиваемый подпружиненным натяжным роликом, очень прочный. Однако после многих часов эксплуатации на ремне появляются признаки износа. Признаки износа ремня: визг при вращении ремня, проскальзывание ножей во время скашивания, бахрома по краям, следы подгорания и трещины. Замените ремень при появлении любого из этих признаков.

- Припаркуйте машину на ровной горизонтальной поверхности, опустите режущий блок, включите стояночный тормоз, выключите двигатель и извлеките ключ.
- Снимите кожухи ремней с верхней стороны режущего блока и уложите их рядом.
- Используя динамометрический ключ или аналогичный инструмент, отодвиньте натяжной ролик ([Рисунок 27](#)) от ремня привода, чтобы ослабить ремень и снять его со шкивов редуктора.

Очистка пространства под режущим блоком

Интервал обслуживания: Перед каждым использованием или ежедневно

Удаляйте скопления травы из пространства под режущим блоком ежедневно.

- Припаркуйте машину на ровной горизонтальной поверхности, поднимите режущий блок в ТРАНСПОРТНОЕ положение, включите стояночный тормоз, выключите двигатель и извлеките ключ.

2. Поднимите режущий блок в положение ТЕХНИЧЕСКОГО ОБСЛУЖИВАНИЯ; см. *Руководство оператора* для вашего тягового блока.
3. Тщательно промойте нижнюю сторону режущего блока водой.

Хранение

1. Выключите механизм отбора мощности, отпустите педаль тяги в нейтральное положение и включите стояночный тормоз.
2. Заглушите двигатель, извлеките ключ и дождитесь остановки всех движущихся частей машины, прежде чем покинуть рабочее место оператора.
3. Дайте двигателю остыть перед регулировкой, очисткой, помещением на хранение или ремонтом машины.
4. Тщательно очистите режущий блок, обращая особое внимание на следующие места:
 - Пространство под режущим блоком
 - Пространство под кожухами ремней режущего блока
 - Узел вала отбора мощности
 - Все масленки и шарниры
5. Снимите, заточите и отбалансируйте ножи режущего блока. Установите ножи и затяните крепежные детали ножей с моментом от 115 до 149 Н·м.
6. Проверьте затяжку всех крепежных элементов и при необходимости подтяните их.
7. Заправьте консистентной смазкой или маслом все масленки и оси поворота. Удалите избыточную смазку.
8. Слегка зачистите шкуркой и подкрасьте места, где имеются царапины, сколы или ржавчина. Отремонтируйте все вмятины.

Примечания:

Заявление об учете технических условий

Компания Toro, расположенная по адресу 8111 Lyndale Ave. South, Bloomington, MN, USA, заявляет, что следующий блок (блоки) соответствует перечисленным директивам при условии их установки в соответствии с прилагаемыми инструкциями к определенным моделям производства компании Toro, как указано в Декларации соответствия.

Номер модели	Заводской номер	Описание изделия	Описание счета-фактуры	Общее описание	Директива
31974	400000000 и до	60-дюймовая газонокосилка с задним выбросом	60" RD DECK - TIER 2	60-дюймовая газонокосилка с задним выбросом	2006/42/EC, 2000/14/EC
31975	400000000 и до	72-дюймовая газонокосилка с задним выбросом	72" RD DECK - TIER 2	72-дюймовая газонокосилка с задним выбросом	2006/42/EC, 2000/14/EC

Необходимая техническая документация составлена в соответствии с требованиями части В приложения VII Директивы 2006/42/EC.

В случае поступления запроса от органов государственной власти мы обязуемся передать соответствующую информацию по компонентам частично укомплектованных/собранных автомобилей. Метод передачи информации – электронным сообщением.

Данный механизм подлежит вводу в эксплуатацию только после встраивания в утвержденные модели Toro, на основе Декларации соответствия требованиям и согласно всем инструкциям, в результате чего этот механизм может считаться отвечающим всем соответствующими Директивам.

Сертифицировано:



John Heckel

8111 Lyndale Ave. South
Bloomington, MN 55420, USA
Май 28, 2020

Официальный представитель:

Marcel Dutrieux
Manager European Product Integrity
Toro Europe NV
Nijverheidsstraat 5
2260 Oevel
Belgium

Уведомление о конфиденциальности Европейского агентства по защите окружающей среды (ЕЕА) / Великобритании

Использование ваших персональных данных компанией Toro

Компания The Toro Company («Торо») обеспечивает конфиденциальность ваших данных. Когда вы приобретаете наши изделия, мы можем собирать о вас некоторую личную информацию напрямую или через ваше местное представительство или дилера компании Toro. Компания Toro использует эту информацию, чтобы выполнять свои контрактные обязательства, такие как регистрация вашей гарантии, обработка вашей гарантийной претензии или для связи с вами в случае отзыва продукции, а также для других законных целей ведения деятельности, например, для оценки удовлетворенности клиентов, улучшения наших изделий или предоставления вам информации, которая может быть вам интересна. Компания Toro может предоставлять вашу информацию своим дочерним компаниям, филиалам, дилерам или другим деловым партнерам в связи с указанными видами деятельности. Мы также можем раскрывать персональные данные, когда это требуется согласно законодательству или в связи с продажей, приобретением или слиянием компании. Мы никогда не будем продавать ваши персональные данные каким-либо другим компаниям для целей маркетинга.

Хранение ваших персональных данных

Компания Toro хранит ваши персональные данные до тех пор, пока они являются актуальными в связи с вышеуказанными целями и в соответствии с требованиями законодательства. Для получения дополнительной информации по применяемым срокам хранения данных свяжитесь с нами по электронной почте legal@toro.com.

Обязательство компании Toro по обеспечению безопасности

Ваши персональные данные могут быть обработаны в США или другой стране, в которой могут действовать менее строгие законы о защите информации, чем в стране вашего проживания. Когда мы передаем ваши данные за пределы страны вашего проживания, мы предпринимаем требуемые согласно закону действия, чтобы убедиться, что приняты надлежащие меры защиты ваших данных и соблюдается конфиденциальность при обращении с ними.

Доступ и исправление

Вы имеете право на исправление или просмотр ваших персональных данных, можете возражать против обработки ваших данных или ограничивать их обработку. Чтобы сделать это, свяжитесь с нами по электронной почте legal@toro.com. Если у вас есть опасения относительно того, каким образом компания Toro обращается с вашей информацией, мы рекомендуем обратиться с соответствующими вопросами непосредственно к нам. Просим обратить внимание, что резиденты европейских стран имеют право подавать жалобу в Агентство по защите персональных данных.



Гарантия компании Toro

Ограниченная гарантия на два года, или 1500 часов работы

Условия гарантии и изделия, на которые она распространяется

Компания Toro и ее филиал Toro Warranty в соответствии с заключенным между ними соглашением совместно гарантируют, что серийное изделие Toro («Изделие») не будет иметь дефектов материалов или изготовления в течение 2 лет или 1500 часов работы* (в зависимости от того, что наступит раньше). Настоящая гарантия распространяется на все изделия, за исключением азараторов (см. отдельные условия гарантии на эти изделия). При возникновении гарантийного случая компания отремонтирует изделие за свой счет, включая диагностику, трудозатраты и запасные части. Настоящая гарантия начинается со дня доставки Изделия первоначальному розничному покупателю.
* Изделие оборудовано счетчиком моточасов.

Порядок подачи заявки на гарантийное обслуживание

При возникновении гарантийного случая следует немедленно сообщить об этом дистрибьютору или официальному дилеру серийных изделий, у которых было приобретено изделие. Если вам нужна помощь в определении местонахождения дистрибьютора серийных изделий или официального дилера или если у вас есть вопросы относительно ваших прав и обязанностей по гарантии, вы можете обратиться к нам по адресу:

Отделение технического обслуживания серийной продукции Toro
Toro Warranty Company

8111 Lyndale Avenue South
Bloomington, MN 55420-1196

952-888-8801 или 800-952-2740

Эл. почта: commercial.warranty@toro.com

Обязанности владельца

Вы, являясь владельцем данного изделия, несете ответственность за выполнение необходимого технического обслуживания и регулировок, указанных в *Руководстве оператора*. Действие этой гарантии не распространяется на неисправности изделия, возникшие в результате невыполнения требуемого технического обслуживания и регулировок.

Изделия и условия, на которые не распространяется гарантия

Не все неисправности или нарушения работы изделия, возникшие в течение гарантийного периода, являются дефектами материала или изготовления. Действие этой гарантии не распространяется на следующие:

- Неисправности изделия, возникшие в результате использования запасных частей, произведенных третьей стороной, либо установки и использования дополнительных частей или измененных дополнительных приспособлений и изделий других фирм.
- Неисправности изделия, возникшие в результате невыполнения рекомендованного технического обслуживания и (или) регулировок.
- Неисправности изделия, возникшие в результате эксплуатации Изделия ненадлежащим, халатным или неосторожным образом.
- Части, расходуемые в процессе эксплуатации, кроме случаев, когда они будут признаны дефектными. Следующие части, помимо прочего, являются расходными или быстроизнашивающимися в процессе нормальной эксплуатации изделий: тормозные колодки и накладки, фрикционные накладки муфт сцепления, ножи, барабаны, опорные катки и подшипники (герметичные или смазываемые), неподвижные ножи, свечи зажигания, колеса поворотного типа и их подшипники, шины, фильтры, ремни и определенные компоненты опрыскивателей, такие как диафрагмы, насадки и обратные клапаны.
- Отказы, вызванные внешним воздействием, включая, помимо прочего, атмосферное воздействие, способы хранения, загрязнение, использование не утвержденных к применению видов топлива, охлаждающих жидкостей, смазочных материалов, присадок, удобрений, воды или химикатов.
- Отказы или проблемы при работе из-за использования топлива (например, бензина, дизельного или биодизельного топлива), не удовлетворяющего требованиям соответствующих отраслевых стандартов.
- Нормальные шум, вибрация, износ и старение. Нормальный «износ» включает, помимо прочего, повреждение сидений в результате износа или истирания, потертость окрашенных поверхностей, царапины на наклейках или окнах.

Части

Части, замена которых запланирована при требуемом техническом обслуживании, имеют гарантию на период до планового срока их замены. На части, замененные по настоящей

Страны, кроме США и Канады

Покупатели, которые приобрели изделия компании Toro за пределами США или Канады, для получения гарантийных полисов для своей страны, провинции и штатов должны обращаться к местному дистрибьютору (дилеру) компании Toro. Если по какой-либо причине вы не удовлетворены услугами вашего дистрибьютора или испытываете трудности с получением информации о гарантии, свяжитесь с сервисным центром официального дилера Toro.

гарантии, действует гарантия в течение действия первоначальной гарантии на изделие, и они становятся собственностью компании Toro. Окончательное решение о том, подлежит ли ремонту или замене какая-либо существующая часть или узел, принимается компанией Toro. Компания Toro имеет право использовать для гарантийного ремонта восстановленные запчасти.

Гарантия на аккумуляторы глубокого разряда и литий-ионные аккумуляторы

Аккумуляторы глубокого разряда и литий-ионные аккумуляторы за время своего срока службы могут выдать определенное полное число киловатт-часов. Методы эксплуатации, подзарядки и технического обслуживания могут увеличить или уменьшить срок службы аккумулятора. Поскольку аккумуляторы в настоящем изделии являются расходными компонентами, эффективность их работы между зарядками будет постепенно уменьшаться до тех пор, пока аккумулятор полностью не выйдет из строя. Ответственность за замену отработанных вследствие нормальной эксплуатации аккумуляторов несет владелец изделия. Примечание: (только для литий-ионных аккумуляторов): гарантия с пропорциональным коэффициентом по истечении 2 лет. См. дополнительную информацию в гарантии на аккумулятор.

Гарантия на весь срок службы коленчатого вала (только модель ProStripe 02657)

На машину Prostripe, оснащенную в заводской комплектации оригинальным фрикционным диском Toro и тормозной муфтой ножа с защитой от проворачивания Toro (встроенным узлом тормозной муфты ножа [BBC] с фрикционным диском) распространяется гарантия на весь срок службы в отношении отсутствия изгиба коленчатого вала двигателя при условии соблюдения первым покупателем рекомендуемых методов эксплуатации и технического обслуживания. Гарантия на весь срок службы коленчатого вала не распространяется на машины, оборудованные фрикционными шайбами, блоками тормозной муфты ножа и другими подобными устройствами.

Техническое обслуживание, выполняемое за счет владельца

Регулировка двигателя, смазывание, очистка и полировка, замена фильтров, охлаждающей жидкости и проведение рекомендованного технического обслуживания входят в число нормальных операций по уходу за изделиями компании Toro, выполняемых за счет владельца.

Общие условия

Выполнение ремонта официальным дистрибьютором или дилером компании Toro является вашим единственным возмещением убытков по настоящей гарантии.

Компании The Toro Company и Toro Warranty Company не несут ответственности за косвенные, случайные или последующие убытки, связанные с использованием изделий компании Toro, на которые распространяется действие настоящей гарантии, включая любые затраты или расходы на предоставление замещающего оборудования или оказание услуг в течение обоснованных периодов нарушения работы или неиспользования оборудования во время ожидания завершения ремонта в соответствии с условиями настоящей гарантии. Не существует каких-либо иных гарантий, за исключением упоминаемой ниже гарантии на систему контроля выхлопных газов (если применимо). Все подразумеваемые гарантии коммерческого качества или пригодности для конкретного применения ограничены продолжительностью настоящей прямой гарантии.

В некоторых странах не допускается исключать случайные или последующие убытки или ограничения на срок действия подразумеваемой гарантии, вследствие чего вышеуказанные исключения и ограничения могут на вас не распространяться. Настоящая гарантия предоставляет вам конкретные законные права, но вы можете также иметь и другие права, которые меняются в зависимости от страны использования.

Примечание в отношении гарантии на снижение токсичности выхлопных газов

На систему контроля выхлопных газов на вашем изделии может распространяться действие отдельной гарантии, соответствующей требованиям, установленным Агентством по охране окружающей среды США (EPA) и (или) Калифорнийским советом по охране воздушных ресурсов (CARB). Приведенные выше ограничения на моточасы не распространяются на Гарантию на системы контроля выхлопных газов. См. «Гарантийные обязательства на системы контроля выхлопных газов двигателей», которые поставляются с вашим изделием или содержатся в документации изготовителя двигателя.