



Pulvérisateur Multi-Pro® 5800 avec système de pulvérisation ExcelaRate®

N° de modèle 41393—N° de série 400000000 et suivants

N° de modèle 41394—N° de série 402700001 et suivants

N° de modèle 41394CA—N° de série 400000000 et suivants

Guide du logiciel

Lisez attentivement cette notice pour apprendre comment utiliser et entretenir correctement votre produit, et éviter ainsi de l'endommager ou de vous blesser. Vous êtes responsable de l'utilisation sûre et correcte du produit.

Pour obtenir des prestations de service, des pièces Toro d'origine ou des renseignements complémentaires, munissez-vous des numéros de modèle et de série du produit et contactez un concessionnaire-réparateur agréé ou le service client Toro.

Vous pouvez contacter Toro directement sur le site www.Toro.com pour tout document de formation à la sécurité et à l'utilisation des produits, pour tout renseignement concernant un produit ou un accessoire, pour obtenir l'adresse des concessionnaires ou pour enregistrer votre produit.

Introduction

Le guide du logiciel des pulvérisateurs Multi Pro 5800-D et 5800-G avec système de pulvérisation ExcelaRate explique comment utiliser l'information système et les fonctions du système de pulvérisation.

Table des matières

Introduction	1
Mise en service	1
Avant d'entamer la pulvérisation	1
Vue d'ensemble du produit	2
Commandes	2
Utilisation	4
Avant l'utilisation	4
Accès à l'écran Menu principal.....	4
Sous-menus principaux de l'InfoCenter	5
Étalonnage du pulvérisateur	16
Pendant l'utilisation	28
Écrans Superficie de l'InfoCenter.....	28
Avis de l'InfoCenter.....	30
Codes d'anomalie InfoCenter	31
Entretien	32
Écran Entretien.....	32
Écran Diagnostics.....	33
Écran À propos.....	34

Mise en service

Avant d'entamer la pulvérisation

Préparation de la machine pour la pulvérisation en mode débit d'application

1. Remplissez la cuve du pulvérisateur et le réservoir d'eau douce ; reportez-vous aux procédures de remplissage de la cuve du pulvérisateur et de remplissage du réservoir d'eau douce dans le *Manuel de l'utilisateur*.
2. Étalonnez le système de pulvérisation ; voir [Étalonnage du pulvérisateur \(page 16\)](#).
3. Programmez la ou les valeurs de débit d'application et le débit application actif pour l'opération de pulvérisation ; voir [Réglage du Débit 1 ou du Débit 2 \(page 5\)](#) et [Réglage du débit actif \(page 5\)](#).
4. Configurez les réglages optionnels selon les besoins :
 - Programmez le pourcentage de débit intensif ; voir [Réglage du pourcentage de débit intensif \(page 6\)](#).
 - Si vous utilisez l'INDICATEUR DE LIMITE INFÉRIEURE, saisissez le volume de produit chimique dans la cuve du pulvérisateur ; voir [Réglage du volume de la cuve \(page 7\)](#).



- Programmez l'indicateur de limite inférieure et la limite inférieure de volume pour la cuve ; voir [Réglage de l'indicateur de limite inférieure \(page 7\)](#) et [Réglage de la limite inférieure du volume \(page 8\)](#).
- Programmez la valeur d'agitation prédéfinie ; voir [Réglage de la valeur d'agitation prédéfinie \(mode débit d'application seulement\) \(page 8\)](#).

Préparation de la machine pour la pulvérisation en mode manuel

1. Remplissez la cuve du pulvérisateur et le réservoir d'eau douce ; reportez-vous aux procédures de remplissage de la cuve du pulvérisateur et de remplissage du réservoir d'eau douce dans le *Manuel de l'utilisateur*.
2. Configurez les réglages optionnels selon les besoins :
 - Option : si vous utilisez l'INDICATEUR DE LIMITE INFÉRIEURE, saisissez le volume de produit chimique dans la cuve du pulvérisateur ; voir [Réglage du volume de la cuve \(page 7\)](#).
 - Option : programmez l'indicateur de limite inférieure et la limite inférieure de volume pour la cuve ; voir [Réglage de l'indicateur de limite inférieure \(page 7\)](#) et [Réglage de la limite inférieure du volume \(page 8\)](#).

Vue d'ensemble du produit

Commandes

Écran d'accueil de l'InfoCenter

Lorsque vous démarrez la machine, l'écran d'accueil s'affiche avec les icônes correspondant aux fonctions sélectionnées (par ex., frein de stationnement serré, sections de rampe activées, siège inoccupé, etc.).

Remarque: L'exemple d'écran sur la figure qui suit représente toutes les icônes **pouvant** apparaître sur l'écran pendant le fonctionnement de la machine.

Reportez-vous au graphique suivant pour la définition de toutes les icônes ([Figure 1](#)).

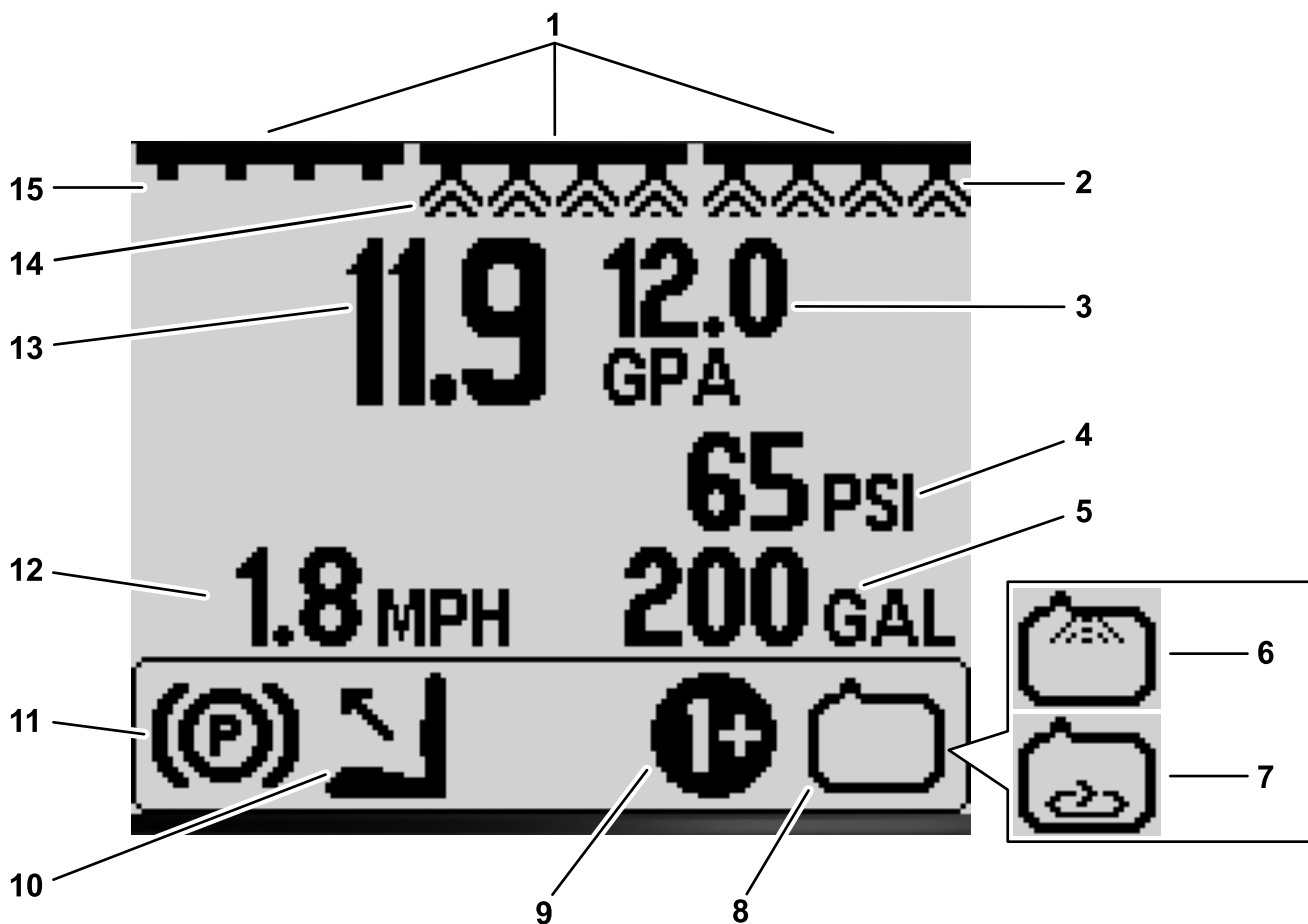

Figure 1

g191986

- | | | | |
|---|--|--|--|
| 1. Indicateur de commande générale des sections – ACTIVÉE | 5. Indicateur de volume de la cuve (gallons américains affichés) | 9. Indicateur de débit d'application actif/débit intensif – ACTIVÉ | 13. Débit d'application actif (gpa affichés) |
| 2. Indicateur de section rampe droite – ACTIVÉE | 6. Indicateur de système de rinçage – ACTIVÉ (kit en option) | 10. Siège inoccupé | 14. Indicateur de section centrale – ACTIVÉE |
| 3. Débit d'application cible (gpa affichés) | 7. Indicateur d'agitation – ACTIVÉE | 11. Indicateur de frein de stationnement | 15. Indicateur de section gauche – ACTIVÉE |
| 4. Indicateur de pression du système (psi affichés) | 8. Indicateur de pompe de pulvérisation – ACTIVÉE | 12. Indicateur de vitesse de déplacement (mph montré) | |

Indicateur de commande de section principale

L'indicateur de section principale s'affiche quand la commande est en position ACTIVÉE (Figure 1).

Indicateurs des sections de pulvérisation

Les indicateurs des sections gauche, droite et/ou centrale s'affichent quand les interrupteurs des sections sont en position ACTIVÉE (Figure 1).

Débit d'application actif

Le débit d'application actif indique le débit de pulvérisation actuel du produit (Figure 1).

Débit d'application cible (mode débit d'application seulement)

Le débit d'application cible indique le débit recherché programmé par l'utilisateur (Figure 1).

Remarque: En mode débit d'application, le système tente d'atteindre le débit cible que vous avez programmé.

Indicateur de vitesse de déplacement

L'indicateur de vitesse de déplacement affiche la vitesse actuelle du véhicule (Figure 1).

Indicateur de pression du système

Quand les sections de pulvérisations sont activées, l'indicateur de pression du système affiche la pression de pulvérisation ; quand les sections sont désactivées, la pression d'agitation prédéfinie s'affiche (Figure 1).

Indicateur de frein de stationnement

L'indicateur du frein de stationnement s'affiche sur l'écran d'accueil quand le frein de stationnement est serré (Figure 1).

Indicateur de siège

L'indicateur de siège s'affiche sur l'écran d'accueil quand le siège est inoccupé (Figure 1).

Indicateur de débit d'application actif/débit intensif (mode débit d'application seulement)

L'indicateur de débit d'application actif indique le taux d'application prédéfini que vous utilisez (Figure 1). L'indicateur de débit intensif s'affiche quand vous maintenez enfoncés simultanément les boutons 1 et 5 pour intensifier le débit d'application, quand vous pulvérisez des herbicides sur des mauvaises herbes par exemple.

Indicateur de pompe de pulvérisation

L'indicateur de pompe de pulvérisation s'affiche quand la pompe de pulvérisation est en marche (Figure 1).

Indicateur de système de rinçage

Kit en option

L'indicateur du système de rinçage s'affiche quand le système de rinçage est actif (Figure 1).

Indicateur d'agitation

L'indicateur d'agitation s'affiche quand la vanne d'agitation est ouverte (Figure 1).

Utilisation

Avant l'utilisation

Accès à l'écran Menu principal

Sur l'écran d'accueil, appuyez de manière prolongée sur le bouton 5 (à l'extrême droite) de l'InfoCenter pour ouvrir l'écran MENU PRINCIPAL (Figure 2).



Figure 2

g193013

1. Bouton 5

Dans l'écran Menu principal, vous pouvez accéder aux écrans Débits programmés, Réglages, Étalonnage, Entretien, Diagnostics et À propos (Figure 3).

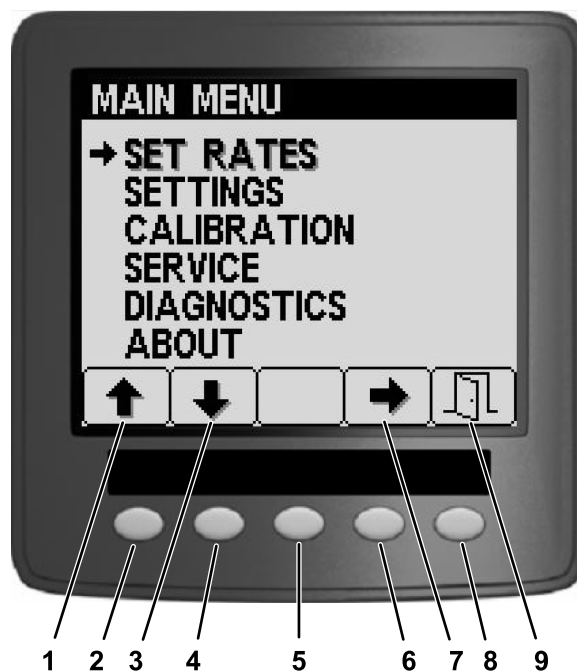

Figure 3

g193014

- | | |
|------------------------|------------------------|
| 1. Flèche vers le haut | 6. Bouton 4 |
| 2. Bouton 1 | 7. Flèche de sélection |
| 3. Flèche vers le bas | 8. Bouton 5 |
| 4. Bouton 2 | 9. Quitter |
| 5. Bouton 3 | |

Sous-menus principaux de l'InfoCenter

Écran Débits programmés (mode débit d'application seulement)

1. Pour ouvrir l'écran Débits programmés, appuyez sur le bouton 2 dans l'écran MENU PRINCIPAL pour naviguer jusqu'à l'option DÉBITS PROGRAMMÉS soit atteinte, puis appuyez sur le bouton pour sélectionner cette option (Figure 4).



Figure 4

g191808

2. Appuyez sur le bouton 4 pour sélectionner le sous-menu DÉBITS PROGRAMMÉS (Figure 4).

Cet écran s'affiche et vous permet de régler le Débit actif (application), le Débit 1, le Débit 2 et le pourcentage du débit intensif.

Réglage du débit actif

Utilisez l'option débit actif pour régler le débit de pulvérisation prédéfini à 1 ou 2.

1. Appuyez sur le bouton 1 ou 2 pour naviguer jusqu'à l'option DÉBIT ACTIF (Figure 5).

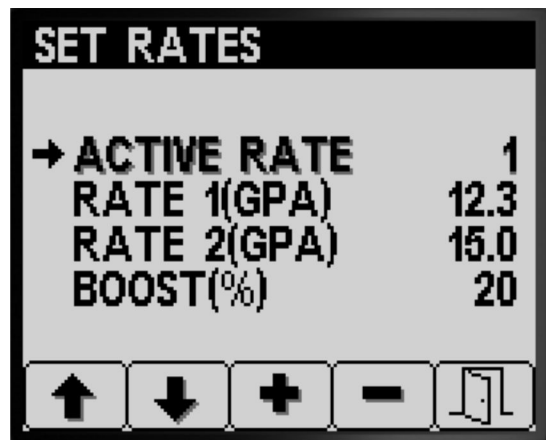

Figure 5

g191729

2. Appuyez sur le bouton 4 pour sélectionner l'option DÉBIT ACTIF (Figure 5).
3. Appuyez sur le bouton 3 ou 4 pour programmer le débit actif à DÉBIT 1 ou DÉBIT 2 (Figure 5).
4. Appuyez sur le bouton 5 pour enregistrer le réglage, quitter l'écran DÉBITS PROGRAMMÉS et retourner à l'écran principal.

Remarque: Pendant la pulvérisation, vous pouvez faire alterner rapidement le débit actif entre Débit 1 et Débit 2 à partir de l'écran d'accueil. Appuyez simultanément sur les boutons 1 et 2 pour sélectionner le DÉBIT 1 ou appuyez simultanément sur les boutons 4 et 5 pour sélectionner le DÉBIT 2.

Réglage du Débit 1 ou du Débit 2

1. Appuyez sur le bouton 1 ou 2 pour naviguer jusqu'à l'option DÉBIT 1 ou DÉBIT 2 (Figure 6).

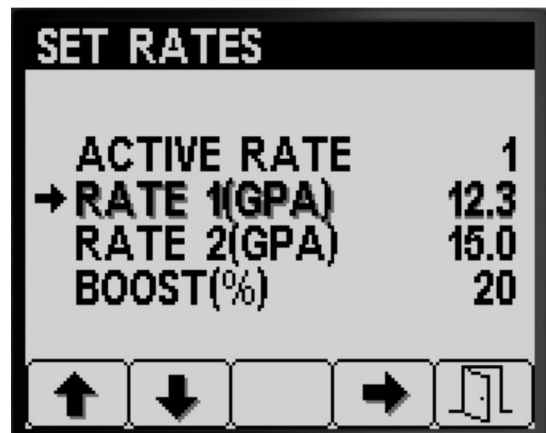

Figure 6

g191782

2. Appuyez sur le bouton 4 pour sélectionner l'option DÉBIT de pulvérisation (Figure 6).
3. Appuyez sur le bouton 3 ou 4 pour augmenter ou réduire le débit de pulvérisation (Figure 7).

Remarque: Vous pouvez modifier le débit plus rapidement en appuyant de manière prolongée sur le bouton 3 ou 4.

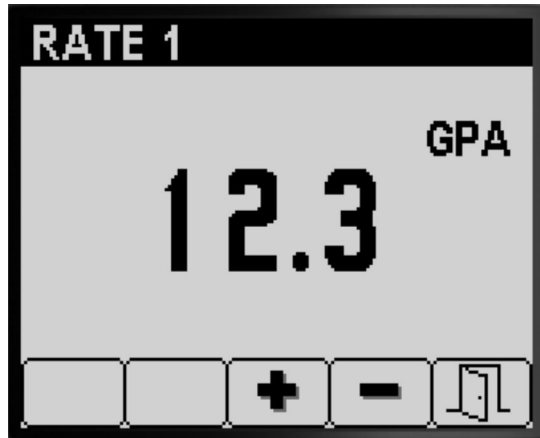

Figure 7

g191794

- Appuyez sur le bouton 5 pour enregistrer le réglage, quitter l'écran DÉBIT et retourner à l'écran DÉBITS PROGRAMMÉS.

Réglage du pourcentage de débit intensif

Le % de débit intensif est le pourcentage ajouté au débit actif pour effectuer une pulvérisation de produit chimique supplémentaire sur une partie de la pelouse, comme pulvériser les mauvaises herbes avec un herbicide additionnel.

Remarque: Pendant l'utilisation du pulvérisateur, dans l'écran d'accueil, appuyez de manière prolongée sur les boutons 1 et 5 simultanément pour appliquer le débit intensif.

Le débit intensif est actif tant que vous maintenez les boutons 1 et 5 enfoncés, puis le débit programmé est rétabli quand vous les relâchez.

- Appuyez sur le bouton 1 ou 2 pour naviguer jusqu'à l'option de pourcentage de débit intensif (Figure 8).

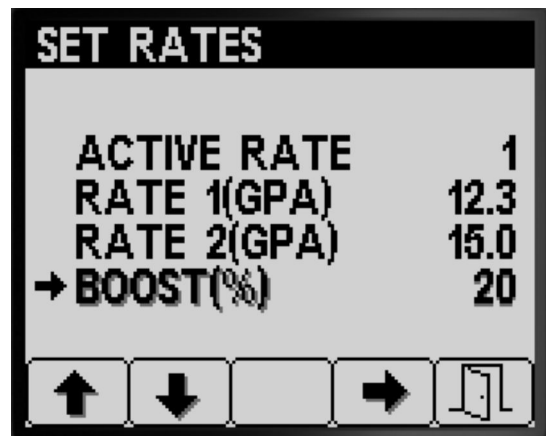

Figure 8

g191781

- Appuyez sur le bouton 4 pour sélectionner l'option « % intensif » (Figure 9).

Remarque: Vous pouvez régler le pourcentage de débit intensif par palier de 5 %, 10 %, 15 %, 20 % ou 25 %.

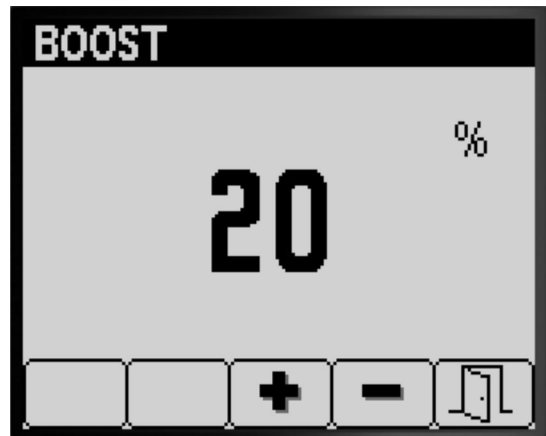

Figure 9

g191807

- Appuyez sur le bouton 3 ou 4 pour augmenter ou réduire le pourcentage de débit intensif (Figure 9).

Remarque: Exemples : si % intensif = 25 %, quand le débit intensif est activé, le volume pulvérisé est 125 % du débit actif.

- Appuyez sur le bouton 5 pour enregistrer le % INTENSIF, quitter l'écran et retourner à l'écran DÉBITS PROGRAMMÉS.

Réglages

- Pour ouvrir l'écran RÉGLAGES, appuyez sur le bouton 2 dans l'écran MENU PRINCIPAL pour naviguer jusqu'à l'option Réglages (Figure 10).

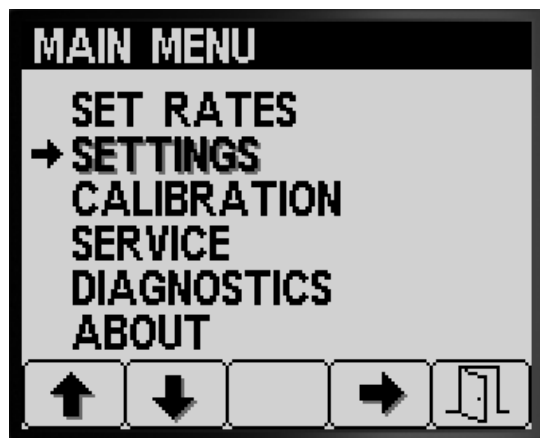

Figure 10

g192022

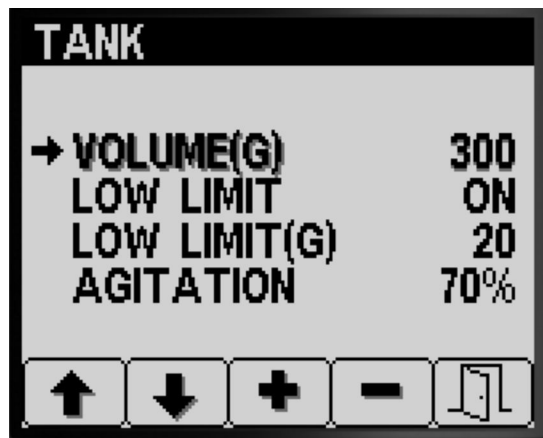

Figure 12

g191833

- Appuyez sur le bouton 4 pour sélectionner le sous-menu RÉGLAGES (Figure 10).

Remarque: Cet écran s'affiche et vous permet de programmer les réglages Cuve, Affichage, Largeur de rampe, Retour réglages usine et GeoLink.

- Appuyez sur le bouton 3 ou 4 pour augmenter ou réduire le volume de produit chimique dans la cuve du pulvérisateur (Figure 12).
- Appuyez sur le bouton 5 pour enregistrer le réglage, quitter l'écran CUVE et retourner à l'écran RÉGLAGES.

Réglages de la cuve

- Appuyez sur le bouton 1 ou 2 pour naviguer jusqu'à l'option CUVE (Figure 11).



Figure 11

g191832

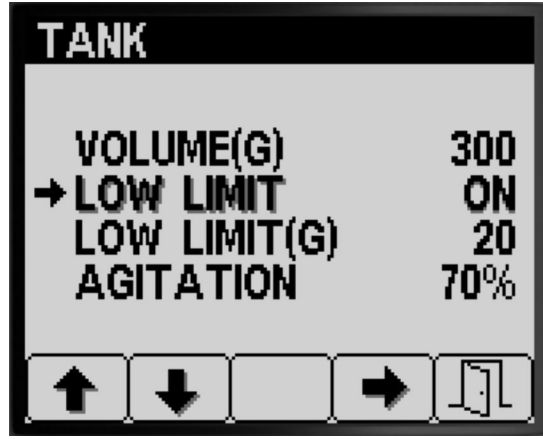

Figure 13

g191831

- Appuyez sur le bouton 4 pour sélectionner le sous-menu CUVE (Figure 11).

Cet écran s'affiche et vous permet de programmer les réglages Volume de cuve, Limite inférieure, Limite inférieure de volume et Agitation prédéfinie.

- Appuyez sur le bouton 4 pour activer ou désactiver l'indicateur de limite inférieure de volume dans la cuve (Figure 13).
- Appuyez sur le bouton 5 pour enregistrer le réglage, quitter l'écran CUVE et retourner à l'écran RÉGLAGES.

Réglage du volume de la cuve

- Appuyez sur le bouton 1 ou 2 pour naviguer jusqu'à l'option VOLUME DE CUVE (Figure 12).

Réglage de la limite inférieure du volume

1. Appuyez sur le bouton 1 ou 2 pour naviguer jusqu'à l'option LIMITE INFÉRIEURE de volume (Figure 14).



Figure 14

g191829

2. Appuyez sur le bouton 4 pour sélectionner l'option LIMITE INFÉRIEURE de volume (Figure 14).
3. Appuyez sur le bouton 3 ou 4 pour augmenter ou réduire le volume seuil auquel l'indicateur de limite s'affiche dans l'InfoCenter (Figure 14).
4. Appuyez sur le bouton 5 pour enregistrer le réglage, quitter l'écran CUVE et retourner à l'écran RÉGLAGES.

Réglage de la valeur d'agitation prédéfinie (mode débit d'application seulement)

Remarque: Le réglage d'agitation prédéfinie permet de programmer la vitesse de la pompe de pulvérisation quand le pulvérisateur fonctionne en mode débit d'application avec toutes les sections de pulvérisation désactivées. Le réglage d'agitation prédéfinie commande le pourcentage de vitesse de la pompe de pulvérisation. L'agitation prédéfinie est réglée par défaut à 40 %.

1. Identifiez la pression à laquelle vous prévoyez de pulvériser, par exemple : 2,76 bar. Notez la pression indiquée par le manomètre monté sur la planche de bord.

Pression de pulvérisation : _____

2. Calculez la pression d'agitation prédéfinie initiale à l'aide de la formule ci-après :

Pression de service du pulvérisateur x 1,5 à 2 = pression d'agitation prédéfinie initiale

Exemple : pression de pulvérisation cible

2,76 bar x 1,5 = pression d'agitation prédéfinie initiale 4,1 bar

Exemple : pression de pulvérisation cible 2,76 bar x 2 = pression d'agitation prédéfinie initiale 5,5 bar

Notez votre calcul ici : _____

3. Placez la commande générale des sections en position DÉSACTIVÉE et réglez la commande d'accélérateur au régime auquel vous prévoyez d'utiliser la machine. Réglez ensuite la valeur prédéfinie de l'agitation jusqu'à ce que la pression système soit de 1,5 à 2 fois la pression de pulvérisation cible que vous avez identifiée à l'étape 1.

Par exemple, si vous pulvérisiez à 2,76 bar, commencez par régler l'agitation prédéfinie de manière à obtenir une pression système de 4,1 à 5,5 bar.

Remarque: Si vous pulvérisiez des produits chimiques moussants, réduisez la valeur prédéfinie comme nécessaire pour réduire la pression système pendant l'agitation de la cuve.

4. Appuyez sur le bouton 1 ou 2 pour naviguer jusqu'à l'option AGITATION (Figure 15).



Figure 15

g191830

5. Appuyez sur le bouton 4 pour sélectionner l'option AGITATION (Figure 15).
6. Tout en observant le manomètre sur la planche de bord du pulvérisateur, appuyez sur le bouton 3 ou 4 pour augmenter ou réduire la valeur prédéfinie jusqu'à ce que la pression de pulvérisation soit égale à la pression d'agitation prédéfinie initiale que vous avez calculée à l'étape 2 (Figure 15).

Remarque: Ne réglez pas la pression d'agitation prédéfinie au-dessus de la pression système de 5,8 bar.

Remarque: Il est possible de choisir une pression d'agitation prédéfinie plus élevée si l'agitation ne fait pas mousser le produit chimique dans la cuve. Vous devrez éventuellement régler la pression d'agitation plus bas si l'agitation fait mousser le produit dans la cuve.

- Appuyez sur le bouton 5 pour enregistrer le réglage, quitter l'écran CUVE et retourner à l'écran RÉGLAGES.

Réglages de l'affichage

- Appuyez sur le bouton 1 ou 2 pour naviguer jusqu'à l'option AFFICHAGE (Figure 16).



Figure 16

g191894

- Appuyez sur le bouton 4 pour sélectionner le sous-menu AFFICHAGE (Figure 16).

Remarque: Cet écran s'affiche et vous permet de programmer les réglages Unités de mesure, Langue, Rétroéclairage, Contraste, Protection des menus, Code PIN et Sourdine.

Réglage des unités de mesure

- Appuyez sur le bouton 1 ou 2 pour naviguer jusqu'à l'option UNITÉS (Figure 17).

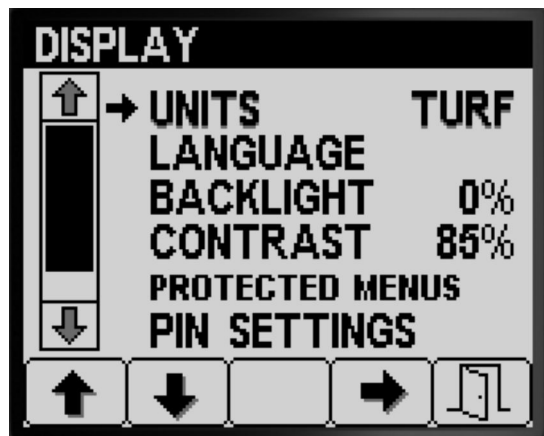

Figure 17

g191891

- Appuyez sur le bouton 4 pour alterner entre les unités de mesure IMPÉRIALES, TURF et SI (Figure 17).

- **Impériales :** mi/h, gallons et acre
- **Superficie :** mi/h, gallons et 1000 pi²
- **SI (métrique) :** km/h, litre et hectare

Remarque: Lorsque vous changez d'unités de mesure, le volume de la cuve entré et les réglages prédéfinis Débit 1 et Débit 2 sont effacés.

- Appuyez sur le bouton 5 pour enregistrer le réglage, quitter l'écran UNITÉS et retourner à l'écran Réglages (Figure 17).

Réglage de la langue d'affichage

- Appuyez sur le bouton 1 ou 2 pour naviguer jusqu'à l'option LANGUE (Figure 18).

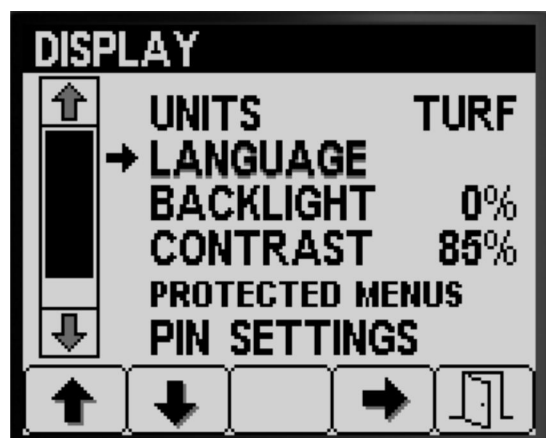

Figure 18

g191895

- Appuyez sur le bouton 4 pour sélectionner l'option LANGUE (Figure 18).

- Appuyez sur le bouton 1 ou 2 pour naviguer jusqu'à la langue d'affichage de l'InfoCenter de votre choix (Figure 19).



Figure 19

g191892

- Appuyez sur le bouton 4 pour sélectionner la langue (Figure 19).
- Appuyez sur le bouton 5 pour enregistrer le réglage, quitter l'écran LANGUE et retourner à l'écran AFFICHAGE (Figure 19).

Réglage du rétroéclairage et du contraste de l'écran

- Appuyez sur le bouton 1 ou 2 pour naviguer jusqu'à l'option RÉTROÉCLAIRAGE ou CONTRASTE (Figure 20).

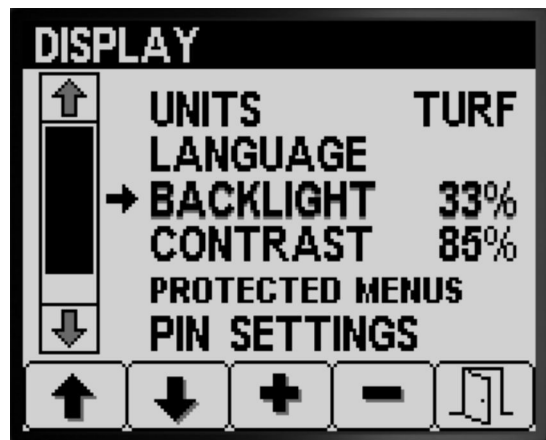

g191898

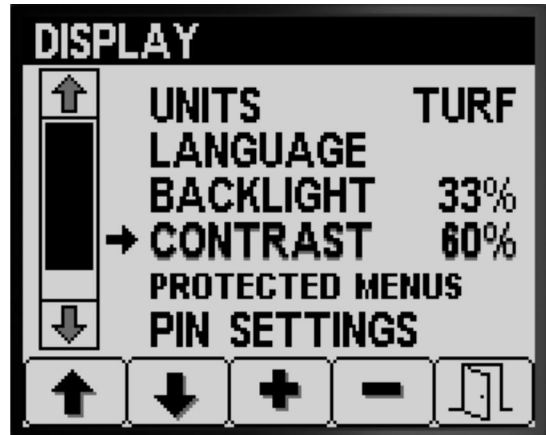

Figure 20

g191899

- Appuyez sur le bouton 4 pour sélectionner l'option RÉTROÉCLAIRAGE ou CONTRASTE (Figure 20).
- Appuyez sur le bouton 3 ou 4 pour régler le rétroéclairage ou le contraste à la valeur souhaitée (Figure 20).

Remarque: L'intensité du rétroéclairage ou le contraste change sur l'écran de l'InfoCenter quand vous changez la valeur du paramètre.

- Appuyez sur le bouton 5 pour enregistrer le réglage, quitter l'écran RÉTROÉCLAIRAGE ou CONTRASTE et retourner à l'écran RÉGLAGES (Figure 20).

Réglage de la protection des menus

Remarque: Reportez-vous à [Modification des réglages du code PIN – Accès au sous-menu Réglages du code PIN \(page 11\)](#) pour l'information connexe.

- Appuyez sur le bouton 1 ou 2 pour naviguer jusqu'à l'option MENUS PROTÉGÉS (Figure 21).

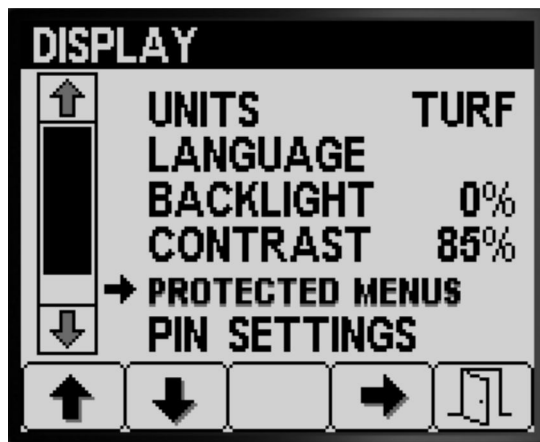

Figure 21

g191896

2. Appuyez sur le bouton 4 pour sélectionner l'option MENUS PROTÉGÉS (Figure 21).
3. Appuyez sur le bouton 1 ou 2 pour naviguer jusqu'à l'option de menu dont vous voulez changer le code PIN de protection (Figure 22).

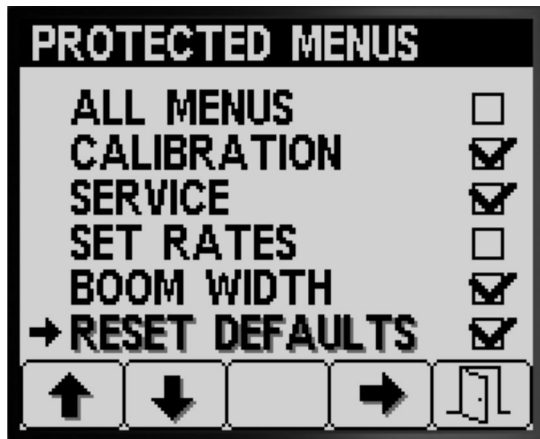

Figure 22

g191893

4. Appuyez sur le bouton 4 pour sélectionner l'option de menu (Figure 22).
5. Répétez les étapes 3 et 4 pour tout autre menu dont vous voulez changer le code PIN de protection.
6. Appuyez sur le bouton 5 pour enregistrer le réglage, quitter l'écran MENUS PROTÉGÉS et retourner à l'écran AFFICHAGE (Figure 24).

Modification des réglages du code PIN – Accès au sous-menu Réglages du code PIN

1. Appuyez sur le bouton 1 ou 2 de l'écran AFFICHAGE pour naviguer jusqu'à l'option RÉGLAGES DU CODE PIN (Figure 23).

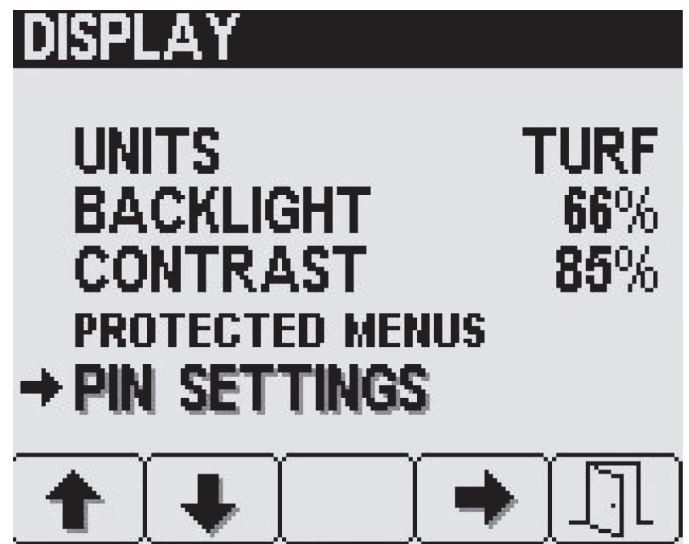

Figure 23

G034290
g034290

2. Appuyez sur le bouton 4 pour sélectionner le sous-menu RÉGLAGES DU CODE PIN (Figure 23).
3. Appuyez sur les boutons 1 à 4 pour entrer votre code PIN. Appuyez sur le bouton 5 quand vous avez terminé (Figure 24).

Remarque: Chaque fois que vous appuyez sur le même bouton pour saisir un chiffre du code PIN, le nombre augmente.

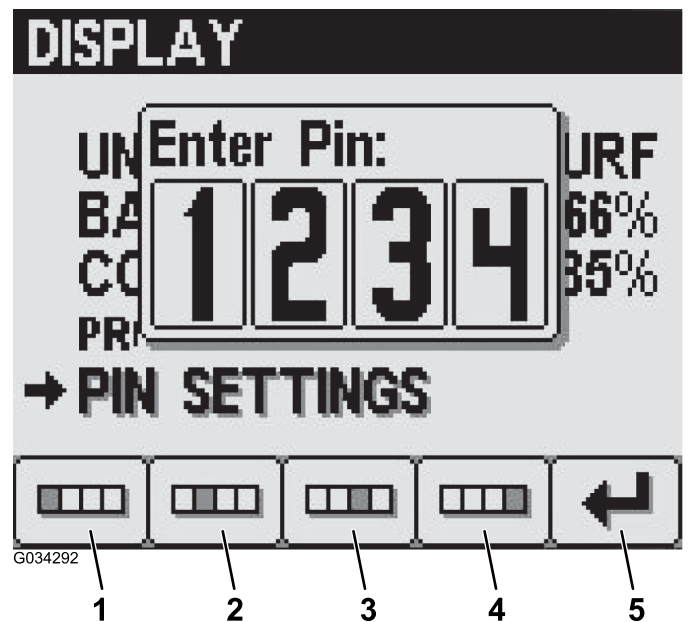

Figure 24

G034292

g034292

1. Chiffre 1
2. Chiffre 2
3. Chiffre 3
4. Chiffre 4
5. Saisie du code PIN

Modification des réglages du code PIN – Réglage de la saisie obligatoire du code PIN

1. Appuyez sur le bouton 1 ou 2 pour sélectionner l'option SAISIE DU CODE PIN (Figure 25).

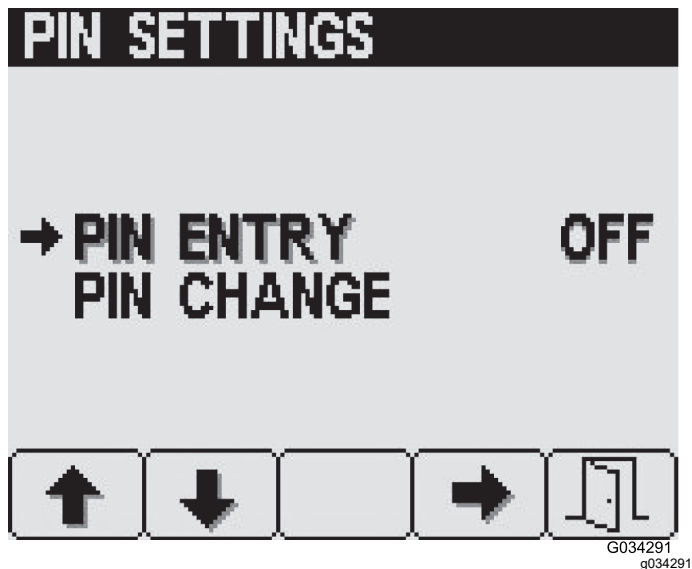

Figure 25

2. Appuyez sur le bouton 4 pour ACTIVER ou DÉACTIVER la saisie obligatoire du code PIN (Figure 25).
3. Appuyez sur le bouton 5 pour enregistrer le réglage, quitter l'écran RÉGLAGES DU CODE PIN et retourner à l'écran AFFICHAGE.

Modification des réglages du code PIN – Changement de code PIN

1. Appuyez sur le bouton 1 ou 2 pour sélectionner l'option CHANGEMENT DE CODE PIN (Figure 26).

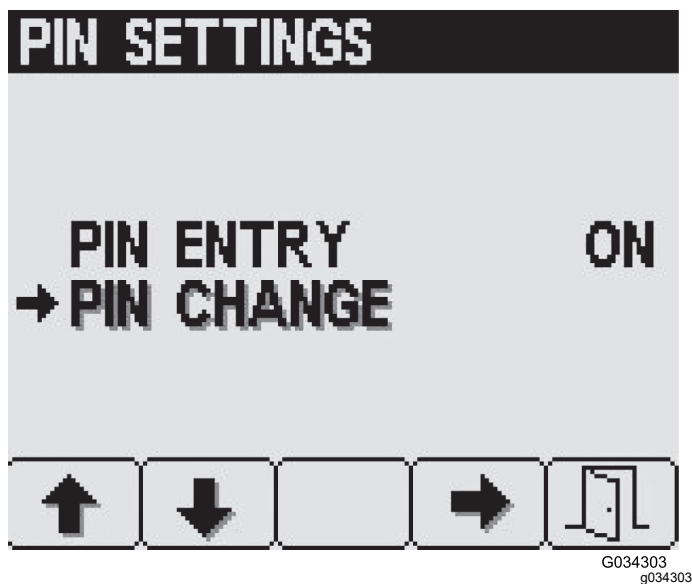

Figure 26

2. Appuyez sur le bouton 4 pour sélectionner l'option CHANGEMENT DE CODE PIN (Figure 26).
3. Appuyez sur les boutons 1 à 4 pour entrer votre code PIN. Appuyez sur le bouton 5 quand vous avez terminé (Figure 24).

Remarque: Chaque fois que vous appuyez sur le même bouton pour saisir un chiffre du code PIN, le nombre augmente.

4. Dans l'écran de saisie de l'ancien code PIN, appuyez sur les boutons 1 à 4 pour saisir votre ancien code PIN, puis appuyez sur le bouton 5 quand vous avez terminé (Figure 24).

Remarque: Le code PIN par défaut utilisé à l'origine est 1234.

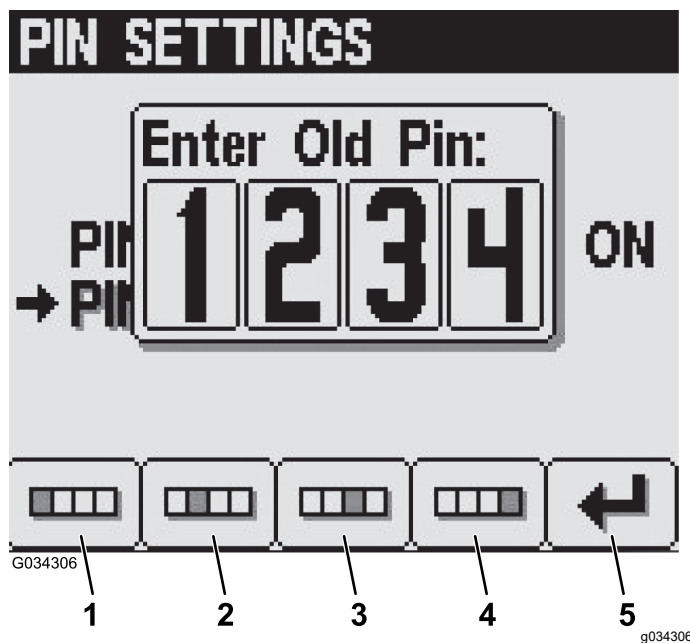

Figure 27

1. Chiffre 1
2. Chiffre 2
3. Chiffre 3
4. Chiffre 4
5. Saisie du code PIN

5. Dans l'écran de saisie du nouveau code PIN, appuyez sur les boutons 1 à 4 pour saisir le nouveau code PIN. Appuyez sur le bouton 5 quand vous avez terminé (Figure 28).

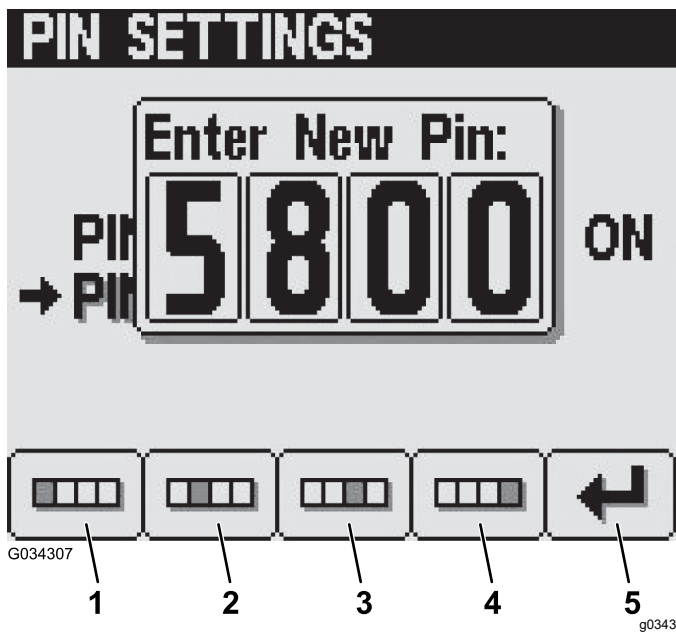

Figure 28

1. Chiffre 1
2. Chiffre 2
3. Chiffre 3
4. Chiffre 4
5. Saisie du code PIN

6. Dans l'écran de confirmation, appuyez sur les boutons 1 à 4 pour saisir le nouveau code PIN. Appuyez sur le bouton 5 quand vous avez terminé (Figure 29).

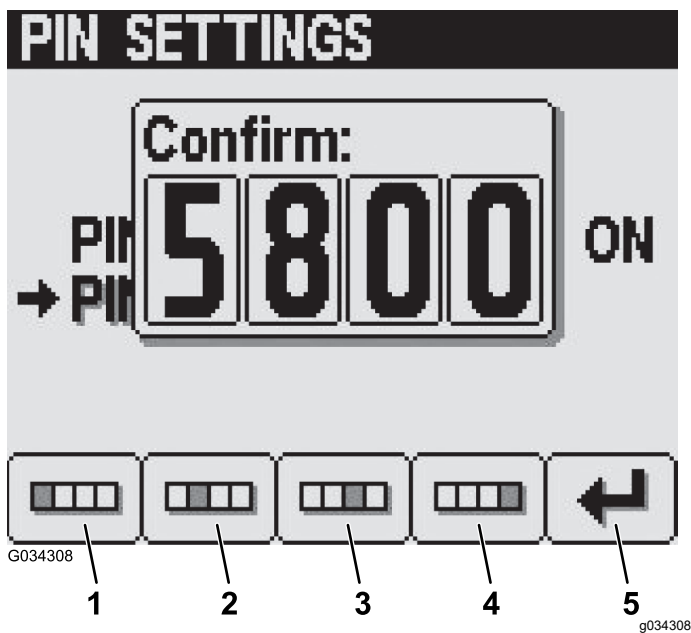

Figure 29

1. Chiffre 1
2. Chiffre 2
3. Chiffre 3
4. Chiffre 4
5. Saisie du code PIN

Remarque: Après confirmation du code PIN (Figure 29), l'écran Code PIN correct s'affiche pendant 5 secondes environ.

Indicateur de sourdine

Remarque: Lorsque vous réglez l'indicateur de sourdine sur activé, seul le signal audio de l'InfoCenter est coupé ; les avertissements sonores de la machine restent actifs.

1. Appuyez sur le bouton 1 ou 2 pour naviguer jusqu'à l'option SOURDINE (Figure 30).

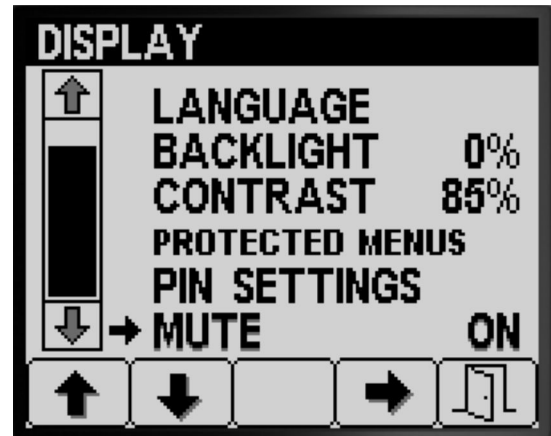

Figure 30

g191890

2. Appuyez sur le bouton 4 pour ACTIVER ou DÉACTIVER l'indicateur de sourdine (Figure 31).

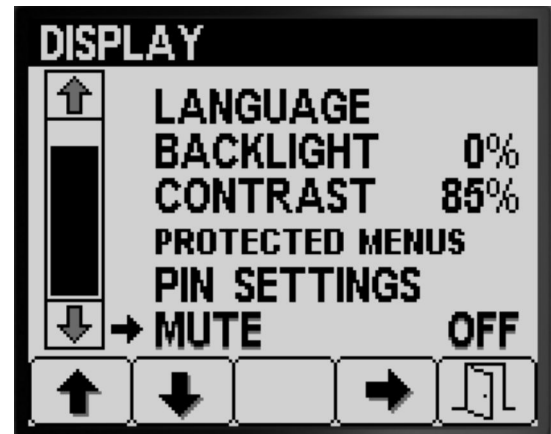

Figure 31

g191889

3. Appuyez sur le bouton 5 pour enregistrer le réglage, quitter l'écran SOURDINE et retourner à l'écran RÉGLAGES (Figure 31).

Réglage de la largeur des rampes

Les réglages de largeur des rampes sont prédéfinis à l'usine.

1. Appuyez sur le bouton 2 de l'écran Réglages jusqu'à ce que l'option LARGEUR DE RAMPE soit atteinte (Figure 32).

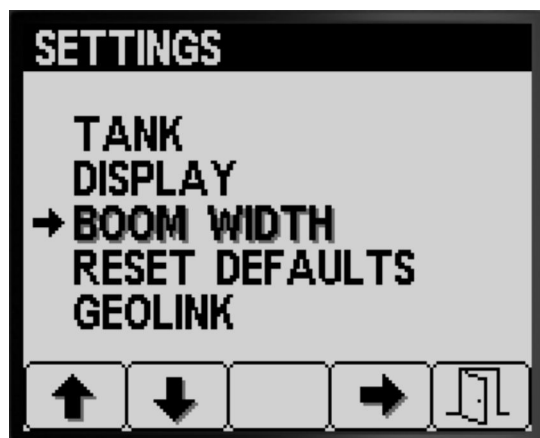

Figure 32

g191711

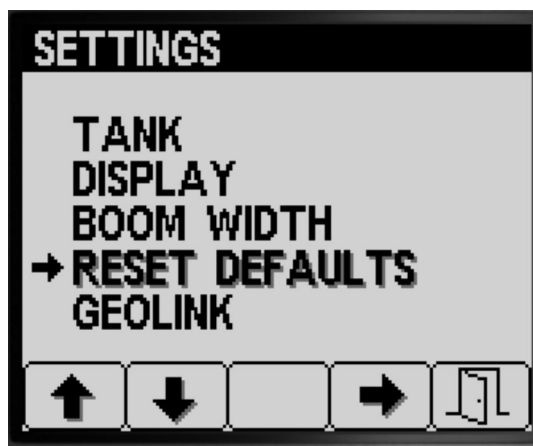

Figure 34

g191706

2. Appuyez sur le bouton 4 pour sélectionner l'option **LARGEUR DE RAMPE** (Figure 32).
3. Appuyez sur le bouton 2 pour sélectionner la section de rampe dont vous voulez changer la largeur (Figure 33).



Figure 33

g224287

4. Appuyez sur le bouton 3 ou 4 pour augmenter ou réduire la largeur de rampe (Figure 33).
5. Appuyez sur le bouton 5 pour enregistrer vos réglages, quitter l'écran **LARGEUR DE RAMPE** et retourner à l'écran **RÉGLAGES** (Figure 33).

Retour aux réglages d'usine

1. Appuyez sur le bouton 2 de l'écran **RÉGLAGES** jusqu'à ce l'option **RETOUR RÉGLAGES D'USINE** soit atteinte (Figure 34).

2. Appuyez sur le bouton 4 pour sélectionner l'option **RETOUR RÉGLAGES D'USINE** (Figure 34).
3. Appuyez sur le bouton 1 ou 2 pour sélectionner l'une des options suivantes à ramener aux réglages d'usine :
 - Affichage
 - Étalonnage du débit
 - Étalonnage de vitesse
 - Autres

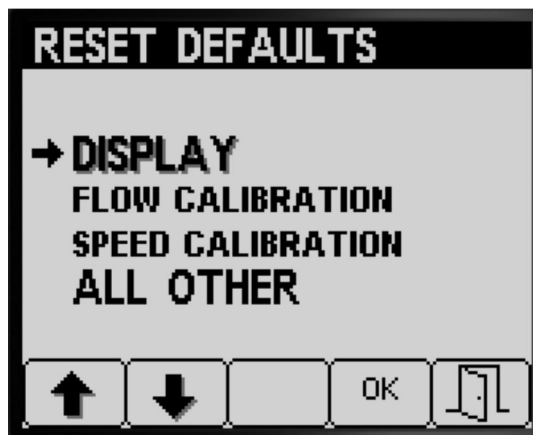

Figure 35

g191707

4. Appuyez sur le bouton 4 pour réinitialiser les réglages de l'option sélectionnée (Figure 35).
5. Répétez les étapes 3 et 4 pour toute autre option à réinitialiser (Figure 35).
6. Appuyez sur le bouton 5 pour enregistrer vos réglages, quitter l'écran **RETOUR RÉGLAGES D'USINE** et retourner à l'écran **RÉGLAGES** (Figure 35).

Réglage de l'option GeoLink

1. Appuyez sur le bouton 1 ou 2 de l'écran RÉGLAGES jusqu'à ce l'option GEOLINK soit atteinte (Figure 36).

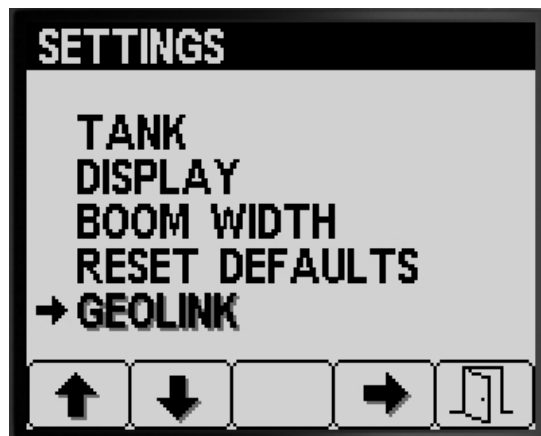

Figure 36

g191703

2. Appuyez sur le bouton 4 pour sélectionner l'option GeoLink (Figure 36).
3. Dans le menu GeoLink, appuyez sur le bouton 4 pour sélectionner l'option Oui ou Non, puis appuyez sur le bouton 5 pour enregistrer vos réglages et quitter le menu (Figure 37).

Remarque: N'activez (option Oui) le réglage GeoLink que si le système GeoLink en option est installé sur la machine.



g191701



g191700

Figure 37

4. Tournez le commutateur d'allumage à la position ARRÊT puis à la position CONTACT (Figure 37).

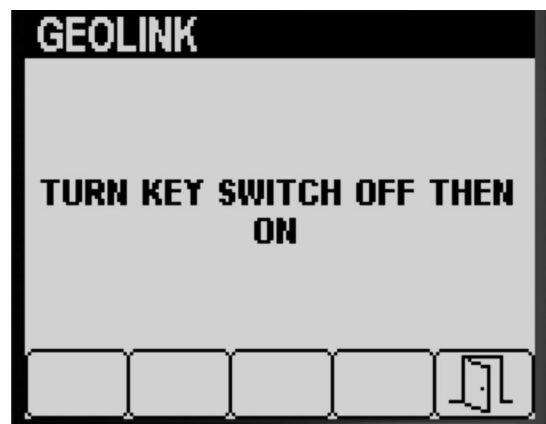

g191705

Figure 38

5. Appuyez sur le bouton 5 pour enregistrer vos réglages, quitter l'écran GEOLINK et retourner à l'écran RÉGLAGES (Figure 38).

Étalonnage du pulvérisateur

Mode débit d'application

Remarque: Pour étalonner le pulvérisateur pour le fonctionnement en mode manuel, reportez-vous à la rubrique Réglage des vannes de dérivation des sections dans le *Manuel de l'utilisateur* de la machine.

1. Vérifiez que la cuve du pulvérisateur est propre ; voir Nettoyage du système de pulvérisation dans le *Manuel de l'utilisateur*.
2. Pour accéder à l'écran Étalonnage, appuyez sur le bouton 1 ou 2 dans l'écran MENU PRINCIPAL pour naviguer jusqu'à l'option ÉTALONNAGE (Figure 39).

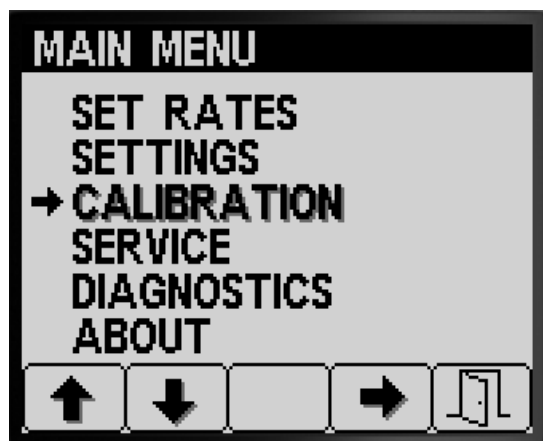

Figure 39

g192024

3. Appuyez sur le bouton 4 pour sélectionner le sous-menu Étalonnage (Figure 39).

Remarque: Cet écran s'affiche et vous permet d'étalonner l'entrée du débitmètre et du capteur de vitesse, d'effectuer un test de vitesse et d'entrer manuellement des données de calcul.

Étalonnage du débit

Équipement fourni par le client : utilisez un récipient gradué pour le débit des buses comme suit :

- 1,5 l/min ou moins – de préférence un récipient gradué par intervalles de 10 ml.
- 1,9 l/min ou plus – un récipient gradué par intervalles de 20 ml.

Important: Vous devez effectuer un étalonnage de débit pour 3 sections de pulvérisation chaque fois que vous remplacez toutes les buses, que vous passez à la position pulvérisation active (abaissée) ou après le remplacement du débitmètre. Vous devez effectuer un étalonnage

de débit pour 3 sections de pulvérisation si vous remplacez plusieurs buses usées.

Remarque: L'étalonnage du débit ne sera pas exact si vous n'effectuez pas le test de récupération correctement. Ces erreurs font que le système de pulvérisation applique trop ou pas assez de produit.

Évaluation du type d'étalonnage de débit nécessaire

Utilisez le tableau des sections de pulvérisation pour déterminer le type de pulvérisation généralement utilisé et le type d'étalonnage de débit à effectuer.

Remarque: Vous pouvez utiliser jusqu'à 3 types d'étalonnage de débit en combinaison.

Tableau des sections de pulvérisation

Effectuer l'étalonnage de 3 rampes		
3 sections de pulvérisation	Oui	
Effectuer l'étalonnage de 2 rampe		
Pulvérisation aussi avec 2 sections :		
Sections gauche et centrale (OU)	Oui	No-n
Sections droite et centrale (OU)	Oui	No-n
Sections droite et gauche	Oui	No-n
Effectuer l'étalonnage de 1 rampe		
Pulvérisation aussi avec 1 section :		
Section gauche seulement (OU)	Oui	No-n
Section centrale seulement (OU)	Oui	No-n
Section droite seulement	Oui	No-n

Étalonnage de 3 rampes : effectuez toujours l'étalonnage des 3 sections de pulvérisation quand vous changez les buses pour accroître ou réduire la plage de débits d'application.

Remarque: Si vous n'effectuez pas l'option d'étalonnage de 2 rampes ou 1 rampe, le pulvérisateur utilise les calculs associés à l'étalonnage de 3 rampes dans toutes les combinaisons de sections de pulvérisation.

Option étalonnage de 2 rampes : étalonnez la section gauche et centrale, ou droite et centrale, ou gauche et droite si vous utilisez habituellement ces combinaisons de sections. Effectuez cette option d'étalonnage après avoir étalonné 3 sections de pulvérisation.

Remarque: L'étalonnage que vous effectuez pour deux sections est systématiquement utilisé **quelle que soit** la combinaison de 2 sections.

Remarque: Vous ne pouvez étalonner qu'une paire de sections pour l'étalonnage de 2 rampes. Étalonnez la paire de sections que vous utilisez le plus souvent. Le système de pulvérisation applique le calcul pour 2 rampes quand vous utilisez la combinaison de section gauche et centrale ou droite et centrale.

Option étalonnage de 1 rampe : étalonnez la section gauche ou centrale ou droite si vous pulvérisez habituellement avec une seule section. Effectuez cette option d'étalonnage après avoir étalonné 3 sections et 2 sections de pulvérisation.

Remarque: Vous ne pouvez étalonner qu'une seule des 3 sections de pulvérisation pour l'étalonnage de 1 rampe. Étalonnez la section que vous utilisez le plus souvent. Le système de pulvérisation applique le calcul pour 1 rampe quand vous pulvérisez avec la section gauche, centrale ou droite.

Préparation au test de débit

1. Vérifiez que les buses que vous voulez utiliser sont en position de pulvérisation active (abaissées). [Figure 40](#)

Important: Toutes les buses en position active doivent être de la même couleur.

Remarque: Pour des résultats optimaux, les buses en position active doivent être usées approximativement de la même façon.

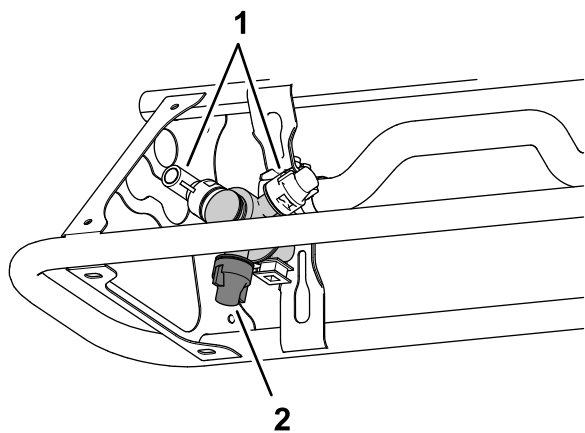

Figure 40

g192604

1. Position de la buse de réserve
2. Position de pulvérisation active

2. Appuyez sur le bouton 1 ou 2 du sous-menu ÉTALONNAGE pour naviguer jusqu'à l'option DÉBIT ([Figure 41](#)).

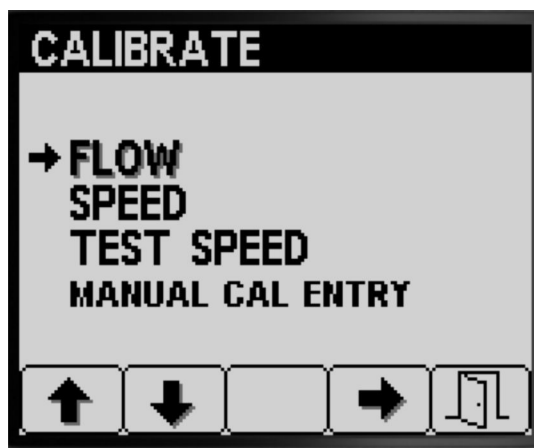

Figure 41

g192583

3. Appuyez sur le bouton 4 pour sélectionner l'option Étalonnage de débit ([Figure 41](#)).
4. Remplissez la cuve du pulvérisateur d'eau à la moitié, soit 600 litres d'eau ([Figure 42](#)).

Remarque: Vous pouvez annuler l'étalonnage de débit en appuyant sur le bouton 5. Un message s'affiche pour confirmer que vous avez annulé l'étalonnage du débit.



Figure 42

g192582

5. Serrez le frein de stationnement ([Figure 42](#)).
6. Démarrez le moteur et abaissez les sections extérieures.
7. Réglez la commande de pompe à la position de MARCHE ([Figure 43](#)).

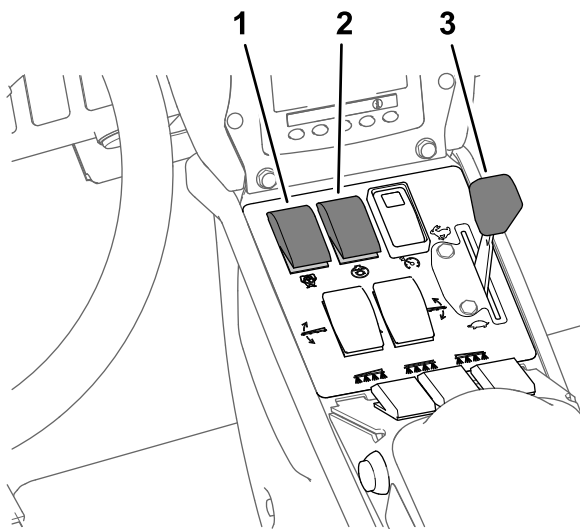

Figure 43

g192636

1. Commande de pompe de pulvérisation
 2. Commande d'agitation
 3. Commande d'accélérateur
-
8. Amenez la commande d'accélérateur en position HAUT RÉGIME (Figure 43) et laissez tourner le moteur pendant 10 minutes.

Important: Vous devez amener le système hydraulique à la température de service avant d'effectuer les dernières étapes d'étalonnage de débit.

Préparation au test de récupération

1. Appuyez sur le bouton 2 pour passer à l'étape suivante (Figure 42).
2. Appuyez sur le bouton 3 ou 4 pour sélectionner les buses installées à la position de pulvérisation active comme suit :
 - Pour les machines dont les couleurs de buse correspondent aux débits décrits à la Figure 44, sélectionnez la couleur des buses installées à la position de pulvérisation active.
 - Pour les machines dont les couleurs de buse **ne correspondent pas** aux débits décrits à la Figure 44, sélectionnez le débit (l/min) des buses installées à la position de pulvérisation active.



Figure 44

g192605

3. Appuyez sur le bouton 2 pour passer à l'étape suivante (Figure 44).
4. Placez le sélecteur de mode du pulvérisateur en position Mode manuel (Figure 45).

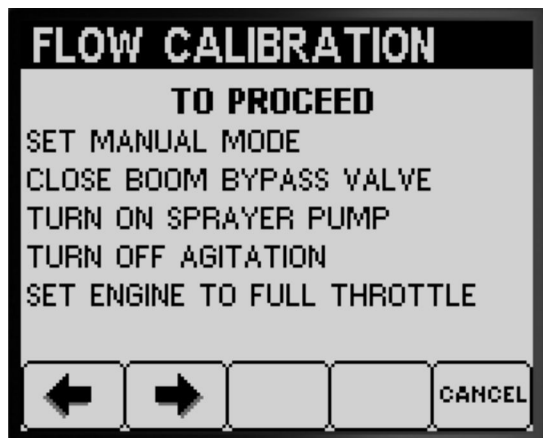

g192606

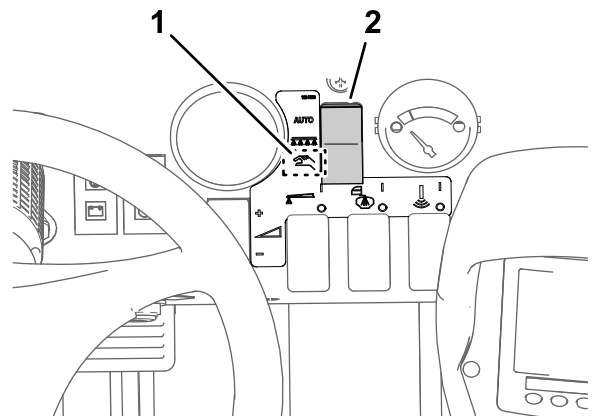

Figure 45

g192608

1. Position mode manuel
2. Sélecteur de mode de pulvérisation

5. Tournez la vanne de coupure de dérivation de section à la position fermée (Figure 45).

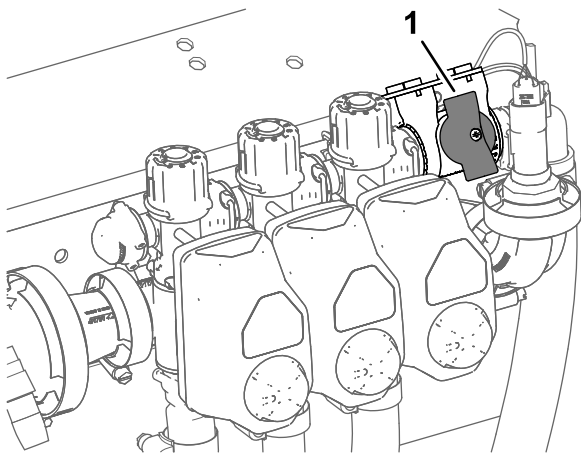

Figure 46

g192607

1. Vanne de coupure de dérivation de section (position fermée)
-
6. Réglez la commande d'agitation en position DÉSACTIVÉE et la commande d'accélérateur en position HAUT RÉGIME (Figure 43).
 7. Appuyez sur le bouton 2 pour passer à l'étape suivante (Figure 45).

Préparation des sections de pulvérisation au test de récupération

1. Réglez les interrupteurs de section de pulvérisation comme suit :

Remarque: Voir [Préparation au test de débit \(page 17\)](#).

- Sélectionnez les interrupteurs des sections gauche, centrale et droite pour effectuer un **étalonnage de 3 sections**.

Important: Vous devez effectuer cet étalonnage.

- Sélectionnez les 2 interrupteurs des sections de pulvérisation que vous avez identifiées sous [Évaluation du type d'étalonnage de débit nécessaire \(page 16\)](#) pour l'étalonnage de 2 sections de pulvérisation.

Remarque: Effectuez cette option d'étalonnage après avoir étalonné 3 sections de pulvérisation.

- Sélectionnez l'interrupteur de la section gauche, centrale ou droite que vous avez identifiée sous [Évaluation du type d'étalonnage de débit nécessaire \(page 16\)](#) pour l'étalonnage de 1 section de pulvérisation.

Remarque: Effectuez cette option d'étalonnage après avoir étalonné 3 sections et 2 sections de pulvérisation.

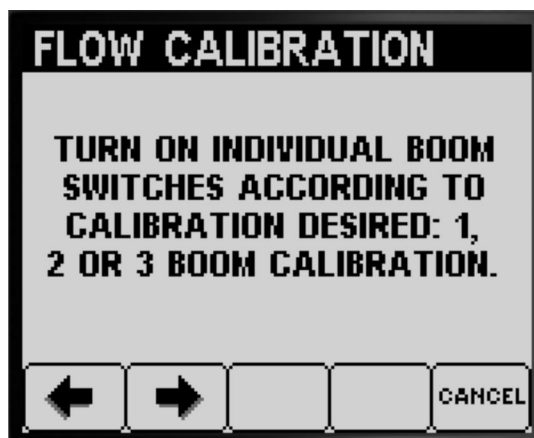

g192867

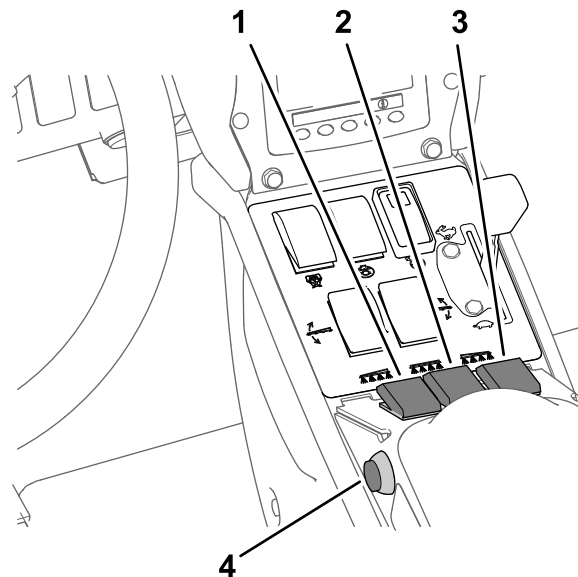

Figure 47

g192944

- | | |
|--|--|
| 1. Interrupteur de section de pulvérisation gauche | 3. Interrupteur de section de pulvérisation droite |
| 2. Interrupteur de section de pulvérisation centrale | 4. Commande générale des sections |

2. Appuyez sur le bouton 2 pour passer à l'étape suivante (Figure 47).
3. Dans l'écran Répéter le test suivant, appuyez sur le bouton 2 pour lancer le test de récupération de section (Figure 48).



Figure 48

g192945

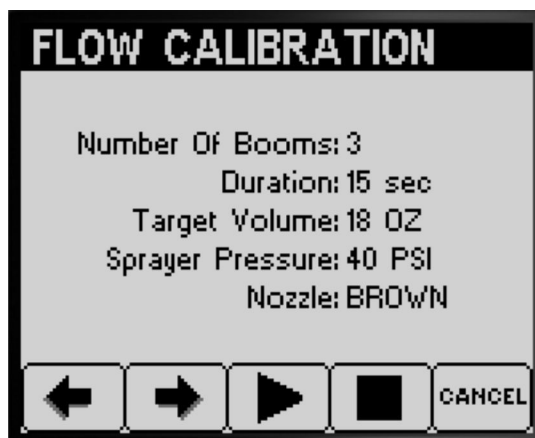

Figure 50

g192976

Test de récupération de section de pulvérisation

Remarque: Préparez le récipient gradué.

1. Placez la commande générale des sections en position MARCHÉ (Figure 47).
2. Utilisez la commande de débit de pulvérisation pour régler la pression du système de pulvérisation à 2,76 bar ; voir Figure 49.

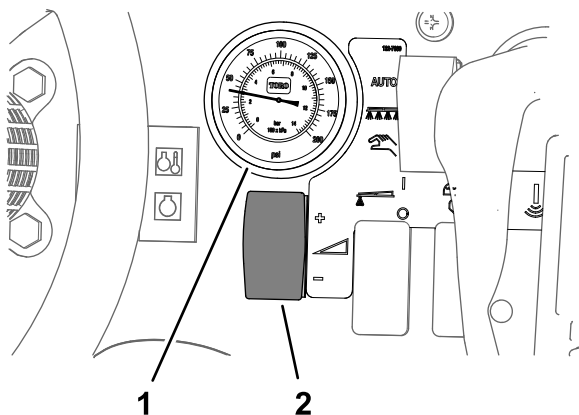

Figure 49

g192699

1. Manomètre (système de pulvérisation)
2. Commande de débit de pulvérisation

3. Placez la commande générale des sections en position ARRÊT (Figure 47).
4. Dans l'écran d'affichage du test de récupération, confirmez le nombre de rampes, la couleur des buses, et appuyez sur le bouton 3 pour lancer le test de récupération (Figure 50).

Remarque: Vous avez 14 secondes pour retourner à l'arrière de la machine et placer le récipient gradué sous une buse pour la durée du test de récupération.

Remarque: Le système de pulvérisation ouvre automatiquement la vanne de section et les buses de pulvérisation pour la durée du test, puis il referme automatiquement la vanne de section.

5. Récupérez l'eau pulvérisée par la buse jusqu'à ce qu'elle soit toute écoulee (Figure 51).

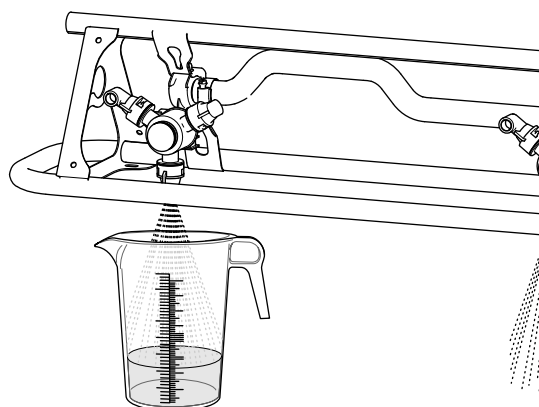

Figure 51

g193177

6. Placez le récipient gradué sur une surface plane et horizontale, et notez le volume de liquide (Figure 52).

Important: Pour lire correctement le récipient gradué, vous devez le poser sur une surface plane et horizontale.

Important: Lorsque vous lisez le récipient gradué, relevez le volume de liquide au point le plus bas de la courbe de surface du liquide.

Important: Les petites erreurs de relevé du volume de liquide dans le récipient gradué ont un impact significatif sur la précision d'étalonnage du pulvérisateur.

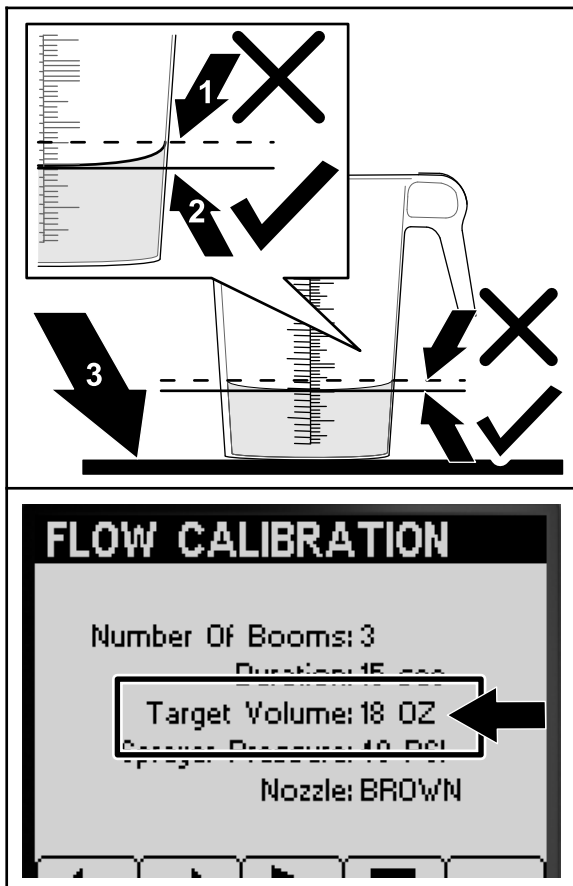

Figure 52

g193416

1. Point le plus haut de la courbe de surface du liquide (ne **pas** mesurer ici)
 2. Point le plus bas de la courbe de surface du liquide (**mesurer** ici)
 3. Surface plane et horizontale
-
7. Comparez le volume de liquide dans le récipient gradué et le volume cible affiché sur l'écran de l'InfoCenter (Figure 52).

Remarque: Le volume de liquide dans le récipient gradué doit être égal à $\pm 7,4$ ml au volume cible affiché sur l'écran de l'InfoCenter.
 8. Si le niveau de liquide dans le récipient gradué est supérieur ou inférieur de 7,4 ml au volume cible, effectuez l'une des procédures suivantes :
 - Si le volume de liquide dans le récipient gradué est égal à $\pm 7,4$ ml au volume cible affiché sur l'écran de l'InfoCenter, appuyez sur le bouton 2.
 - Si le volume est trop bas, utilisez la commande de débit d'application pour augmenter la pression du système de pulvérisation et passez à l'étape suivante.
 - Si le volume est trop haut, utilisez la commande de débit d'application pour

réduire la pression du système de pulvérisation et passez à l'étape suivante.

9. Répétez les étapes 4 à 8 jusqu'à ce que le volume de liquide dans le récipient gradué soit égal à $\pm 7,4$ ml au volume cible affiché sur l'écran de l'InfoCenter.
10. Appuyez sur le bouton 2 pour passer à [Calcul de l'étalonnage](#) (page 21).

Calcul de l'étalonnage

1. Placez la commande générale des sections en position MARCHE (Figure 53).



Figure 53

g192853

2. Appuyez sur le bouton 2 pour commencer le calcul de l'étalonnage (Figure 53).

Remarque: L'InfoCenter affiche l'écran d'étalonnage en cours (Figure 54).

Remarque: Les sections pulvérisent pendant 3 minutes pendant que la machine calcule la correction de l'étalonnage.

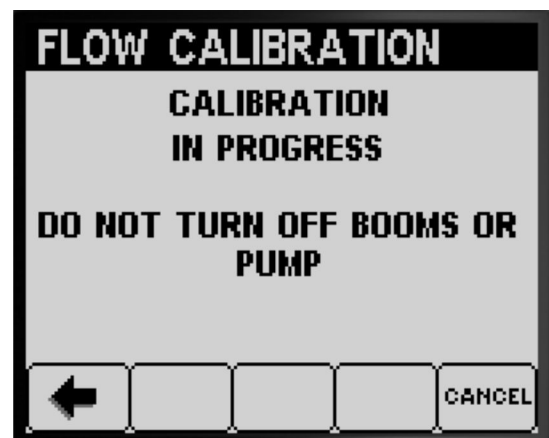

Figure 54

g192852

À la fin du processus d'étalonnage, un des messages suivants s'affiche :

- Message confirmant la réussite de l'étalonnage de débit (Figure 55).

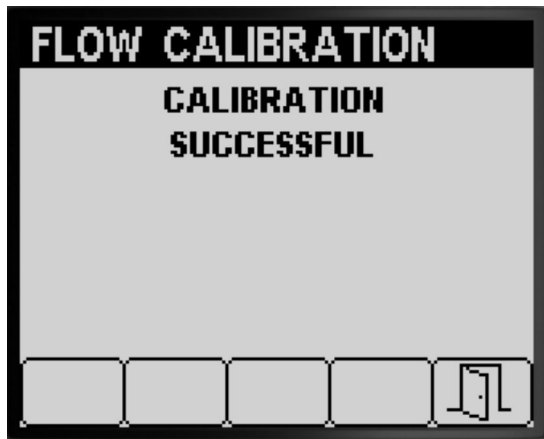

Figure 55

g192866

- Message indiquant l'échec de l'étalonnage de débit (Figure 56).

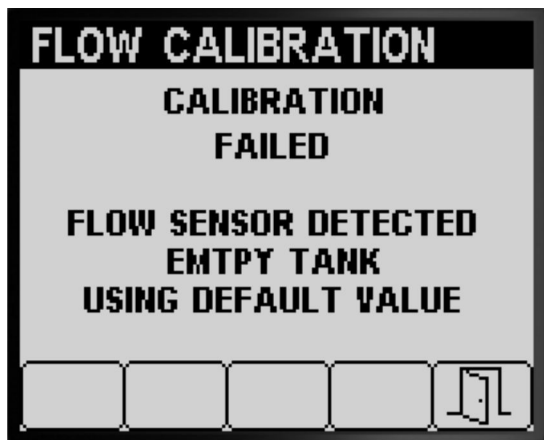

Figure 56

g192865

Si la valeur d'étalonnage est hors limites (Figure 57), contactez votre concessionnaire-réparateur Toro agréé ; sinon, lisez le message d'erreur et répétez les étapes d'étalonnage sous [Préparation au test de récupération](#) (page 18), [Test de récupération de section de pulvérisation](#) (page 20) et [Calcul de l'étalonnage](#) (page 21).



Figure 57

g192864

3. Appuyez sur le bouton 5 pour quitter l'écran Étalonnage de vitesse (Figure 55, Figure 56 et Figure 57).
4. Placez la commande d'accélérateur en position de RALENTI, coupez le moteur et enlevez la clé de contact.

Étalonnage de 2 sections de pulvérisation

Si vous avez réalisé un étalonnage de 3 sections, l'Infocenter vous demande si vous souhaitez effectuer un étalonnage de 2 sections (Figure 58) ; effectuez l'une des procédures suivantes :

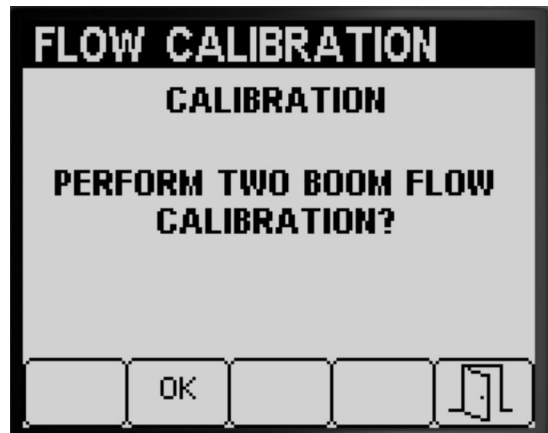

Figure 58

g192943

- Si vous ne souhaitez pas exécuter l'étalonnage de 2 sections, appuyez sur le bouton 5 pour retourner à l'écran Étalonnage (Figure 58).
- Appuyez sur le bouton 2 pour passer aux étapes d'étalonnage sous [Préparation des sections de pulvérisation au test de récupération](#) (page 19).

Remarque: Vous ne devez régler à la position ACTIVÉE que les interrupteurs de section de pulvérisation (Figure 38) que vous avez identifiés

pour l'étalonnage sous [Évaluation du type d'étalonnage de débit nécessaire](#) (page 16).

Étalonnage de 1 section de pulvérisation

Si vous avez réalisé un étalonnage de 3 sections et de 2 sections, l'Infocenter vous demande si vous souhaitez effectuer un étalonnage de 1 section ([Figure 59](#)) ; effectuez l'une des procédures suivantes :

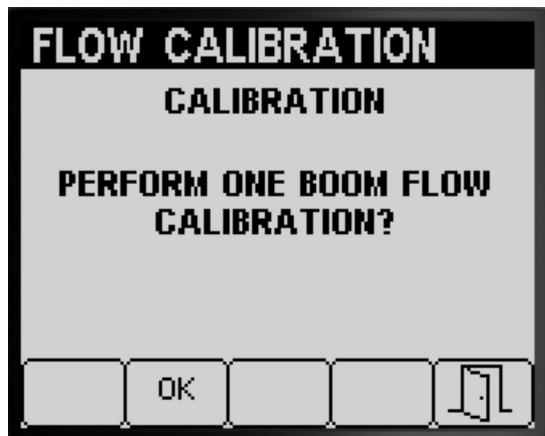

Figure 59

g192942



Figure 60

g192290

2. Appuyez sur le bouton 4 pour sélectionner l'option d'étalonnage Vitesse ([Figure 60](#)).
3. Remplissez la cuve du pulvérisateur d'eau à la moitié, soit 600 litres d'eau ([Figure 61](#)).



Figure 61

g192303

- Si vous ne souhaitez pas exécuter l'étalonnage de 1 section, appuyez sur le bouton 5 pour retourner à l'écran Étalonnage ([Figure 59](#)).
- Appuyez sur le bouton 2 pour passer aux étapes d'étalonnage sous [Préparation des sections de pulvérisation au test de récupération](#) (page 19).

Remarque: Vous ne devez régler à la position ACTIVÉE que l'interrupteur de section de pulvérisation ([Figure 38](#)) que vous avez identifié pour l'étalonnage sous [Évaluation du type d'étalonnage de débit nécessaire](#) (page 16).

Étalonnage de vitesse

Préparation de l'étalonnage de la vitesse

1. Appuyez sur le bouton 1 ou 2 du sous-menu ÉTALONNAGE pour naviguer jusqu'à l'option VITESSE ([Figure 60](#)).

Remarque: Vous pouvez annuler l'étalonnage de vitesse en appuyant sur le bouton 5. Un message s'affiche pour confirmer que vous avez annulé l'étalonnage de la vitesse.



Figure 62

g192423

4. Appuyez sur le bouton 2 pour passer à l'étape suivante (Figure 61).
5. Tracez une ligne de départ sur une surface d'essai (Figure 63).

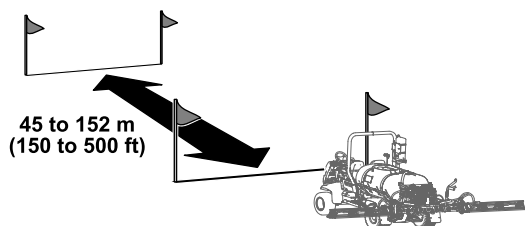

Figure 63

g192333

6. Avec une roue de mesure, marquez une distance de 45 à 152 m ; notez la distance que vous avez mesurée ci-dessous (Figure 64).



Figure 64

g192349

Remarque: Une distance d'essai de 92 à 152 m permet d'obtenir de meilleurs résultats d'étalonnage.

Distance saisie : _____

7. Tracez une ligne d'arrivée sur une surface d'essai (Figure 33).
8. Appuyez sur le bouton 2 pour passer à l'étape suivante (Figure 64).
9. Utilisez le bouton 3 ou 4 pour changer la distance saisie sur l'InfoCenter, puis appuyez sur le bouton 2 (Figure 65).

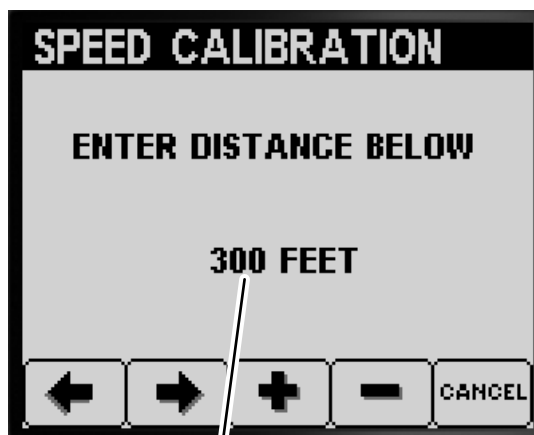

Figure 65

g192348

1. Distance saisie

Étalonnage de la vitesse

1. Placez les roues avant de la machine sur la ligne de départ.
2. Sur la console centrale de la machine, vérifiez que les interrupteurs des 3 vannes de section sont en position DÉACTIVÉE.



g192356

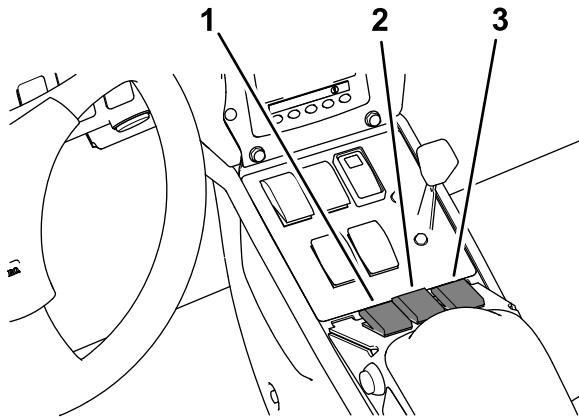

g192354

Figure 66

1. Interrupteur de section gauche
2. Interrupteur de section centrale
3. Interrupteur de section droite

3. Appuyez sur le bouton 2 de l'InfoCenter et conduisez la machine jusqu'à la ligne d'arrivée (Figure 66 et Figure 63).

Remarque: La distance mesurée doit augmenter.

4. Appuyez sur le bouton 2 (FINI) quand les roues avant de la machine se trouvent sur la ligne d'arrivée (Figure 67).

Remarque: Si la distance mesurée et la distance saisie sont différentes, l'ordinateur du système de pulvérisation corrige automatiquement la distance mesurée.

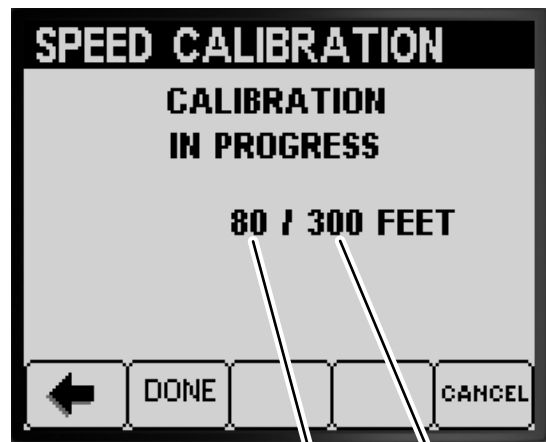

g192380

Figure 67

1. Distance mesurée
2. Distance saisie

- Un message s'affiche confirmant la réussite de l'étalonnage de vitesse (Figure 68).



g192425

Figure 68

- Un message s'affiche indiquant l'échec de l'étalonnage de vitesse (Figure 69).

Remarque: Appuyez sur le bouton 5 pour quitter l'écran Étalonnage de vitesse.

Remarque: Si la valeur d'étalonnage est hors limites (Figure 69), contactez votre concessionnaire -réparateur Toro agréé ; sinon, lisez le message d'erreur et répétez les étapes d'étalonnage sous Préparation de l'étalonnage de la vitesse (page 23) et Étalonnage de la vitesse (page 24).

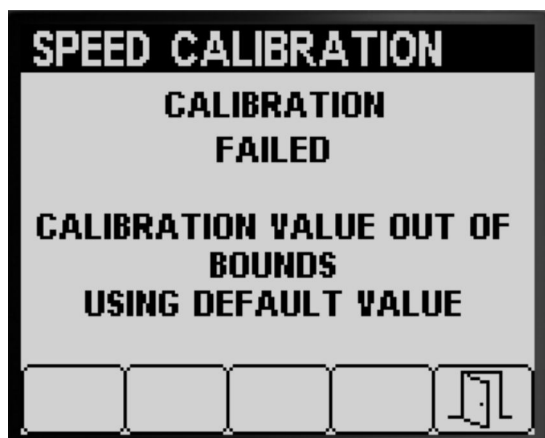

Figure 69

g192424



Figure 70

g193668

5. Appuyez sur le bouton 5 pour quitter l'écran Étalonnage de vitesse (Figure 68 ou Figure 69).
6. Amenez la commande d'accélérateur à la position BAS RÉGIME, coupez le moteur, serrez le frein de stationnement et enlevez la clé de contact.

2. Appuyez sur le bouton 4 pour sélectionner l'option d'étalonnage VITESSE (Figure 70).
3. Appuyez sur le bouton 1 ou 2 pour naviguer jusqu'à l'option VITESSE (Figure 71).

Vitesse d'essai

Utilisez la fonction vitesse d'essai pour simuler un signal de vitesse de déplacement pour faire fonctionner le pulvérisateur à l'arrêt pour les tests suivants :

- Réglage des vannes de dérivation de section (mode manuel) ; voir le *Manuel de l'utilisateur* de la machine.
- Faites le test de récupération pour les machines fonctionnant en mode débit d'application.

Remarque: Si vous desserrez le frein de stationnement ou que vous déplacez la machine pendant la simulation d'essai de vitesse, l'InfoCenter abandonne la simulation.

Utilisation de la vitesse d'essai

1. Appuyez sur le bouton 1 ou 2 du sous-menu ÉTALONNAGE pour naviguer jusqu'à l'option VITESSE D'ESSAI (Figure 70).



Figure 71

g193671

4. Appuyez sur le bouton 3 ou 4 pour augmenter ou réduire la vitesse simulée (Figure 71).
5. Appuyez sur le bouton 2 pour naviguer jusqu'à l'option ACTIVÉ/DÉSACTIVÉ (Figure 72).



g193669



g193670

Figure 72

6. Appuyez sur le bouton 4 ACTIVER ou DÉSACTIVER la simulation de vitesse d'essai (Figure 72).
7. Appuyez sur le bouton 5 pour enregistrer vos réglages, quitter l'écran VITESSE D'ESSAI et retourner à l'écran ÉTALONNAGE (Figure 72).

Utilisation de l'entrée d'étalonnage manuelle

Utilisez l'écran Entrée étal. manuelle pour afficher les valeurs d'étalonnage pour 3 sections (rampe), 2 sections (rampe), 1 section (rampe), ainsi que la vitesse.

Important: Ces entrées d'étalonnage sont les valeurs utilisées pour calculer les facteurs de correction de débit et de vitesse. Ne changez pas ces valeurs. Utilisez les procédures [Étalonnage du débit \(page 16\)](#) et [Étalonnage de vitesse \(page 23\)](#).

1. Appuyez sur le bouton 1 ou 2 du sous-menu ÉTALONNAGE pour naviguer jusqu'à l'option ENTRÉE ÉTAL. MANUELLE (Figure 73).



g193322

Figure 73

2. Appuyez sur le bouton 4 pour sélectionner l'option d'étalonnage Vitesse (Figure 73).
3. Appuyez sur le bouton 1 ou 2 pour sélectionner l'option débit de rampe ou vitesse (Figure 74).

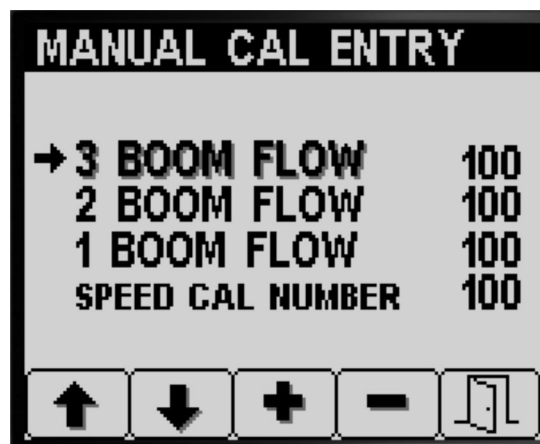

g193543

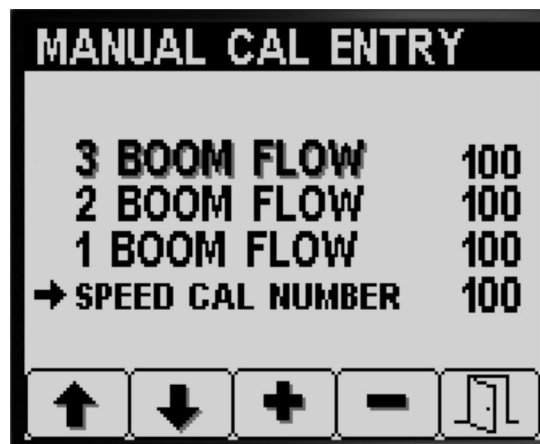

g193544

Figure 74

4. Appuyez sur le bouton 3 ou 4 pour changer la valeur du facteur de correction (Figure 74).

- Appuyez sur le bouton 5 pour enregistrer vos réglages, quitter l'écran ENTRÉE ÉTAL. MANUELLE, et retourner à l'écran ÉTALONNAGE (Figure 74).

Pendant l'utilisation

Écrans Superficie de l'InfoCenter

Utilisez les écrans de superficie pour obtenir des informations sur ce qui suit :

- Superficie pulvérisée (acres, hectares ou 1000 pi²)
- Volume pulvérisé (gallons américains ou litres)

Utilisation de l'écran Superficie totale

- Utilisez l'écran Superficie totale pour suivre le nombre total d'hectares et de litres de liquide pulvérisé sur toutes les surfaces depuis la dernière réinitialisation des données de superficie totale et de volume total.
- Vous pouvez utiliser les données affichées sur l'écran de superficie totale pour suivre la superficie et la quantité de produit chimique pulvérisées sur le lieu de travail.
- Les données de superficie totale et de volume total s'accumulent jusqu'à leur remise à zéro. Appuyez de manière prolongée sur le bouton 4 pour réinitialiser les données de superficie totale et de volume total.

Important: Lorsque vous réinitialisez la superficie totale et le volume total dans l'écran Superficie totale, toutes les données de superficie et de volume des sous-zones actives et inactives sont aussi réinitialisés.

- Dans l'écran d'accueil, appuyez momentanément de manière prolongée sur un bouton pour ouvrir la barre de menu (Figure 75 et Figure 76).



Figure 75

g194882

- Appuyez sur le bouton 2 pour ouvrir l'écran Superficie totale (Figure 76).

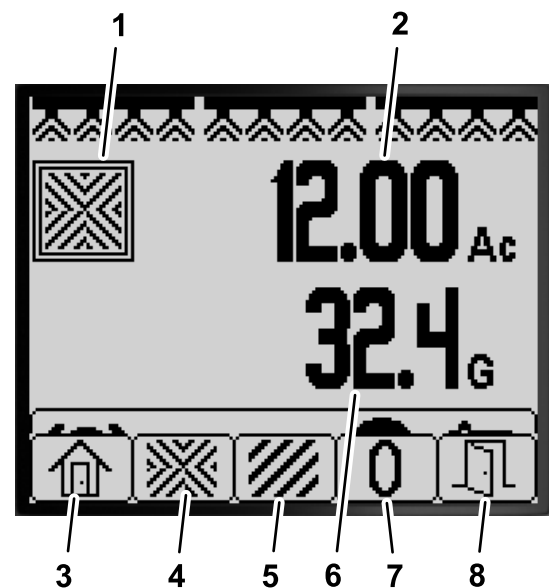

Figure 76

Écran Superficie totale

g194884

- | | |
|---|--|
| 1. Icône de superficie totale | 5. Affichage de l'écran Sous-zone |
| 2. Superficie totale pulvérisée (acres) | 6. Volume total pulvérisé (gallons américains) |
| 3. Retour à l'écran d'accueil | 7. Réinitialisation de la superficie totale et du volume pulvérisé |
| 4. Affichage de l'écran Superficie totale | 8. Quitter |

- Utilisez les boutons de l'InfoCenter (Figure 76) pour effectuer les actions suivantes :
 - Appuyez sur le bouton 1 pour retourner à l'écran d'accueil.
 - Appuyez sur le bouton 2 pour naviguer jusqu'à l'écran Superficie totale.
 - Appuyez sur le bouton 4 pour réinitialiser la superficie totale et le volume total pulvérisé.
 - Appuyez sur le bouton 5 pour quitter la barre de menu.

Utilisation de l'écran de sous-zone

- Utilisez une sous-zone distincte pour chaque opération de pulvérisation sur le site de travail. Vous pouvez utiliser jusqu'à 20 sous-zones pour collecter les données pour les opérations de pulvérisation sur le site.
- Vous pouvez utiliser les données affichées sur l'écran de sous-zone pour suivre la superficie et la quantité de produit chimique pulvérisées lors de chaque opération de pulvérisation pour laquelle vous définissez une sous-zone
- Les données de superficie et de volume pulvérisés de la sous-zone active s'accumulent dans la mémoire système du pulvérisateur jusqu'à ce que vous les réinitialisiez. Appuyez de manière prolongée sur le bouton 4 pour réinitialiser la sous-zone, ou réinitialisez les données de superficie totale et de volume total dans l'écran de superficie totale.

Remarque: Lorsque vous réinitialisez la superficie totale et le volume total dans l'écran Superficie totale, toutes les données de superficie et de volume des sous-zones actives et inactives sont aussi réinitialisés.

Remarque: Si les données de volume pulvérisé et de superficie pulvérisée d'une sous-zone sélectionnée sont effacées, le système du pulvérisateur déduit le volume pulvérisé pour la sous-zone et la quantité pulvérisée pour la superficie d'après le volume total et la superficie totale qui ont été pulvérisés.

- Pour qu'une sous-zone différente devienne active, appuyez brièvement sur le bouton 3 ou 4 de l'InfoCenter.

Important: Le numéro affiché dans la case sous l'i de sous-zone indique la sous-zone active où sont collectées les données de superficie et de volume.

- Si la sous-zone active comprend des données dont vous n'avez pas besoin, réinitialisez les données de superficie et de volume pulvérisés pour cette sous-zone.

- Naviguez jusqu'au menu Sous-zone comme suit :

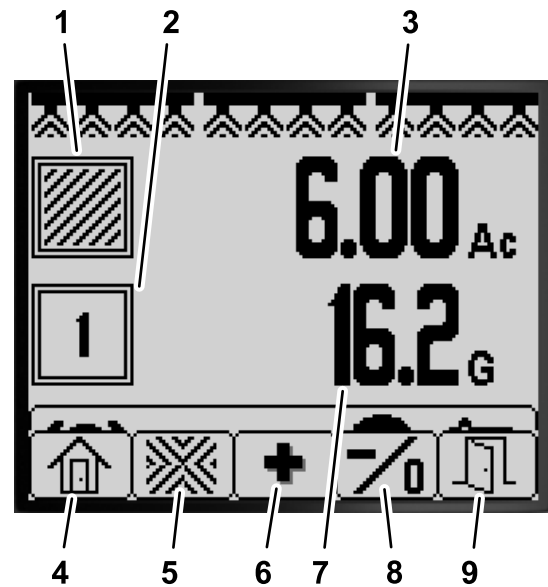

Figure 77

Écran Sous-zone

g194883

- | | |
|---|--|
| 1. Icône de sous-zone | 6. Sélection de la sous-zone suivante |
| 2. Sous-zone active | 7. Volume pulvérisé dans la sous-zone active (gallons américains) |
| 3. Superficie pulvérisée dans la sous-zone active (acres) | 8. Sélection de la sous-zone précédente ; maintenir le bouton enfoncé pour réinitialiser la superficie et le volume pulvérisé pour la sous-zone active |
| 4. Retour à l'écran d'accueil | 9. Quitter |
| 5. Affichage de l'écran Superficie totale | |

- Dans l'écran d'accueil, appuyez de manière prolongée sur le bouton 5 pour ouvrir la barre de menu, puis appuyez sur le bouton 2 pour sélectionner l'écran Sous-zone (Figure 77).
 - Dans l'écran Superficie totale, appuyez de manière prolongée sur le bouton 5 pour ouvrir la barre de menu, puis appuyez sur le bouton 3 pour sélectionner l'écran Sous-zone (Figure 77).
- Utilisez les boutons de l'InfoCenter (Figure 77) pour effectuer les actions suivantes :
 - Appuyez sur le bouton 1 pour retourner à l'écran d'accueil.
 - Appuyez sur le bouton 2 pour naviguer jusqu'à l'écran Superficie totale.
 - Appuyez sur le bouton 3 pour faire passer la sous-zone active à la sous-zone suivante.
 - Appuyez brièvement** sur le bouton 4 pour faire passer la sous-zone active à

la sous-zone précédente. **Appuyez de manière prolongée** sur le bouton 4 pour

réinitialiser la superficie et le volume pour la sous-zone active.

- Appuyez sur le bouton 5 pour quitter la barre de menu.

Avis de l'InfoCenter

Les avis s'affichent automatiquement sur l'écran de l'InfoCenter quand une fonction de la machine exige une action supplémentaire. Par exemple, si vous essayez de démarrer le moteur tout en enfonçant la pédale de déplacement, un avis s'affiche pour indiquer que la pédale doit être à la position NEUTRE.

Chaque avis est associé à un état (par ex., interdiction de démarrage, moteur arrêté), un code (numéro), un qualificatif (la cause de l'avis affiché) et un message (le texte affiché correspondant à l'avis), comme montré à la Figure 78.

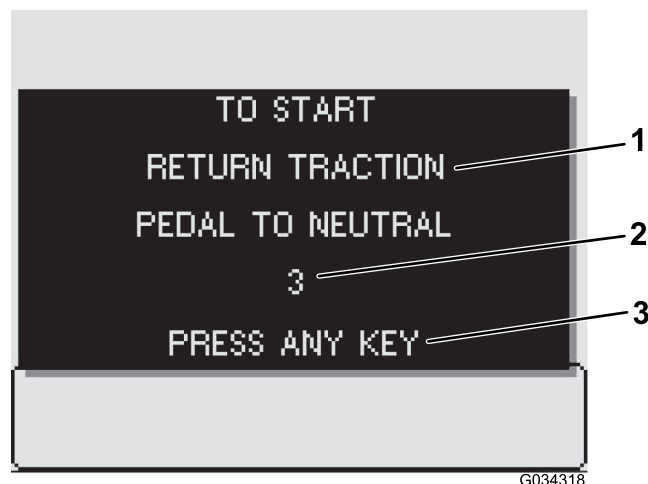

Figure 78

1. Message affiché
2. Code de l'avis
3. Appuyez sur une touche de l'InfoCenter pour effacer le message affiché.

Remarque: Les avis ne sont pas enregistrés dans le journal des anomalies.

Remarque: Vous pouvez effacer un avis affiché en appuyant sur une des touches de l'InfoCenter.

Reportez-vous au tableau ci-après pour connaître tous les avis pouvant s'afficher sur l'InfoCenter :

Tableau des avis

Anomalie	Code	Qualificatif	Message affiché
Interdiction de démarrage	2	Commande de pompe active	Pour démarrer, couper la pompe
Interdiction de démarrage	3	Pas en position NEUTRE	Pour démarrer, ramener pédale de déplacement en position neutre
Interdiction de démarrage	4	Siège inoccupé	Pour démarrer, s'asseoir ou serrer le frein de stationnement
Interdiction de démarrage	5	Expiration de la temporisation d'engagement du démarreur	Pour démarrer, laisser reposer le démarreur
Interdiction de démarrage	6	Pompe de rinçage active	Pour démarrer, arrêter la pompe de rinçage
Moteur arrêté	102	Siège inoccupé	Arrêt du moteur causé par siège vide

Tableau des avis (cont'd.)

Anomalie	Code	Qualificatif	Message affiché
Moteur arrêté	103	Frein de stationnement serré	Arrêt du moteur causé par le serrage du frein de stationnement
Interdiction de démarrage de la pompe	202	Rampe active	Pour démarrer, désactiver les rampes
Interdiction de démarrage de la pompe	203	Siège vide et frein de stationnement desserré	Pour démarrer la pompe, s'asseoir ou serrer le frein de stationnement
Interdiction de démarrage de la pompe	204	Démarrage de la pompe à l'arrêt du véhicule	Pour démarrer la pompe, déplacer le véhicule
Interdiction de démarrage de la pompe	205	Démarrage du moteur	Pour démarrer la pompe, arrêter d'actionner le démarreur
Pompe arrêtée	206	Siège inoccupé	Pour démarrer la pompe, rester assis
Interdiction de conduite	302	Frein de stationnement serré pendant la conduite	Desserrer le frein de stationnement pour continuer de conduire
État de la cuve	402	Bas volume de liquide dans la cuve	État de la cuve, bas volume
État de la cuve	403	Pompe de rinçage active	État de la cuve, pompe de rinçage en marche
État de paramètre	502	Saisie d'un paramètre non valide	État de paramètre, valeur non valide
État de paramètre	503	Une valeur est hors de la plage des valeurs acceptées	État de paramètre, utilisation de données par défaut non valides
Rampes désactivées	802	Baisse de vitesse	Rampes désactivées, arrêtées ou trop lentes
Configuration GeoLink	902	Conflit de contrôleur GeoLink	Configuration GeoLink, contrôler les contrôleurs GeoLink
Configuration GeoLink	903	Réglage de l'InfoCenter	Configuration GeoLink, contrôler les réglages de l'InfoCenter
Débitmètre	1002	Pas de signal de débit	Débitmètre, pas de signal détecté
Contacteur de point mort	1102	Signal de contacteur de point mort	Contacteur de point mort, déplacement de la machine au point mort

Codes d'anomalie InfoCenter

Des codes d'anomalie s'affichent sur l'écran de l'InfoCenter en cas de problème lié aux systèmes électroniques ou informatiques. Par exemple, si le fusible du contrôleur électronique Toro est grillé, l'InfoCenter affiche le code d'anomalie 1. Pour connaître la liste des codes d'anomalie et les mesures correctives recommandées, reportez-vous au tableau des codes d'anomalie.

Tableau des codes d'anomalie

Tableau des codes d'anomalie (cont'd.)

ID d'anomalie	Composant ou système concerné	Description	Mesure corrective recommandée
1	Contrôleur électronique Toro (TEC) principal	Un signal à destination ou provenant du TEC principal est hors de portée.	Adressez-vous à votre réparateur Toro agréé.
2	Fusible de sortie	Un fusible du TEC principal est grillé.	Remplacez le fusible ; voir le Manuel de l'utilisateur.
3	Anomalie de relais d'alimentation principal	Le relais d'alimentation principal ne fournit pas de courant.	Adressez-vous à votre réparateur Toro agréé.
4	Anomalie du système de charge	La tension de l'alternateur est trop élevée ou trop faible.	
14	Incompatibilité des versions logicielles	Les versions logicielles ne correspondent pas.	
17	Temporisation du démarreur	Le démarreur a été actionné trop longtemps.	
18	Contacteur de point mort de la pédale de déplacement	Le contacteur de la pédale de déplacement ne correspond pas à la vitesse de déplacement.	
19	Débitmètre	Il n'y a pas de signal du débitmètre pendant la pulvérisation.	Pulvérisateur en mode manuel ; adressez-vous à votre réparateur Toro agréé.
41	Soupape de commande de la pompe de pulvérisation	Problème électrique avec le contrôleur TEC.	Adressez-vous à votre réparateur Toro agréé.

Entretien

Écran Entretien

1. Pour ouvrir l'écran Entretien, appuyez sur le bouton 2 de l'écran Menu principal et naviguez jusqu'à l'option ENTRETIEN (Figure 79) ; voir [Accès à l'écran Menu principal \(page 4\)](#).



Figure 79

g192026

2. Appuyez sur le bouton 4 pour sélectionner le sous-menu ENTRETIEN (Figure 79).

Cet écran s'affiche et vous permet d'afficher les heures et les données de débit.

Affichage des heures de service

1. Appuyez sur le bouton 1 ou 2 de l'écran Entretien jusqu'à ce l'option HOURS (heures) soit atteinte (Figure 80).

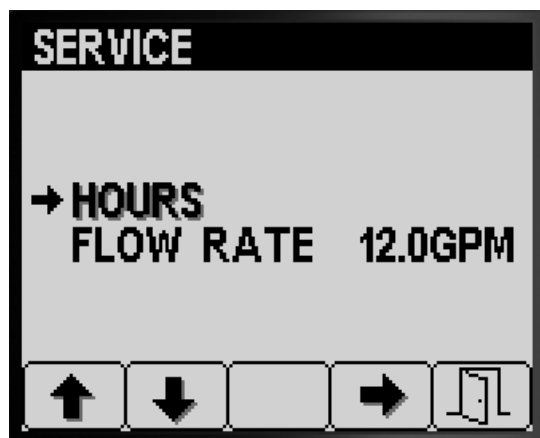

Figure 80

g192029

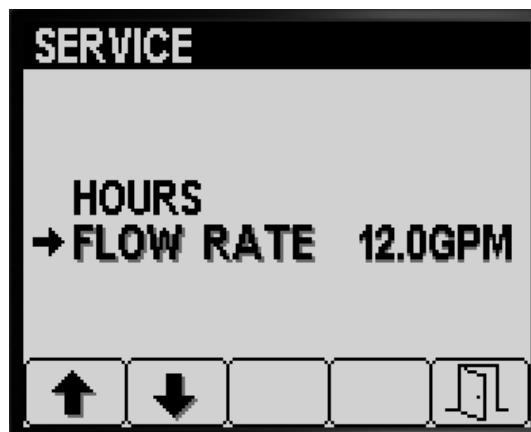

Figure 82

g192027

- Appuyez sur le bouton 4 pour sélectionner l'option Hours (Figure 80).
- Utilisez le compteur affiché (Figure 81) pour déterminer ce qui suit :

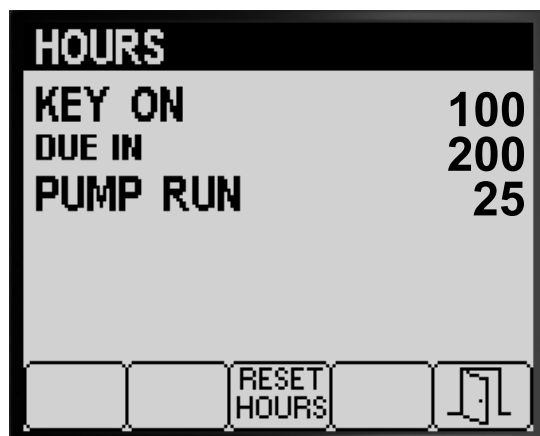

Figure 81

g192028

- Le nombre d'heures à la position CONTACT de la clé de contact.
 - Le nombre d'heures restant jusqu'au prochain entretien.
 - Le nombre d'heures de fonctionnement de la pompe de pulvérisation.
- Pour réinitialiser les heures pour tous les compteurs, appuyez sur le bouton 3 (Figure 81).
 - Appuyez sur le bouton 5 pour quitter l'écran HOURS et retourner à l'écran ENTRETIEN (Figure 81).

Affichage du débit

Pendant que la pompe de pulvérisation fonctionne, affichez le débit (Figure 82) mesuré par le débitmètre dans les unités de mesure suivantes :

- Gallons par minute
- Litres par minute

Appuyez sur le bouton 5 pour quitter l'écran ENTRETIEN et retourner à l'écran MENU PRINCIPAL (Figure 82).

Écran Diagnostics

- Pour ouvrir l'écran Diagnostics, appuyez sur le bouton 1 ou 2 de l'écran Menu principal et naviguez jusqu'à l'option DIAGNOSTICS (Figure 83) ; voir [Accès à l'écran Menu principal](#) (page 4).

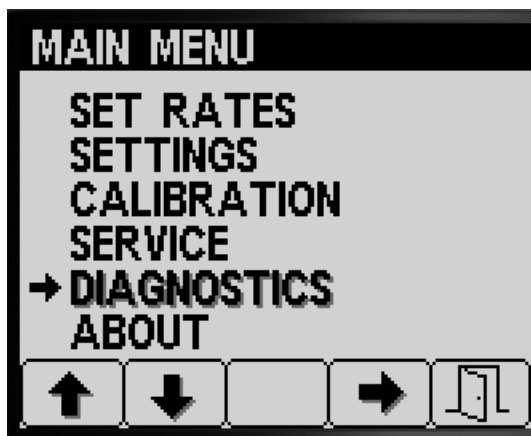

Figure 83

g192025

- Appuyez sur le bouton 4 pour sélectionner le sous-menu DIAGNOSTICS (Figure 83).

Cet écran s'affiche et vous permet d'afficher les entrées, sorties et les anomalies

Affichage du rapport d'entrée/sortie

1. Appuyez sur le bouton 1 ou 2 de l'écran Diagnostics jusqu'à ce l'option INPUT/OUTPUT (entrée/sortie) soit atteinte (Figure 84).

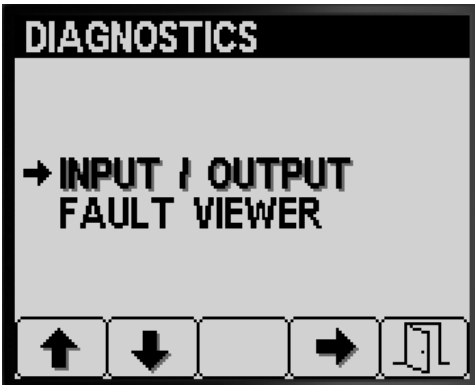

Figure 84

g192031

Affichage des anomalies du système de pulvérisation

1. Appuyez sur le bouton 1 ou 2 de l'écran Diagnostics jusqu'à ce l'option FAULT VIEWER (afficheur d'anomalie) soit atteinte (Figure 86).

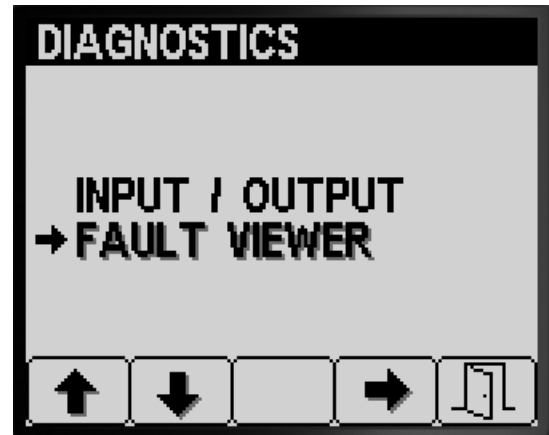

Figure 86

g192030

2. Appuyez sur le bouton 3 pour sélectionner l'option INPUT/OUTPUT (Figure 84).
3. Utilisez le bouton 1 ou 2 pour naviguer et lire les données d'état des entrées et sorties du système de pulvérisation (Figure 85).

PUMPS	
M. SWITCH	ON
RINSE	OFF
RINSE TIMED	OFF
AGITATION VALVE	OFF
PUMP	OFF
NEUTRAL	ON
MASTER VALVE	ON
RINSE PUMP	OFF

BOOMS	
LEFT	ON
CENTER	ON
RIGHT	ON
MASTER BOOM	ON
L. VALVE	ON
C. VALVE	ON
R. VALVE	ON

ENGINE RUN	
KEY START	OFF
KEY RUN	ON
NEUTRAL	ON
SEAT	ON
PARKING BRAKE	ON
PUMP	ON
OK RUN	ON
START	OFF

Figure 85

g192033

2. Appuyez sur le bouton 3 pour sélectionner l'option FAULT VIEWER (Figure 86).
3. Recherchez les anomalies causées par le système dans l'afficheur d'anomalie (Figure 87).

Remarque: Si des anomalies sont affichées, contactez votre concessionnaire-réparateur Toro agréé.

The screen displays 'FAULT VIEWER' at the top. Below it is a table with columns: CODE, LAST, FIRST, and NUM. The table contains several rows of dashes representing error codes. At the bottom, there are five buttons: an up arrow, a down arrow, a left arrow, a right arrow, and a home button.

Figure 87

g192032

4. Appuyez sur le bouton 5 pour quitter l'écran INPUT/OUTPUT et retourner à l'écran DIAGNOSTICS (Figure 84).

4. Appuyez sur le bouton 5 pour quitter l'écran FAULT VIEWER et retourner à l'écran DIAGNOSTICS (Figure 87).

Écran À propos

1. Pour accéder à l'écran À propos, appuyez sur le bouton 1 ou 2 dans l'écran MENU PRINCIPAL pour naviguer jusqu'à l'option À PROPOS (Figure 88).



Figure 88

g192023

- Appuyez sur le bouton 4 pour sélectionner le sous-menu À propos (Figure 88).

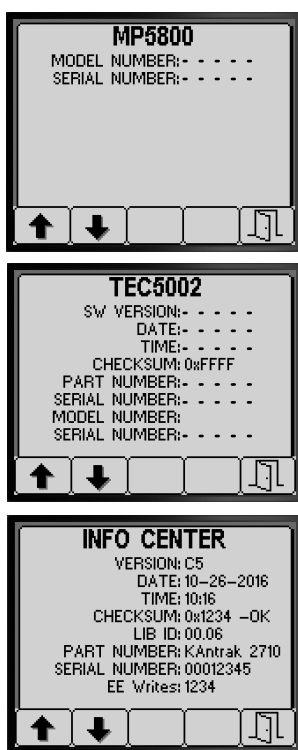

Figure 89

g192034

- Appuyez sur le bouton 1 ou 2 pour parcourir l'écran des données machine, l'écran des données des contrôleurs TEC ou l'écran des données de l'InfoCenter (Figure 89).
- Appuyez sur le bouton 5 pour quitter l'écran À PROPOS et retourner à l'écran DIAGNOSTICS (Figure 87).



Count on it.