



Count on it.

Bedienungsanleitung

Stubbenfräse STX-38 EFI mit Intelli-Sweep®

Modellnr. 23214—Seriennr. 405800000 und höher

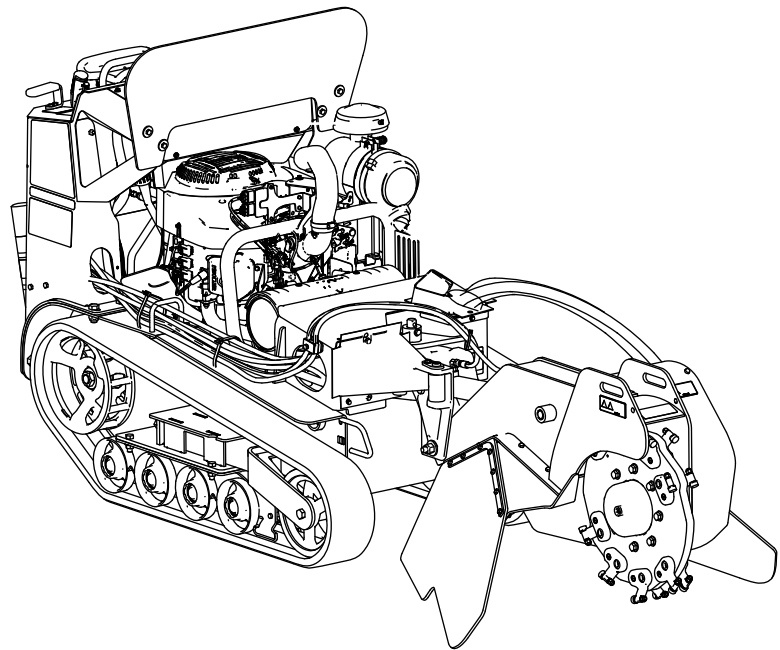

Dieses Produkt erfüllt alle relevanten europäischen Richtlinien; weitere Details finden Sie in der produktspezifischen Konformitätserklärung (DOC).

Entsprechend dem California Public Resource Code Section 4442 oder 4443 ist der Einsatz des Motors in bewaldeten oder bewachsenen Gebieten ohne richtig gewarteten und funktionsfähigen Funkenfänger, wie in Section 4442 definiert, oder ohne einen Motor verboten, der nicht für die Brandvermeidung konstruiert, ausgerüstet und gewartet ist.

Die beiliegende Motoranleitung enthält Angaben zu den Emissionsbestimmungen der US Environmental Protection Agency (EPA) und den Kontrollvorschriften von Kalifornien zu Emissionsanlagen, der Wartung und Garantie. Sie können einen Ersatz beim Motorhersteller anfordern.

⚠️ WARNUNG:

KALIFORNIEN

Warnung zu Proposition 65

Die Motorauspuffgase dieses Produkts enthalten Chemikalien wirken laut den Behörden des Staates Kalifornien krebserregend, verursachen Geburtsschäden oder andere Defekte des Reproduktionssystems.

Batteriepole, -klemmen und -zubehör enthalten Blei und Bleibestandteile. Dies sind Chemikalien, die laut den Behörden des Staates Kalifornien krebserregend sind und zu Erbschäden führen können. Waschen Sie sich nach dem Umgang mit diesen Materialien die Hände.

Bei Verwendung dieses Produkts sind Sie ggf. Chemikalien ausgesetzt, die laut den Behörden des Staates Kalifornien krebserregend wirken, Geburtsschäden oder andere Defekte des Reproduktionssystems verursachen.

Einführung

Diese Maschine ist für das Fräsen und Entfernen von Baumstümpfen und Oberflächenwurzeln gedacht. Diese Maschine ist nur für Bodenarbeiten und für das Zerkleinern von Holz und nicht für das Zerkleinern von Gestein oder anderer Materialien gedacht. Der zweckfremde Einsatz dieser Maschine kann für Sie und Unbeteiligte gefährlich sein.

Lesen Sie diese Informationen sorgfältig durch, um sich mit dem ordnungsgemäßen Einsatz und der Wartung des Geräts vertraut zu machen und Verletzungen und eine Beschädigung des Geräts zu vermeiden. Sie tragen die Verantwortung für einen ordnungsgemäßen und sicheren Einsatz des Geräts.

Besuchen Sie Toro.com, hinsichtlich Produktsicherheit und Schulungsunterlagen, Zubehörinformationen, Standort eines Händlers, oder Registrierung des Produkts.

Wenden Sie sich an Ihren autorisierten Service-Vertragshändler oder Kundendienst, wenn Sie eine Serviceleistung, Toro Originalersatzteile oder zusätzliche Informationen benötigen. Halten Sie hierfür die Modell- und Seriennummern Ihres Produkts griffbereit. Bild 1 zeigt die Position der Modell- und Seriennummern am Produkt. Tragen Sie hier die Modell- und Seriennummern des Geräts ein.

Wichtig: Scannen Sie mit Ihrem Mobilgerät den QR-Code auf dem Seriennummernaufkleber (falls vorhanden), um auf Garantie-, Ersatzteil- oder andere Produktinformationen zuzugreifen.



Bild 1

1. Platte mit Modell- und Seriennummer

Modellnr. _____

Seriennr. _____

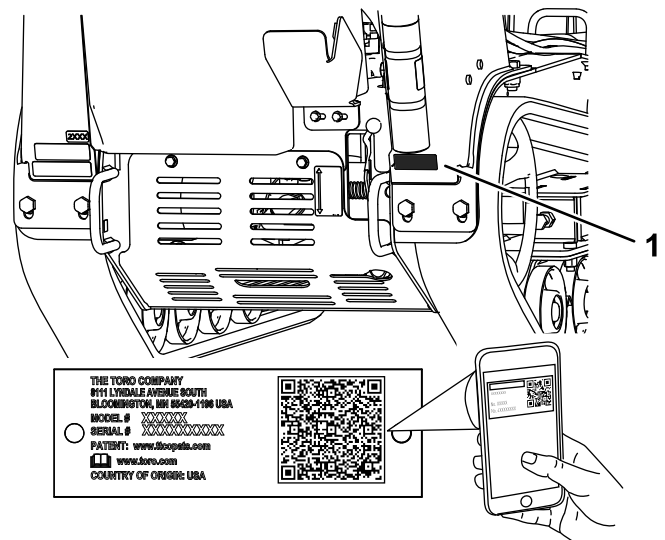
In dieser Anleitung werden potenzielle Gefahren angeführt und Sicherheitshinweise werden vom Sicherheitswarnsymbol (Bild 2) gekennzeichnet. Dieses Warnsymbol weist auf eine Gefahr hin, die zu schweren oder tödlichen Verletzungen führen kann, wenn Sie die empfohlenen Sicherheitsvorkehrungen nicht einhalten.



Bild 2

g000502

1. Sicherheitswarnsymbol

In dieser Anleitung werden zwei Begriffe zur Hervorhebung von Informationen verwendet. **Wichtig** weist auf spezielle mechanische Informationen hin, und **Hinweis** hebt allgemeine Informationen hervor, die Ihre besondere Beachtung verdienen.

Inhalt

Sicherheit	4
Allgemeine Sicherheit	4
Sicherheits- und Bedienungsschilder	5
Einrichtung	9
Prüfen der Ölstände	9
Aufladen der Batterie	9
Öffnen des Hubventils	9
Produktübersicht	9
Bedienelemente	9
Technische Daten	13
Anbaugeräte/Zubehör	13
Vor dem Einsatz	13
Sicherheitshinweise vor der Inbetriebnahme	13
Betanken	14
Durchführen täglicher Wartungsarbeiten	15
Während des Einsatzes	15
Hinweise zur Sicherheit während des Betriebs	15
Anlassen des Motors	16
Fahren mit der Maschine	17
Abstellen des Motors	17
Fräsen eines Baumstumpfs	18
Betriebshinweise	18
Nach dem Einsatz	19
Hinweise zur Sicherheit nach dem Betrieb	19
Bewegen einer defekten Maschine	19
Befestigen der Maschine für den Transport	19
Anheben der Maschine	20
Wartung	21
Wartungssicherheit	21
Empfohlener Wartungsplan	21
Verfahren vor dem Ausführen von Wartungsarbeiten	22
Entfernen der vorderen Abdeckung	22
Entfernen des unteren Schutzbleches	23
Schmierung	24
Einfetten der Maschine	24

Warten des Motors	25
Sicherheitshinweise zum Motor	25
Warten des Luftfilters	25
Warten des Motoröls	26
Warten der Zündkerze(n)	28
Warten der Kraftstoffanlage	29
Entleeren des Kraftstofftanks	29
Auswechseln des Niederdruck-Kraftstofffilters	30
Warten des Hochdruck-Kraftstofffilters	30
Warten der elektrischen Anlage	31
Hinweise zur Sicherheit der Elektroanlage	31
Warten der Batterie	31
Auswechseln der Sicherungen	32
Warten des Antriebssystems	33
Warten der Ketten	33
Warten der Kühlanlage	36
Reinigen des Motorgitters	36
Warten der Riemen	36
Austausch des Treibriemens der Hydrostatikpumpe	36
Warten der Bedienelementanlage	37
Einstellen der Fahrtriebsausrichtung	37
Warten der Hydraulikanlage	40
Sicherheit der Hydraulikanlage	40
Hydrauliköl – technische Angaben	40
Prüfen des Hydraulikölstands	40
Auswechseln des Hydraulikfilters	41
Wechseln des Hydrauliköls	41
Warten der Fräse	42
Austauschen der Zähne	42
Reinigung	43
Entfernen von Rückständen von der Maschine	43
Einlagerung	44
Sicherheit bei der Einlagerung	44
Einlagern	44
Fehlersuche und -behebung	45

Sicherheit

Allgemeine Sicherheit

Warnsymbol ▲ mit der Bedeutung Achtung, Warnung oder Gefahr – Sicherheitsrisiko. Wenn diese Hinweise nicht beachtet werden, kann es zu schweren bis tödlichen Verletzungen kommen.

▲ GEFAHR

Im Arbeitsbereich befinden sich ggf. unterirdische Versorgungsleitungen. Wenn Sie sie beim Graben beschädigen, können Sie einen elektrischen Schlag oder eine Explosion verursachen.

Markieren Sie alle unterirdischen Leitungen im Arbeitsbereich und graben nicht in markierten Bereichen. Kontaktieren Sie den örtlichen Markierungsdienst oder das Versorgungsunternehmen, um das Gelände richtig zu markieren (rufen Sie z. B. in den USA 811 oder in Australien 1100 für den nationalen Markierungsdienst an).

Dieses Produkt kann Hände und Füße amputieren. Befolgen Sie zum Vermeiden von schweren oder tödlichen Verletzungen immer sämtliche Sicherheitshinweise.

- Markieren Sie alle unterirdischen Leitungen und andere Objekte im Arbeitsbereich und graben Sie nicht in markierten Bereichen.
- Halten Sie Hände und Füße von beweglichen Zähne oder andere Teilen fern.
- Halten Sie Unbeteiligte und Haustiere während des Betriebs von der Maschine fern.
- Lesen und verstehen Sie vor dem Anlassen des Motors den Inhalt dieser *Bedienungsanleitung*.
- Lassen Sie nie zu, dass Kinder oder nicht geschulte Personen die Maschine verwenden.
- Setzen Sie die Maschine nie ohne montierte und funktionierende Schutzvorrichtungen und andere Sicherheitseinrichtungen ein.
- Konzentrieren Sie sich immer bei der Verwendung der Maschine. Tun Sie nichts, was Sie ablenken könnte, sonst können Verletzungen oder Sachschäden auftreten.
- Halten Sie die Maschine an, stellen Sie den Motor ab und ziehen Sie den Schlüssel ab, bevor Sie Wartungsarbeiten durchführen, Kraftstoff nachfüllen oder Verstopfungen an der Maschine entfernen.

Der unsachgemäße Einsatz oder die falsche Wartung dieser Maschine kann zu Verletzungen führen. Befolgen Sie zur Verringerung des Verletzungsrisikos diese Sicherheitshinweise und beachten Sie das

Sicherheits- und Bedienungsschilder



Die Sicherheits- und Bedienungsaufkleber sind für den Bediener gut sichtbar und befinden sich in der Nähe der möglichen Gefahrenbereiche. Tauschen Sie beschädigte oder verloren gegangene Aufkleber aus.



Batteriesymbole

Die Batterie weist einige oder alle der folgenden Symbole auf.

1. Explosionsgefahr
2. Vermeiden Sie Feuer, offenes Licht und rauchen Sie nicht
3. Verätzungsgefahr/Verbrennungsgefahr durch Chemikalien
4. Tragen Sie eine Schutzbrille..
5. Lesen Sie die *Bedienungsanleitung*.
6. Unbeteiligte Personen dürfen sich nicht in der Nähe der Batterie aufhalten.
7. Tragen Sie eine Schutzbrille; explosive Gase können Blindheit und andere Verletzungen verursachen.
8. Batteriesäure kann schwere chemische Verbrennungen und Blindheit verursachen.
9. Waschen Sie Augen sofort mit Wasser und suchen Sie umgehend einen Arzt auf.
10. Bleihaltig: Nicht wegwerfen



93-6686

decal93-6686

1. Hydrauliköl
2. Lesen Sie die *Bedienungsanleitung*.



93-7321

decal93-7321

1. Schnitt- bzw. Amputationsgefahr an Händen und Füßen durch sich drehende Messer: Halten Sie sich von beweglichen Teilen fern.

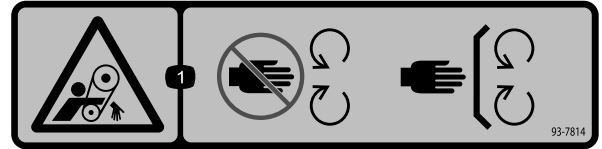

93-7814

decal93-7814

1. Verhedderungsgefahr am Riemen: Halten Sie einen Abstand zu drehenden Teilen und lassen Sie alle Schutzvorrichtungen und Schutzbleche montiert.

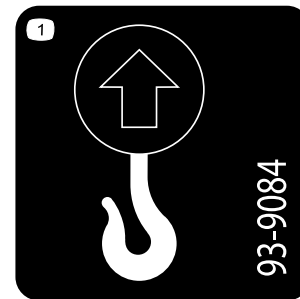

93-9084

decal93-9084

1. Hebestelle, Vergurtungsstelle

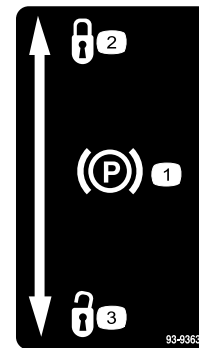

93-9363

decal93-9363

1. Feststellbremse
2. Arretiert
3. Entriegelt

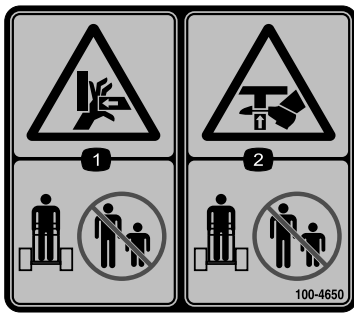

100-4650

decal100-4650

1. Quetschgefahr für Hände: Halten Sie umstehende Personen von der Maschine fern!
2. Quetschgefahr für Füße: Halten Sie umstehende Personen von der Maschine fern!

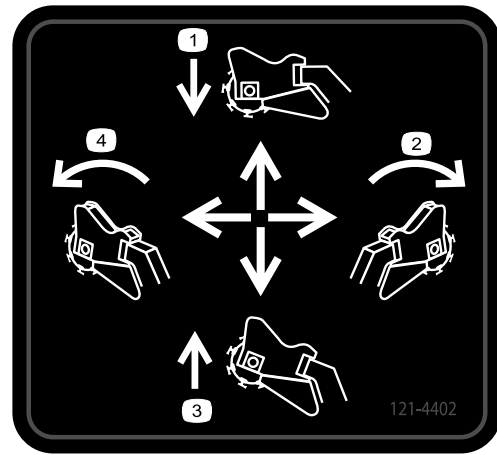

121-4402

decal121-4402

1. Zum Absenken der Stubbenfräse nach vorne drücken.
2. Zum Versetzen der Stubbenfräse nach rechts nach rechts schieben.
3. Zum Anheben der Stubbenfräse zurückziehen.
4. Zum Versetzen der Stubbenfräse nach links nach links schieben.

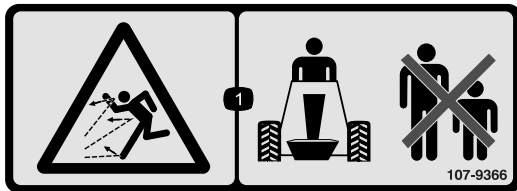

107-9366

decal107-9366

1. Gefahr durch herausgeschleuderte Objekte: Unbeteiligte müssen einen Abstand zur Maschine halten.

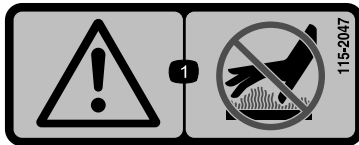

115-2047

decal115-2047

1. Warnung: Die heiße Oberfläche nicht berühren.

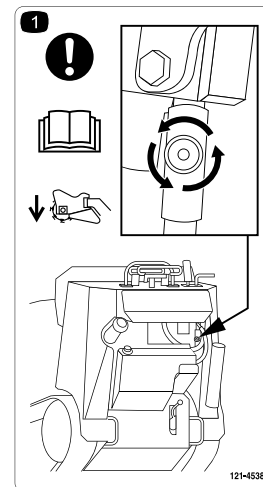

121-4538

decal121-4538

1. Achtung: Lesen Sie die *Bedienungsanleitung*; öffnen Sie das Ventil, um den Fräskopf abzusenken, bevor Sie die Maschine zum ersten Mal benutzen.

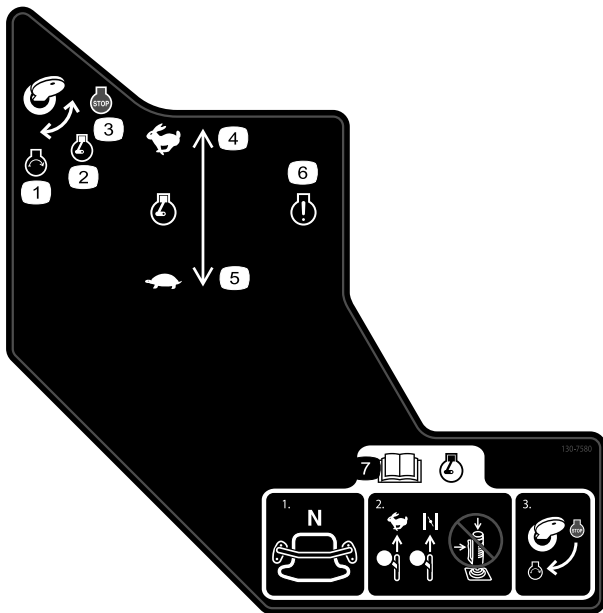

130-7580

decal130-7580

1. Motor: Start
2. Motor: Läuft
3. Motor: Aus
4. Motordrehzahl: Schnell
5. Motordrehzahl: Langsam
6. Motoranzeigelampe
7. Lesen Sie vor dem Anlassen des Motors die *Bedienungsanleitung*.
 1) Stellen Sie sicher, dass der Fahrtriebshebel in die Neutral-Stellung ist. 2) Stellen Sie die Gasbedienung auf die Schnell-Stellung, schließen Sie ggf. den Choke und verwenden Sie nicht den Joystick. 3) Drehen Sie den Zündschlüssel, um den Motor anzulassen.

WARNING: Cancer and Reproductive Harm - www.P65Warnings.ca.gov.
 For more information, please visit www.tcoCAProp65.com
CALIFORNIA SPARK ARRESTER WARNING
 Operation of this equipment may create sparks that can start fires around dry vegetation. A spark arrester may be required. The operator should contact local fire agencies for laws or regulations relating to fire prevention requirements.

133-8062

133-8062

decal133-8062

STX-38 MODEL 23214 QUICK REFERENCE AID

CHECK/SERVICE (DAILY)
 1. OIL LEVEL, ENGINE
 2. OIL LEVEL, HYDRAULIC TANK
 3. GREASE - LUBE POINTS (6)
 4. AIR CLEANER
 5. BRAKE FUNCTION

SPECIFICATIONS/CHANGE INTERVALS

SEE OPERATOR'S MANUAL FOR INITIAL CHANGES.	FLUID TYPE	CAPACITY	CHANGE INTERVAL		FILTER TORQUE
			FLUID	FILTER	
(A) ENGINE OIL	SAE 10W-30	67 OZ (2.0 L) w/ FILTER 71 OZ (2.0 L) w/ NO FILTER	100 HRS	200 HRS	333 LB-FT PAST FIRST CONTACT
(B) HYDRAULIC OIL	TORO PREMIUM HYD FLUID TORO PREMIUM TRACTOR FLUID	10 GAL (38 L)	400 HRS	300 HRS	200-240 lb-in 21-25 Nm
(C) AIR FILTER				250 HRS	
(D) FUEL FILTER				150 HRS	
(E) FUEL	UNLEADED GASOLINE	9.25 GAL (35 L)			

SERVICE PARTS

DESCRIPTION	PART NO.	DESCRIPTION	PART NO.
HYDRAULIC OIL FILTER	115-7745	POCKET - ANGLED	115-9384
BELLY	121-4220	POCKET - STRAIGHT	115-9388
GRINDER TOOTH KIT, SINGLE ASM	115-9285	GASKET - BOGE	109-7565

137-4869

decal137-4869

1. Lesen Sie die *Bedienungsanleitung*.

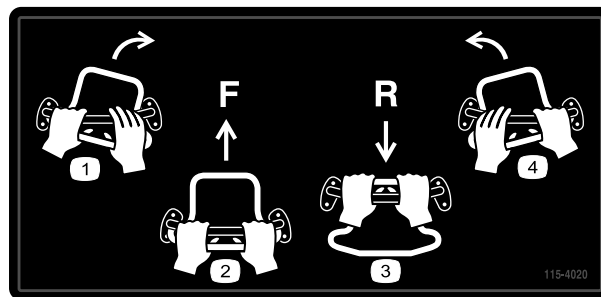

115-4020

decal115-4020

1. Rechts wenden
2. Vorwärtsgang
3. Rückwärtsgang
4. Links wenden



decal119-4606

119-4606

1. Warnung: Lesen Sie die *Bedienungsanleitung*.
2. Schnitt- bzw. Amputationsgefahr an der Fräse: Stellen Sie sicher, dass sich keine Unbeteiligten in der Nähe der Maschine aufhalten, setzen Sie den Fräskopf nie ein, während die Maschine transportiert wird.
3. Warnung: Berühren Sie keine beweglichen Teile; warten Sie, bis alle beweglichen Teile zum Stillstand gekommen sind.
4. Warnung: Setzen Sie diese Maschine nur nach entsprechender Schulung ein.
5. Gefahr von Explosionen und elektrischen Schlägen: Graben Sie nicht in Bereichen mit unterirdischen Versorgungsleitungen; setzen Sie sich vor dem Graben mit den örtlichen Versorgungsbetrieben in Verbindung.
6. Kipp- bzw. Quetschgefahr: Senken Sie den Schneidkopf ab, wenn Sie an Hanglagen arbeiten.
7. Explosionsgefahr beim Betanken: Stellen Sie den Motor ab und löschen Sie alle offenen Feuer beim Betanken.
8. Warnung: Senken Sie den Fräskopf ab, aktivieren Sie die Feststellbremse (falls vorhanden), stellen Sie den Motor ab und ziehen den Schlüssel ab, bevor Sie die Maschine verlassen.



decal121-4382

121-4382

1. Lesen Sie die *Bedienungsanleitung* hinsichtlich dem Einsatz der Fräse – 1) Fräsen Sie horizontal entlang der Kante des Stumpfs. 2) Senken Sie die Fräse etwas in den Stumpf. 3) Fräsen Sie horizontal bis zum Bodenniveau. 4) Bewegen Sie die Fräse vorwärts.
2. Fangen Sie nicht in der Mitte des Stumpfs mit dem Fräsen an; fangen Sie das Fräsen an der Kante des Stumpfs an.
3. 1) Drücken Sie die Sicherheitssperre und den Auslöser zusammen, um die Fräse anzutreiben. 2) Halten Sie den Auslöser gedrückt, damit die Fräse läuft.

Einrichtung

Prüfen der Ölstände

Prüfen Sie vor dem ersten Anlassen des Motors den Stand des Motoröls und des Hydrauliköls. Weitere Informationen finden Sie in den folgenden Abschnitten:

- Prüfen des Motorölstands (Seite 26)
- Prüfen des Hydraulikölstands (Seite 40)

Aufladen der Batterie

Laden Sie die Batterie auf, siehe [Aufladen der Batterie \(Seite 32\)](#).

Öffnen des Hubventils

Bevor Sie die Fräse anheben und die Maschine bewegen können, müssen Sie das Hubventil unter dem Bedienfeld öffnen ([Bild 3](#)). Drehen Sie das Handrad nach links, um die Fräse anzuheben. Je weiter Sie das Handrad drehen, je schneller wird der Kopf nach der Aktivierung angehoben und abgesenkt.



Bild 3

Produktübersicht

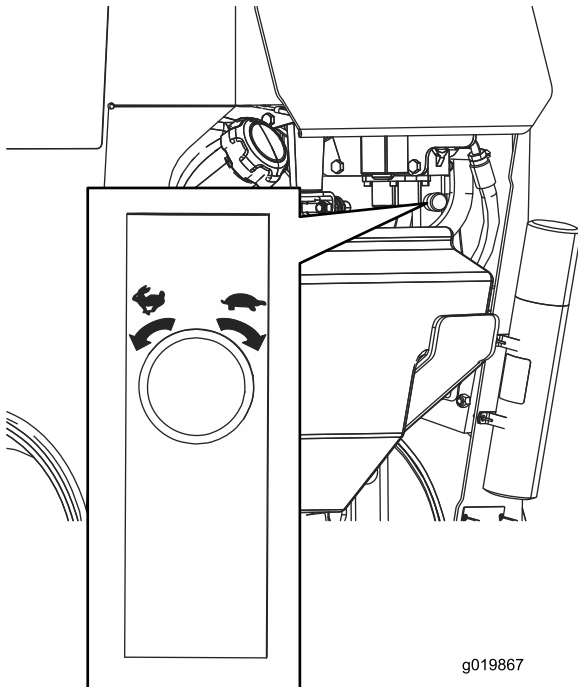

Bild 4

- | | | |
|------------------------|----------|-------------------------------|
| 1. Bedienfeld | 3. Motor | 5. Vergurtungsstelle/Batterie |
| 2. Splitterschutzblech | 4. Fräse | 6. Spurweite |

Bedienelemente

Machen Sie sich mit den Bedienelementen ([Bild 5](#)) vertraut, bevor Sie den Motor anlassen und die Maschine bedienen.

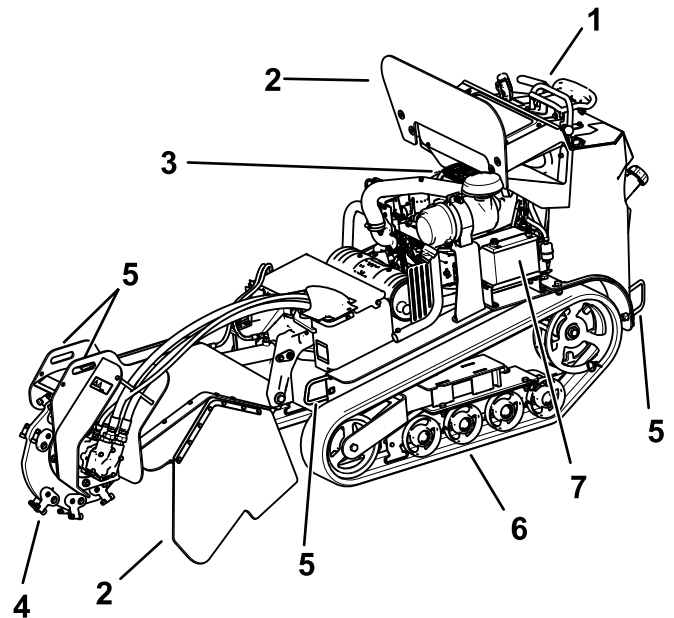
Bedienfeld



Bild 5

- | | |
|--------------------------|-----------------------------|
| 1. Zündschloss | 6. Anschlagbügel |
| 2. Gasbedienungshebel | 7. Hintere Sicherungsplatte |
| 3. Motoranzeigelampe | 8. Fräsensteuerhebel |
| 4. Betriebsstundenzähler | 9. Griff |
| 5. Fahrantriebshebel | |

Zündschloss

Das Zündschloss, mit dem der Motor angelassen und abgestellt wird, hat drei Stellungen: AUS, LAUF und START. Siehe [Anlassen des Motors \(Seite 16\)](#).

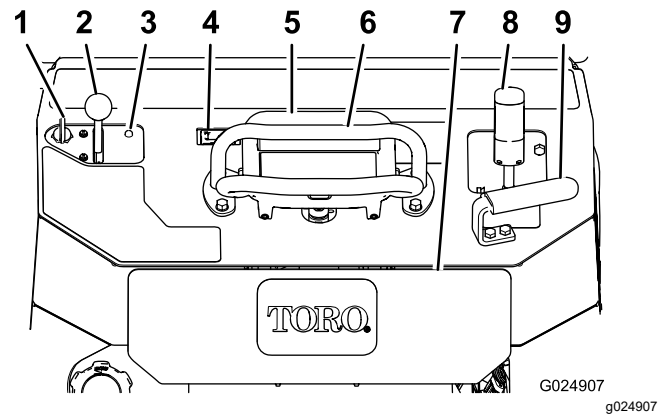
Gasbedienungshebel

Bewegen Sie den Steuerhebel nach vorne, um die Motordrehzahl zu erhöhen und nach hinten, um die Drehzahl zu verringern.

Betriebsstundenzähler

Der Betriebsstundenzähler zeigt die Anzahl der Betriebsstunden an, die auf der Maschine gezählt wurden.

Anschlagbügel

Wenn Sie mit der Maschine fahren, benutzen Sie den Anschlagbügel als einen Griff und einen Hebelpunkt, um die Maschine zu steuern. Um einen gleichmäßigen, kontrollierten Betrieb sicherzustellen, nehmen Sie nicht beide Hände vom Anschlagbügel, während Sie die Maschine bedienen.

Feststellbremshebel

Heben Sie den Hebel an, um die Feststellbremse zu aktivieren. Drücken Sie den Hebel nach unten, um die Feststellbremse zu lösen.

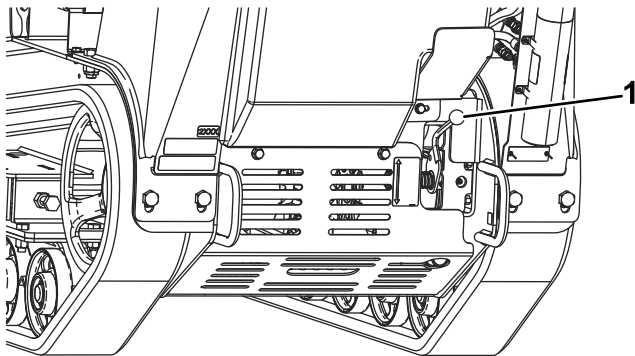

g019832

Bild 6

g019832

1. Feststellbremshebel

Fahrertriebshebel

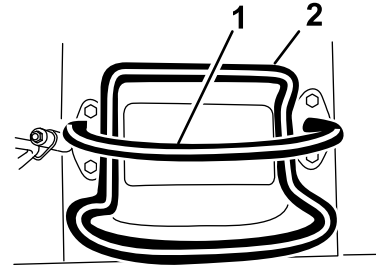

G008128

Bild 7

g008128

1. Anschlagbügel
2. Fahrertriebshebel

- Bewegen Sie den Fahrertriebshebel nach vorne, um vorwärts zu fahren ([Bild 8](#)).

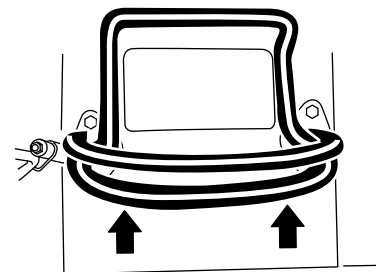

G008129

Bild 8

g008129

- Bewegen Sie den Fahrertriebshebel nach hinten, um rückwärts zu fahren ([Bild 9](#)).

Wichtig: Schauen Sie beim Rückwärtsfahren nach hinten und achten Sie auf Hindernisse, fassen Sie den Anschlagbügel mit den Händen an.

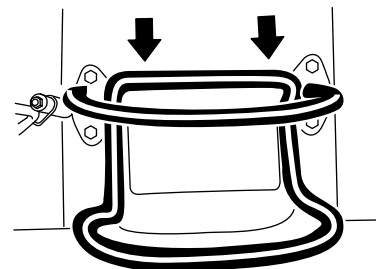

G008130

Bild 9

g008130

- Drehen Sie den Fahrtriebshebel nach rechts, um nach rechts zu fahren (Bild 10).



Bild 10

g008131

- Drehen Sie den Fahrtriebshebel nach links, um nach links zu fahren (Bild 11).

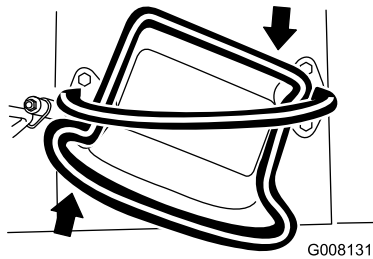

Bild 11

g008132

- Lassen Sie den Fahrtriebshebel los, um die Maschine anzuhalten (Bild 7).

Hinweis: Je mehr Sie den Fahrtriebshebel in eine Richtung bewegen, desto schneller fährt die Maschine in diese Richtung.

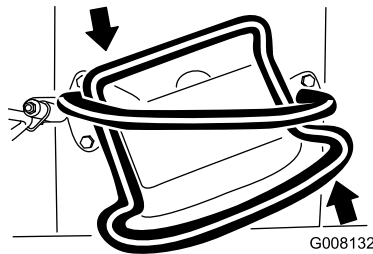
Bedienelemente des Fräasers

So verwenden Sie die Fräse mit dem Fräsensteuerhebel:

- Drücken Sie den Abzug und drücken Sie dann die rote Taste oben am Hebel, um die Fräse zu starten (Bild 12). Nach dem Start der Fräse können Sie die rote Taste loslassen.
- Lassen Sie den Abzug für mehr als eine halbe Sekunde los, um die Fräse anzuhalten (Bild 12).

Hinweis: Wenn Sie die Fräse verwenden und den Abzug nur kurz loslassen (d. h. weniger als eine halbe Sekunde), läuft die Fräse weiter.



Bild 12

g019833

1. Neutral
2. Die Fräse wird gestartet
3. Die Fräse läuft
4. Die Fräse stoppt

- Ziehen Sie den Hebel nach hinten, um die Fräse anzuheben (Bild 13).

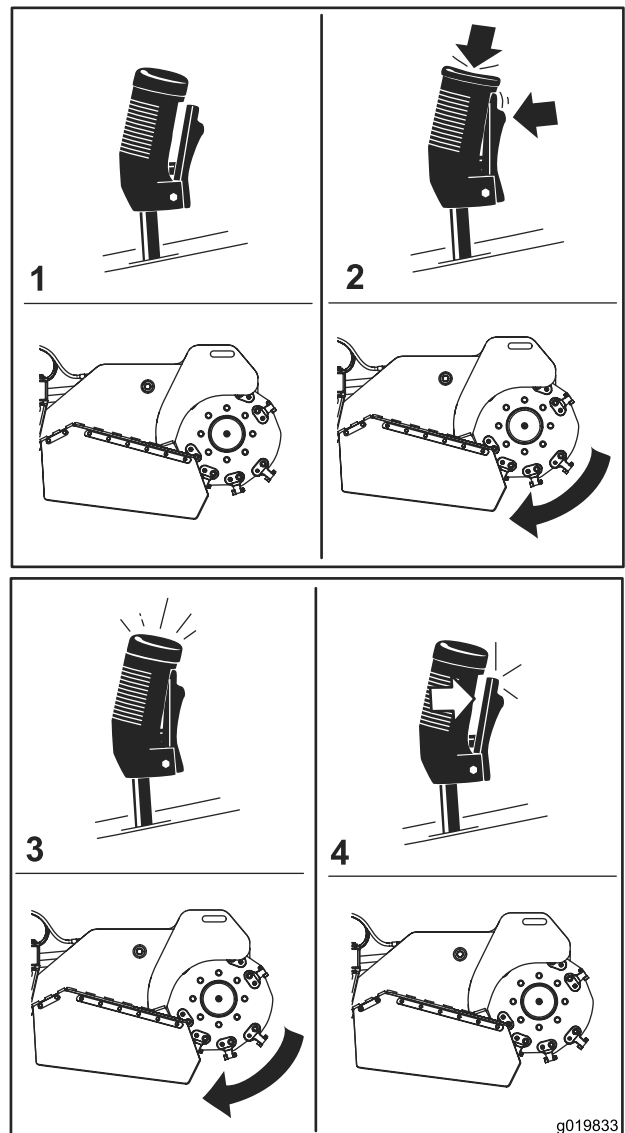

Bild 13

g019834

g019834

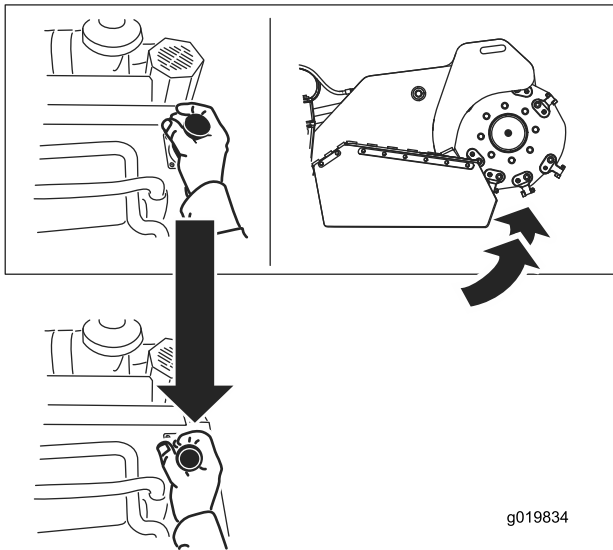

Bild 15

g019837

g019837

- Schieben Sie den Hebel nach vorne, um die Fräse abzusenken (Bild 14).

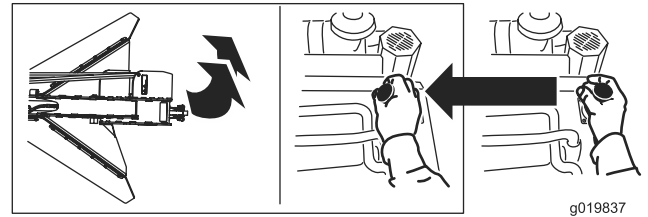
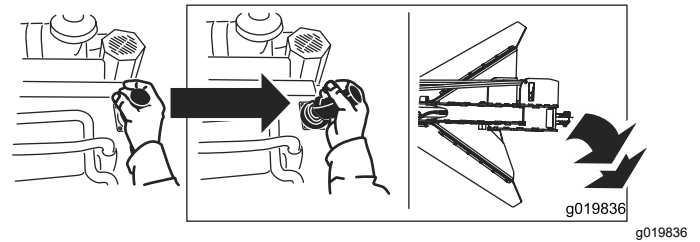

Bild 14

g019835

g019835

- Bewegen Sie den Hebel in die gewünschte Richtung, um die Fräse nach rechts oder links zu drehen (Bild 15).

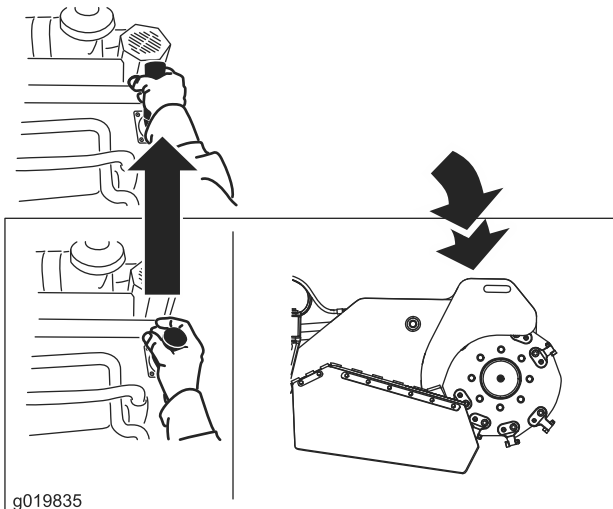
Geschwindigkeitsregelung für Anheben bzw. Absenken

Sie können die Geschwindigkeit, mit der der Fräskopf angehoben und abgesenkt wird, mit der Geschwindigkeitsregelung für das Anheben bzw. Absenken, die sich unten rechts am Bedienfeld befindet, anpassen (Bild 16). Drehen Sie den Skalazähler nach links, um die Geschwindigkeit zu erhöhen, oder nach rechts, um die Geschwindigkeit zu verringern.

Wenn Sie die Maschine mit angehobenem Kopf anhalten müssen, drehen Sie den Drehregler ganz nach rechts, um den Fräskopf zu sperren, bevor Sie die Maschine verlassen oder Wartungsarbeiten durchführen.

⚠ ACHTUNG

Wenn Sie den Fräskopf angehoben lassen, ohne den Geschwindigkeitsdrehregler für das Anheben bzw. Absenken ganz nach rechts zu drehen, kann sich der Fräskopf absenken und Sie und andere zerquetschen.

Senken Sie die Fräse (falls möglich) ab, bevor Sie den Motor abstellen. Wenn der Fräskopf angehoben bleiben muss, drehen Sie den Geschwindigkeitsdrehregler für das Anheben bzw. Absenken ganz nach rechts, um die Fräse zu arretieren.



Bild 16

Technische Daten

Hinweis: Technische und konstruktive Änderungen vorbehalten.

Breite	86 cm
Länge	241 cm
Höhe	130 cm
Gewicht	794 kg

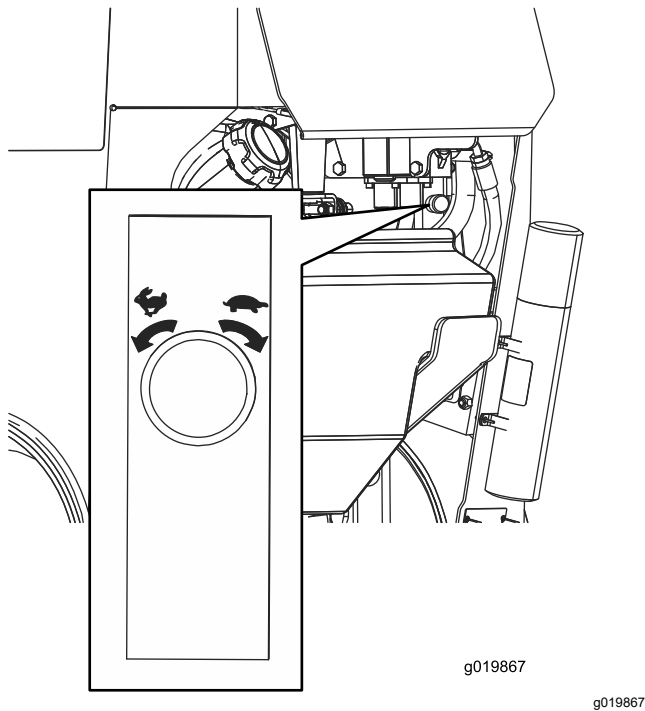
Anbaugeräte/Zubehör

Ein Sortiment an Originalanbaugeräten und -zubehör von Toro wird für diese Maschine angeboten, um den Funktionsumfang des Geräts zu erhöhen und zu erweitern. Wenden Sie sich an Ihren offiziellen Toro-Vertragshändler oder navigieren Sie auf www.Toro.com für eine Liste der zugelassenen Anbaugeräte und des Zubehörs.

Verwenden Sie, um die optimale Leistung und Sicherheit zu gewährleisten, nur Originalersatzteile und -zubehorteile von Toro. Ersatzteile und Zubehör anderer Hersteller können gefährlich sein und eine Verwendung könnte die Garantie ungültig machen.

Betrieb

Hinweis: Bestimmen Sie die linke und rechte Seite der Maschine anhand der normalen Sitz- und Bedienposition.

Vor dem Einsatz

Sicherheitshinweise vor der Inbetriebnahme

Allgemeine Sicherheit

- Markieren Sie alle unterirdischen Leitungen und andere Objekte im Arbeitsbereich und graben Sie nicht in markierten Bereichen. Achten Sie auf den Standort nicht markierter Objekte und Strukturen, z. B. unterirdische Speicherbehälter, Brunnen und Klärgruben.
- Kontrollieren Sie den Bereich, in dem Sie das Gerät verwenden werden.
 - Begutachten Sie das Gelände, um die notwendigen Anbaugeräte und das Zubehör zu bestimmen, die zur korrekten und sicheren Durchführung der Arbeit erforderlich sind.
 - Entfernen Sie alle Rückstände.
 - Stellen Sie sicher, dass sich keine Unbeteiligten im Arbeitsbereich aufhalten, bevor Sie die Maschine einsetzen.
 - Stellen Sie die Maschine sofort ab, wenn eine Person den Arbeitsbereich betritt.
- Machen Sie sich mit dem sicheren Einsatz der Maschine sowie den Bedienelementen und Sicherheitsaufklebern vertraut.
 - Der Besitzer ist für die Schulung aller Bediener und Mechaniker verantwortlich.
 - Kinder oder nicht geschulte Personen dürfen die Maschine weder verwenden noch warten. Örtliche Vorschriften bestimmen u. U. das Mindestalter der Benutzer oder erfordern eine zertifizierte Schulung.
 - Sie müssen wissen, wie Sie die Maschine schnell anhalten und den Motor abstellen können.
 - Prüfen Sie, ob die Sitzkontaktschalter, Sicherheitsschalter und Schutzbleche vorhanden sind und einwandfrei funktionieren. Nehmen Sie die Maschine nur in Betrieb, wenn sie richtig funktioniert.
 - Ermitteln Sie die Klemmpunktstellen, die auf der Maschine und den Anbaugeräten markiert sind, und berühren Sie diese Stellen nicht mit den Händen und Füßen.

- Halten Sie die Maschine an, stellen Sie den Motor ab und ziehen Sie den Schlüssel ab, bevor Sie die Bedienposition der Maschine verlassen.

Kraftstoffsicherheit

- Seien Sie besonders vorsichtig beim Umgang mit Kraftstoff. Kraftstoff ist brennbar und die Dämpfe sind explosiv.
- Machen Sie alle Zigaretten, Zigarren, Pfeifen und andere Zündquellen aus.
- Verwenden Sie nur einen vorschriftsmäßigen Benzinkanister.
- Entfernen Sie nie den Tankdeckel oder füllen den Kraftstofftank, wenn der Motor läuft oder heiß ist.
- Füllen Sie Kraftstoff nicht in einem geschlossenen Raum auf oder lassen ihn ab.
- Lagern Sie die Maschine oder den Benzinkanister nie an Orten mit offener Flamme, Funken oder Zündflamme, z. B. Warmwasserbereiter, oder anderen Geräten.
- Versuchen Sie niemals, bei Kraftstoffverschüttungen den Motor anzulassen. Vermeiden Sie Zündquellen, bis die Verschüttung verdunstet ist.
- Füllen Sie Kanister nie im Fahrzeug oder auf der Ladepritsche eines Pritschenwagens oder Anhängers mit einer Verkleidung aus Kunststoff. Stellen Sie Kanister vor dem Auffüllen immer vom Fahrzeug entfernt auf den Boden.
- Nehmen Sie das Gerät vom Pritschenwagen bzw. Anhänger und betanken Sie es auf dem Boden. Falls das nicht möglich ist, betanken Sie solche Geräte mit einem tragbaren Kanister und nicht an einer Zapfsäule.
- Der Stutzen sollte den Rand des Benzinkanisters oder die Behälteröffnung beim Auftanken ständig berühren. Verwenden Sie keinen Stutzen ohne automatische Stoppeinrichtung.

Betanken

Empfohlener Kraftstoff

- Die besten Ergebnisse erhalten Sie, wenn Sie sauberes, frisches (höchstens 30 Tage alt), bleifreies Benzin mit einer Mindestoktanzahl von 87 (R+M)/2 verwenden.
- **Ethanol:** Kraftstoff, der mit 10 % Ethanol oder 15 % MTBE (Volumenanteil) angereichert ist, ist auch geeignet. Ethanol und MTBE sind nicht dasselbe. Benzin mit 15 % Ethanol (E15) per

Volumenanteil kann nicht verwendet werden. **Verwenden Sie nie Benzin, das mehr als 10 % Ethanol (Volumenanteil) enthält**, z. B. E15 (enthält 15 % Ethanol), E20 (enthält 20 % Ethanol) oder E85 (enthält bis zu 85 % Ethanol). Die Verwendung von nicht zugelassenem Benzin kann zu Leistungsproblemen und/oder Motorschäden führen, die ggf. nicht von der Garantie abgedeckt sind.

- Verwenden Sie **kein** Benzin mit Methanol.
- **Lagern Sie keinen Kraftstoff im Kraftstofftank oder in Kraftstoffbehältern über den Winter, wenn Sie keinen Kraftstoffstabilisator verwenden.**
- Vermischen Sie **nie** Benzin mit Öl.

Verwenden eines Kraftstoffstabilisators

Verwenden Sie einen Kraftstoffstabilisator/Konditionierer in der Maschine, um den Kraftstoff länger frisch zu halten, wenn er gemäß den Anweisungen des Kraftstoffstabilisatorherstellers verwendet wird.

Wichtig: Verwenden Sie keine Zusätze, die Methanol oder Ethanol enthalten.

Geben Sie die Menge des Kraftstoffstabilisators bzw. -konditionierers in den frischen Kraftstoff, wie vom Hersteller des Kraftstoffstabilisators vorgeschrieben.

Betanken

1. Parken Sie die Maschine auf einer ebenen Fläche, aktivieren Sie die Feststellbremse (sofern vorhanden) und senken Sie die Fräse ab.
2. Stellen Sie den Motor ab, ziehen den Zündschlüssel ab und lassen den Motor abkühlen.
3. Reinigen Sie den Bereich um den Tankdeckel und nehmen Sie den Deckel ab ([Bild 17](#)).

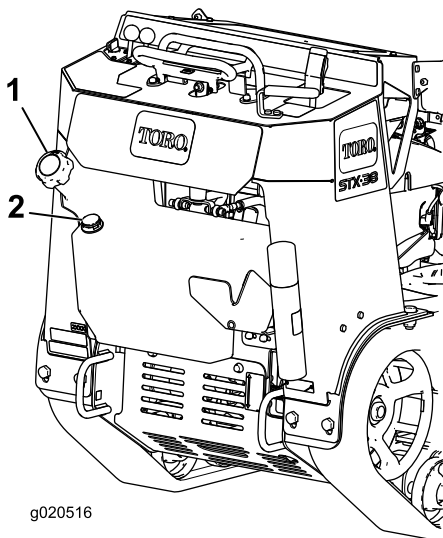

g020516

g020516

Bild 17

1. Tankdeckel
2. Benzinuhr

4. Füllen Sie so lange Kraftstoff in den Kraftstofftank, bis der Füllstand 6 mm bis 13 mm unterhalb der Unterkante am Füllstutzen liegt.

Wichtig: In diesem Bereich des Tanks kann sich der Kraftstoff ausdehnen. Befüllen Sie den Kraftstofftank nicht ganz auf.

5. Bringen Sie den Tankdeckel fest an und drehen ihn, bis er klickt.
6. Wischen Sie verschütteten Kraftstoff auf.

Durchführen täglicher Wartungsarbeiten

Führen Sie vor dem täglichen Anlassen der Maschine die Schritte aus, die vor jeder Verwendung bzw. täglich fällig sind, die in [Wartung \(Seite 21\)](#) aufgeführt sind.

Während des Einsatzes

Hinweise zur Sicherheit während des Betriebs

Allgemeine Sicherheit

- Halten Sie Hände und Füße von beweglichen Zähne oder andere Teilen fern.
 - Halten Sie Unbeteiligte und Haustiere während der Verwendung der Maschine fern. Befördern Sie niemals Personen mit der Maschine.
 - Tragen Sie geeignete Kleidung, u. A. eine Schutzbrille, lange Hosen, rutschfeste Arbeitsschuhe und einen Gehörschutz.
 - Binden Sie lange Haare hinten zusammen und tragen Sie keinen Schmuck oder weite Kleidung.
 - Stellen Sie die Fräsarbeiten sofort ein, wenn eine Person den Arbeitsbereich betritt.
- Setzen Sie die Maschine nur in Bereichen ein, in denen Sie sicher manövrieren können.
- Achten Sie auf Hindernisse in Ihrer Nähe. Wenn Sie keinen ausreichenden Abstand zu Bäumen, Wänden und anderen Hindernissen einhalten, können Sie verletzt werden, wenn die Maschine rückwärts fährt und Sie nicht auf die Umgebung achten.
- Schauen Sie nach hinten und unten, bevor Sie im Rückwärtsgang fahren, um sich über den freien Weg zu vergewissern.
- Konzentrieren Sie sich immer bei der Verwendung der Maschine. Tun Sie nichts, was Sie ablenken könnte, sonst können Verletzungen oder Sachschäden auftreten.
- Bedienen Sie niemals die Fahrtriebshebel ruckartig, sondern weich und gleichmäßig.
- Der Besitzer bzw. Bediener ist für Unfälle oder Verletzungen von Dritten sowie Sachschäden verantwortlich und kann diese verhindern.
- Setzen Sie die Maschine nicht ein, wenn Sie müde, krank sind oder unter Alkohol- oder Drogeneinfluss stehen.
- Setzen Sie die Maschine nur bei guten Sichtverhältnissen ein.
- Stellen Sie vor dem Anlassen des Motors sicher, dass alle Antriebe in der Neutral-Stellung sind und die Feststellbremse aktiviert ist. Lassen Sie den Motor nur von der Bedienerposition aus an.
- Seien Sie vorsichtig, wenn Sie sich nicht gut einsehbaren Biegungen, Sträuchern, Bäumen und anderen Objekten nähern, die Ihre Sicht behindern können.

- Halten Sie die Fräse an, wenn Sie nicht arbeiten.
- Halten Sie die Maschine an, stellen Sie den Motor ab, ziehen Sie den Schlüssel ab und prüfen Sie die Maschine, wenn Sie auf ein Objekt aufgeprallt sind. Führen Sie alle erforderlichen Reparaturen durch, bevor Sie die Maschine wieder verwenden.
- Lassen Sie den Motor nie in geschlossenen Räumen laufen.
- Lassen Sie niemals eine laufende Maschine unbeaufsichtigt zurück. Vor dem Verlassen der Bedienposition:
 - Stellen Sie die Maschine auf einer ebenen Fläche ab.
 - Senken Sie die Fräse auf den Boden ab.
 - Aktivieren Sie die Feststellbremse.
 - Stellen Sie den Motor ab und ziehen Sie den Zündschlüssel ab.
- Achten Sie auf die lichte Höhe (wie z. B. elektrische Kabel, Äste und Pforten), bevor Sie unter einem Hindernis durchfahren, damit Sie diese nicht berühren.
- Verwenden Sie die Maschine nie bei möglichen Gewittern.
- Verwenden Sie nur Toro Originalanbaugeräte und -zubehör.
- Vermeiden Sie das Wenden an Hanglagen. Wenn Sie beim Arbeiten an Hängen wenden müssen, wenden Sie langsam und halten Sie das schwere Ende der Maschine hangaufwärts gerichtet.
- Führen Sie alle Bewegungen an Hanglagen langsam und schrittweise durch. Wechseln Sie nie plötzlich die Geschwindigkeit oder Richtung.
- Wenn Sie sich auf einer Hanglage unsicher fühlen, arbeiten Sie dort nicht.
- Achten Sie auf Löcher, Vertiefungen und Erhöhungen, da unebenes Gelände zum Umkippen der Maschine führen kann. Hohes Gras kann Hindernisse verbergen.
- Passen Sie beim Einsatz auf nassen Oberflächen auf. Ein reduzierter Halt kann zum Rutschen führen.
- Beurteilen Sie den Bereich, um sicherzustellen, dass der Boden stabil genug ist, die Maschine zu tragen.
- Passen Sie besonders auf, wenn Sie die Maschine in folgenden Bereichen einsetzen:
 - Steilen Gefällen
 - Gräben
 - Dämme
 - Gewässer

Sicherheit an Hanglagen

- Fahren Sie an den Hanglagen auf und ab und richten Sie das vordere Ende Maschine hangaufwärts.
- Wenn Sie die Fräse an einer Hanglage anheben, kann sich dies auf die Stabilität der Maschine auswirken. Halten Sie die Fräse an Hanglagen in der abgesenkten Stellung.
- Hanglagen sind eine wesentliche Ursache für den Verlust der Kontrolle und Umkippunfälle, die zu schweren oder tödlichen Verletzungen führen können. Das Einsetzen der Maschine an einer Hanglage und auf unebenem Terrain erfordert große Vorsicht.
- Erstellen Sie Ihre eigenen Schritte und Regeln für das Arbeiten an Hanglagen. Diese Schritte müssen eine Ortsbegehung beinhalten, um die Hanglagen für einen sicheren Betrieb der Maschine zu bestimmen. Setzen Sie immer gesunden Menschenverstand ein, wenn Sie diese Ortsbegehung durchführen.
- Fahren Sie an Hängen langsamer und mit erhöhter Vorsicht. Der Bodenzustand kann sich auf die Stabilität der Maschine auswirken.
- Vermeiden Sie das Starten und Anhalten an Hanglagen.

Die Maschine kann sich plötzlich überschlagen, wenn eine Kette über den Rand fährt oder die Böschung nachgibt. Halten Sie stets einen Sicherheitsabstand zwischen der Maschine und der Gefahrenstelle ein.

- Wenn die Maschine zu kippen droht, lassen Sie die Bedienelemente los und treten Sie von der Maschine zurück.
- Parken Sie die Maschine nicht an Hanglagen oder Gefällen.

Anlassen des Motors

1. Stellen Sie den Gasbedienungshebel zwischen die Stellung LANGSAM und SCHNELL (Bild 18).



Bild 18

1. Schlüssel 2. Gasbedienungshebel

2. Drehen Sie den Schlüssel in die EIN-Stellung (Bild 18). Lassen Sie den Schlüssel los, wenn der Motor anspringt.

Wichtig: Lassen Sie den Anlasser niemals länger als 10 Sekunden lang ununterbrochen drehen. Wenn der Motor nicht anspringt, lassen Sie den Anlasser 30 Sekunden lang abkühlen, bevor Sie erneut versuchen, den Motor anzulassen. Das Nichtbefolgen dieser Vorschrift kann zum Durchbrennen des Anlassers führen.

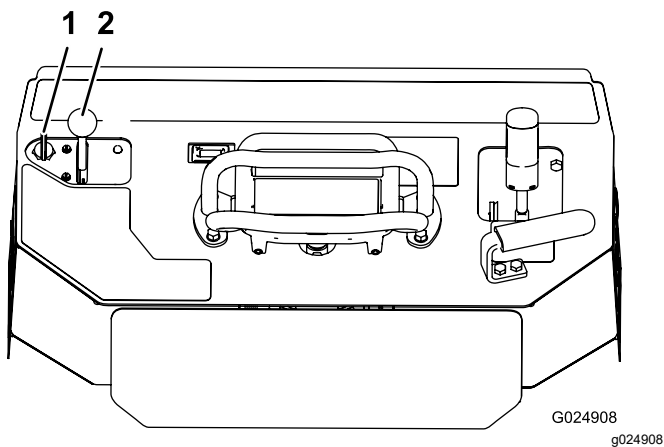
3. Schieben Sie den Gasbedienungshebel auf die gewünschte Stellung (Bild 18).

Wichtig: Wenn der Motor mit einer hohen Drehzahl läuft, und das hydraulische System kalt ist (z. B. wenn die Außentemperatur fast Null ist oder darunter liegt), kann das der Hydraulikanlage schaden. Wenn der Motor bei kalter Witterung gestartet wird, muss er erst einmal 2 bis 5 Minuten in der mittleren Gasposition laufen, bevor der Gasbedienungshebel auf Schnell gestellt wird (Hase). Die beste Leistung und Kühlung erhalten Sie, wenn Sie die Maschine bei normalen bis hohen Umgebungstemperaturen mit Vollgas laufen lassen.

Hinweis: Wenn die Außentemperatur unter Null liegt, stellen Sie die Maschine in einer Garage ab, um sie warm zu halten und das Anlassen zu unterstützen.

Fahren mit der Maschine

Mit den Fahrtriebshebeln bewegen Sie die Maschine. Je mehr Sie die Fahrtriebshebel in eine Richtung bewegen, desto schneller fährt die Maschine

in diese Richtung. Lassen Sie die Fahrtriebshebel los, um die Maschine anzuhalten.

⚠ ACHTUNG

Beim Rückwärtsfahren können Sie in stationäre Objekte fahren oder Unbeteiligte überfahren und schwere ggf. tödliche Verletzungen verursachen.

Schauen Sie beim Rückwärtsfahren nach hinten und achten Sie auf Hindernisse oder Unbeteiligte, fassen Sie den Anschlagbügel mit den Händen an.

Sie können die Motordrehzahl mit dem Gasbedienungshebel einstellen, die in U/min (Umdrehungen pro Minute) gemessen wird. Stellen Sie den Gasbedienungshebel für die optimale Leistung in die SCHNELL-Stellung. Sie können die Stellung der Gasbedienung verwenden, um bei niedrigen Geschwindigkeiten zu arbeiten.

Abstellen des Motors

1. Parken Sie die Maschine auf einer ebenen Fläche, aktivieren Sie die Feststellbremse (sofern vorhanden) und senken Sie die Fräse ab.
2. Stellen Sie den Gasbedienungshebel in die LANGSAM-Stellung.
3. Wenn der Motor lange gelaufen oder heiß ist, lassen Sie den Motor erst eine Minute lang im Leerlauf weiterlaufen, bevor Sie das Zündschloss in die AUS-Stellung drehen.

Hinweis: Dies beschleunigt das Abkühlen des Motors vor dem Abstellen. Im Notfall können Sie den Motor sofort abstellen.

4. Stellen Sie das Zündschloss in die AUS-Stellung und ziehen den Schlüssel ab.

⚠ ACHTUNG

Kinder oder ungeschulte Unbeteiligte könnten versuchen, die Maschine zu bedienen und dabei verletzt werden.

Ziehen Sie den Schlüssel ab, wenn Sie die Maschine (selbst nur für ein paar Sekunden) verlassen.

Fräsen eines Baumstumpfs

1. Lassen Sie den Motor an, heben Sie die Fräse an, stellen Sie den Gasbedienungshebel in die SCHNELL-Stellung und bewegen Sie die Maschine zum Baumstumpf, den Sie fräsen möchten.
2. Positionieren Sie die Fräse mit dem Fräsensteuerhebel und dem Fahrtriebshebel zu einer Seite an der Vorderseite des Baumstumpfs, ca. 2,5 cm unter der Oberfläche (Bild 19).
3. Starten Sie die Fräse und warten Sie, bis die Höchstdrehzahl erreicht ist.
4. Pendel Sie die Fräse langsam mit dem Fräsensteuerhebel über die Oberfläche des Baumstumpfs und schneiden Sie Splitter ab (Bild 19).

Wichtig: Die Fräse verlangsamt automatisch die Geschwindigkeit, mit der sie in den Baumstumpf pendelt, um eine optimale Schwungradgeschwindigkeit zu erhalten und nicht im Holz stecken zu bleiben.



Bild 19

5. Senken Sie die Fräse ungefähr 2,5 cm ab und pendeln sie wieder über den Baumstumpf.
6. Wiederholen Sie die Schritte 4 und 5, bis Sie das Bodenniveau erreichen.
7. Heben Sie die Fräse an, sodass sie ca. 2,5 cm unter der Oberkante des restlichen Baumstumpfs ist. Bewegen Sie die Maschine ein paar Zentimeter nach vorne und wiederholen Sie die Schritte 4 bis 6, bis der ganze Stumpf abgefräst ist.
8. Wenn Sie dicke Wurzeln fräsen müssen, positionieren Sie die Fräse über jede Wurzel

und bewegen Sie mit dem Fahrtriebshebel und dem Fräsensteuerhebel entlang der Wurzel und fräsen sie ab.

9. Entfernen Sie Rückstände vom Fräser, von den Antrieben, Auspuffen und dem Motor nach jedem Einsatz.

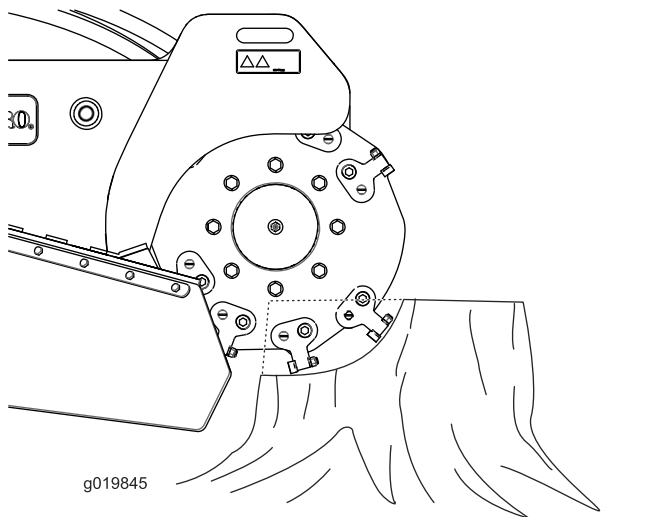
Betriebshinweise

- Entfernen Sie vor dem Einsatz Abfall, Äste und Steine aus dem Bereich, damit das Gerät nicht beschädigt wird.
- Geben Sie beim Fräsen immer Vollgas (maximale Motordrehzahl).
- Schneiden Sie die Kanten des Baumstumpfs für besseres Fräsen. Wenn die Schnittbreite fast ein Viertel des Raddurchmessers beträgt, senken Sie die Fräse ab und schneiden Sie die Kante erneut.



Bild 20

- Achten Sie auf das Motorgeräusch und die Geschwindigkeit des Fräsrads, um die Radgeschwindigkeit zu erhalten. Verlangsamen Sie das Pendeln des Kopfs durch Befiedern des Joysticks, wenn das Schneiden schwer wird.
- Wenn Sie von links nach rechts fräsen, fallen die meisten Rückstände zur linken Seite des Fräsrads. Wenn Sie von rechts nach links fräsen, fallen die meisten Rückstände nach rechts.
- Sie können einen Baumstumpf auch seitlich fräsen, um die Grünfläche nicht zu stark zu beschädigen.

Nach dem Einsatz

Hinweise zur Sicherheit nach dem Betrieb

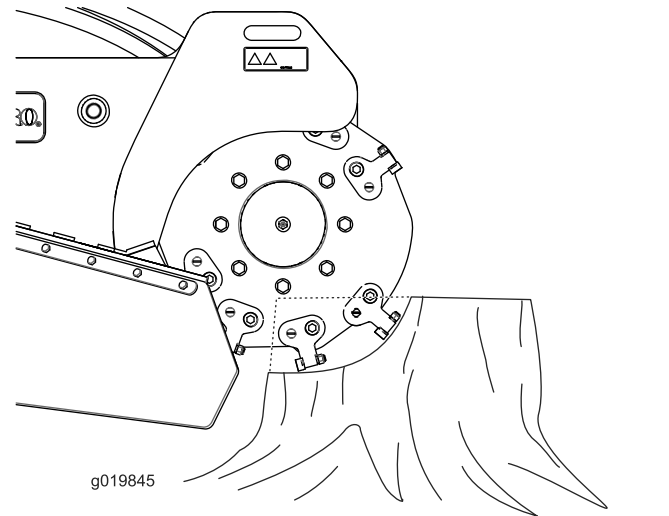
Allgemeine Sicherheit

- Parken Sie die Maschine auf einer ebenen Fläche, kuppeln Sie die Hydraulik der Fräse aus, senken Sie die Fräse ab, aktivieren Sie die Feststellbremse, stellen Sie den Motor ab und ziehen Sie den Schlüssel ab. Lassen Sie vor dem Einstellen, Reinigen, Einlagern und Reparieren alle beweglichen Teile zum Stillstand kommen und die Maschine abkühlen.
- Entfernen Sie Rückstände von den Antrieben, Auspuffrohren und dem Motor, um einem Brand vorzubeugen. Wischen Sie Öl- und Kraftstoffverschüttungen auf.
- Alle Teile müssen sich in gutem Zustand befinden, und alle Befestigungsteile müssen festgezogen sein.
- Gehen Sie beim Laden und Abladen der Maschine auf einen/von einem Anhänger oder Pritschenwagen vorsichtig vor.

Bewegen einer defekten Maschine

Wichtig: Schleppen oder ziehen Sie die Zugmaschine erst, nachdem Sie die Schleppventile geöffnet haben, da sonst die Hydraulikanlage beschädigt wird.

1. Aktivieren Sie die Feststellbremse und senken Sie die Fräse ab.
2. Stellen Sie den Motor ab und ziehen Sie den Zündschlüssel ab.
3. Entfernen Sie das untere Schutzblech.
4. Drehen Sie die Schleppventile an den Hydraulikpumpen mit einem Schraubenschlüssel zweimal nach links ([Bild 21](#)).



Bild 21

1. Schleppventile

5. Montieren Sie das untere Schutzblech und schleppen Sie die Maschine ab.
6. Wenn die Maschine repariert wurde, schließen Sie die Schleppventile, bevor Sie wieder damit arbeiten.

Befestigen der Maschine für den Transport

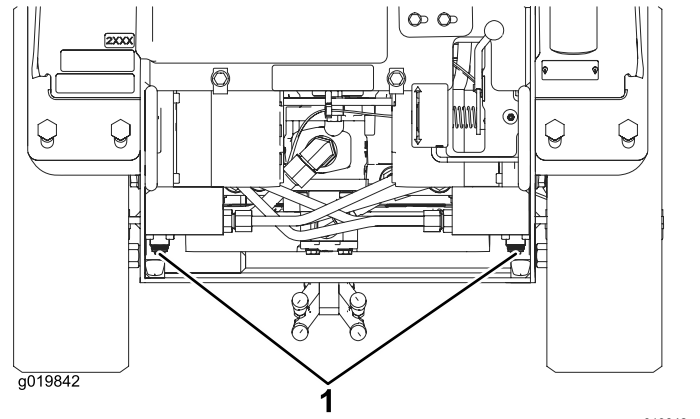
Wichtig: Bedienen oder fahren Sie mit der Maschine nie auf öffentlichen Straßen.

1. Parken Sie die Maschine auf einer ebenen Fläche, aktivieren Sie die Feststellbremse (sofern vorhanden) und senken Sie die Fräse ab.
2. Stellen Sie den Motor ab und ziehen Sie den Zündschlüssel ab.
3. Befestigen Sie die Maschine mit Ketten oder Riemen an den Vergurtungsstellen bzw. Hebelaschen vorne und hinten an der Maschine auf einem Anhänger ([Bild 22](#) und [Bild 23](#)). Halten Sie die örtlichen Vorschriften für Anhänger und Vergurtung ein.



Bild 22

g319379

-
1. Vordere Vergurtungsstellen bzw. Hebeschlaufen

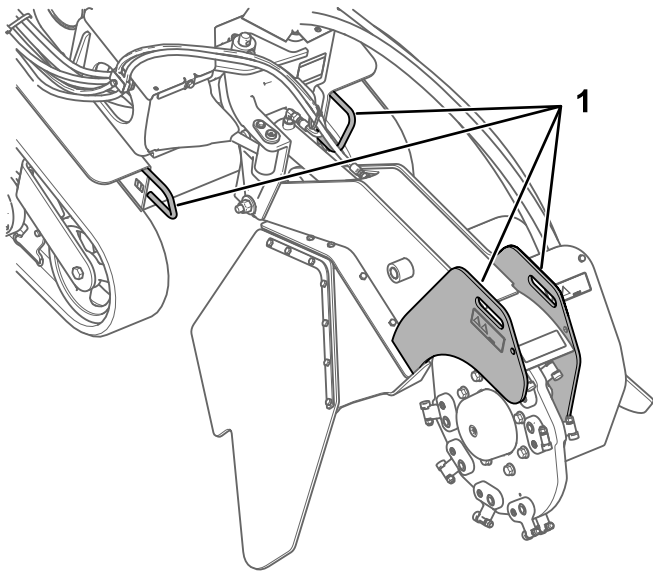

Bild 23

g319380

-
1. Hintere Vergurtungsstellen bzw. Hebeschlaufen

Anheben der Maschine

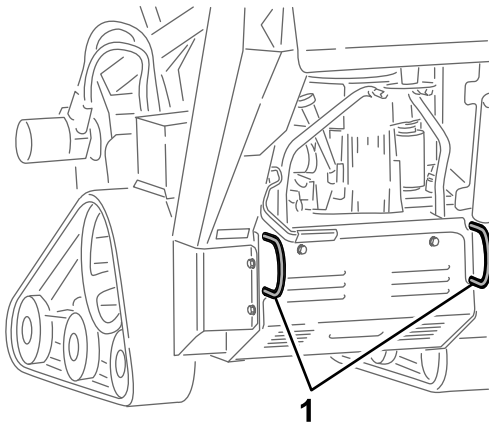
Sie können die Maschine mit den Vergurtungs- und Hebeschlaufen als Hebestellen hochheben ([Bild 22](#) und [Bild 23](#)).

Wartung

Hinweis: Bestimmen Sie die linke und rechte Seite der Maschine anhand der normalen Sitz- und Bedienposition.

▲ ACHTUNG

Wenn Sie den Schlüssel im Zündschloss stecken lassen, könnte eine andere Person den Motor versehentlich anlassen und Sie und Unbeteiligte schwer verletzen.

Ziehen Sie vor dem Beginn von Wartungsarbeiten den Schlüssel aus dem Zündschloss und schließen Sie den Zündkerzenstecker ab. Schieben Sie außerdem den Kerzenstecker zur Seite, damit er nicht versehentlich die Zündkerze berührt.

Wartungssicherheit

- Parken Sie die Maschine auf einer ebenen Fläche, kuppeln Sie die Hydraulik der Fräse aus, senken Sie die Fräse ab, aktivieren Sie die Feststellbremse, stellen Sie den Motor ab und ziehen Sie den Schlüssel ab. Lassen Sie vor dem Einstellen, Reinigen, Einlagern und Reparieren alle beweglichen Teile zum Stillstand kommen und die Maschine abkühlen.
- Wischen Sie Öl- und Kraftstoffverschüttungen auf.
- Die Maschine sollte nie von ungeschulten Personen gewartet werden.
- Stützen Sie die Teile bei Bedarf mit Stützböcken ab.
- Lassen Sie den Druck aus Maschinenteilen mit gespeicherter Energie vorsichtig ab.
- Klemmen Sie vor dem Durchführen jeglicher Reparaturen die Batterie ab.
- Berühren Sie keine beweglichen Teile mit den Händen und Füßen. Bei laufendem Motor sollten keine Einstellungen vorgenommen werden.
- Alle Teile müssen sich in gutem Zustand befinden, und alle Befestigungen müssen angezogen sein. Ersetzen Sie abgenutzte und beschädigte Aufkleber.
- Modifizieren Sie keine Sicherheitseinrichtungen.
- Verwenden Sie nur Originalersatzteile von Toro.

Empfohlener Wartungsplan

Wartungsintervall	Wartungsmaßnahmen
Nach 50 Betriebsstunden	<ul style="list-style-type: none">• Prüfen und stellen Sie die Kettenspannung ein.
Bei jeder Verwendung oder täglich	<ul style="list-style-type: none">• Fetten Sie die Maschine ein. (Fetten Sie sie sofort nach jeder Reinigung ein.)• Prüfen Sie den Motorölstand.• Prüfen Sie Zustand der Ketten und reinigen Sie sie.• Reinigen Sie das Motorgitter.• Prüfen Sie den Zustand der Zähne und tauschen alle abgenutzten oder defekten Zähne aus oder drehen sie und ziehen Sie die Muttern für alle Zähne an.• Prüfen Sie die Festigkeit aller Befestigungsteile.
Nach jeder Verwendung	<ul style="list-style-type: none">• Entfernen Sie Rückstände von der Maschine.
Alle 25 Betriebsstunden	<ul style="list-style-type: none">• Prüfen Sie den Batteriefüllstand.• Prüfen Sie den Stand des Hydrauliköls.
Alle 100 Betriebsstunden	<ul style="list-style-type: none">• Wechseln Sie das Motoröl und den Ölfilter (häufiger in schmutzigen oder staubigen Bedingungen).• Prüfen und stellen Sie die Kettenspannung ein.• Prüfen Sie die Hydraulikleitungen auf Dichtheit, lockere Anschlussstücke, abgeknickte Schläuche, lockere Schellen, Verschleiß, Witterungseinflüsse und chemische Schäden und reparieren Sie sie entsprechend.
Alle 150 Betriebsstunden	<ul style="list-style-type: none">• Prüfen des Hauptfilters.• Auswechseln des Niederdruck-Kraftstofffilters (häufiger in schmutzigen oder staubigen Bedingungen).

Wartungsintervall	Wartungsmaßnahmen
Alle 200 Betriebsstunden	<ul style="list-style-type: none"> • Wechseln Sie den Motorölfilter. • Tauschen Sie den Hydraulikfilter aus.
Alle 250 Betriebsstunden	<ul style="list-style-type: none"> • Prüfen und fetten Sie die Straßenräder ein.
Alle 300 Betriebsstunden	<ul style="list-style-type: none"> • Tauschen Sie den Hauptluftfilter aus (Bei staubigen oder sandigen Bedingungen häufiger). • Prüfen Sie den inneren Luftfilter.
Alle 400 Betriebsstunden	<ul style="list-style-type: none"> • Wechseln Sie das Hydrauliköl.
Alle 500 Betriebsstunden	<ul style="list-style-type: none"> • Tauschen Sie die Zündkerzen aus und prüfen Sie den Abstand.
Alle 600 Betriebsstunden	<ul style="list-style-type: none"> • Tauschen Sie den inneren Luftfilter aus.
Alle 1500 Betriebsstunden	<ul style="list-style-type: none"> • Tauschen Sie alle beweglichen Schläuche aus.
Jährlich oder vor der Einlagerung	<ul style="list-style-type: none"> • Prüfen und stellen Sie die Kettenspannung ein. • Bessern Sie Lackschäden aus..

Wichtig: Beachten Sie für weitere Wartungsmaßnahmen die Motorbedienungsanleitung.

Verfahren vor dem Ausführen von Wartungsarbeiten

Wichtig: Die Befestigungen an den Abdeckungen dieser Maschine bleiben nach dem Entfernen an der Abdeckung. Lösen Sie alle Befestigungen an jeder Abdeckung um ein paar Umdrehungen, sodass die Abdeckung lose aber noch verbunden ist; lösen Sie dann alle Befestigungen, bis die Abdeckung nicht mehr befestigt ist. Dies verhindert, dass die Schrauben aus Versehen aus den Haltern herausgeschraubt werden.

Entfernen der vorderen Abdeckung

Wichtig: Die Befestigungen an den Abdeckungen dieser Maschine bleiben nach dem Entfernen an der Abdeckung. Lösen Sie alle Befestigungen an jeder Abdeckung um ein paar Umdrehungen, sodass die Abdeckung lose aber noch verbunden ist; lösen Sie dann alle Befestigungen, bis die Abdeckung nicht mehr befestigt ist. Dies verhindert, dass die Schrauben aus Versehen aus den Haltern herausgeschraubt werden.

1. Parken Sie die Maschine auf einer ebenen Fläche, aktivieren Sie die Feststellbremse und senken Sie die Fräse ab.
2. Stellen Sie den Motor ab, ziehen den Schlüssel ab und lassen den Motor abkühlen.

⚠️ WARNUNG:

Wenn die Maschine verwendet wurde, sind die Abdeckung und der Auspuff unter der Abdeckung heiß und können schwere Verbrennungen verursachen, wenn Sie sie berühren.

Lassen Sie die Maschine abkühlen, bevor Sie die Abdeckung abnehmen.

3. Entfernen Sie die vordere Schraube und lösen Sie dann die linke Schraube, mit der die vordere Abdeckung an der Maschine befestigt ist (Bild 24).



Bild 24

g319410

1. Abdeckung
2. Entfernen Sie diese Schraube.
3. Lösen Sie diese Schraube.

4. Schieben Sie die Abdeckung etwas nach vorne und ziehen sie hoch, um sie zu entfernen (Bild 24).
5. Um die vordere Abdeckung zu installieren, schieben Sie die vordere Abdeckung an ihren Platz und befestigen Sie sie mit den beiden Schrauben (Bild 24).

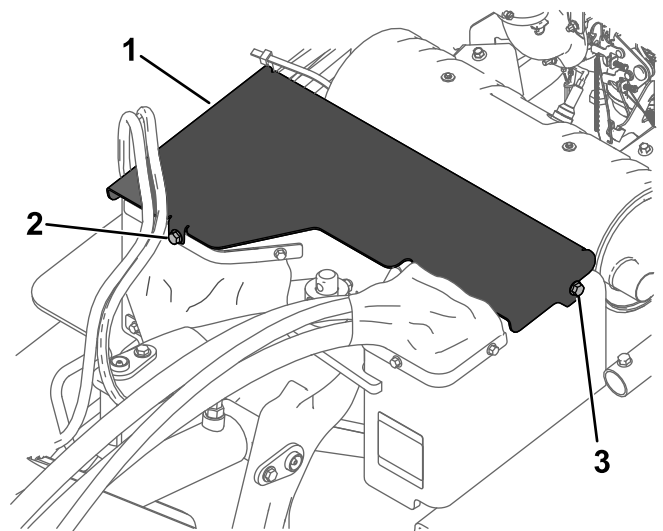
Hinweis: Sie müssen das untere Schutzblech ggf. anheben, um sicherzustellen, dass es auf den vorderen Laschen aufliegt.

Entfernen des unteren Schutzbleches

Wichtig: Die Befestigungen an den Abdeckungen dieser Maschine bleiben nach dem Entfernen an der Abdeckung. Lösen Sie alle Befestigungen an jeder Abdeckung um ein paar Umdrehungen, sodass die Abdeckung lose aber noch verbunden ist; lösen Sie dann alle Befestigungen, bis die Abdeckung nicht mehr befestigt ist. Dies verhindert, dass die Schrauben aus Versehen aus den Haltern herausgeschraubt werden.

1. Parken Sie die Maschine auf einer ebenen Fläche, aktivieren Sie die Feststellbremse (sofern vorhanden) und senken Sie die Fräse ab.
2. Stellen Sie den Motor ab und ziehen Sie den Zündschlüssel ab.
3. Lösen Sie nacheinander die 2 Schrauben, mit denen das untere Schutzblech befestigt ist, bis Sie es abnehmen können (Bild 25).



Bild 25

1. Unteres Schutzblech 2. Schrauben

4. Ziehen Sie das Schutzblech zurück und aus der Maschine.
5. Schieben Sie das untere Schutzblech so in die Maschine, dass es auf allen vier Nasen aufliegt und befestigen es mit den zwei vorher gelösten Schrauben, um das Schutzblech vor dem Einsatz der Maschine zu montieren (Bild 25).

Schmierung

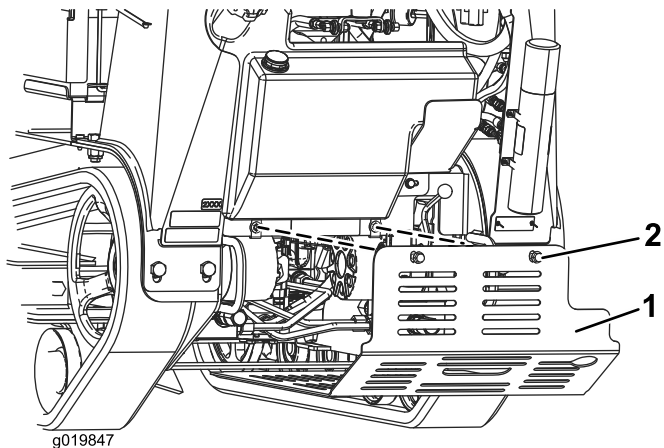
Einfetten der Maschine

Wartungsintervall: Bei jeder Verwendung oder täglich (Fetten Sie sie sofort nach jeder Reinigung ein.)

Schmierfettart: Allzweckfett

1. Parken Sie die Maschine auf einer ebenen Fläche, aktivieren Sie die Feststellbremse und senken Sie die Fräse ab.
2. Stellen Sie den Motor ab und ziehen Sie den Zündschlüssel ab.
3. Reinigen Sie die Schmiernippel mit einem Lappen.
4. Setzen Sie die Fettpresse nacheinander an allen Nippeln an (Bild 26 und Bild 28).
5. Pumpen Sie Fett in die Schmiernippel, bis das Fett beginnt, aus den Lagern auszutreten (ungefähr drei Pumpstöße).
6. Wischen Sie überflüssiges Fett ab.



Bild 26

g019848

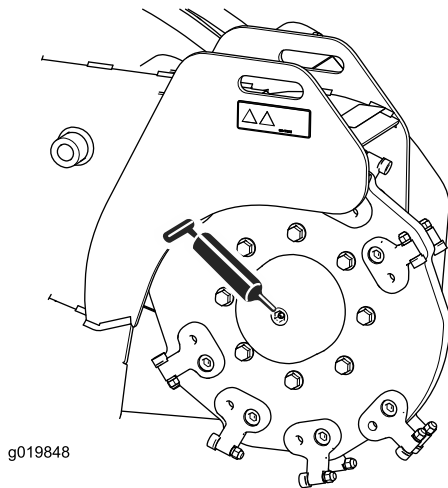

Bild 27

g319421

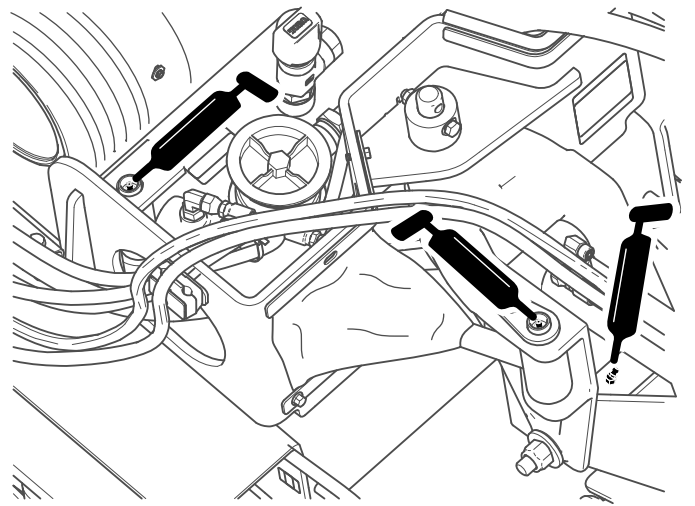

Bild 28

g020519

Warten des Motors

Sicherheitshinweise zum Motor

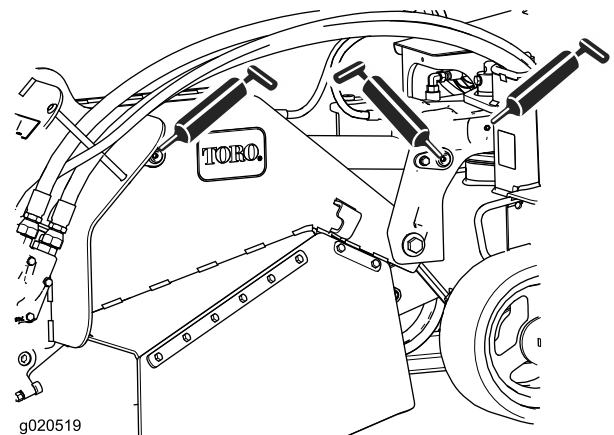
- Stellen Sie den Motor grundsätzlich vor dem Prüfen des Ölstands oder Auffüllen des Kurbelgehäuses mit Öl ab.
- Verändern Sie nie die Einstellung des Motordrehzahlreglers, und überdrehen Sie niemals den Motor.
- Berühren Sie den Auspuff und andere heiße Oberflächen nicht mit den Händen, Füßen, dem Gesicht und anderen Körperteile sowie mit Kleidungsstücken.

Warten des Luftfilters

Wartungsintervall: Alle 150 Betriebsstunden—Prüfen des Hauptfilters.

Alle 300 Betriebsstunden—Tauschen Sie den Hauptluftfilter aus (Bei staubigen oder sandigen Bedingungen häufiger).

Alle 300 Betriebsstunden—Prüfen Sie den inneren Luftfilter.

Alle 600 Betriebsstunden—Tauschen Sie den inneren Luftfilter aus.

Entfernen des Filters

1. Parken Sie die Maschine auf einer ebenen Fläche, aktivieren Sie die Feststellbremse (sofern vorhanden) und senken Sie die Fräse ab.
2. Stellen Sie den Motor ab und ziehen Sie den Zündschlüssel ab.
3. Lösen Sie die Riegel am Luftfilter und ziehen Sie die Abdeckung von der Luftfilterabdeckung ab (Bild 29).



Bild 29

- | | |
|----------------------|------------------------|
| 1. Luftfiltergehäuse | 4. Luftfilterabdeckung |
| 2. Hauptfilter | 5. Sicherheitsfilter |
| 3. Riegel | |

4. Reinigen Sie die Innenseite der Luftfilterabdeckung mit Druckluft.
5. Schieben Sie den Hauptfilter vorsichtig aus dem Luftfiltergehäuse heraus (Bild 29).

Hinweis: Vermeiden Sie ein Anstoßen des Filters an der Seite des Gehäuses.

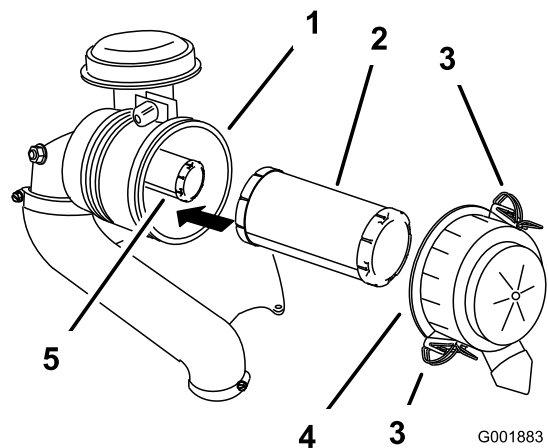
6. Nehmen Sie den Sicherheitsfilter nur heraus, wenn Sie ihn auswechseln möchten.

Wichtig: Versuchen Sie nicht, den Sicherheitsfilter zu reinigen. Wenn der Sicherheitsfilter verschmutzt ist, ist der Hauptfilter beschädigt. Wechseln Sie beide Filter aus.

Warten des Hauptfilters

Prüfen Sie den Hauptfilter auf eventuelle Schäden, indem Sie in den Filter schauen, während Sie eine helle Lampe auf die Außenseite des Filters richten.

Hinweis: Löcher im Filter erscheinen als helle Punkte. Ersetzen Sie den Hauptfilter, wenn er verschmutzt, verbogen oder beschädigt ist. Reinigen Sie nicht den Hauptfilter.

Warten des Sicherheitsfilters

Wechseln Sie den Sicherheitsfilter aus, er sollte nicht gereinigt werden.

Wichtig: Versuchen Sie nicht, den Sicherheitsfilter zu reinigen. Wenn der Sicherheitsfilter verschmutzt ist, ist der Hauptfilter beschädigt. Wechseln Sie beide Filter aus.

Einsetzen der Filter

Wichtig: Lassen Sie den Motor immer mit beiden Luftfiltern und angebrachter Abdeckung laufen, um Motorschäden zu vermeiden.

1. Prüfen Sie beim Einsetzen neuer Filter jeden Filter auf eventuelle Versandschäden.

Hinweis: Verwenden Sie nie beschädigte Filter.

2. Wenn Sie den Sicherheitsfilter auswechseln, schieben Sie ihn vorsichtig in das Filtergehäuse (Bild 29).
3. Schieben Sie den Hauptluftfilter vorsichtig auf den Sicherheitsluftfilter (Bild 29).

Hinweis: Stellen Sie sicher, dass der Hauptfilter richtig eingesetzt ist. Drücken Sie beim Einsetzen auf den äußeren Rand.

Wichtig: Drücken Sie nie auf die weiche Innenseite des Filters.

4. Bringen Sie die Luftfilterabdeckung so an, dass die Seite mit **Up** nach oben zeigt, und rasten Sie die Riegel ein (Bild 29).

Warten des Motoröls

Wartungsintervall: Bei jeder Verwendung oder täglich

Alle 100 Betriebsstunden/Jährlich (je nach dem, was zuerst erreicht wird)

Alle 200 Betriebsstunden

Motorölsorte

Ölsorte: Waschaktives Öl (API-Klassifikation SJ oder hochwertiger).

Öfüllmenge: 1,9 l mit Filterwechsel

Viskosität: Siehe die Tabelle unten.



Bild 30

Prüfen des Motorölstands

1. Parken Sie die Maschine auf einer ebenen Fläche, aktivieren Sie die Feststellbremse (sofern vorhanden) und senken Sie die Fräse ab.
2. Stellen Sie den Motor ab und ziehen Sie den Zündschlüssel ab.

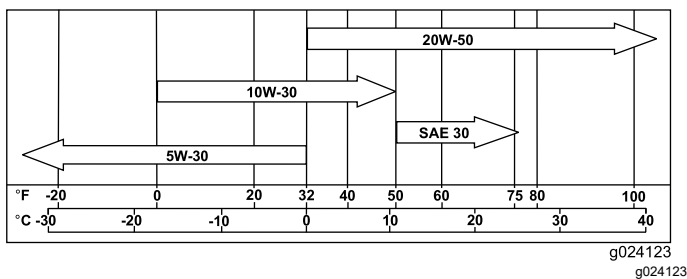
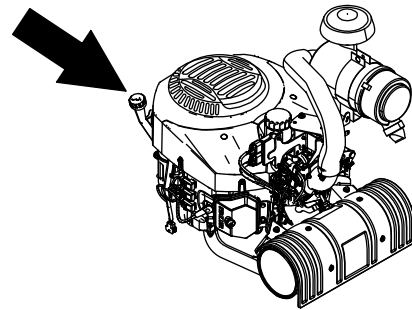

g319422



Bild 31

g194611

Hinweis: Synthetiköl vereinfacht das Anlassen bei sehr niedrigen Temperaturen unter -23 °C.

Wechseln des Motoröls

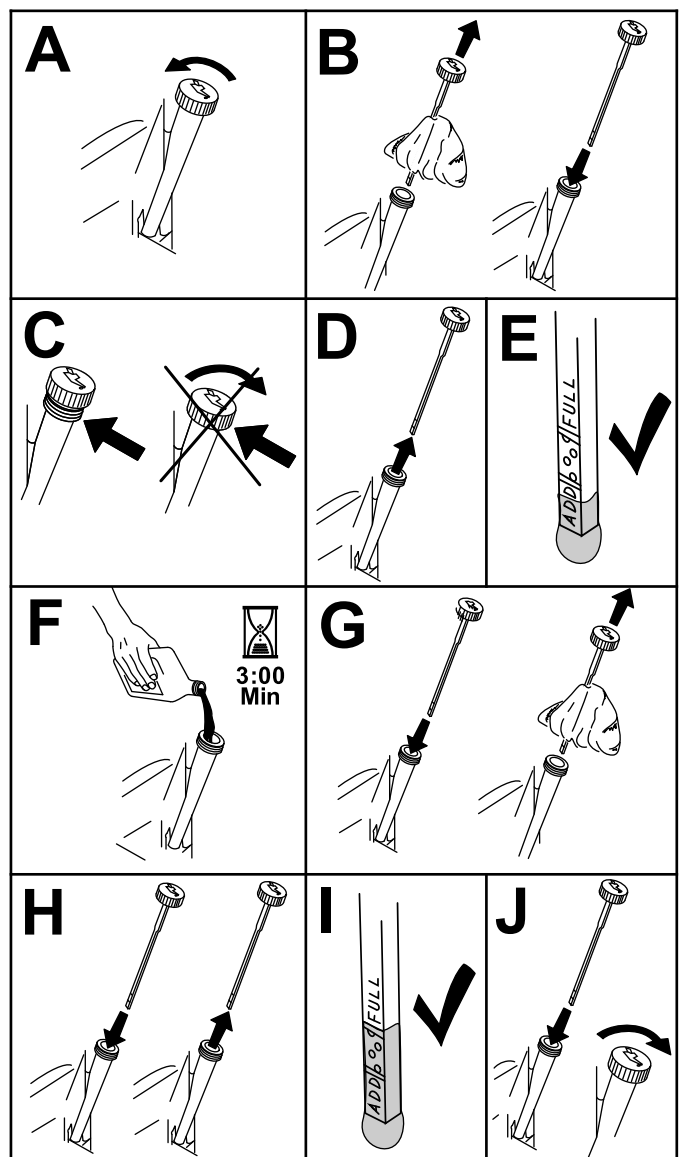
Hinweis: Entsorgen Sie Altöl in Ihrem lokalen Recycling Center.

1. Lassen Sie den Motor an und lassen Sie ihn 5 Minuten lang laufen.

Hinweis: Dadurch wird das Öl erwärmt und läuft besser ab.

2. Stellen Sie die Maschine so ab, dass das Heck etwas tiefer liegt als die Front, damit das Öl vollständig abläuft.
3. Aktivieren Sie die Feststellbremse und senken Sie die Fräse ab.
4. Stellen Sie den Motor ab und ziehen Sie den Zündschlüssel ab.
5. Stellen Sie eine Auffangwanne unter den Ablassschlauch. Drehen Sie das Ölablassventil, damit das Öl ablaufen kann ([Bild 32](#) und [Bild 33](#)).



Bild 32

g319424

1. Ölablassventil

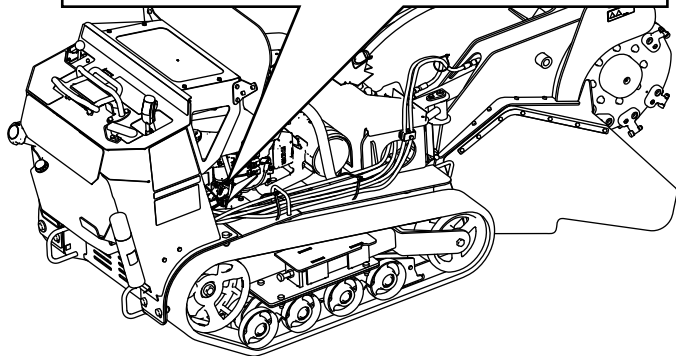
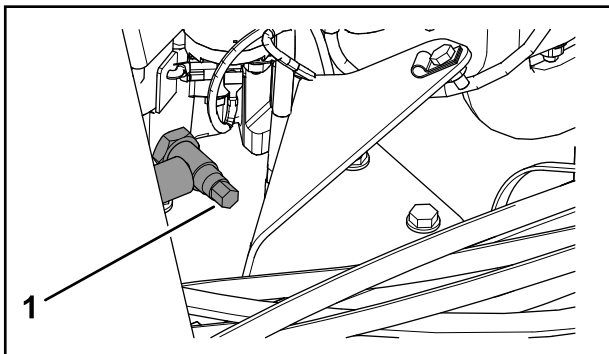
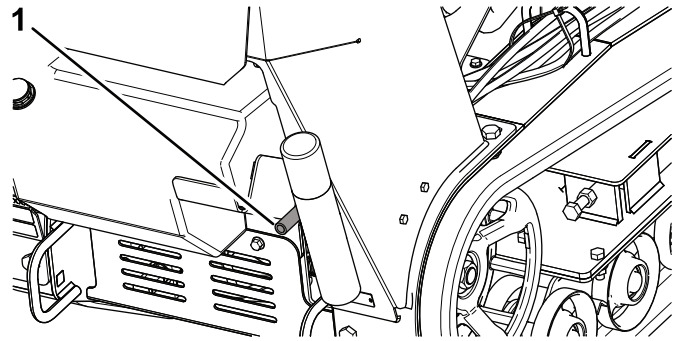

G024912

g024912

Bild 33

1. Ölablassschlauch

6. Schließen Sie das Ablassventil, sobald alles Öl abgelassen ist.
7. Entsorgen Sie Altöl im lokalen Recycling Center.
8. Gießen Sie langsam ungefähr 80 % der angegebenen Ölart in den Einfüllstutzen und füllen Sie dann vorsichtig mehr Öl ein, um den Ölstand an die **Voll**-Markierung zu bringen ([Bild 34](#)).



Bild 34

g194610

9. Lassen Sie den Motor an und fahren Sie auf eine ebene Fläche. Prüfen Sie den Ölstand.

Wechseln des Motorölfilters

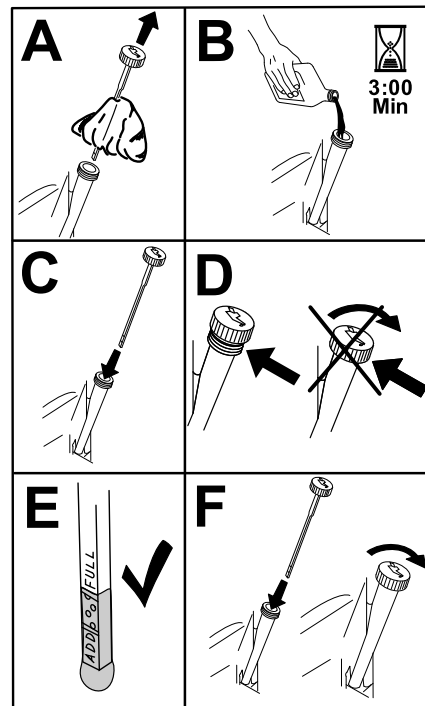
1. Lassen Sie das Öl vom Motor ab, siehe [Wechseln des Motoröls \(Seite 27\)](#).
2. Wechseln Sie den Motorölfilter ([Bild 35](#)).

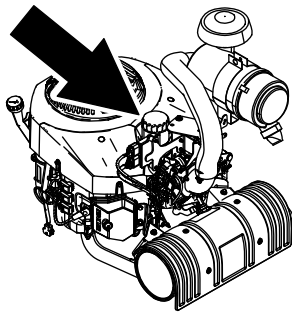

Typ: Champion® XC10YC oder gleichwertige

Abstand: 0,76 mm

Entfernen der Zündkerze(n)

1. Parken Sie die Maschine auf einer ebenen Fläche, aktivieren Sie die Feststellbremse (sofern vorhanden) und senken Sie die Fräse ab.
2. Stellen Sie den Motor ab und ziehen Sie den Zündschlüssel ab.
3. Ermitteln und entfernen Sie die Zündkerze(n), wie in Bild 36 abgebildet.



Bild 35

g247314

g247326

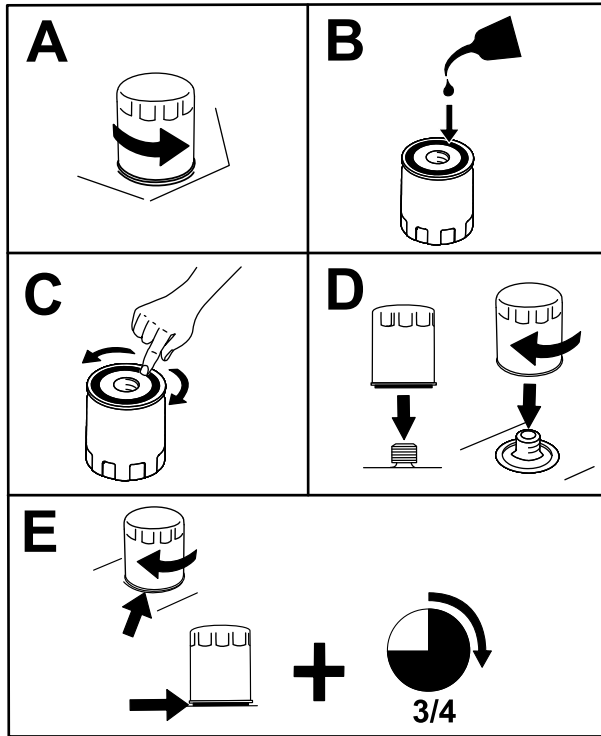
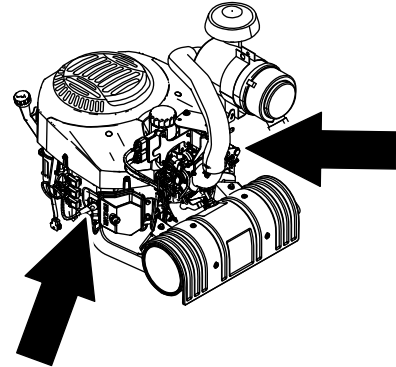

g319423



Bild 36

g027478

g027478

Hinweis: Stellen Sie sicher, dass die Ölfilterdichtung den Motor berührt und drehen Sie den Filter dann um eine weitere Dreivierteldrehung.

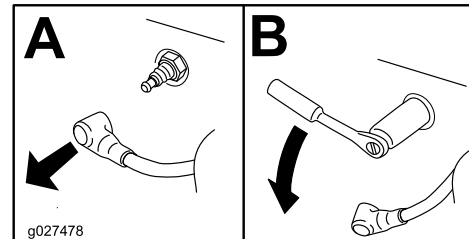
3. Füllen Sie das Kurbelgehäuse mit der richtigen Ölsorte; siehe [Motorölsorte \(Seite 26\)](#).

Warten der Zündkerze(n)

Wartungsintervall: Alle 500 Betriebsstunden/Jährlich (je nach dem, was zuerst erreicht wird)

Achten Sie darauf, dass der Abstand zwischen der mittleren und der seitlichen Elektrode richtig ist, bevor Sie die Zündkerze eindrehen. Verwenden Sie zum Entfernen oder Einsetzen der Zündkerze(n) einen Zündkerzenschlüssel und für die Prüfung und Einstellung des Elektrodenabstands eine Fühlerlehre. Setzen Sie bei Bedarf neue Zündkerzen ein.

Prüfen der Zündkerze(n)

Wichtig: Reinigen Sie die Zündkerze nicht. Wechseln Sie die Zündkerze immer aus, wenn sie schwarz überzogen ist oder abgenutzte Elektroden, einen öligen Film oder Risse aufweist.

Wenn der Kerzenstein hellbraun oder grau ist, ist der Motor richtig eingestellt. Eine schwarze Schicht am Kerzenstein weist normalerweise auf einen schmutzigen Luftfilter hin.

Stellen Sie den Elektrodenabstand auf 0,75 mm ein.



Bild 37

g206628

Warten der Kraftstoffanlage

⚠ GEFAHR

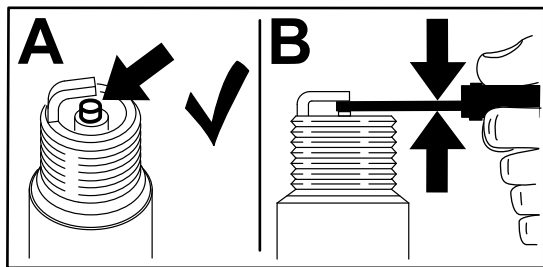
Unter bestimmten Bedingungen ist Kraftstoff extrem leicht entflammbar und hochexplosiv. Feuer und Explosionen durch Kraftstoff können Verbrennungen und Sachschäden verursachen.

In [Kraftstoffsicherheit \(Seite 14\)](#) finden Sie eine komplette Liste der Vorsichtsmaßnahmen, die Sie beim Umgang mit Kraftstoff einhalten sollten.

Einsetzen der Zündkerze(n)



Bild 38

g028109

Entleeren des Kraftstofftanks

1. Parken Sie die Maschine auf einer ebenen Fläche, aktivieren Sie die Feststellbremse und senken Sie die Fräse ab.
2. Stellen Sie den Motor ab und ziehen Sie den Zündschlüssel ab.
3. Schließen Sie den Kraftstoffhahn ([Bild 39](#)).

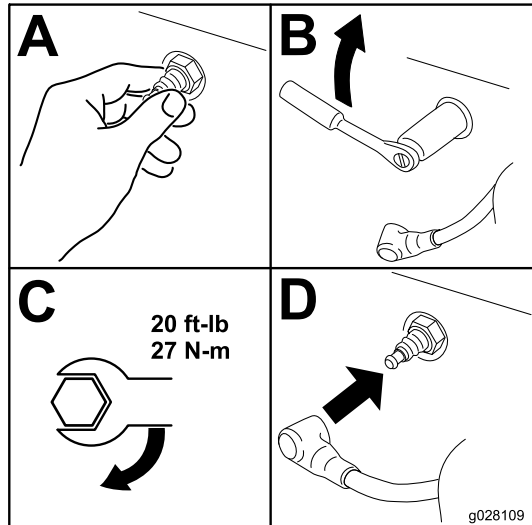

Bild 39

g319425

1. Kraftstoffhahn: Offene Stellung
2. Kraftstoffhahn: Geschlossene Stellung

4. Drücken Sie die Enden der Schlauchklemme an der Motorseite des Kraftstoffhahns zusammen und schieben Sie ihn an der Kraftstoffleitung vom Ventil weg.
5. Ziehen Sie die Kraftstoffleitung vom Kraftstoffhahn ab.

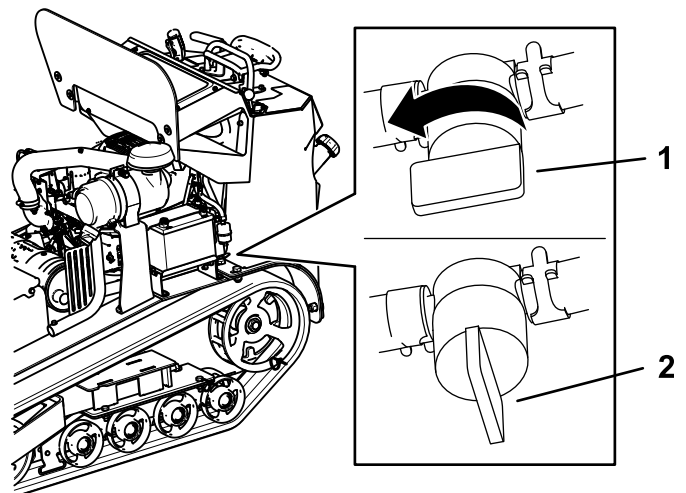
- Öffnen Sie den Kraftstoffhahn und lassen den Kraftstoff in einen Kanister oder eine Auffangwanne ablaufen.

Hinweis: Sie können den Kraftstofffilter zu diesem Zeitpunkt wechseln, siehe [Auswechseln des Niederdruck-Kraftstofffilters \(Seite 30\)](#).

- Befestigen Sie die Kraftstoffleitung am Kraftstoffhahn. Schieben Sie die Schlauchklemme ganz an den Hahn heran, um die Kraftstoffleitung zu befestigen.
- Wischen Sie verschütteten Kraftstoff auf.



Bild 40

- | | |
|---------------------|----------------------|
| 1. Kraftstofffilter | 3. Kraftstoffleitung |
| 2. Schlauchklemme | |

Auswechseln des Niederdruck-Kraftstofffilters

Wartungsintervall: Alle 150 Betriebsstunden/Jährlich (je nach dem, was zuerst erreicht wird) (häufiger in schmutzigen oder staubigen Bedingungen).

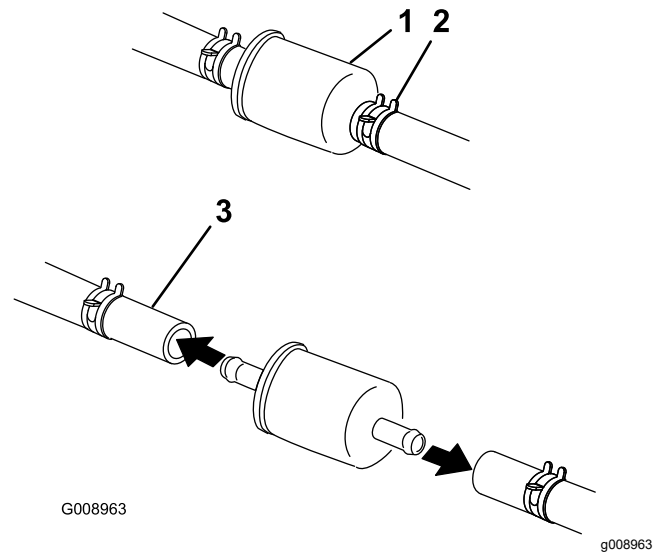
Bringen Sie niemals einen schmutzigen Filter wieder an, nachdem Sie ihn von der Kraftstoffleitung entfernt haben.

Hinweis: Achten Sie darauf, wie der Kraftstofffilter eingesetzt ist, damit Sie den neuen Filter richtig einsetzen.

Hinweis: Wischen Sie verschütteten Kraftstoff auf.

- Parken Sie die Maschine auf einer ebenen Fläche, aktivieren Sie die Feststellbremse und senken Sie die Fräse ab.
- Stellen Sie den Motor ab und ziehen Sie den Zündschlüssel ab.
- Schließen Sie den Kraftstoffhahn.
- Drücken Sie die Enden der Schlauchklemmen zusammen und schieben Sie sie vom Filter weg ([Bild 40](#)).

- Nehmen Sie den Filter von den Kraftstoffleitungen ab.
- Setzen Sie einen neuen Filter ein und schieben Sie die Schlauchklemmen an den Filter heran.
- Öffnen Sie den Kraftstoffhahn.
- Prüfen Sie auf austretenden Kraftstoff und reparieren Sie solche bei Bedarf.
- Wischen Sie verschütteten Kraftstoff auf.

Warten des Hochdruck-Kraftstofffilters

Versuchen Sie nicht, den Hochdruck-Kraftstofffilter zu warten. Der Hochdruckfilter ist im Kraftstoffpumpenmodul integriert. Der Kraftstofffilter und andere Bestandteile im Kraftstoffpumpenmodul können nicht gewartet werden.

Wichtig: Versuchen Sie nicht, das Kraftstoffpumpenmodul zu öffnen.

Stellen Sie sicher, dass das Kraftstoffpumpenmodul mit dem Hochdruck-Kraftstofffilter von einem offiziellen Vertragshändler ausgewechselt werden.

Warten der elektrischen Anlage

Hinweise zur Sicherheit der Elektroanlage

- Klemmen Sie vor dem Durchführen von Reparaturen an der Maschine die Batterie ab. Klemmen Sie immer zuerst die Minusklemme und dann die Plusklemme ab. Schließen Sie immer zuerst den Pluspol und dann den Minuspol an.
- Laden Sie die Batterie in offenen, gut gelüfteten Bereichen und nicht in der Nähe von Funken und offenem Feuer. Stecken Sie das Ladegerät aus, ehe Sie den Akku anschließen oder abklemmen. Tragen Sie Schutzkleidung und verwenden Sie isoliertes Werkzeug.
- Batteriesäure ist giftig und kann chemische Verbrennungen verursachen. Vermeiden Sie den Kontakt mit der Haut, mit Augen und Kleidungsstücken. Schützen Sie beim Umgang mit der Batterie das Gesicht, die Augen und Kleidung.
- Batteriegase können explodieren. Halten Sie Zigaretten, Funken und offenes Licht von der Batterie fern.

Warten der Batterie

Wartungsintervall: Alle 25 Betriebsstunden—Prüfen Sie den Batteriefüllstand.

Halten Sie die Batterie immer sauber und voll aufgeladen. Reinigen Sie den Batteriekasten mit einem Papiertuch. Reinigen Sie korrodierte Batteriepole mit einer Lösung aus vier Teilen Wasser und einem Teil Natron. Tragen Sie eine dünne Fettschicht auf die Batterieklemmen/-pole auf, um Korrosion zu reduzieren.

Spannung: 12 Volt, 350 Ampere Kaltstart bei -18° C.

⚠️ WARNUNG:

Batteriepole und Metallwerkzeuge können an metallischen Teilen Kurzschlüsse verursachen und Funken erzeugen. Funken können zum Explodieren der Batteriegase führen, was Verletzungen zur Folge haben kann.

- Vermeiden Sie, wenn Sie eine Batterie ein- oder ausbauen, dass die Batteriepole mit metallischen Maschinenteilen in Berührung kommen.
- Vermeiden Sie Kurzschlüsse zwischen metallischen Werkzeugen, den Batteriepolen und metallischen Maschinenteilen.

Entfernen der Batterie

1. Parken Sie die Maschine auf einer ebenen Fläche, aktivieren Sie die Feststellbremse und senken Sie die Fräse ab.
2. Stellen Sie den Motor ab und ziehen Sie den Zündschlüssel ab.
3. Nehmen Sie die Gummiabdeckung vom Minuskabel ab. Klemmen Sie zunächst das Minuskabel vom Minuspol (-) der Batterie ab (Bild 41).



Bild 41

- | | |
|---|---------------|
| 1. Minuskabel (Bild zeigt aufgesetzte Gummiabdeckung) | 4. Batterie |
| 2. Pluskabel (Bild zeigt abgenommene Gummiabdeckung) | 5. J-Schraube |
| 3. Befestigungsplatte für Batterie | |

g319437

- Ziehen Sie die rote Polkappe vom (roten) Pluspol der Batterie ab. Ziehen Sie dann das (rote) Pluskabel ab (Bild 41).
- Entfernen Sie die Befestigungsplatte, die J-Schrauben und die Sicherungsmuttern, mit denen die Batterie befestigt ist (Bild 41) und nehmen sie heraus.

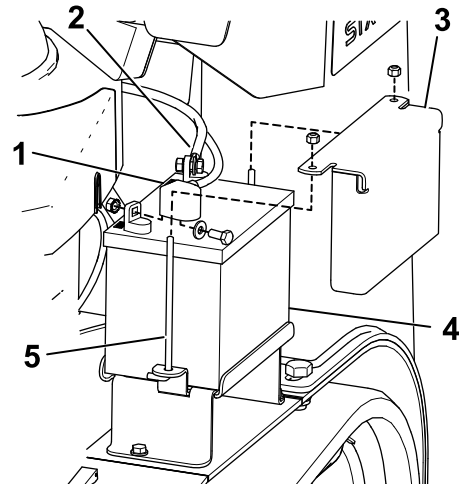
Aufladen der Batterie

⚠️ WARNUNG:

Beim Laden der Batterie werden Gase erzeugt, die explodieren können.

Rauchen Sie nie in der Nähe der Batterie und halten Sie Funken und offenes Feuer von der Batterie fern.

Wichtig: Halten Sie die Batterie immer vollständig geladen (Dichte 1,265). Dies ist besonders wichtig zum Verhüten von Batterieschäden, wenn die Temperatur unter 0 °C fällt.

- Nehmen Sie die Batterie aus der Maschine, siehe [Entfernen der Batterie \(Seite 31\)](#).
- Laden Sie die Batterie mit drei bis vier Ampere für vier bis acht Stunden auf (Bild 42). Überladen Sie die Batterie nicht.



Bild 42

g003792

- Batterie-Pluspol
- Batterie-Minuspol
- Rotes (+) Ladegerätkabel
- Schwarzes (-) Ladegerätkabel

- Wenn die Batterie voll geladen ist, ziehen Sie den Stecker des Ladegeräts aus der Dose. Klemmen Sie dann die Klemmen des Ladegeräts von den Batteriepolen ab (Bild 42).

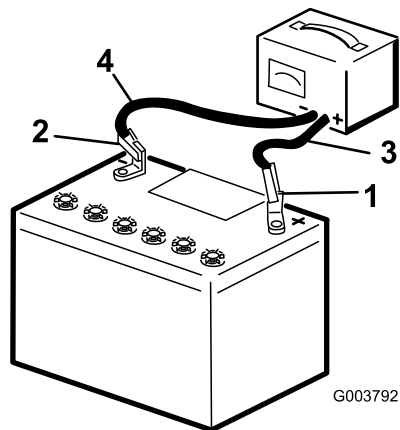
Reinigen der Batterie

Hinweis: Halten Sie die Klemmen und das ganze Batteriegehäuse sauber, da sich eine schmutzige Batterie langsam entlädt.

- Parken Sie die Maschine auf einer ebenen Fläche, aktivieren Sie die Feststellbremse und senken Sie die Fräse ab.
- Stellen Sie den Motor ab und ziehen Sie den Zündschlüssel ab.
- Nehmen Sie die Batterie aus der Maschine heraus; [Entfernen der Batterie \(Seite 31\)](#).
- Reinigen Sie das ganze Gehäuse mit Natronlauge.
- Spülen Sie die Batterie mit frischem Wasser nach.
- Tragen Sie auf die Batteriepole und Kabelanschlüsse Grafo-112X-Fett (Toro-Bestellnummer 505-47) oder Vaseline auf, um Korrosion vorzubeugen.
- Setzen Sie die Batterie ein, siehe [Einsetzen der Batterie \(Seite 32\)](#).

Einsetzen der Batterie

- Schließen Sie das Pluskabel (Rot) der Batterie mit den vorher entfernten Befestigungen am Pluspol (+) der Batterie an (Bild 41).
- Schieben Sie die rote Polkappe über den Pluspol der Batterie.
- Schließen Sie das Minuskabel (Schwarz) der Batterie mit den vorher entfernten Befestigungen am Minuspol (-) der Batterie an (Bild 41).
- Befestigen Sie die Batterie mit der Stange und den Flügelmuttern (Bild 41).

Wichtig: Stellen Sie sicher, dass die Batteriekabel nicht mit scharfen Gegenständen in Berührung kommen oder sich gegenseitig berühren.

Warten oder Austauschen der Batterie

Die Originalbatterie ist wartungsfrei und muss nicht gewartet werden. Lesen Sie für die Wartung einer Ersatzbatterie die Anweisungen des Herstellers.

Auswechseln der Sicherungen

Die elektrische Anlage der Maschine wird durch vier Sicherungen geschützt. Sie befinden sich unter dem Bedienfeld auf der linken Seite (Bild 43).

Startkreis	30 A
Nicht verwendet	5 A
Kühlventilatorkreis	20 A
Scheinwerfer (optional)	15 A

Warten des Antriebssystems

Warten der Ketten

Reinigen der Ketten

Wartungsintervall: Bei jeder Verwendung oder täglich

Prüfen Sie die Ketten auf extreme Abnutzungen und reinigen Sie sie in regelmäßigen Abständen. Wechseln Sie abgenutzte Ketten aus.

1. Parken Sie die Maschine auf einer ebenen Fläche, aktivieren Sie die Feststellbremse und senken Sie die Fräse ab.
2. Stellen Sie den Motor ab und ziehen Sie den Zündschlüssel ab.
3. Entfernen Sie Schmutz mit einem Wasserschlauch oder Hochdruckreiniger von jeder Kette.

Wichtig: Waschen Sie die Ketten nur mit einem Hochdruckreiniger. Reinigen Sie die restliche Maschine nicht mit einem Hochdruckreiniger. Hochdruckreiniger können die elektrische Anlage und die Hydraulikmagnetventile beschädigen oder Fett aus schmierungsbedürftigen Bereichen entfernen.

Wichtig: Reinigen Sie die Straßenräder und das Antriebsrad gründlich (**Bild 44**). Die Straßenräder sollten sich in sauberem Zustand ungehindert drehen.



Bild 44

1. Straßenräder
2. Radantrieb
3. Spurweite

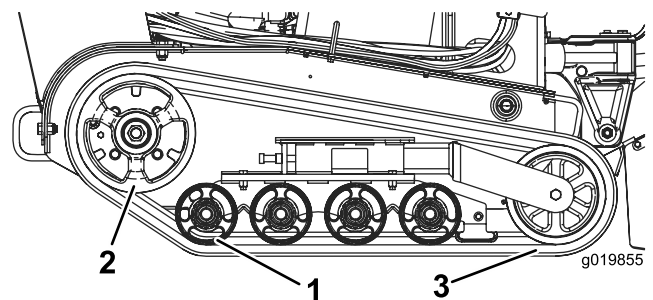

Bild 43

1. Sicherungsblock

Prüfen und Einstellen der Kettenspannung

Wartungsintervall: Nach 50 Betriebsstunden

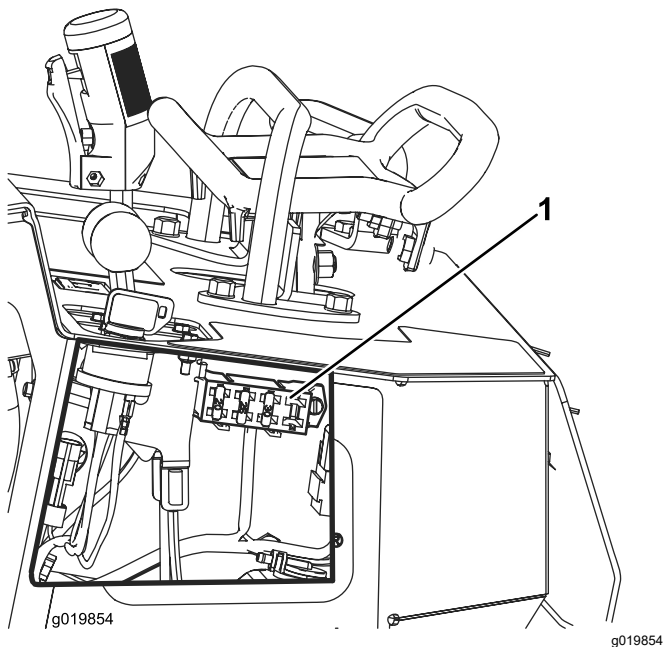
Alle 100 Betriebsstunden

Legen Sie zum Prüfen der Kettenspannung 20,4 kg auf die Mitte jeder Kette zwischen dem Straßenvorderrad und dem Antriebsrad. Die Kette sollte sich höchstens 0,6 cm bis 1 cm durchbiegen. Stellen Sie sonst die Kettenspannung wie folgt ein:



Bild 45

1. Parken Sie die Maschine auf einer ebenen Fläche, aktivieren Sie die Feststellbremse und senken Sie die Fräse ab.
2. Stellen Sie den Motor ab und ziehen Sie den Zündschlüssel ab.
3. Lösen Sie die Klemmmutter an der Spannschraube der Kette und die Klemmschrauben am Spannarm (**Bild 46**).

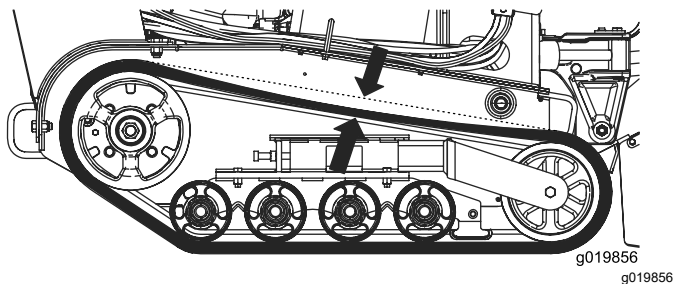

Bild 46

- | | |
|------------------|-------------------|
| 1. Spannschraube | 3. Klemmschrauben |
| 2. Klemmmutter | |

4. Ziehen Sie die Spannschraube bis auf 32,5-40 Nm an, um die Kette zu spannen (**Bild 46**).
5. Stellen Sie sicher, dass sich die Kette höchstens 0,6 cm bis 1 cm durchbiegt, wenn Sie eine Kraft von 20,4 kg auf die Kette anwenden. Stellen Sie das Drehmoment an der Spannschraube nach Bedarf ein.
6. Ziehen Sie dann die Klemmmutter fest.
7. Ziehen Sie die Klemmschrauben bis auf 102 Nm an.

Auswechseln der Ketten

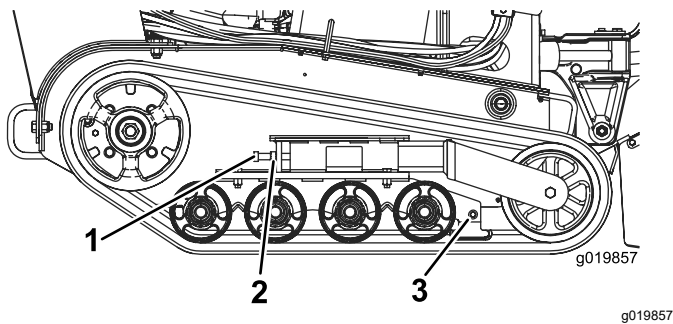
Wenn die Ketten stark abgenutzt sind, ersetzen Sie sie.

1. Parken Sie die Maschine auf einer ebenen Fläche, aktivieren Sie die Feststellbremse und senken Sie die Fräse ab.
2. Stellen Sie den Motor ab und ziehen Sie den Zündschlüssel ab.
3. Heben bzw. stützen Sie die Seite der Maschine ab, an der Sie arbeiten möchten; die Kette muss 3 cm bis 10 cm Bodenfreiheit haben.
4. Lösen Sie die Spannschraube und Klemmmutter (**Bild 46**).
5. Drücken Sie das Spannrad ganz nach hinten (**Bild 47**).



Bild 47

1. Spannrad

6. Nehmen Sie die Kette zuerst oben vom Spannrad ab. Ziehen Sie sie vom Rad ab. Drehen Sie gleichzeitig die Kette vorwärts.
7. Wenn Sie die Kette vom Spannrad entfernt haben, nehmen Sie sie von der Maschine ab (**Bild 47**).
8. Legen Sie die neue Kette, beginnend beim Antriebsrad, um das Rad und stellen Sie sicher, dass die Stollen an der Kette zwischen die Distanzstücke am Kettenrad passen (**Bild 44**).
9. Drücken Sie die Kette unter und zwischen das hintere und mittlere Straßenrad (**Bild 44**).
10. Setzen Sie die Kette zuerst unten am Spannrad ein. Drehen Sie zum Einsetzen der Kette um das Rad die Kette rückwärts. Drücken Sie gleichzeitig die Stollen in das Rad.
11. Setzen Sie die Spannschraube und Klemmmutter ein.
12. Ziehen Sie die Spannschraube bis auf 32,5-40 Nm an, um die Kette zu spannen.
13. Stellen Sie sicher, dass sich die Kette höchstens 0,6 cm bis 1 cm durchbiegt, wenn Sie eine Kraft von 20,4 kg auf die Kette anwenden. Stellen Sie

das Drehmoment an der Spannschraube nach Bedarf ein.

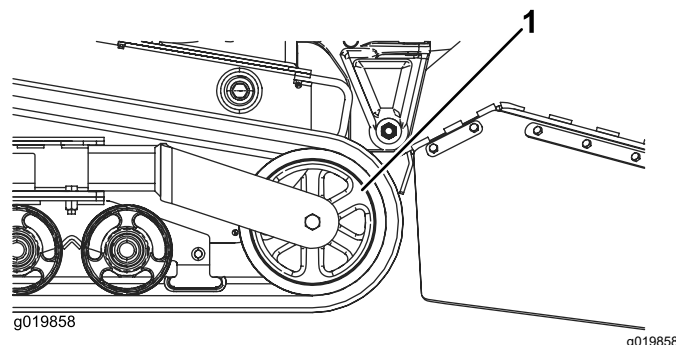
14. Ziehen Sie dann die Klemmmutter fest.
15. Senken Sie die Maschine auf den Boden ab.
16. Wiederholen Sie diesen Schritt für den Austausch der anderen Kette.

Prüfen und Einfetten der Straßenräder

Wartungsintervall: Alle 250 Betriebsstunden

1. Parken Sie die Maschine auf einer ebenen Fläche, aktivieren Sie die Feststellbremse und senken Sie die Fräse ab.
2. Stellen Sie den Motor ab und ziehen Sie den Zündschlüssel ab.
3. Entfernen Sie die Ketten, siehe [Auswechseln der Ketten \(Seite 34\)](#).
4. Entfernen Sie die vier Schrauben und Muttern mit denen die untere Kettenführung (die die Straßenräder enthält) befestigt ist, und nehmen Sie diese ab ([Bild 48](#)).



Bild 48

- | | |
|-------------------------------------|---------------------------------------|
| 1. Straßenräder | 3. Untere Kettenführung |
| 2. Mutter (4; nur zwei dargestellt) | 4. Schrauben (4; nur zwei abgebildet) |

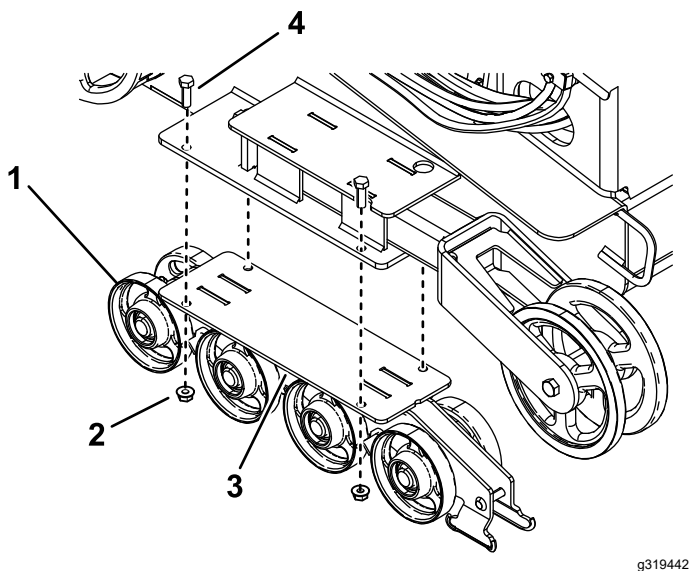

Bild 49

- | | |
|--------------------|---------------|
| 1. Straßenräder | 3. Sprengling |
| 2. Straßenradkappe | |

6. Prüfen Sie das Schmiermittel unter der Kappe und um die Dichtung ([Bild 49](#)). Wenn es schmutzig, körnig oder verbraucht ist, entfernen Sie das gesamte Schmiermittel, wechseln Sie die Dichtung aus und fügen Sie neues Schmiermittel hinzu.
7. Die Straßenräder müssen sich ungehindert auf dem Lager drehen. Wenn es fest gefressen ist, muss das Straßenrad vom offiziellen Vertragshändler ausgewechselt werden.
8. Setzen Sie die eingefettete Straßenradkappe auf den Schraubenkopf ([Bild 49](#)).
9. Befestigen Sie die Straßenradkappe mit dem Sprengling ([Bild 49](#)).
10. Wiederholen Sie die Schritte 5 bis 9 für alle Straßenräder.
11. Montieren Sie jede Kettenführung mit den vorher abgenommenen Befestigungen am Rahmen der Zugmaschine. Ziehen Sie die Schrauben bis auf 91-112 N·m an.
12. Montieren Sie die Ketten, siehe [Auswechseln der Ketten \(Seite 34\)](#).

5. Nehmen Sie den Sprengling und die Kappe vom Straßenrad ab ([Bild 49](#)).

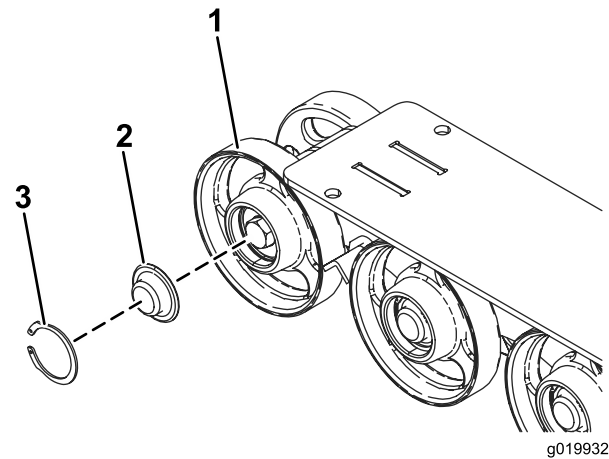
Warten der Kühlanlage

Reinigen des Motorgitters

Wartungsintervall: Bei jeder Verwendung oder täglich

Entfernen Sie Schnittgutansammlungen, Schmutz und andere Rückstände vor jedem Einsatz der Maschine vom Motorgitter. So gewährleisten Sie eine ausreichende Kühlung sowie die korrekte Motordrehzahl und reduzieren die Gefahr einer Überhitzung und mechanischer Motorschäden.



Bild 50

g319443

Warten der Riemen

Austausch des Treibriemens der Hydrostatikpumpe

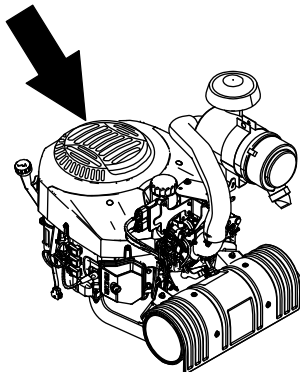
Wenn der Treibriemen der Hydrostatikpumpe quietscht, abgenutzt, ausgefranst ist oder Risse aufweist, wechseln Sie ihn aus. Einen Ersatzriemen erhalten Sie vom offiziellen Vertragshändler.

1. Parken Sie die Maschine auf einer ebenen Fläche, aktivieren Sie die Feststellbremse und senken Sie die Fräse ab.
2. Stellen Sie den Motor ab und ziehen Sie den Zündschlüssel ab.
3. Heben Sie das Heck der Maschine an und stützen Sie es auf Stützböcken ab.
4. Entfernen Sie das untere Schutzblech, siehe [Entfernen des unteren Schutzbleches \(Seite 23\)](#).
5. Lösen Sie die Stellschraube Getriebe der Pumpenantriebskupplung ([Bild 51](#)).



Bild 51

1. Pumpenantriebskupplung
2. Stellschraube
3. Riemen

6. Lassen Sie die Kupplung (von der Riemenscheibe weg) nach unten ab.
7. Ziehen Sie das Ende der Spannscheibe mit einem Federzieher (vom offiziellen Vertragshändler erhältlich) oder einem starren Metallhaken von der Federschraube, um die Riemenspannung zu lösen.
8. Nehmen Sie den Riemen ab.
9. Verlegen Sie einen neuen Riemen um die Riemenscheiben.
10. Setzen Sie die Spannscheibenfeder auf die Schraube.

11. Drücken Sie die Kupplung nach oben, damit die Riemenscheibe greift.
12. Tragen Sie Gewindespermittel auf das Gewinde der Kupplungsstellschraube auf und ziehen sie mit 10-12,6 N·m an.
13. Montieren Sie das untere Schutzblech.

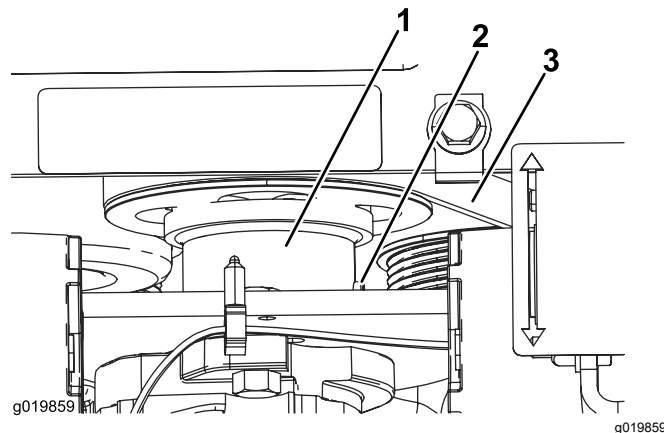
Warten der Bedienelementanlage

Einstellen der Fahrtriebsausrichtung

Der Fahrtrieb werden vor dem Versand der Maschine im Werk voreingestellt. Nach vielen Betriebsstunden müssen Sie ggf. die Fahrtriebsausrichtung, die Neutralstellung des Fahrtriebs und die Spur des Fahrtriebs in der Stellung ganz nach vorne einstellen.

Wichtig: Zum richtigen Einstellen der Pedale sollten Sie jeden Schritt in der aufgeführten Reihenfolge ausführen.

Einstellen der Rückwärtsstellung des Fahrtriebs

Wenn der Fahrtrieb in der Rückwärtsstellung nicht bündig und gleichmäßig auf dem Anschlagbügel aufliegt, führen Sie sofort die folgenden Schritte aus:

1. Parken Sie die Maschine auf einer ebenen Fläche, aktivieren Sie die Feststellbremse (sofern vorhanden) und senken Sie die Fräse ab.
2. Stellen Sie den Motor ab und ziehen Sie den Zündschlüssel ab.
3. Ziehen Sie den Fahrtrieb zurück, sodass die Vorderseite des Fahrtriebs den Anschlagbügel berührt ([Bild 52](#)).



Bild 52

1. Vorderseite des Bedienelements (falsche Ausrichtung)
2. Anschlagbügel

4. Wenn die Vorderseite des Fahrtriebs nicht bündig und gleichmäßig am Anschlagbügel bleibt, lösen Sie die Mutter im Schaft des Fahrtriebs ([Bild 53](#)).

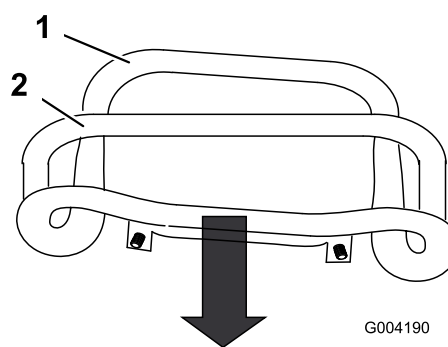

Bild 53

1. Fahrtriebsshebel
2. Schaft, Schraube und Mutter

5. Stellen Sie den Fahrtrieb so ein, dass er bündig am Anschlagbügel bleibt, wenn er gerade nach hinten gezogen wird (**Bild 53** und **Bild 54**).

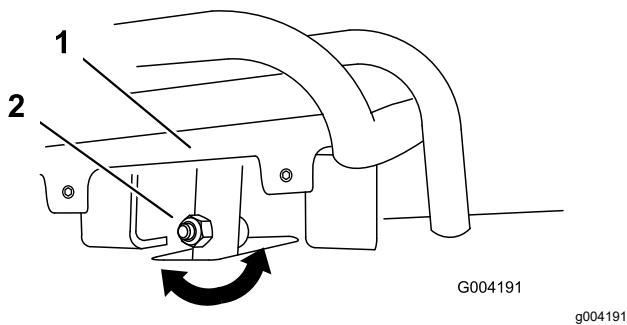

Bild 54

6. Ziehen Sie die Bundmutter und die Schraube im Fahrtriebsschaft an.
7. Lassen Sie den Motor an.
8. Fahren Sie mit der Maschine rückwärts und halten Sie den Fahrtriebsshebel fest am Anschlagbügel. Wenn die Maschine nicht geradlinig rückwärts fährt, führen Sie folgende Schritte aus:
 - A. Stellen Sie den Motor ab
 - B. Heben Sie die Maschine an und stützen sie ab, sodass beide Ketten Bodenfreiheit haben und sich ungehindert bewegen können.
 - C. Lösen Sie die Bundmutter und die Schraube im Fahrtriebsschaft (**Bild 53**).
 - D. Lösen Sie die Klemmmuttern an den Zugstangen unter dem Bedienfeld (**Bild 55**).

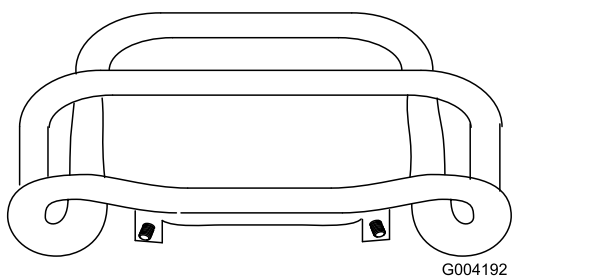

Bild 55

1. Fahrtriebssstange
2. Klemmmutter

- E. Starten Sie die Maschine und stellen Sie die Gasbedienung in die ungefähr um ein Drittel geöffnete Stellung.

⚠️ WARNUNG:

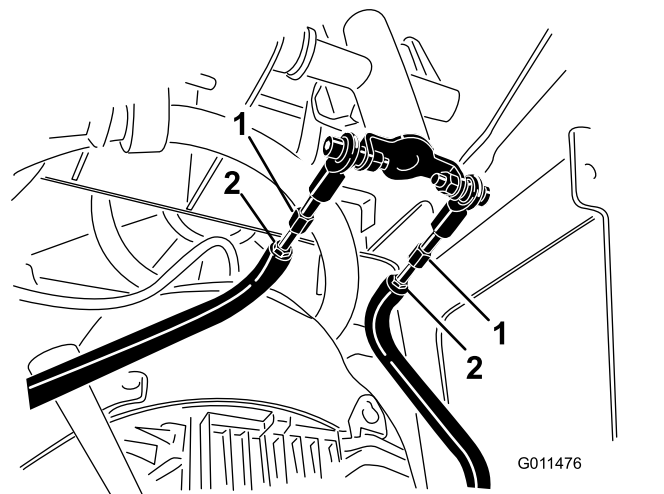
Wenn die Maschine läuft, könnten Sie von sich drehenden Teilen erfasst und verletzt werden oder sich an heißen Oberflächen verbrennen.

Halten Sie sich von Klemmpunktstellen, sich drehenden Teilen und heißen Oberflächen fern, wenn Sie Einstellungen an der Maschine vornehmen.

- F. Eine zweite Person sollte den Fahrtrieb im Rückwärtsgang eng an den Anschlagbügel halten.
- G. Stellen Sie die Länge der Zugstangen ein, bis beide Ketten mit derselben Geschwindigkeit laufen.

Hinweis: Sie können jetzt auch die maximale Rückwärtsgeschwindigkeit der Ketten einstellen.
- H. Ziehen Sie die Klemmmuttern fest.
 - I. Stellen Sie den Fahrtrieb so ein, dass er bündig am Anschlagbügel bleibt, wenn er gerade nach hinten gezogen wird (**Bild 53** und **Bild 54**).

- J. Ziehen Sie die Bundmutter und die Schraube im Fahrtriebsschaft an.
- K. Stellen Sie den Motor ab und senken Sie die Maschine auf den Boden ab.
- L. Fahren Sie die Maschine schnell rückwärts und prüfen Sie, ob die Spur der Maschine

gerade ist. Wenn dies nicht der Fall ist, merken Sie sich die Richtung, in die die Maschine zieht. Wiederholen Sie die Einstellung, damit die Spur beim Rückwärtsfahren gerade ist.

Wichtig: Stellen Sie sicher, dass die Stellschrauben in der ganz vorderen Stellung die Anschläge berühren, um einen Überhub der Hydraulikpumpen zu vermeiden.

Einstellen der Neutral-Stellung des Fahrtriebs

Wenn die Maschine bei warmen Motor nach vorne oder hinten kriecht, wenn der Fahrtrieb in der Neutral-Stellung ist, müssen Sie das Zurückgehen in die Neutralstellung an den Pumpen einstellen. Wenden Sie sich an den offiziellen Vertragshändler.

Einstellen der Vorwärtsstellung des Fahrtriebs

Falls die Maschine nicht geradlinig fährt, wenn Sie den Fahrtriebshebel gegen den Anschlagbügel halten, führen Sie die folgenden Schritte aus:

1. Fahren Sie die Maschine. Halten Sie den Fahrtrieb gegen den Anschlagbügel, und achten Sie darauf, in welche Richtung die Zugmaschine zieht.
2. Lassen Sie den Fahrtrieb los.
3. Falls die Maschine nach **links** zieht, lockern Sie die **rechte** Klemmmutter und stellen Sie die Spurweiten-Stellschraube vorne am Fahrtrieb ein (Bild 56).
4. Falls die Maschine nach **rechts** zieht, lockern Sie die **linke** Klemmmutter und stellen Sie die Spurweiten-Stellschraube vorne am Fahrtrieb ein (Bild 56).



Bild 56

g004194

- | | |
|------------------|----------|
| 1. Stellschraube | 3. Stopp |
| 2. Klemmmutter | |

-
5. Wiederholen Sie diese Schritte, bis die Maschine in der Vorwärtsstellung geradeaus fährt.

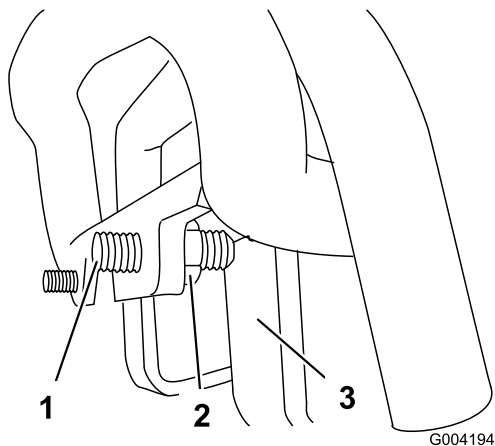
Warten der Hydraulikanlage

Sicherheit der Hydraulikanlage

- Suchen Sie beim Einspritzen unter die Haut sofort einen Arzt auf. In die Haut eingedrungene Flüssigkeit muss sie innerhalb weniger Stunden von einem Arzt entfernt werden.
- Stellen Sie sicher, dass alle Hydraulikschläuche und -leitungen in gutem Zustand sind, und dass alle Hydraulikverbindungen und -anschlussstücke fest angezogen sind, bevor Sie die Hydraulikanlage unter Druck setzen.
- Halten Sie Ihren Körper und Ihre Hände von Nadellöchern und Düsen fern, aus denen Hydrauliköl unter hohem Druck ausgestoßen wird.
- Gehen Sie hydraulischen Undichtheiten nur mit Pappe oder Papier nach.
- Lassen Sie den Druck in der Hydraulikanlage auf eine sichere Art und Weise ab, bevor Sie irgendwelche Arbeiten an der Anlage durchführen.

Hydrauliköl – technische Angaben

Alle 1500 Betriebsstunden/Alle 2 Jahre (je nach dem, was zuerst erreicht wird)—Tauschen Sie alle beweglichen Schläuche aus.

Fassungsvermögen des Hydraulikbehälters: 38 Liter

Verwenden Sie nur eine der folgenden Ölsorten in der Hydraulikanlage:

- **Toro Premium Getriebe-/Hydrauliköl** (weitere Informationen erhalten Sie von Ihrem autorisierten Service-Vertragshändler)
- **Toro PX Hydrauliköl, für eine längere Lebensdauer** (weitere Informationen erhalten Sie vom offiziellen Vertragshändler)
- Wenn Sie keine der obigen Ölsorte von Toro beziehen können, können sie auch **Universal Tractor Hydraulic Fluid (UTHF)** verwenden; es muss sich jedoch um **konventionelle Produkte auf Petroleumbasis** handeln. Die technischen Angaben müssen für alle folgenden Materialeigenschaften im aufgeführten Bereich liegen, und das Öl sollte den aufgeführten Branchenstandards entsprechen. Fragen Sie beim Lieferanten des Hydrauliköls nach, ob das Öl diese technischen Angaben erfüllt.

Hinweis: Toro haftet nicht für Schäden, die aus einer unsachgemäßen Substitution resultieren. Verwenden Sie also nur Erzeugnisse namhafter Hersteller, die für die Qualität ihrer Produkte garantieren.

Materialeigenschaften	
Viskosität, ASTM D445	cSt bei 40 °C: 55 bis 62
	cSt bei 100 °C: 9,1 bis 9,8
Viskositätsindex ASTM D2270	140 bis 152
Pourpoint, ASTM D97	-37 °C bis -43 °C
Branchenstandards	
API GL-4, AGCO Powerfluid 821 XL, Ford New Holland FNHA-2-C-201.00, Kubota UDT, John Deere J20C, Vickers 35VQ25 und Volvo WB-101/BM	

Hinweis: Viele Hydraulikölsorten sind fast farblos, was das Erkennen von undichten Stellen erschwert. Als Beimischmittel für die Hydraulikanlage können Sie ein rotes Färbemittel in 20 ml Flaschen beziehen. Eine Flasche reicht für 15-22 l Hydrauliköl. Sie können es mit der Bestellnummer 44-2500 über den autorisierten Service-Vertragshändler beziehen.

Prüfen des Hydraulikölstands

Wartungsintervall: Alle 25 Betriebsstunden

Technische Angaben für das Hydrauliköl finden Sie unter [Hydrauliköl – technische Angaben \(Seite 40\)](#).

1. Parken Sie die Maschine auf einer ebenen Fläche, aktivieren Sie die Feststellbremse (sofern vorhanden) und senken Sie die Fräse ab.
2. Stellen Sie den Motor ab und ziehen Sie den Zündschlüssel ab.
3. Schauen Sie in das Schauglas an der rechten Seite der Maschine. Wenn Sie keine Hydraulikflüssigkeit im Schauglas sehen können, machen Sie mit diesen Schritten weiter und füllen Flüssigkeit auf.



Bild 57

1. Schauglas für Hydrauliköl

- Nehmen Sie die vordere Abdeckung ab, siehe [Entfernen der vorderen Abdeckung \(Seite 22\)](#).
- Reinigen Sie den Bereich um den Einfüllstutzen des Hydraulikbehälters und nehmen Sie den Deckel und den Filter mit einem Sechskantschlüssel aus dem Einfüllstutzen ([Bild 58](#)).

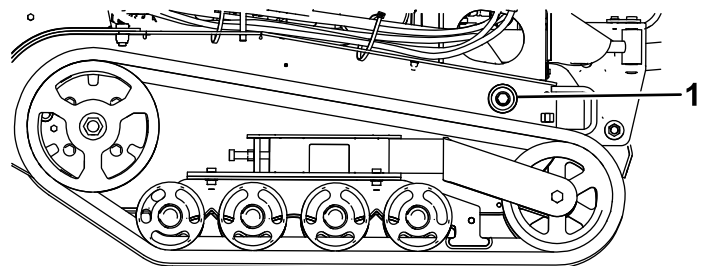

Bild 58

g319454

- Füllstutzendeckel
- Hydraulikölfilter

- Wenn der Ölstand niedrig ist, füllen Sie nach, bis Sie das Öl im Schauglas sehen.
- Setzen Sie den Deckel und Filter auf den Füllstutzen und ziehen Sie die Schraube oben mit 21-25 N·m an.
- Setzen Sie die vordere Abdeckung auf, siehe [Entfernen der vorderen Abdeckung \(Seite 22\)](#).

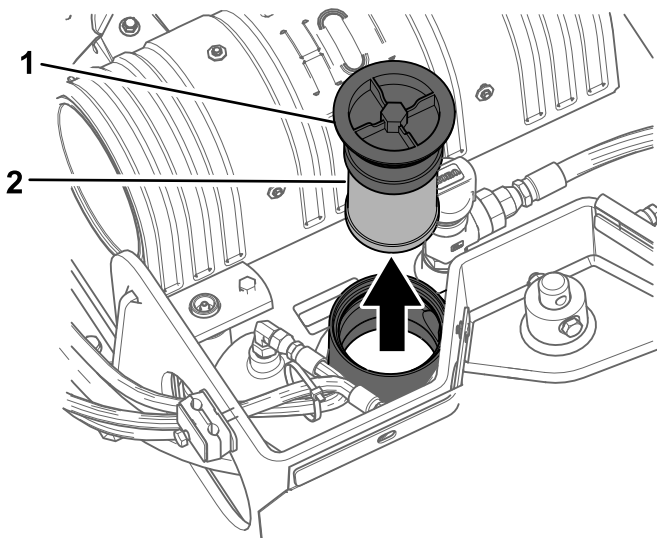
Auswechseln des Hydraulikfilters

Wartungsintervall: Alle 200 Betriebsstunden

- Parken Sie die Maschine auf einer ebenen Fläche, aktivieren Sie die Feststellbremse (sofern vorhanden) und senken Sie die Fräse ab.
- Stellen Sie den Motor ab und ziehen Sie den Zündschlüssel ab.
- Nehmen Sie die vordere Abdeckung ab, siehe [Entfernen der vorderen Abdeckung \(Seite 22\)](#).
- Entfernen und entsorgen Sie alten Filter ([Bild 58](#)).
- Setzen Sie den Ersatzhydraulikfilter und den Fülldeckel ([Bild 58](#)) ein und ziehen Sie die Schraube oben mit 21-25 N·m an.
- Wischen Sie verschüttetes Öl auf.

- Setzen Sie die obere Abdeckung auf.

Wechseln des Hydrauliköls

Wartungsintervall: Alle 400 Betriebsstunden/Jährlich (je nach dem, was zuerst erreicht wird)

- Parken Sie die Maschine auf einer ebenen Fläche, aktivieren Sie die Feststellbremse und senken Sie die Fräse ab.
- Stellen Sie den Motor ab und ziehen Sie den Zündschlüssel ab.
- Lassen Sie den Motor abkühlen.
- Nehmen Sie die obere Abdeckung ab.
- Entfernen Sie den Fülldeckel des Hydraulikbehälters und den Filter ([Bild 58](#)).
- Stellen Sie eine Auffangwanne (Fassungsvolumen von 38 l) unter den Hydraulikbehälter.
- Entfernen Sie die Ablassschraube am Hydraulikbehälter und lassen das Öl in die Auffangwanne ab ([Bild 59](#)).



Bild 59

g319439

- Ablassschraube am Hydraulikbehälter

- Setzen Sie die Ablassschraube ein und ziehen Sie sie fest.

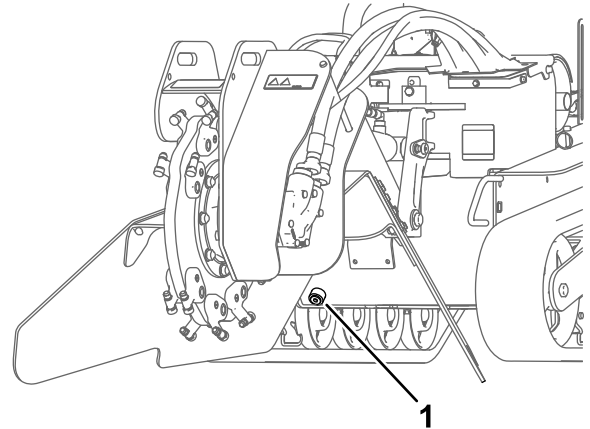
Hinweis: Entsorgen Sie das Altöl bei einem zugelassenen Recyclingcenter.

- Füllen Sie den Hydraulikbehälter mit Hydrauliköl, siehe [Hydrauliköl – technische Angaben \(Seite 40\)](#).
- Setzen Sie den Hydraulikfilter und den Fülldeckel ([Bild 58](#)) ein und ziehen Sie die Schraube oben mit 21-25 N·m an.
- Lassen Sie den Motor an und lassen Sie ihn für ein paar Minuten lang laufen.
- Stellen Sie den Motor ab.

13. Prüfen Sie den Hydraulikölstand und füllen Sie ggf. Öl nach. Weitere Angaben finden Sie unter [Prüfen des Hydraulikölstands \(Seite 40\)](#).
14. Wischen Sie verschüttetes Öl auf.
15. Setzen Sie die obere Abdeckung auf.

Warten der Fräse

Austauschen der Zähne

Wartungsintervall: Bei jeder Verwendung oder täglich—Prüfen Sie den Zustand der Zähne und tauschen alle abgenutzten oder defekten Zähne aus oder drehen sie und ziehen Sie die Muttern für alle Zähne an.

Aufgrund der starken Abnutzung der Zähne müssen Sie diese regelmäßig austauschen und drehen ([Bild 60](#)).



Bild 60

1. Scharfer Zahn
2. Abgenutzter Zahn

Jeder Zahn ist mit drei Positionen indexiert, damit Sie ihn zweimal drehen und eine neue scharfe Kante freilegen können, bevor Sie den Zahn austauschen. Lösen Sie die Mutter, mit der der Zahn befestigt ist, um ihn zu drehen ([Bild 61](#)). Drücken Sie den Zahn nach vorne und drehen ihn um eine Dritteldrehung, damit eine nicht benutzte Kante nach außen zeigt. Ziehen Sie die Mutter, mit der der Zahn befestigt ist, bis auf 68 N·m an.

Entfernen Sie zum Austauschen eines Zahns die Mutter, mit der der Zahn befestigt ist; setzen Sie dann einen neuen Zahn, ein Distanzstück und eine Mutter in derselben Position ein ([Bild 61](#)). Ziehen Sie die Mutter, mit der der Zahn befestigt ist, bis auf 68 N·m an.

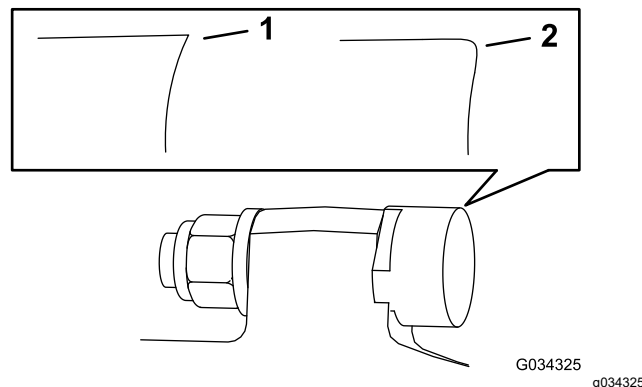

Bild 61

1. Mutter
2. Zahnhalter

3. Zahn

Reinigung

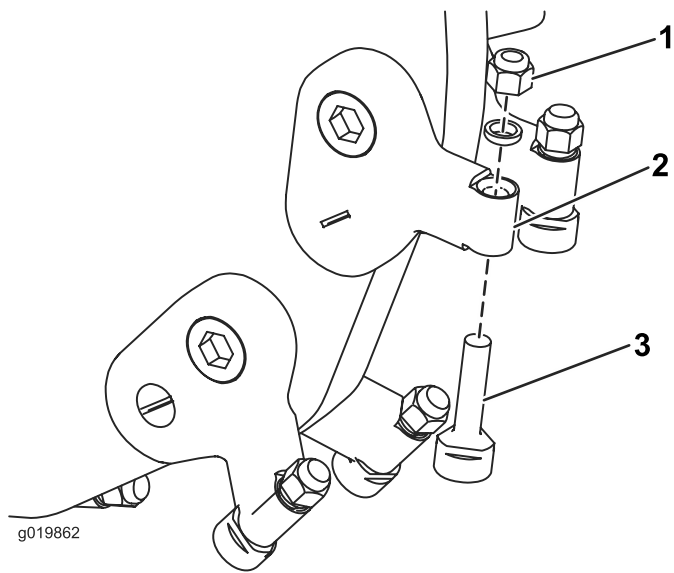
Entfernen von Rückständen von der Maschine

Wartungsintervall: Nach jeder Verwendung

Wichtig: Wenn Sie den Motor mit verstopften Gittern, verschmutzten oder verstopften Kühlrippen und/oder entfernten Kühlerhauben laufen lassen, wird der Motor aufgrund von Überhitzung beschädigt.

1. Parken Sie die Maschine auf einer ebenen Fläche, aktivieren Sie die Feststellbremse (sofern vorhanden) und senken Sie die Fräse ab.
2. Stellen Sie den Motor ab, ziehen den Schlüssel ab und lassen den Motor abkühlen.
3. Wischen Sie Schmutz vom Luftfilter.
4. Entfernen Sie alle Schmutz- und Rückstandsablagerungen im Motorbereich und am Auspuff mit einer Bürste oder einem Gebläse.

Wichtig: Es ist besser, den Schmutz herauszublasen als ihn abzuwaschen. Wenn Sie Wasser verwenden, lassen Sie es nicht mit stromführenden Teilen und Hydraulikventilen in Kontakt kommen. Verwenden Sie keinen Hochdruckreiniger. Hochdruckreiniger können die elektrische Anlage und die Hydraulikmagnetventile beschädigen oder Fett aus schmierungsbedürftigen Bereichen entfernen.

5. Entfernen Sie Rückstände vom Ölkühler.

Einlagerung

Sicherheit bei der Einlagerung

- Lassen Sie die Maschine abkühlen, bevor Sie sie einlagern.
- Lagern Sie die Maschine oder Kraftstoff nicht in der Nähe von Flammen.

Einlagern

Wartungsintervall: Bei jeder Verwendung oder täglich

Jährlich oder vor der Einlagerung

Jährlich oder vor der Einlagerung

1. Parken Sie die Maschine auf einer ebenen Fläche, aktivieren Sie die Feststellbremse und senken Sie die Fräse ab.
2. Stellen Sie den Motor ab und ziehen Sie den Zündschlüssel ab.
3. Entfernen Sie Schmutz und Fettrückstände von den äußeren Teilen der ganzen Maschine, insbesondere vom Motor. Entfernen Sie Schmutz und Häcksel außen an den Zylinderkopfrippen des Motors und am Gebläsegehäuse.
4. Warten Sie den Luftfilter, siehe [Warten des Luftfilters \(Seite 25\)](#).
5. Schmieren Sie die Maschine ein, siehe [Einfetten der Maschine \(Seite 24\)](#).
6. Wechseln Sie das Getriebeöl, siehe [Warten des Motoröls \(Seite 26\)](#).
7. Entfernen und prüfen Sie die Zündkerzen, siehe [Warten der Zündkerze\(n\) \(Seite 28\)](#).
8. Bereiten Sie die Maschine für eine Einlagerung, die länger als 30 Tage dauert, wie folgt vor:

- A. Geben Sie dem Kraftstofftank im Tank einen Stabilisator auf Mineralölbasis hinzu. Befolgen Sie dabei die Mischanweisungen des Herstellers des Stabilisators. Verwenden Sie keinen Stabilisator auf Alkoholbasis (Ethanol oder Methanol).

- B. Lassen Sie den Motor für fünf Minuten laufen, um den stabilisierten Kraftstoff in der Kraftstoffanlage zu verteilen.
- C. Stellen Sie den Motor ab, lassen ihn abkühlen und lassen den Kraftstoff mit einer Absaugpumpe aus dem Tank ab.
- D. Starten Sie den Motor und lassen ihn laufen, bis er abstellt.
- E. Aktivieren Sie den Choke.
- F. Starten Sie den Motor und lassen ihn laufen, bis er nicht mehr anspringt.
- G. Entsorgen Sie Kraftstoff vorschriftsmäßig. Das Recycling sollte den örtlichen Vorschriften entsprechen.

Wichtig: Lagern Sie Kraftstoff mit Kraftstoffstabilisator nicht länger, als der Hersteller des Kraftstoffstabilisator empfiehlt.

9. Gießen Sie bei abmontierter Zündkerze zwei Esslöffel Motoröl in das Zündkerzenloch.
10. Legen Sie einen Lappen über das Zündkerzenloch, um verspritztes Öl aufzufangen und drehen Sie den Motor dann mit dem Starterseil und verteilen das Öl im Zylinder.
11. Setzen Sie die Zündkerze ein, schließen Sie den Zündkerzensteckern nicht an.
12. Laden Sie die Batterie auf, siehe [Aufladen der Batterie \(Seite 32\)](#).
13. Prüfen und stellen Sie die Kettenspannung ein, siehe [Warten der Ketten \(Seite 33\)](#).
14. Prüfen und ziehen Sie alle Befestigungen an. Reparieren oder wechseln Sie alle beschädigten und defekten Teile aus.
15. Bessern Sie Lackschäden mit Lack aus, den Sie von Ihrem Toro-Vertragshändler beziehen können.
16. Lagern Sie die Maschine in einer sauberen, trockenen Garage oder an einem anderen geeigneten Ort ein. Ziehen Sie den Schlüssel aus dem Zündschloss und bewahren Sie ihn an einem Ort auf, den Sie sich gut merken können.
17. Decken Sie die Maschine ab, damit sie geschützt ist und nicht verstaubt.

Fehlersuche und -behebung

Problem	Mögliche Ursache	Behebungsmaßnahme
Der Anlasser läuft nicht.	<ol style="list-style-type: none"> 1. Die Batterie ist leer. 2. Elektrische Anschlüsse sind korrodiert oder locker. 3. Das Relais oder der Schalter ist beschädigt. 	<ol style="list-style-type: none"> 1. Laden Sie die Batterie auf oder ersetzen sie. 2. Überprüfen Sie die elektrischen Anschlüsse auf guten Kontakt. 3. Wenden Sie sich an den offiziellen Vertragshändler.
Der Motor springt nicht an, kann nur schwer angelassen werden, oder stellt ab.	<ol style="list-style-type: none"> 1. Der Kraftstofftank ist leer. 2. Der Kraftstoffhahn ist geschlossen. 3. Die Bedienelemente sind nicht in der Neutralstellung. 4. Der Luftfilter ist verschmutzt. 5. Der Zündkerzenstecker ist locker oder nicht angeschlossen. 6. Die Zündkerze weist Einkerbungen auf, ist verschmutzt oder hat den falschen Elektrodenabstand. 7. Es befindet sich Schmutz, Wasser oder zu alter Kraftstoff in der Kraftstoffanlage. 	<ol style="list-style-type: none"> 1. Füllen Sie frischen Kraftstoff in den Kraftstofftank. 2. Öffnen Sie den Kraftstoffhahn. 3. Schieben Sie die Bedienelemente in die Neutralstellung. 4. Reinigen Sie die Luftfiltereinsätze oder tauschen sie aus. 5. Bringen Sie den Stecker an der Zündkerze an. 6. Installieren Sie eine neue Zündkerze mit dem richtigen Elektrodenabstand. 7. Wenden Sie sich an den offiziellen Vertragshändler.
Der Motor verliert an Leistung.	<ol style="list-style-type: none"> 1. Der Motor wird zu stark belastet. 2. Der Luftfilter ist verschmutzt. 3. Es befindet sich zu wenig Öl im Kurbelgehäuse. 4. Die Kühlrippen und Luftwege unter dem Gebläsegehäuse sind verstopft. 5. Die Zündkerze weist Einkerbungen auf, ist verschmutzt oder hat den falschen Elektrodenabstand. 6. Es befindet sich Schmutz, Wasser oder zu alter Kraftstoff in der Kraftstoffanlage. 	<ol style="list-style-type: none"> 1. Reduzieren Sie die Fahrgeschwindigkeit. 2. Reinigen Sie die Luftfiltereinsätze oder tauschen sie aus. 3. Prüfen Sie den Ölstand und füllen Sie ggf. Öl nach. 4. Entfernen Sie die Verstopfungen von den Kühlrippen und aus den Luftwegen. 5. Installieren Sie eine neue Zündkerze mit dem richtigen Elektrodenabstand. 6. Wenden Sie sich an den offiziellen Vertragshändler.
Der Motor wird zu heiß.	<ol style="list-style-type: none"> 1. Der Motor wird zu stark belastet. 2. Es befindet sich zu wenig Öl im Kurbelgehäuse. 3. Die Kühlrippen und Luftwege unter dem Gebläsegehäuse sind verstopft. 	<ol style="list-style-type: none"> 1. Reduzieren Sie die Fahrgeschwindigkeit. 2. Prüfen Sie den Ölstand und füllen Sie ggf. Öl nach. 3. Entfernen Sie die Verstopfungen von den Kühlrippen und aus den Luftwegen.
Es kommt zu ungewöhnlichen Vibrationen.	<ol style="list-style-type: none"> 1. Die Motorbefestigungsschrauben sind locker. 	<ol style="list-style-type: none"> 1. Ziehen Sie die Schrauben fest.
Die Maschine fährt nicht.	<ol style="list-style-type: none"> 1. Der Hydraulikölstand ist zu niedrig. 2. Die Schleppventile sind offen. 3. Die Hydraulikanlage ist beschädigt. 	<ol style="list-style-type: none"> 1. Prüfen Sie den Ölstand und füllen Sie Hydrauliköl auf. 2. Schließen Sie die Schleppventile. 3. Wenden Sie sich an Ihren autorisierten Service-Vertragshändler.

Problem	Mögliche Ursache	Behebungsmaßnahme
Die Fräse dreht sich nicht.	<ol style="list-style-type: none"> 1. Ein Holzstück oder ein Stein ist in der Fräse verklemmt. 2. Das Antriebssystem der Fräse ist beschädigt. 3. Die Hydraulikanlage ist verstopft, verunreinigt oder beschädigt. 	<ol style="list-style-type: none"> 1. Stellen Sie den Motor ab und entfernen Sie die Verstopfung mit einem Stock. 2. Wenden Sie sich an den offiziellen Vertragshändler. 3. Wenden Sie sich an den offiziellen Vertragshändler.
Die Fräse fräst zu langsam.	<ol style="list-style-type: none"> 1. Die Zähne sind abgenutzt. 2. Die Hydraulikanlage ist zu heiß. 3. Die Hydraulikanlage ist verstopft, verunreinigt oder beschädigt. 	<ol style="list-style-type: none"> 1. Wechseln Sie die Zähne aus oder drehen sie um. 2. Stellen Sie die Anlage ab und lassen sie abkühlen. 3. Wenden Sie sich an den offiziellen Vertragshändler.
Der Fräskopf kann nicht angehoben oder abgesenkt werden.	<ol style="list-style-type: none"> 1. Das Steuerventil für das Anheben bzw. Absenken ist geschlossen. 	<ol style="list-style-type: none"> 1. Drehen Sie den Drehregler nach links, um es zu öffnen.
Das Hydrauliköl läuft über oder ist sehr heiß.	<ol style="list-style-type: none"> 1. Der Kühlventilator funktioniert nicht. 	<ol style="list-style-type: none"> 1. Prüfen Sie die Sicherung und tauschen sie bei Bedarf aus.

Europäischer Datenschutzhinweis

Die von Toro gesammelten Informationen

Toro Warranty Company (Toro) respektiert Ihre Privatsphäre. Zum Bearbeiten Ihres Garantieanspruchs und zur Kontaktaufnahme bei einem Produktrückruf bittet Toro Sie, Toro direkt oder über den lokalen Vertragshändler bestimmte persönliche Informationen mitzuteilen.

Das Garantiesystem von Toro wird auf Servern in USA gehostet; dort gelten ggf. andere Vorschriften zum Datenschutz als in Ihrem Land.

Wenn Sie Toro persönliche Informationen mitteilen, stimmen Sie der Verarbeitung der persönlichen Informationen zu, wie in diesem Datenschutzhinweis beschrieben.

Verwendung der Informationen durch Toro

Toro kann Ihre persönlichen Informationen zum Bearbeiten von Garantieansprüchen, zur Kontaktaufnahme bei einem Produktrückruf oder anderen Zwecken, die Toro Ihnen mitteilt, verwenden. Toro kann die Informationen im Rahmen dieser Aktivitäten an Tochtergesellschaften von Toro, Händler oder Geschäftspartner weitergeben. Toro verkauft Ihre persönlichen Informationen an keine anderen Unternehmen. Toro hat das Recht, persönliche Informationen mitzuteilen, um geltende Vorschriften und Anfragen von entsprechenden Behörden zu erfüllen, um die Systeme richtig zu pflegen oder Toro oder andere Bediener zu schützen.

Speicherung persönlicher Informationen

Toro speichert persönliche Informationen so lange, wie es für den Zweck erforderlich ist, für den die Informationen gesammelt wurden, oder für andere legitime Zwecke (z. B. Einhaltung von Vorschriften) oder Gesetzesvorschriften.

Toros Engagement zur Sicherung Ihrer persönlichen Informationen

Toro trifft angemessene Vorsichtsmaßnahmen, um die Sicherheit Ihrer persönlichen Informationen zu schützen. Toro unternimmt auch Schritte, um die Genauigkeit und den aktuellen Status der persönlichen Informationen zu erhalten.

Zugriff auf persönliche Informationen und Richtigkeit persönlicher Informationen

Wenn Sie die Richtigkeit Ihrer persönlichen Informationen prüfen möchten, senden Sie bitte eine E-Mail an legal@toro.com.

Australisches Verbrauchergesetz

Kunden in Australien finden weitere Details zum australischen Verbrauchergesetz entweder in der Verpackung oder können sich an den örtlichen Toro-Vertragshändler wenden.

Kalifornien, Proposition 65: Warnung

Bedeutung der Warnung

Manchmal sehen Sie ein Produkt mit einem Aufkleber, der eine Warnung enthält, die der nachfolgenden ähnelt:



Warnung: Krebs- und Fortpflanzungsgefahr: www.p65Warnings.ca.gov

Inhalt von Proposition 65

Proposition 65 gilt für alle Firmen, die in Kalifornien tätig sind, Produkte in Kalifornien verkaufen oder Produkte fertigen, die in Kalifornien verkauft oder gekauft werden können. Proposition 65 schreibt vor, dass der Gouverneur von Kalifornien eine Liste der Chemikalien pflegt und veröffentlicht, die bekanntermaßen Krebs, Geburtsschäden und/oder Defekte des Reproduktionssystems verursachen. Die Liste, die jährlich aktualisiert wird, enthält zahlreiche Chemikalien, die in vielen Produkten des täglichen Gebrauchs enthalten sind. Proposition 65 soll sicherstellen, dass die Öffentlichkeit über den Umgang mit diesen Chemikalien informiert ist.

Proposition 65 verbietet nicht den Verkauf von Produkten, die diese Chemikalien enthalten, sondern gibt nur vor, dass Warnungen auf dem Produkt, der Produktverpackung oder in den Unterlagen, die dem beiliegen, vorhanden sind. Außerdem bedeutet eine Warnung im Rahmen von Proposition 65 nicht, dass ein Produkt gegen Standards oder Anforderungen hinsichtlich der Produktsicherheit verstößt. Die Regierung von Kalifornien hat klargestellt, dass eine Proposition 65-Warnung nicht gleich einer gesetzlichen Entscheidung ist, dass ein Produkt „sicher“ oder „nicht sicher“ ist. Viele dieser Chemikalien wurden seit Jahren regelmäßig in Produkten des täglichen Gebrauchs verwendet, ohne dass eine Gefährdung dokumentiert wurde. Weitere Informationen finden Sie unter <https://oag.ca.gov/prop65/faqs-view-all>.

Eine Proposition 65-Warnung bedeutet: (1) Ein Unternehmen hat die Gefährdung evaluiert und ist zu dem Schluss gekommen, dass die Stufe „kein signifikantes Gefahrenniveau“ überschritten wurde. (2) Ein Unternehmen hat entschieden, eine Warnung einfach auf dem Wissen oder dem Verständnis hinsichtlich des Vorhandenseins einer aufgeführten Chemikalie zu geben, ohne die Gefährdung zu evaluieren.

Geltungsbereich des Gesetzes

Proposition 65-Warnungen werden nur vom kalifornischen Recht vorgeschrieben. Proposition 65-Warnungen werden in ganz Kalifornien in vielen Umgebungen, u. a. in Restaurants, Lebensmittelläden, Hotels, Schulen, Krankenhäusern und für viele Produkte verwendet. Außerdem verwenden einige Online- oder Postversandhändler Proposition 65-Warnungen auf den Websites oder in den Katalogen.

Vergleich von kalifornischen Warnungen zu Höchstwerten auf Bundesebene

Proposition 65-Standards sind oft strikter als bundesweite oder internationale Standards. Außerdem gibt es zahlreiche Substanzen, die eine Proposition 65-Warnung bei Konzentrationen erfordern, die wesentlich strikter sind als Höchstwerte auf Bundesebene. Beispiel: Die Proposition 65-Norm für Warnungen für Blei liegt bei 0,5 Mikrogramm pro Tag. Dies ist wesentlich strikter als bundesweite oder internationale Standards.

Warum haben nicht alle ähnlichen Produkte die Warnung?

- Produkte, die in Kalifornien verkauft werden, müssen die Proposition 65-Warnungen tragen; für ähnliche Produkte, die an anderen Orten verkauft werden, ist dies nicht erforderlich.
- Eine Firma, die in einem Proposition 65-Rechtsstreit verwickelt ist und einen Vergleich erzielt, muss ggf. Proposition 65-Warnungen für die Produkte verwenden; andere Firmen, die ähnliche Produkte herstellen, müssen dies nicht tun.
- Die Einhaltung von Proposition 65 ist nicht konsistent.
- Firmen entscheiden ggf. keine Warnungen anzubringen, da ihrer Meinung nach dies gemäß der Proposition 65-Normen nicht erforderlich ist. Fehlende Warnungen für ein Produkt bedeuten nicht, dass das Produkt die aufgeführten Chemikalien in ähnlichen Mengen enthält.

Warum schließt Toro diese Warnung ein?

Toro hat sich entschieden, Verbrauchern so viel wie möglich Informationen bereitzustellen, damit sie informierte Entscheidungen zu Produkten treffen können, die sie kaufen und verwenden. Toro stellt Warnungen in bestimmten Fällen bereit, basierend auf der Kenntnis über das Vorhandensein aufgeführter Chemikalien ohne Evaluierung des Gefährdungsniveaus, da nicht alle aufgeführten Chemikalien Anforderungen zu Gefährdungshöchstwerten haben. Obwohl die Gefährdung durch Produkte von Toro sehr gering ist oder in der Stufe „kein signifikantes Gefahrenniveau“ liegt, ist Toro sehr vorsichtig und hat sich entschieden, die Proposition 65-Warnungen bereitzustellen. Falls Toro diese Warnungen nicht bereitstellt, kann die Firma vom Staat Kalifornien oder anderen Privatparteien verklagt werden, die eine Einhaltung von Proposition 65 erzwingen wollen; außerdem kann die Firma zu hohem Schadenersatz verpflichtet werden.