



Ledningsnetsæt

Reelmaster®-traktionsenhed i 3000-serien

Modelnr. 138-2993

Monteringsvejledning

Montering

Løsdele

Brug skemaet herunder til at kontrollere, at alle dele er blevet leveret.

Fremgangsmåde	Beskrivelse	Antal	Anvendelse
1	Kræver ingen dele	–	Klargøring af maskinen.
2	Kræver ingen dele	–	Afbrydelse af batteriet.
3	Kræver ingen dele	–	Adgang til maskinen.
4	Strømforsyningsledningsnet Relæ Sikring	1 1 1	Montering af relæet og sikringen til ledningsnettet.
5	Ledningsnetadapter	1	Tilslutning af ledningsnetadapteren til ledningsnettet (kun Reelmaster-traktionsenheder i 3100-serien).
6	Kræver ingen dele	–	Føring af ledningsnettet.
7	Kræver ingen dele	–	Montering af ringklemmerne på batterikablerne.
8	Kræver ingen dele	–	Tilslutning af bremsekontakten til ledningsnettet (kun Reelmaster-traktionsenheder i 3550-D-, 3555-D- og 3575-D-serien).
9	Kræver ingen dele	–	Tilslutning af tændingskontakten til ledningsnettet/ledningsnetadapteren (kun Reelmaster-traktionsenheder i 3100-serien).
10	Kabelbånd	1	Tilslutning af ledningsnettet til solskærmens ledningsnet.
11	Kabelbånd	5	Fastgørelse af ledningsnettet til maskinen.
12	Kræver ingen dele	–	Tilslutning af batteri.
13	Kræver ingen dele	–	Montering af det indvendige batteridæksel.



Fremgangsmåde	Beskrivelse	Antal	Anvendelse
14	Kræver ingen dele	–	Montering af konsoldækslet og lukning af motorhjælmen.
15	Kræver ingen dele	–	Montering af det udvendige batteridæksel.

1

Klargøring af maskinen

Kræver ingen dele

Fremgangsmåde

⚠ FORSIGTIG

Hvis du lader nøglen sidde i tændingslåsen, er der risiko for, at nogen utilsigtet kan starte motoren og forårsage alvorlig skade på dig eller andre personer i nærheden.

Fjern nøglen fra tændingen, før vedligeholdelsesarbejde påbegyndes.

1. Parker maskinen på en plan overflade.
2. Aktiver parkeringsbremsen.
3. Sænk klippeenhederne.
4. Sluk motoren, og tag nøglen ud.

2

Afbrydelse af batteriet

Kræver ingen dele

Fremgangsmåde

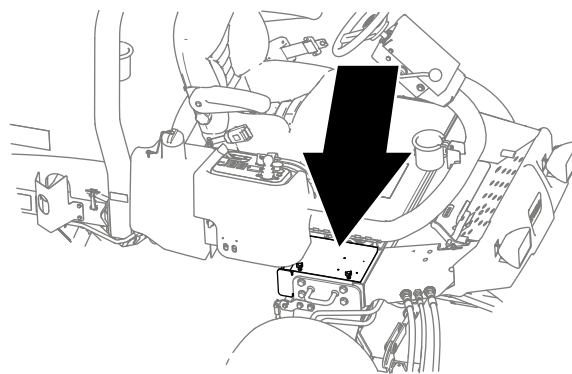

Figur 1

g251830

⚠ ADVARSEL

Elektriske gnister kan få batterigasserne til at eksplodere og medføre personskaade.

Forkert batterikabelføring kan danne gnister og beskadige maskinen og kablerne.

- Frakobl altid batteriets (sorte) minuskabel, før du frakobler det røde pluskabel.
- Tilslut altid batteriets røde pluskabel, før du tilslutter det sorte minuskabel.

⚠ ADVARSEL

Batteripoler eller metalværktøj kan kortslutte mod metaldele og forårsage gnister.

- Når batteriet skal fjernes eller monteres, må batteriets poler ikke berøre nogen metaldele på maskinen.
- Metalværktøj må ikke kortslutte mellem batteripolerne og maskinens metaldele.
- Lad altid batteristroppen sidde på plads for at beskytte og fastgøre batteriet.

1. Løsn de 2 knapper, der fastgør det udvendige batteridæksel til maskinstellet, og fjern dækslet (Figur 2).

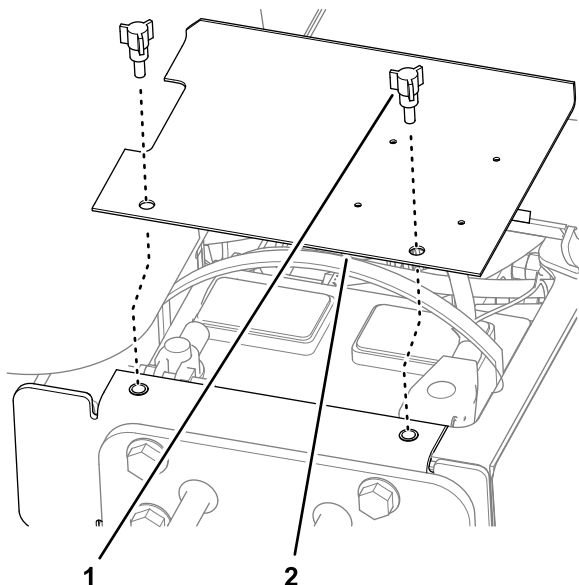

Figur 2

g251829

1. Knap
2. Udvendigt batteridæksel

2. Tag batteriets minuskabel af batteripolen (Figur 3).

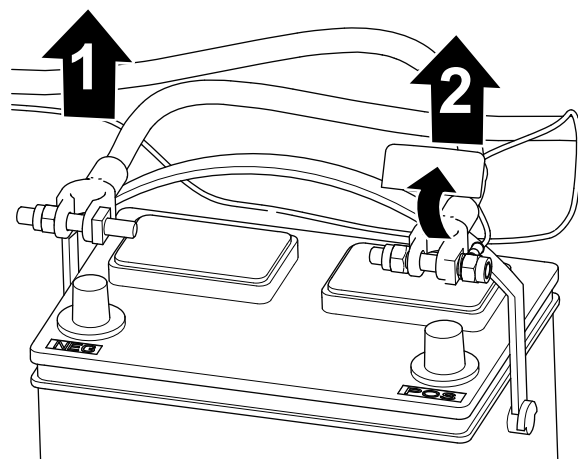

Figur 3

g251831

1. Batteriets minuskabel
2. Batteriets pluskabel

3. Tag batteriets pluskabel af batteripolen (Figur 3).

3

Adgang til maskinen

Kræver ingen dele

Åbning af motorhjelmen

Lås motorhjelmen op, og åbn den (Figur 4).

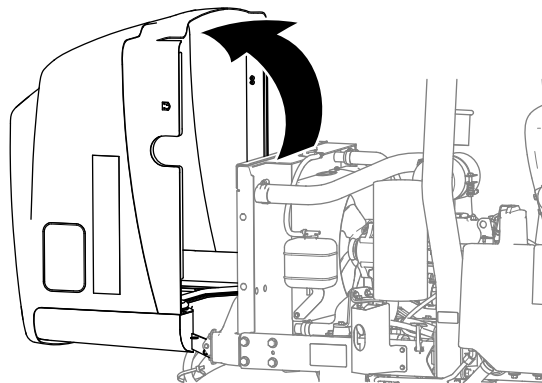

Figur 4

g251881

Afmontering af konsoldæksel

1. Sørg for, at parkeringsbremsen er aktiveret (Figur 5).

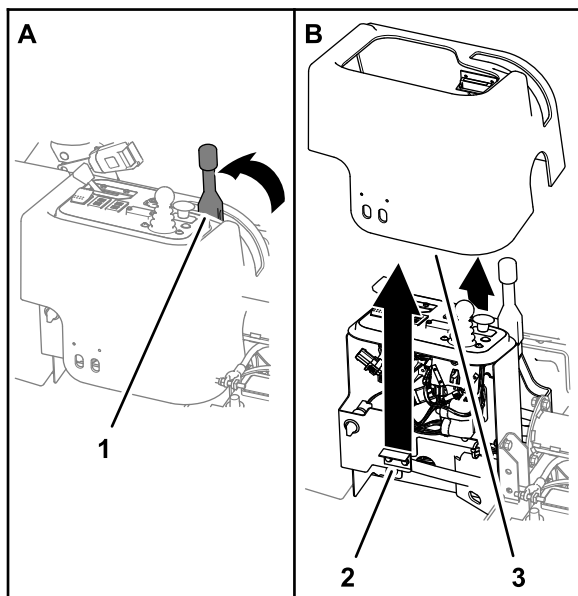

Figur 5

g251882

1. Parkeringsbremsehåndtag 3. Konsoldæksel (indkoblet position)
2. Magnetisk slutblik

2. Træk op i konsoldækslet for at frigøre dækslets magnetiske lås fra slutblikket på konsolstøtten (Figur 5).

3. Fjern dækslet fra maskinen.

Afmontering af det indvendige batteridæksel

1. Fjern de 2 flangehovedbolte ($\frac{1}{4}'' \times \frac{5}{8}''$), der fastgør det indvendige batteridæksel til maskinstellet (Figur 6).

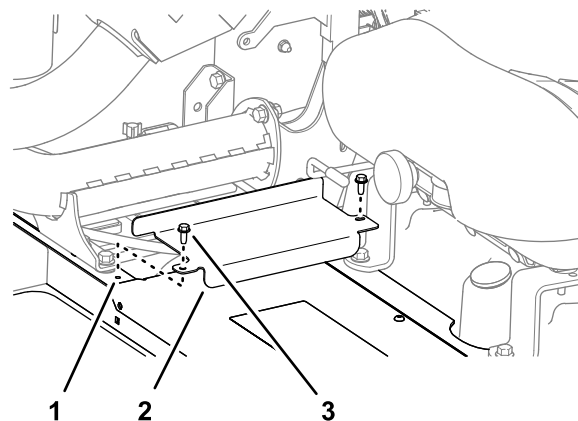

Figur 6

g251883

1. Maskinstel 3. Flangehovedbolt ($\frac{1}{4}'' \times \frac{5}{8}''$)
2. Indvendigt batteridæksel

2. Fjern det indvendige batteridæksel fra maskinen (Figur 6).

4

Montering af relæet og sikringen til ledningsnettet

Dele, der skal bruges til dette trin:

1	Strømforsyningsledningsnet
1	Relæ
1	Sikring

Fremgangsmåde

1. Monter relæet i stikket med 4 kontakter på ledningsnettet (Figur 7).

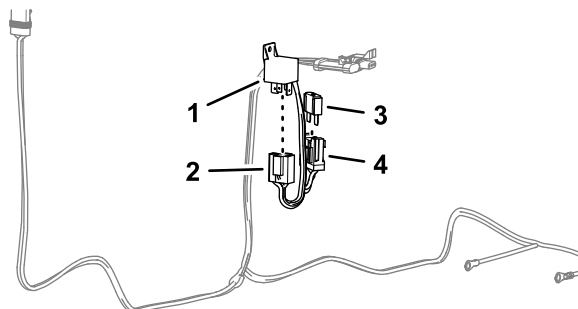

Figur 7

g251880

1. Relæ 3. Sikring (60 A)
2. Stik med 4 kontakter (ledningsnet) 4. Sikringsholder (ledningsnet)

- Sæt sikringen (60 A) i sikringsholderens stik til ledningsnettet (Figur 7).

5

Tilslutning af ledningsnetadapteren til ledningsnettet

Kun Reelmaster-traktionsenheder i 3100-serien

Dele, der skal bruges til dette trin:

1	Ledningsnetadapter
---	--------------------

Fremgangsmåde

Sæt stikket med 3 sokler på ledningsnetadapteren i stikket med 3 ben på ledningsnettet (Figur 8).

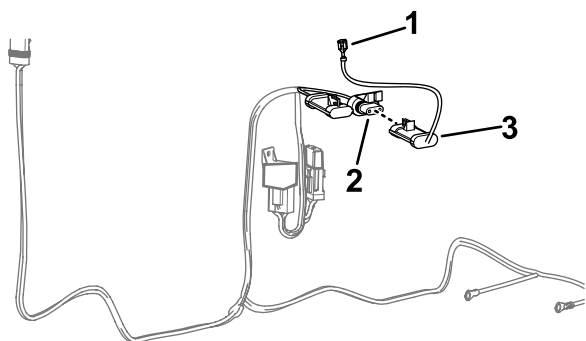

Figur 8

g312366

- Spadeterminal (ledningsnetadapter)
- Stik med 3 ben (strømforsyningsledningsnet)
- Stik med 3 sokler (ledningsnetadapter)

6

Føring af ledningsnettet

Kræver ingen dele

Fremgangsmåde

- Før ledningsnettets 2 ringterminaler gennem åbningen, hvor du fjernede det indvendige batteridæksel (Figur 9)

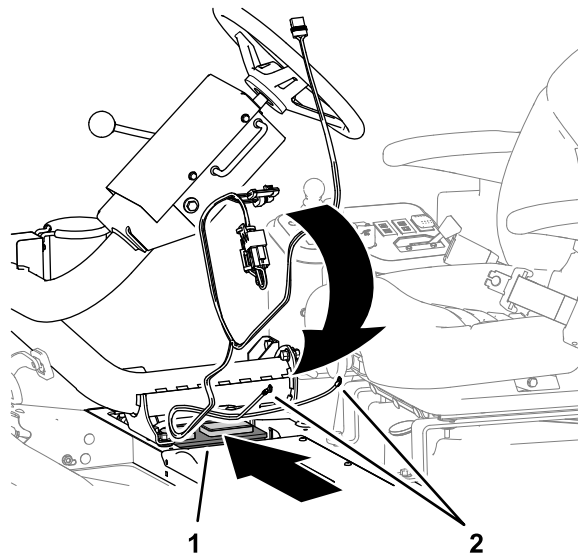

Figur 9

g251953

- Åbning (indvendigt batteridæksel)
- Ringklemmer (ledningsnet)

- Før resten af ledningsnettet langs maskinens ledningsnet og gennem støttekanalen (Figur 10).

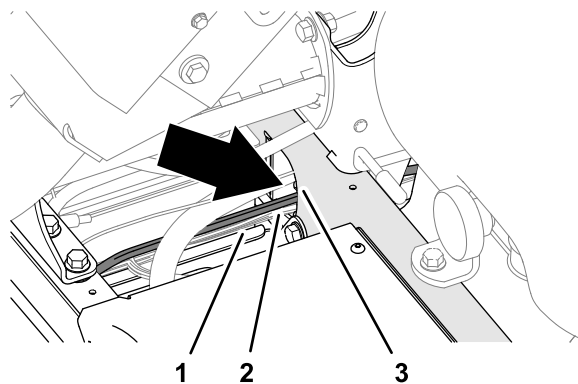

Figur 10

g251955

- Maskinens ledningsnet
- Ledningsnet
- Støttekanal

3. Før ledningsnettet langs kontrolkonsollens bund og bagud mod styrtbøjlen (Figur 11).

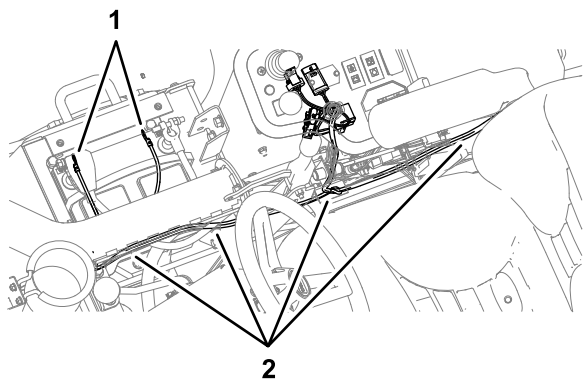

Figur 11

g251954

1. Ringklemmer
2. Ledningsnet

4. Før ledningsnettet langs brændstoftankens bund og op mod det højre styrtbøjlerør (Figur 12).

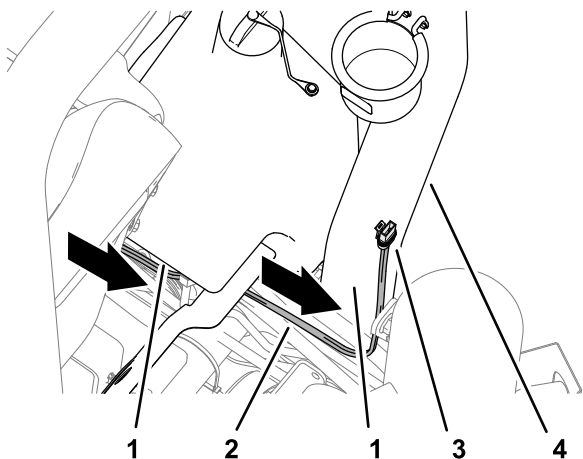

Figur 12

g251956

1. Brændstoftank
2. Ledningsnet
3. Stik med 2 sokler
4. Højre styrtbøjlerør

7

Montering af ringklemmerne på batterikablerne

Kræver ingen dele

Fremgangsmåde

1. Fjern batteriklemmemøtrikkerne fra batteriklemmeboltens korte side ved batteriets plus- og minuskabel.
2. Monter ledningsnettets ringklemme på ledningen mærket BATTERI (-) på batteriklemmebolten til batteriets minuskabel med en batteriklemmemøtrik (Figur 13).

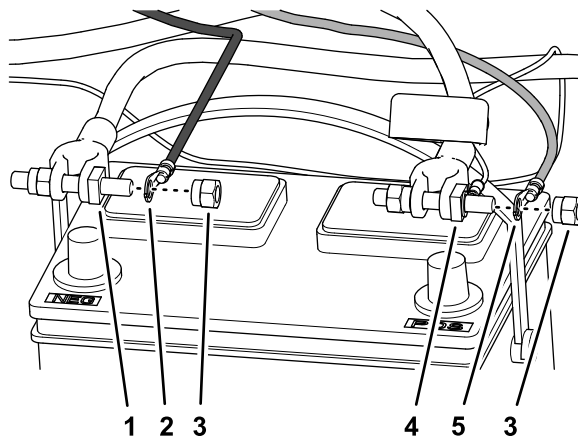

Figur 13

g252002

1. Batteriklemmebolt (batteriets minuskabel)
2. Ringklemme – ledningsnet BATTERI (-)
3. Batteriklemmemøtrikker
4. Batteriklemmebolt (batteriets pluskabel)
5. Ringklemme – ledningsnet BATTERI (+)

3. Monter ledningsnettets ringklemme på ledningen mærket BATTERI (+) på batteriklemmebolten til batteriets pluskabel med en batteriklemmemøtrik (Figur 13).

Bemærk: Undlad at montere batterikablerne på batteripolerne. Batteriets skal tilsluttes på et senere tidspunkt.

8

Tilslutning af parkeringsbremsekontakten til ledningsnettet

Kun Reelmaster-traktionsenheder i 3550-D-, 3555-D- og 3575-D-serien

Kræver ingen dele

Fremgangsmåde

1. Frakobl stikket med 3 sokler på parkeringsbremsekontakten fra stikket med 3 ben på maskinens ledningsnet (Figur 14).

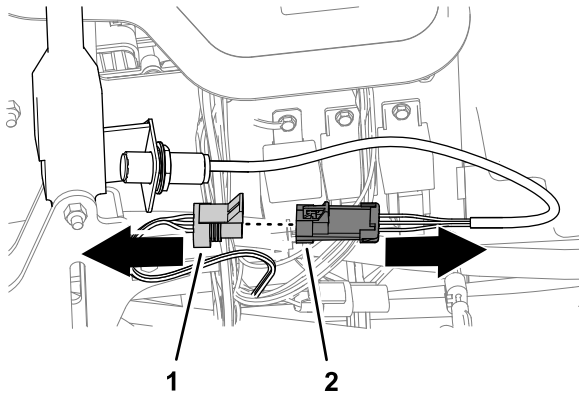

Figur 14

g251958

1. Stik med 3 ben (maskinens ledningsnet)
 2. Stik med 3 sokler (parkeringsbremsekontakt)
-
2. Sæt stikket med 3 sokler på parkeringsbremsekontakten i stikket med 3 ben på ledningsnettet (Figur 15).

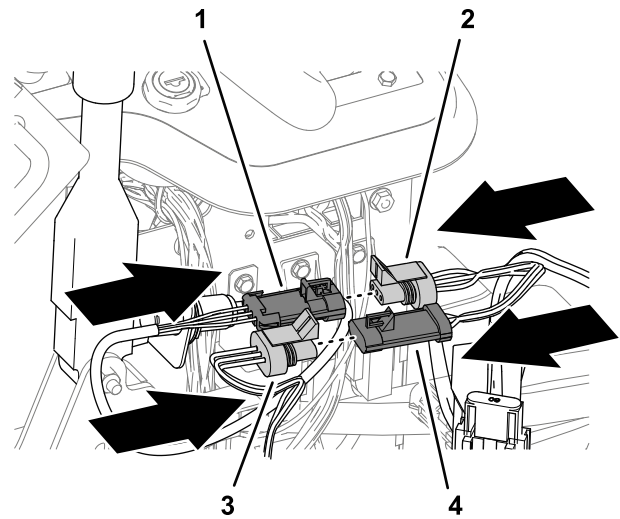

Figur 15

g251957

1. Stik med 3 sokler (parkeringsbremsekontakt)
 2. Stik med 3 ben (ledningsnet)
 3. Stik med 3 ben (maskinens ledningsnet)
 4. Stik med 3 sokler (ledningsnet)
-
3. Sæt stikket med 3 ben på maskinens ledningsnet i stikket med 3 sokler på ledningsnettet (Figur 15).

9

Tilslutning af tændingskontakten til ledningsnettet/ledningsnetadapteren

Kun Reelmaster-traktionsenheder i 3100-serien

Kræver ingen dele

Fremgangsmåde

1. Frakobl spadeterminalen på maskinens ledningsnet fra terminal C på tændingskontakten (Figur 16).

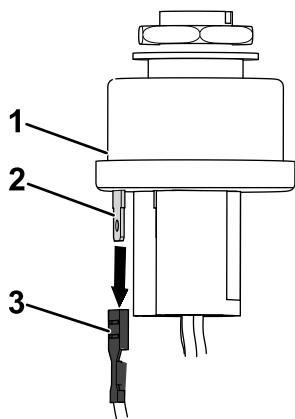

Figur 16

g312391

- 1. Tændingskontakt
- 2. Terminal C (tændingskontakt)
- 3. Spadeterminal (maskinens ledningsnet)

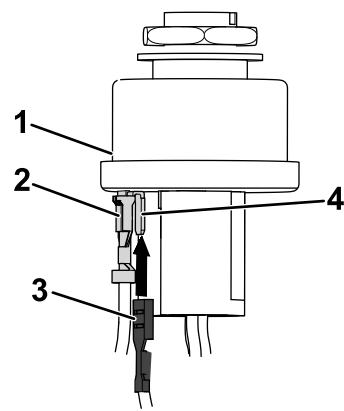

Figur 18

g312397

- 1. Tændingskontakt
- 2. Spadeterminal (ledningsnetadapter)
- 3. Spadeterminal (maskinens ledningsnet)
- 4. Piggyback-terminal (ledningsnetadapter)

-
- 2. Tilslut spadeterminalen på ledningsnetadapteren til terminal C på tændingskontakten (Figur 17).

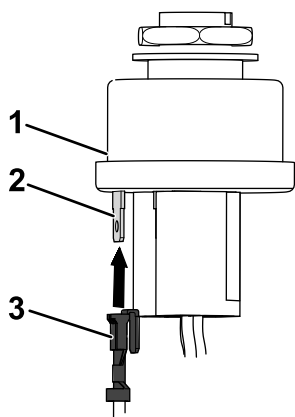

Figur 17

g312394

- 1. Tændingskontakt
- 2. Terminal C (tændingskontakt)
- 3. Spadeterminal (ledningsnetadapter)

-
- 3. Tilslut spadeterminalen på maskinens ledningsnet til piggyback-terminalen på ledningsnetadapteren (Figur 18).

10

Tilslutning af ledningsnettets stik til solskærmens ledningsnet

Dele, der skal bruges til dette trin:

1	Kabelbånd
---	-----------

Fremgangsmåde

- 1. Tilslut ledningsnettets stik med 2 sokler til ledningsnettets stik med 2 ben til solskærmen (Figur 19).

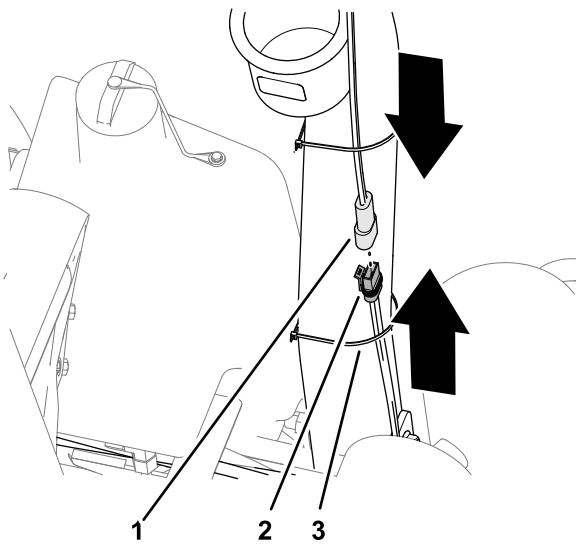

Figur 19

1. Stik med 2 ben (solskærmens ledningsnet)
2. 2 sokler (ledningsnet)
3. Kabelbånd

g252045

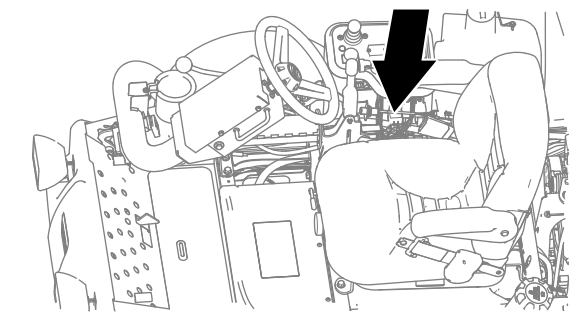

g252095

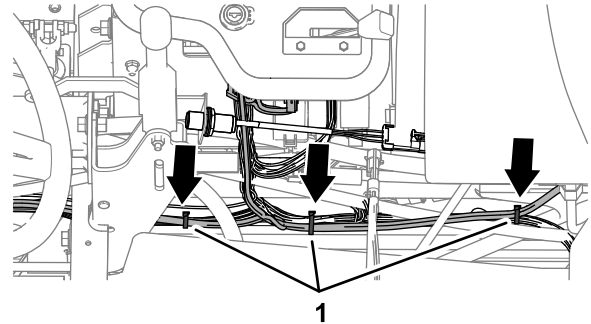

Figur 20

g252091

1. Kabelbånd

2. Fastgør ledningsnettet til styrtøjlerøret med et kabelbånd (Figur 19).

2. Ved åbningen, hvor du fjernede det indvendige batteridæksel, skal du fastgøre ledningsnettet til maskinens ledningsnet ved hjælp af kabelbånd som vist i Figur 21.

11

Fastgørelse af ledningsnettet til maskinen

Dele, der skal bruges til dette trin:

5	Kabelbånd
---	-----------

Fremgangsmåde

1. Fastgør ledningsnettet til maskinens ledningsnet mellem kontrolkonsollen og førersædet ved hjælp af kabelbånd som vist i Figur 20.

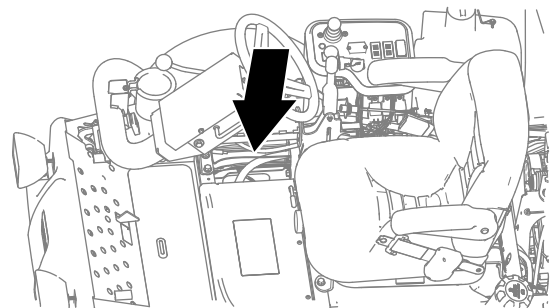

g252094

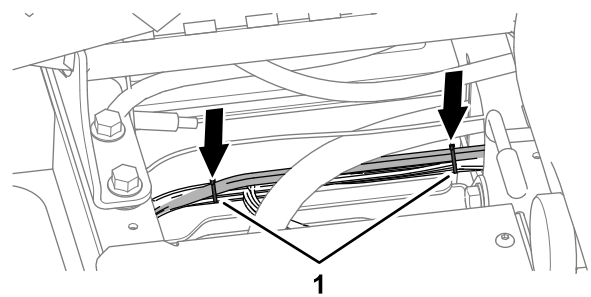

Figur 21

g252093

1. Kabelbånd

3. Fastgør magnetventilen til maskinens ledningsnet inde i kontrolkonsollen ved hjælp af et kabelbånd (Figur 22).

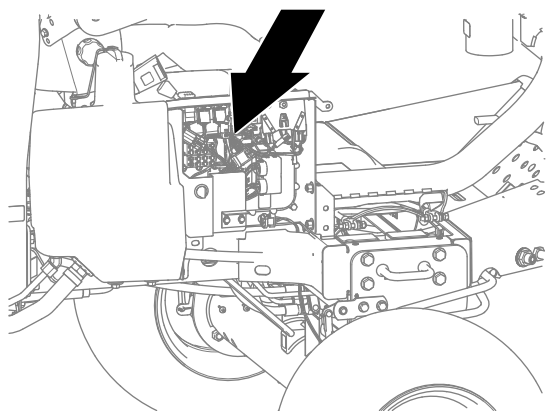

g252096

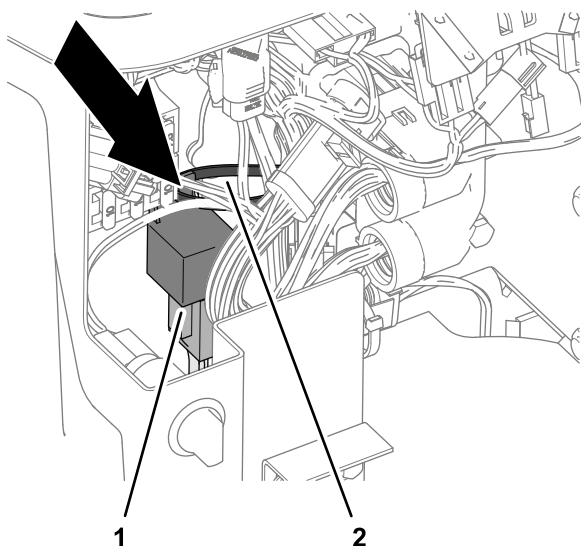

g252092

Figur 22

1. Magnetventil 2. Kabelbånd

1. Tilslut pluskablet til batteriet, og tilspænd batteriklemmemøtrikken (Figur 23).

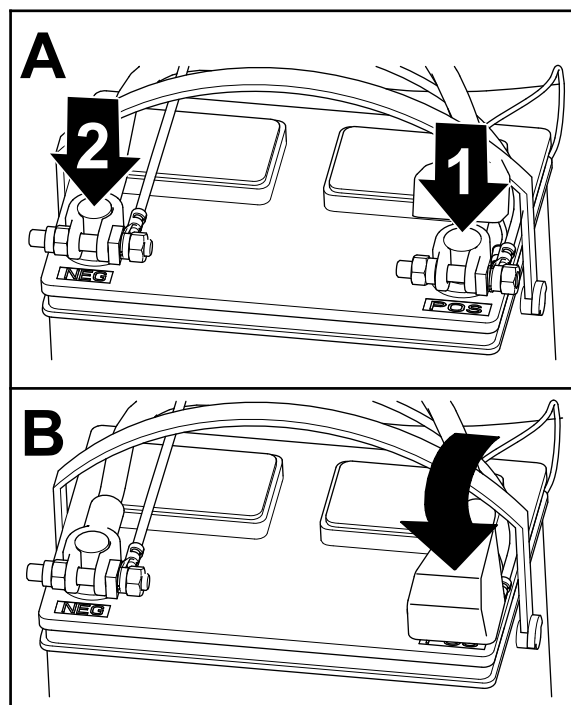

g252090

Figur 23

1. Positivt batterikabel 2. Negativt batterikabel
2. Tilslut minuskablet til batteriet, og tilspænd batteriklemmemøtrikken (Figur 23).
 3. Monter isolatoren over batteriets pluspol (Figur 23).

12

Tilslutning af batteri

Kræver ingen dele

Fremgangsmåde

⚠ ADVARSEL

Elektriske gnister kan få batterigasserne til at eksplodere og medføre personskaade.

Forkert batterikabelføring kan danne gnister og beskadige maskinen og kablerne.

- Frakobl altid batteriets (sorte) minuskabel, før du frakobler det røde pluskabel.
- Tilslut altid batteriets (røde) pluskabel, før du tilslutter det (sorte) minuskabel.

13

Montering af det indvendige batteridæksel

Kræver ingen dele

Fremgangsmåde

1. Ret hullerne i det indvendige batteridæksel ind efter hullerne i maskinstellet. Se Figur 6 i [Afmontning af det indvendige batteridæksel](#) (side 4).
2. Monter det indvendige batteridæksel på maskinstellet (Figur 6) med 2 flangehovedbolte ($\frac{1}{4}'' \times \frac{5}{8}''$).
3. Tilspænd boltene med et moment på 10,2-12,4 Nm.

14

Montering af konsoldækslet og lukning af motorhjelmen

Kræver ingen dele

Montering af konsoldækslet

1. Ret konsoldækslet ind efter konsollen (Figur 24).

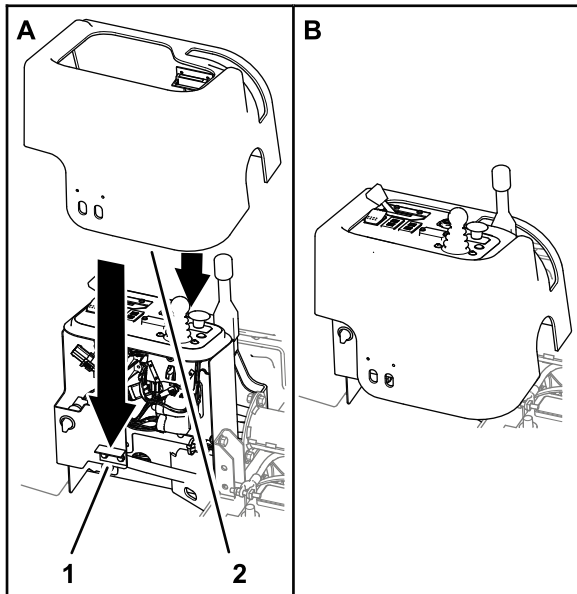

Figur 24

g252108

1. Magnetisk slutblik
 2. Konsoldæksel
2. Ret hullet i dækslet ind efter parkeringsbremsehåndtaget (Figur 24).
 3. Sænk dækslet ned over konsollen, så dækslets magnetiske lås flugter med slutblikket på konsolstøtten (Figur 24).

Lukning af motorhjelmen

1. Drej motorhjelmen fremad, og sænk den forsigtigt over maskinen (Figur 25).

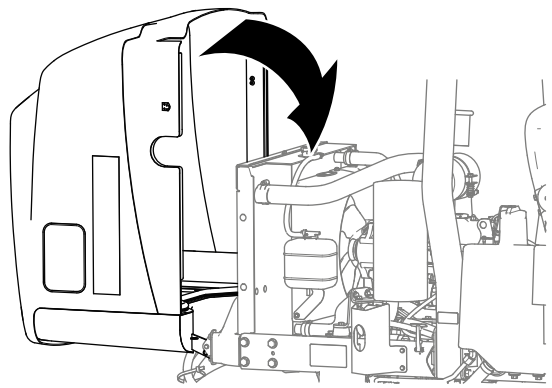

Figur 25

g252107

2. Fastgør motorhjelmen med låsene.

15

Sæt det udvendige batteridæksel på

Kræver ingen dele

Fremgangsmåde

1. Ret hullerne i det udvendige batteridæksel ind efter hullerne i maskinstellet. Se Figur 2 i 2 Afbrydelse af batteriet (side 2).
2. Monter det udvendige batteridæksel på maskinen med de 2 knapper, og spænd dem med hånden (Figur 2).



Count on it.