



Strömkablagesats

Traktorenhet i Reelmaster® 3000-serien

Modellnr 138-2993

Monteringsanvisningar

Montering

Lösa delar

Använd diagrammet nedan för att kontrollera att alla delar finns med.

Tillvägagångssätt	Beskrivning	Antal	Användning
1	Inga delar krävs	–	Förbereda maskinen.
2	Inga delar krävs	–	Koppla loss batteriet.
3	Inga delar krävs	–	Komma åt maskinen.
4	Strömkablage Relä Säkring	1 1 1	Montera reläet och säkringen på strömkablaget.
5	Kablageadapter	1	Ansluta kablageadaptern till strömkablaget (endast traktorenheter i Reelmaster 3100-serien).
6	Inga delar krävs	–	Dra kablaget.
7	Inga delar krävs	–	Montera ringkopplingarna på batterikablarna.
8	Inga delar krävs	–	Ansluta bromsbrytaren till strömkablaget (endast traktorenheter i Reelmaster 3550-D-, 3555-D-och 3575-D-serierna).
9	Inga delar krävs	–	Ansluta tändningslåset till strömkablaget/kablageadaptern (endast traktorenheter i Reelmaster 3100-serien).
10	Kabelband	1	Koppla elkablaget till solskärmens kablage.
11	Kabelband	5	Fästa strömkablaget vid maskinen.
12	Inga delar krävs	–	Ansluta batteriet.
13	Inga delar krävs	–	Installera den inre batterikåpan.
14	Inga delar krävs	–	Installera konsolkåpan och stäng huven.
15	Inga delar krävs	–	Installera den yttre batterikåpan.



1

Förbereda maskinen

Inga delar krävs

Tillvägagångssätt

⚠ VAR FÖRSIKTIG

Om du lämnar nyckeln i tändningslåset kan någon starta motorn av misstag och skada dig eller någon annan person allvarligt.

Ta ut nyckeln ur tändningslåset innan du utför något underhåll.

1. Parkera maskinen på en plan yta.
2. Koppla in parkeringsbromsen.
3. Sänk klippenheterna.
4. Stäng av motorn och ta ut nyckeln.

2

Koppla loss batteriet

Inga delar krävs

Tillvägagångssätt

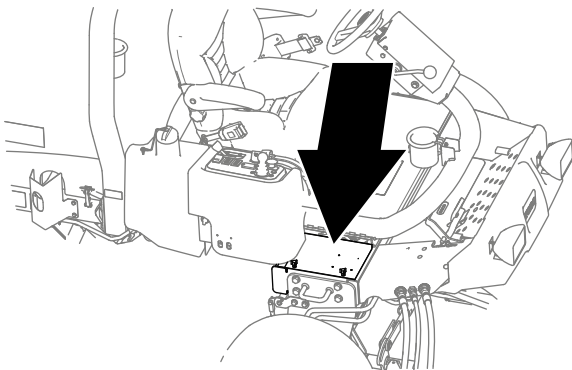

Figur 1

g251830

⚠ VARNING

Elektriska gnistor kan få batterigaserna att explodera, vilket kan leda till personskador.

Felaktig dragning av batterikablarna kan skada maskinen och kablarna samt orsaka gnistor.

- Lossa alltid batteriets minuskabel (svart) innan du lossar pluskabeln (röd).
- Anslut alltid pluskabeln (röd) innan du ansluter minuskabeln (svart).

⚠ VARNING

Batteripolerna eller verktyg av metall kan kortslutas mot maskinkomponenter i metall och orsaka gnistor.

- Vid avlägsnande eller installation av batteriet får du inte låta batterianslutningarna komma i kontakt med några av maskinens metalldelar.
- Låt inte metallverktyg kortslutas mellan batterianslutningarna och maskinens metalldelar.
- Håll alltid batteriremmen på plats för att skydda och säkra batteriet.

1. Lossa de 2 vreden som håller fast den yttre batterikåpan på maskinens ram och ta bort kåpan (Figur 2).

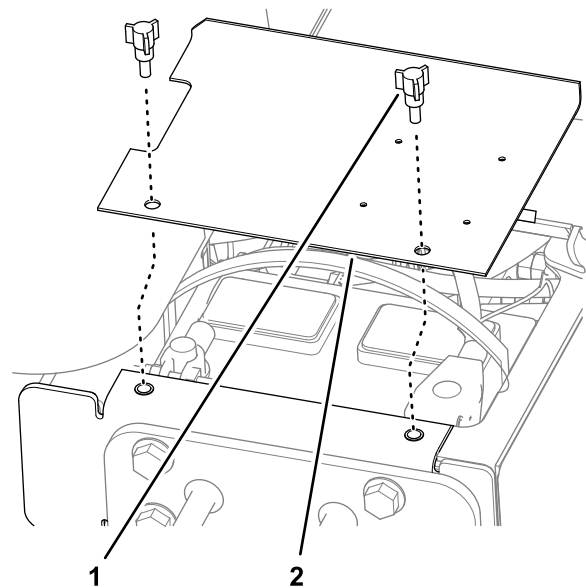

Figur 2

g251829

1. Vred
2. Yttre batterikåpa

2. Ta bort batteriets minuskabel från batteripolen (Figur 3).

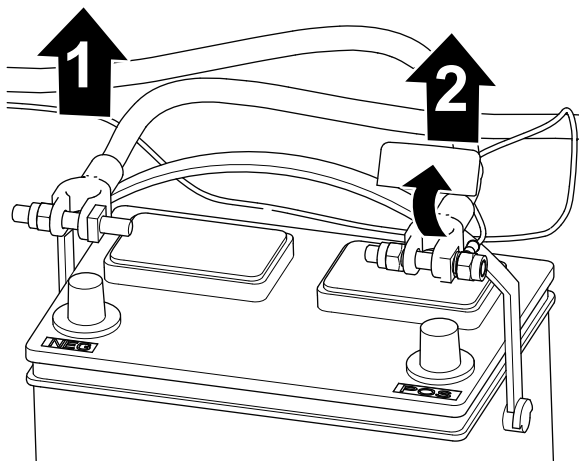

Figur 3

g251831

1. Minuskabel
2. Pluskabel

3. Ta bort batteriets pluskabel från batteripolen (Figur 3).

3

Komma åt maskinen

Inga delar krävs

Öppna motorhuven

Lås upp och öppna motorhuven (Figur 4).

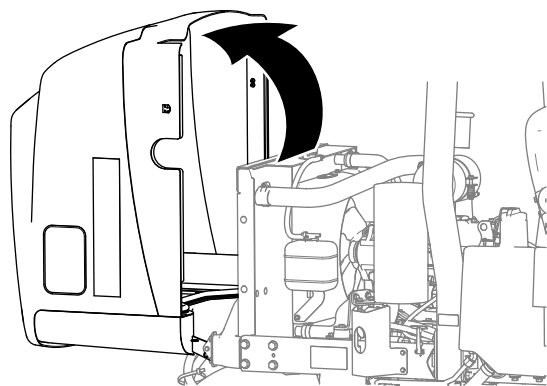

Figur 4

g251881

Ta bort konsolkåpan

1. Kontrollera att parkeringsbromsen är aktiverad (Figur 5).

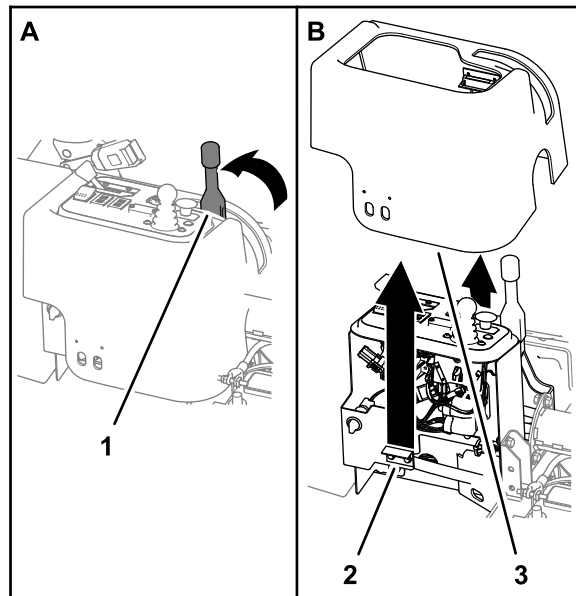

Figur 5

g251882

1. Parkeringsbromsspak (aktiverat läge)
2. Magnetiskt låsfäste
3. Konsolkåpa

2. Dra upp konsolkåpan för att lossa den magnetiska spärren på kåpan från låsfästet på konsolstödet (Figur 5).
3. Ta bort kåpan från maskinen.

Ta bort den inre batterikåpan

1. Ta bort de 2 flänsbultarna ($\frac{1}{4} \times \frac{5}{8}$ tum) som håller fast den inre batterikåpan vid maskinens ram (Figur 6).

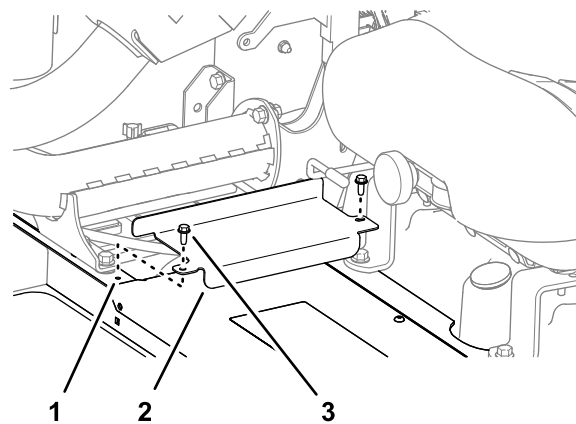

Figur 6

g251883

1. Maskinens ram
2. Inre batterikåpa
3. Flänsbult ($\frac{1}{4} \times \frac{5}{8}$ tum)

2. Ta bort den inre batterikåpan från maskinen (Figur 6).

4

Montera reläet och säkringen på strömkablaget

Delar som behövs till detta steg:

1	Strömkablage
1	Relä
1	Säkring

Tillvägagångssätt

1. Montera reläet i strömkablgets kontaktdon med fyra uttag (Figur 7).

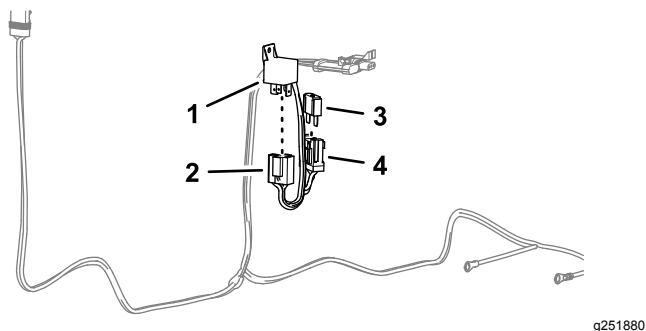

Figur 7

- | | |
|---|-----------------------------------|
| 1. Relä | 3. Säkring (60 A) |
| 2. Kontaktdon med fyra uttag (strömkablage) | 4. Säkringshållare (strömkablage) |

2. Sätt i säkringen (60 A) i säkringshållarens sockel för strömkablaget (Figur 7).

5

Ansluta kablageadaptern till strömkablaget

Endast traktorenheter i Reelmaster 3100-serien

Delar som behövs till detta steg:

1	Kablageadapter
---	----------------

Tillvägagångssätt

Anslut kablageadapterns kontakt med 3 uttag till strömkablgets kontakt med 3 stift (Figur 8).

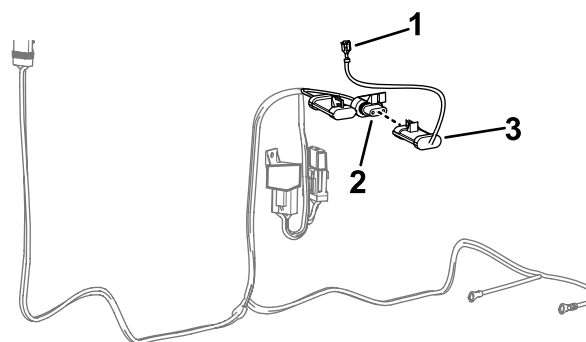

Figur 8

- | | |
|---|---|
| 1. Spadkoppling (kablageadapter) | 3. Kontakt med tre uttag (kablageadapter) |
| 2. Kontakt med tre stift (strömkablage) | |

6

Dra strömkablaget

Inga delar krävs

Tillvägagångssätt

1. Dra de 2 ringkopplingarna från strömkablaget genom öppningen där du tog bort den inre batterikåpan (Figur 9)

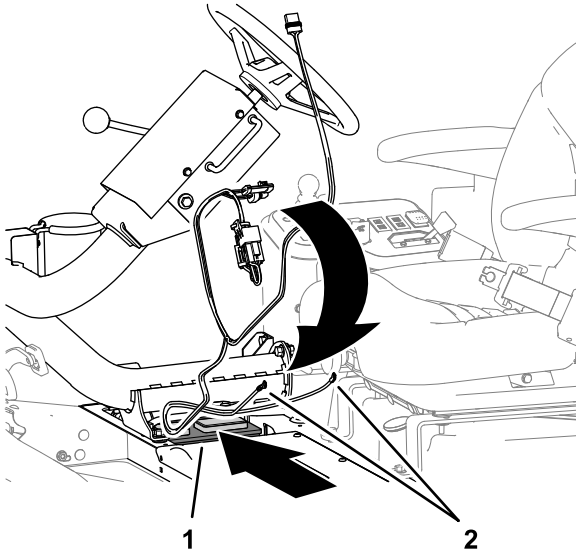

Figur 9

g251953

1. Öppning (inre batterikåpa)
2. Ringkopplingar (strömkablage)

2. Dra resten av strömkablaget längs maskinens kablage och genom stödkanalen (Figur 10).

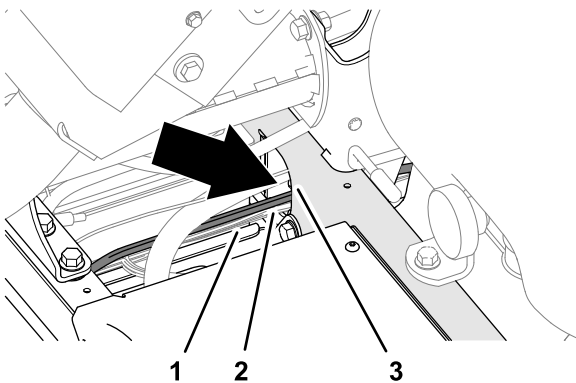

Figur 10

g251955

1. Maskinkablage
2. Strömkablage
3. Stödkanal

3. Dra kablaget längs den nedre delen av styrkonsolen och bakåt till störbågen (Figur 11).

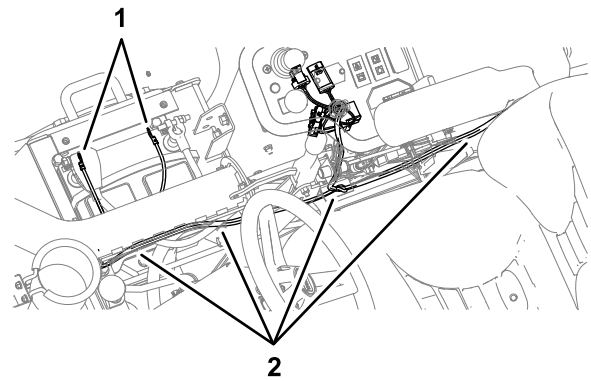

Figur 11

g251954

1. Ringkopplingar
2. Strömkablage

4. Dra strömkablaget längs underkanten av bränsletanken och upp längs det högra störbågsröret (Figur 12).

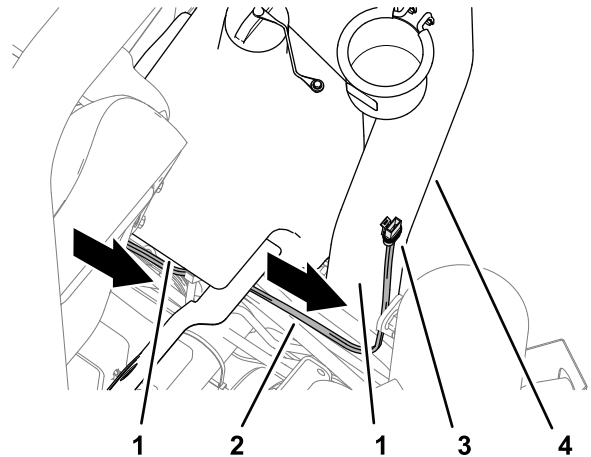

Figur 12

g251956

1. Bränsletank
2. Strömkablage
3. Kontakt med två uttag
4. Höger störbågsrör

7

Montera ringkopplingarna på batterikablarna

Inga delar krävs

Tillvägagångssätt

1. Ta bort batteriklämmans muttrar från de korta sidorna av batteriklämmans skruvar på de positiva och negativa batterikablarna.
2. Montera elkablagets ringkoppling för kabeln märkt BATTERI (-) på batteriklämmans skruv för minuskabeln med en av batteriklämmans muttrar (Figur 13).

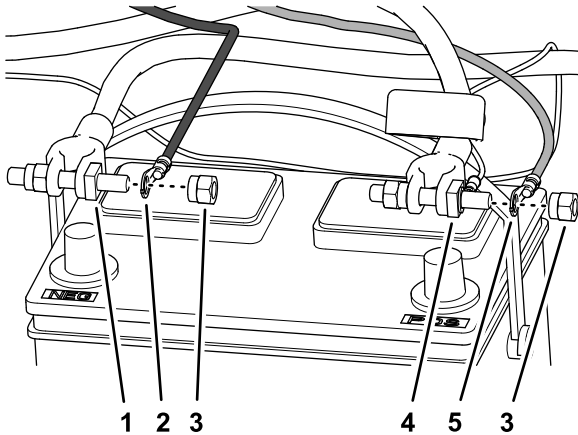

Figur 13

g252002

- | | |
|---|---|
| 1. Skruv för batteriklämma (minuskabel) | 4. Skruv för batteriklämma (pluskabel) |
| 2. Ringkoppling – elkablage BATTERI (-) | 5. Ringkoppling – elkablage BATTERI (+) |
| 3. Batteriklämmans muttrar | |

3. Montera elkablagets ringkoppling för kabeln märkt BATTERI (+) på batteriklämmans skruv för pluskabeln med en av batteriklämmans muttrar (Figur 13).

Obs: Montera inte batterikablarna på batteripolerna. Du ansluter batteriet i ett senare skede.

8

Ansluta parkeringsbromsbrytaren till strömkablaget

Endast traktorenheter i Reelmaster 3550-D-, 3555-D-och 3575-D-serierna

Inga delar krävs

Tillvägagångssätt

1. Koppla loss kontakten med 3 uttag på parkeringsbromsbrytaren från kontakten med 3 stift på maskinkablaget (Figur 14).

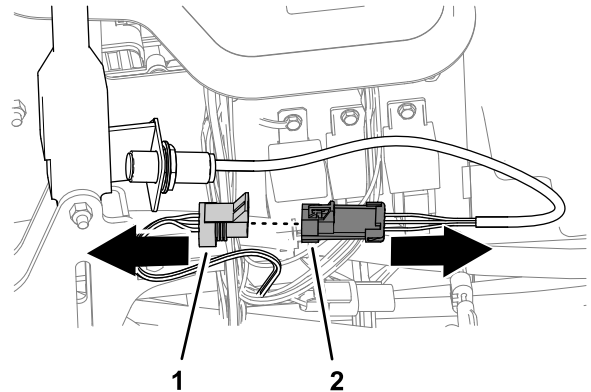

Figur 14

g251958

- | | |
|--|---|
| 1. Kontakt med 3 stift (maskinkablage) | 2. Kontakt med 3 uttag (parkeringsbromsbrytare) |
|--|---|
2. Anslut parkeringsbromsbrytarens uttag med 3 stift till strömkablagets kontakt med 3 stift (Figur 15).

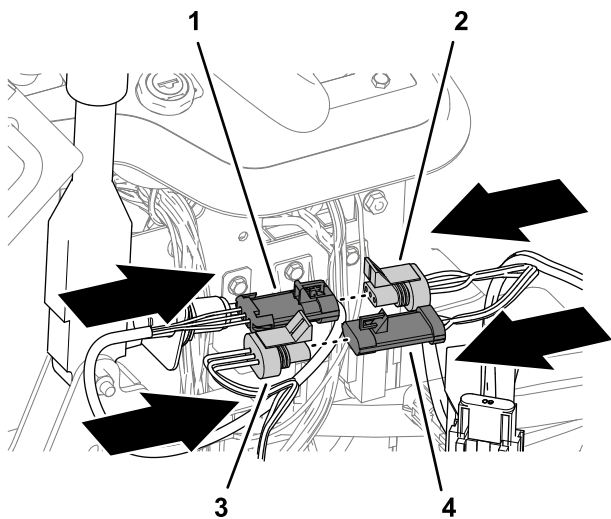

Figur 15

g251957

- | | |
|---|--|
| 1. Kontakt med 3 uttag (parkeringsbromsbrytare) | 3. Kontakt med 3 stift (maskinkablage) |
| 2. Kontakt med 3 stift (strömkablage) | 4. Kontakt med 3 uttag (strömkablage) |

3. Anslut maskinkablagets kontakt med 3 stift till kontakten med 3 uttag på strömkablaget (Figur 15).

9

Ansluta tändningslåset till strömkablaget /kablageadaptorn

Endast traktorenheter i Reelmaster 3100-serien

Inga delar krävs

Tillvägagångssätt

1. Koppla loss maskinkablagets spadkoppling från tändningslåsets C-koppling (Figur 16).

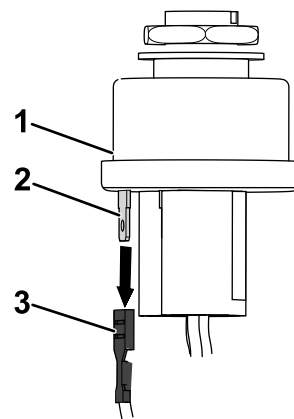

Figur 16

g312391

- | | |
|------------------------------|---------------------------------|
| 1. Tändningslås | 3. Spadkoppling (maskinkablage) |
| 2. C-koppling (tändningslås) | |

2. Anslut kablageadaptorns spadkoppling till tändningslåsets C-koppling (Figur 17).

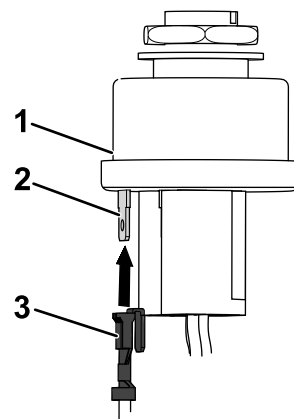

Figur 17

g312394

- | | |
|------------------------------|----------------------------------|
| 1. Tändningslås | 3. Spadkoppling (kablageadapter) |
| 2. C-koppling (tändningslås) | |

3. Anslut maskinkablagets spadkoppling till kablageadaptorns piggyback-koppling (Figur 18).

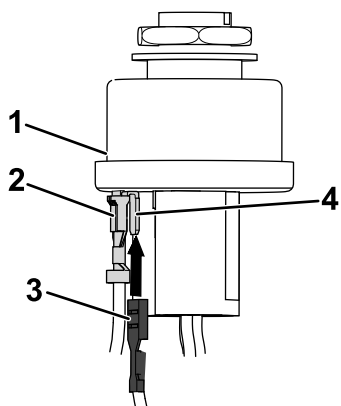

Figur 18

- | | |
|----------------------------------|--|
| 1. Tändningslås | 3. Spadkoppling (maskinkablage) |
| 2. Spadkoppling (kablageadapter) | 4. Piggyback-koppling (kablageadapter) |

g312397

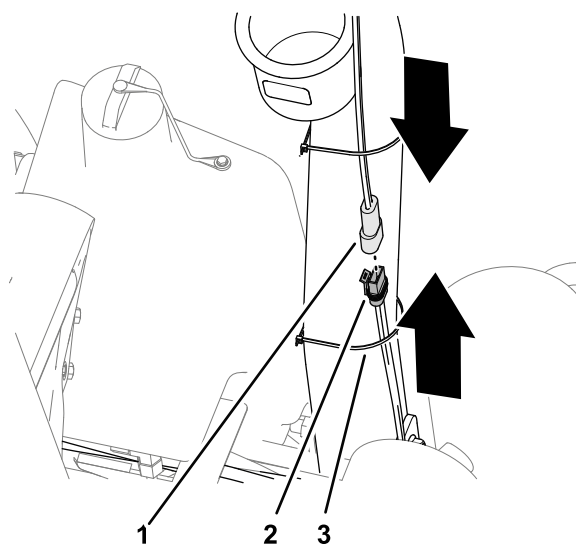

Figur 19

- | | |
|--|--------------|
| 1. Kontakt med två stift (solskärmens kablage) | 3. Kabelband |
| 2. Kontakt med två uttag (elkablage) | |

g252045

2. Fäst elkablaget vid störbågsröret med ett kabelband (Figur 19).

10

Koppla elkablaget till solskärmens kablage

Delar som behövs till detta steg:

1	Kabelband
---	-----------

Tillvägagångssätt

1. Anslut elkablages kontakt med två uttag till kontakten med två stift på solskärmens kablage (Figur 19).

11

Fästa strömkablaget vid maskinen

Delar som behövs till detta steg:

5	Kabelband
---	-----------

Tillvägagångssätt

1. Mellan styrkonsolen och förarsätet, fäst strömkablaget vid maskinens kablage med kabelband enligt Figur 20.

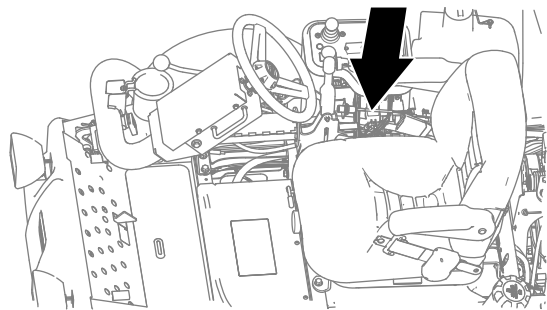

g252095

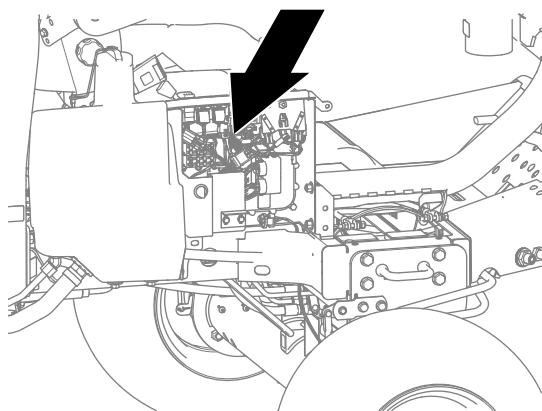

g252096

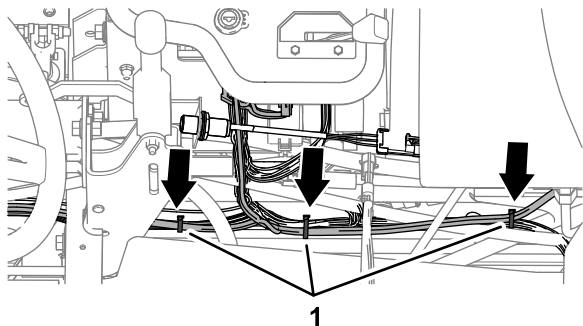

g252091

1
Figur 20

1. Kabelband

-
2. Vid öppningen där du tog bort den inre batterikåpan, fäst strömkablaget vid maskinens kablage med kabelband enligt [Figur 21](#).

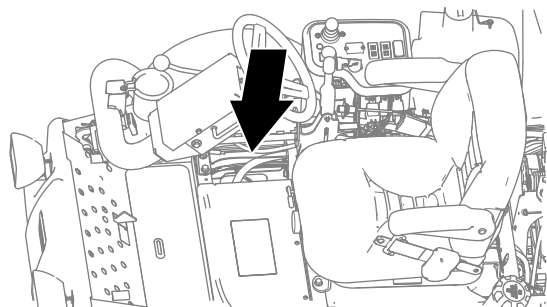

g252094

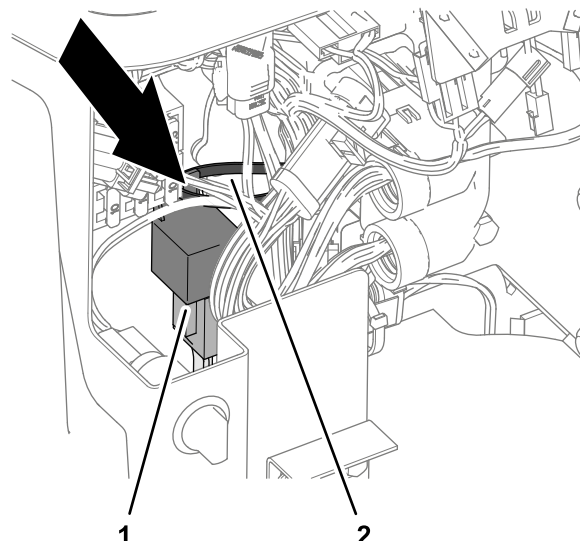

g252092

1 2
Figur 22

1. Elektromagnet

2. Kabelband

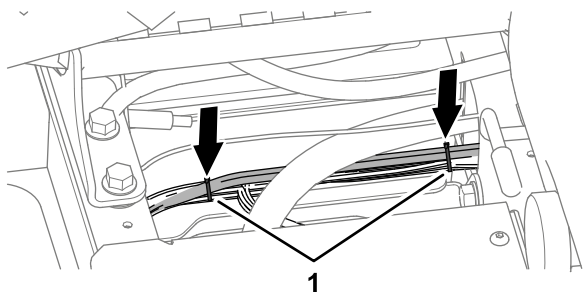

g252093

1
Figur 21

1. Kabelband

-
3. Inne i styrkonsolen, fäst elektromagneten vid maskinens kablage med ett kabelband ([Figur 22](#)).

12

Ansluta batteriet

Inga delar krävs

Tillvägagångssätt

⚠ VARNING

Elektriska gnistor kan få batterigaserna att explodera, vilket kan leda till personskador.

Felaktig dragning av batterikablarna kan skada maskinen och kablarna samt orsaka gnistor.

- Lossa alltid batteriets minuskabel (svart) innan du lossar pluskabeln (röd).
- Anslut alltid pluskabeln (röd) innan du ansluter minuskabeln (svart).

1. Anslut pluskabeln till batteriet och dra åt batteriklämmans mutter (Figur 23).

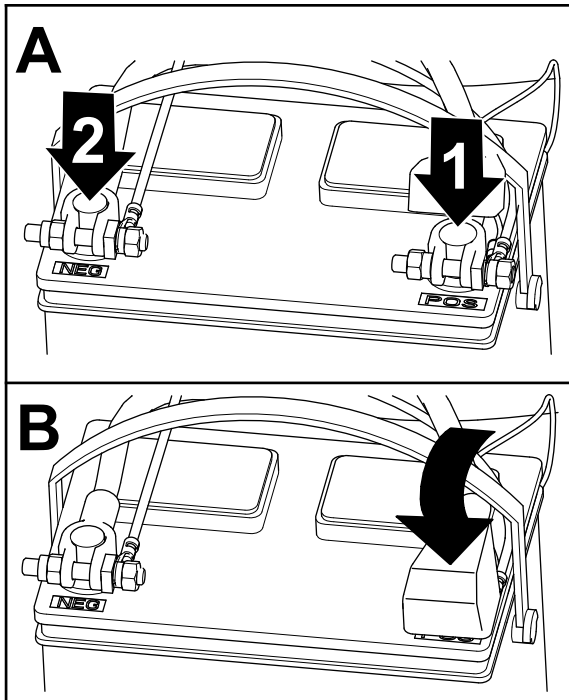

Figur 23

g252090

1. Pluskabel

2. Minuskabel

2. Anslut minuskabeln till batteriet och dra åt batteriklämmans mutter (Figur 23).
3. Montera isolatorn över batteriets pluspol (Figur 23).

13

Installera den inre batterikåpan

Inga delar krävs

Tillvägagångssätt

1. Rikta in hålen i den inre batterikåpan med hålen på maskinens ram, se Figur 6 i Ta bort den inre batterikåpan (sida 3).
2. Montera den inre batterikåpan på maskinens ram (Figur 6) med de 2 flänsbultarna ($\frac{1}{4} \times \frac{5}{8}$ tum).
3. Dra åt skruvarna till 10,2–12,4 Nm.

14

Installera konsolkåpan och stänga huven

Inga delar krävs

Installera konsolkåpan

1. Rikta in konsolkåpan över konsolen (Figur 24).

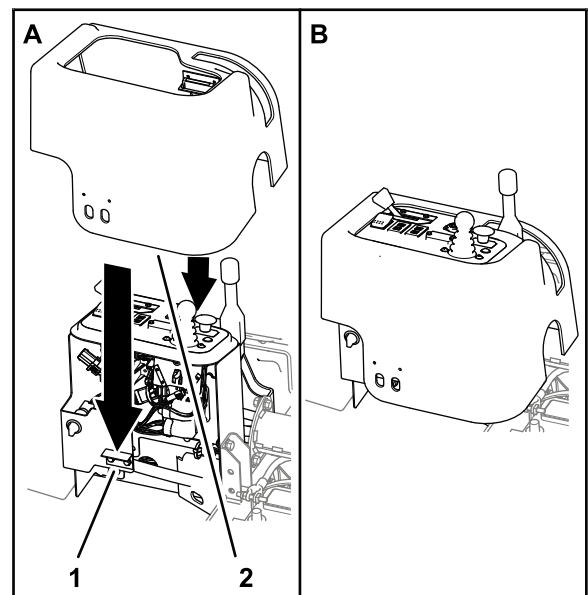

Figur 24

g252108

1. Magnetiskt låsfäste

2. Konsolkåpa

2. Rikta in skåran i kåpan med parkeringsbromshandtaget ([Figur 24](#)).
3. Sänk ned kåpan över konsolen tills den magnetiska spärren på kåpan är i linje med låsfästet på konsolstödet ([Figur 24](#)).

Stänga motorhuven

1. Vrid huven framåt och sänk sedan försiktigt ner den på maskinen ([Figur 25](#)).

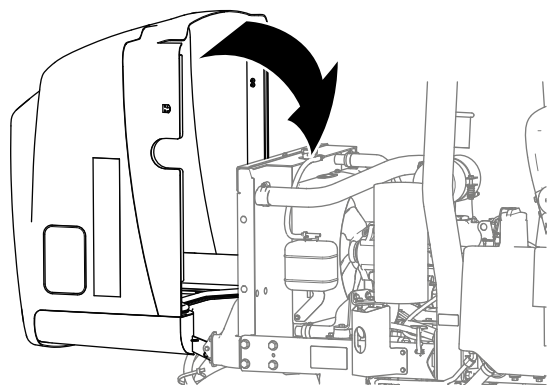

Figur 25

g252107

2. Sätt fast huven med spärrarna.

15

Installera den yttre batterikåpan

Inga delar krävs

Tillvägagångssätt

1. Rikta in hålen på den yttre batterikåpan med hålen på maskinens ram, se [Figur 2](#) i [2 Koppla loss batteriet \(sida 2\)](#).
2. Montera den yttre batterikåpan på maskinen med de 2 vreden och dra åt vreden för hand ([Figur 2](#)).



Count on it.