

Stripesett

107 cm plentraktor

Modellnr. 140-5198

Installasjonsveiledning

Montering

Løse deler

Bruk diagrammet nedenfor som en sjekklister for å kontrollere at alle delene er sendt.

Prosedyre	Beskrivelse	Ant.	Bruk
1	Ingen deler er nødvendige	–	Klargjøre maskinen.
2	Monteringsbrakett Kam Avstiver Hastighetsmutter Bolt ($\frac{1}{4} \times \frac{7}{8}$ tomme) Skive Låsemutter ($\frac{1}{4}$ tomme) Hette	2 1 1 2 5 1 3 2	Monter stripesettet.

1

Klargjøre maskinen

Ingen deler er nødvendige

Prosedyre

1. Parker maskinen på en jevn flate.
2. Koble fra kraftuttaket, aktiver parkeringsbremsen og flytt bevegelseskontrollspakene til NØYTRAL, LÅST stilling.
3. Slå av motoren og ta ut nøkkelen.



2

Montere stripesettet

Deler som er nødvendige for dette trinnet:

2	Monteringsbrakett
1	Kam
1	Avstiver
2	Hastighetsmutter
5	Bolt ($\frac{1}{4} \times \frac{7}{8}$ tomme)
1	Skive
3	Låsemutter ($\frac{1}{4}$ tomme)
2	Hette

Prosedyre

1. Fjern klippeenheten. Se maskinens *brugerhåndbok*.
2. Monter et lokk og en hastighetsmutter på hver monteringsbrakett ([Figur 1](#)).

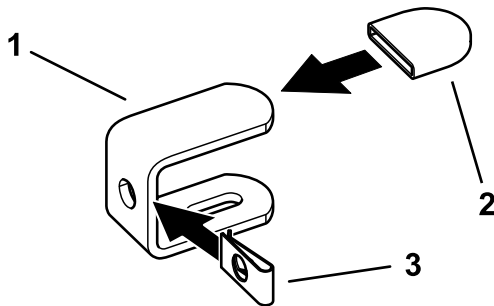

Figur 1

g235177

1. Monteringsbrakett
2. Hette
3. Hastighetsmutter

3. Rengjør bakre kant av klippeenheten.
4. Monter brakettene i hullene vist i [Figur 2](#). Hold gummiheften til braketten stramt mot baksiden av klippeenheten og stram til.

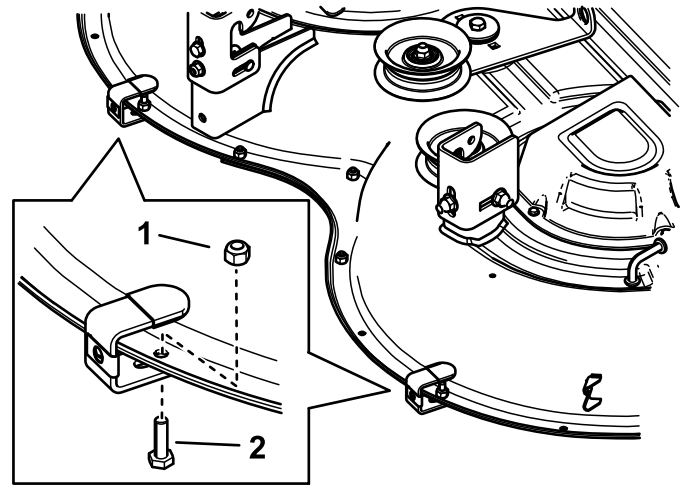

Figur 2

g235175

1. Låsemutter
2. Bolt

5. Fest midten av avstiveren til kammen med en bolt, skive og mutter ([Figur 3](#)).

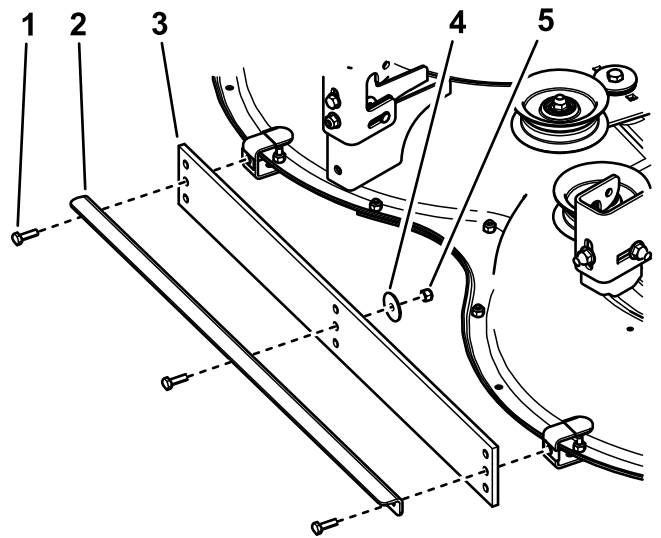

Figur 3

g235176

1. Bolt (3)
2. Avstiver
3. Kam
4. Skive
5. Låsemutter

6. Fest kammen og avstiveren til brakettene med to bolter ([Figur 3](#)).

Merk: Se [Justere høyden \(side 3\)](#) for å finne ut hvilket hullsett som skal brukes for å montere kammen.

7. Monter klippeenheten. Se maskinens *brugerhåndbok*.

Bruk

Justere høyden

Serviceintervall: Årlig—Skift kammen (oftere hvis kammen er slitt).

Viktig: Hvis kammen trykker for mye eller klippehøyden er for lav, kan gresset og stripesettet skades.

Viktig: Hev klippeenheten til transportstilling for å unngå skade på kammen når stripesettet er montert, men ikke i bruk.

Viktig: Unngå hindringer som kan skade settet. Hev klippeenheten til transportstilling når du svinger eller rygger.

Monter kammen 6 til 13 mm under bunnen av klippeenheten for best resultat fra vanlig striping.

Det er tre sett med monteringshull i kammen, som kan brukes til å justere kamhøyden. Du kan også senke eller heve klippeenheten for å justere kammen kamhøyden, dette påvirker også klippehøyden.

Brukstips

Stripingens kvalitet påvirkes av gressforhold og -type

- Tynt gress hvor hjulsporene er godt synlige gir vanligvis tydelige striper.
- Tykt gress hvor hjulsporene er mindre synlig gir vanligvis utydelige striper.
- Kald årstid-gresstyper fra nordlige områder gir vanligvis tydelige striper.
- Varm årstid-gresstyper fra sørlige områder gir vanligvis mindre tydelige striper.
- Gresstyper i overgangsområdet i det smale beltet kan gi tydelige striper i noen områder og i noen perioder i vekstsesongen, men utydelige striper i andre områder eller perioder i sesongen.
- Noen gresstyper gir bedre stripekontrast ved tett beskjæring. Andre gresstyper eller gressets fuktighetsinnhold kan gi bedre kontrast ved klipping med høy klippehøyde. Eksperimenter for å finne ut hva som fungerer best i dine forhold.

Solens plassering avgjør hvor synlig stripingen er

Dette er hvordan lyset reflekterer fra gresset.

- Klippemønstre som generelt går fra øst til vest, vil ha en større kontrast enn mønstre som går fra nord til sør.
- Stripemønsterkontrasten er mindre synlig rundt middag, og er mer synlig om morgenen og ettermiddagen.

Din plassering avgjør hvor synlig stripingen er

Gress som bøyer seg mot deg, ser mørkere ut. Gress som bøyer seg bort fra deg, ser lysere ut.

- Klippemønstre som stort sett går langs en vei, har en større kontrast når de ses på vei til eller fra eiendommen. Kontrasten til stripene vil være mindre tydelig når du ser på tvers av klipperetningen.
- Hvis eiendommen har et fokuspunkt eller utkikkspunkt, kan det være hensiktsmessig å klippe i et mønster som generelt går til og fra observasjonspunktet.

Plenens tilstand avgjør hvor synlig stripingen er

- Unngå bruk i våte forhold i skråninger, hvis mulig.
- Store flate områder gir vanligvis bedre stripekontrast enn på hellinger eller områder med mye trimming og kantklipping.
- Å klippe i morgendugg kan gi en god stripekontrast.
- Dobbeltklipping og å klippe gresset en gang til med 13 mm lavere klippehøyde kan gi en god stripekontrast.

Klippemodus kan påvirke stripekontrast

- Sideutkast av gress kan gjemme stripene, og redusere kontrasteffekten.
- Oppsamling kan føre til tunge hjulspor, og redusere stripeeffekten.
- Kverning gir ofte en utmerket kontrast og forsterker stripeeffekten.

Landskapet kan fremme eller hindre striper

- Klippeområdets størrelse påvirker det endelige utseendet. Store områder kan se bedre ut når de klippes med en større klipper. Mindre områder vil kanskje ikke se pene ut når de klippes med en større klipper.
- Store områder med spredte trær eller andre hindringer ser ofte bedre ut hvis klippemønsteret ser ut som om det går gjennom hindringen. Et

mønster kan for eksempel se bedre ut om det er på linje og fortsetter på den andre siden av en liten dam. Et annet tverrklippende mønster på den andre siden av dammen vil kanskje ikke være synlig.

- Noen områder ser best ut med lange, rette linjer i et stripet klippemønster som går parallelt med eiendomsgrensen. Andre områder ser best ut med et diamantmønster, hvor ingen av de rette linjene er parallelle med eiendomsgrensen. Eiendommer med hellinger eller dammer ser best ut med et stripemønster i flytende kurver. Du kan utheve og forbedre ting som stikker seg frem, som en liten dam, ved klipping i et radial- eller ringmønster.

bygninger og kjøretøyer. Hvis utkastet kaster klippet gress langt, klipp flere rader for å unngå uønsket opprydding av klippet gress.

- Unngå for mye rygging. Å kjøre frem og tilbake flere ganger rundt en hindring komprimerer gresset og forstyrrer det profesjonelle utseendet til en pen jobb.
- Unngå tett beskæring med stripesettet montert for å redusere skade på underlaget og valsen.
- Følg alle instruksjoner for sikker klipping som beskrevet i *brugerhåndboken*. Ikke la hensyn til stripemønsteret få deg til å klippe på en farlig måte.

Noen plener må trenes til å vise stripenes kontrast

- På en ny eiendom må du kanskje følge nøyaktig det samme mønsteret og retningen i de samme hjulsporene i de første to ukene. Dette vil begynne å «trenes» gresset til å bøye seg i den ønskede retningen.
- Bruk et tversgående stripemønster den tredje uken.
- Den fjerde og femte uken repeterer du det opprinnelige mønsteret. Etter at kornets hovedstripemønster er etablert, kan du skifte mønster hver uke for å lage et sjakkbrett eller et skotskrutet klippemønster.
- Ikke klipp etter samme mønster hver uke. Dette forårsaker komprimering i hjulsporene, og kan lage hull eller senkninger langs hjulsporene.

Svinge med stripesettet

- Hev valsen når du snur. Striper forsterkes vanligvis ikke av svinger på enden.
- Å heve valsen reduserer forstyrrelse av mønsteret ved endene.

Kjøring av maskinen mellom klippeområder

- Hev valsen og klippeenheten og kjør langs en tidligere bane for å kjøre fra et område på eiendommen til et annet.
- Ikke kjør på tvers av et stripete mønster.

Best klippe- og stripepraksis

- Det er vanligvis best å klippe utkanten for å opprette en grense.
- Ved bruk av sideutkast må det klippede gresset rettes bort fra gangstier, veier, blomsterbed,