



# Cortador de relva com operador apeado TurfMaster™ de 76 cm

Modelo nº 22207—Nº de série 40000000 e superiores

## Manual do Operador

## Introdução

Este cortador de relva com lâmina rotativa e com operador apeado destina-se a ser utilizado por operadores profissionais contratados. Foi, principalmente, concebido para cortar a relva em parques bem mantidos em propriedades residenciais ou comerciais. Se a máquina for utilizada com qualquer outro propósito, poderá pôr em perigo o utilizador ou outras pessoas.

Leia estas informações cuidadosamente para saber como utilizar e efetuar a manutenção do produto de forma adequada, bem como evitar ferimentos e danos no produto. A utilização correta e segura do produto é da exclusiva responsabilidade do utilizador.

Vá a [www.Toro.com](http://www.Toro.com) para obter mais informações, incluindo dicas de segurança, materiais de formação, informações sobre acessórios, ajuda a encontrar um representante ou a registar o seu produto.

Sempre que necessitar de assistência, peças genuínas Toro ou informações adicionais, entre em contacto com um representante autorizado ou o serviço de assistência Toro, indicando os números de modelo e de série do produto. **Figura 1** identifica a localização dos números de série e de modelo do produto. Escreva os números no espaço disponível.

**Importante:** Com o seu dispositivo móvel, pode ler o código QR no autocolante com o número de série (se existente) para aceder a informações sobre garantia, peças e outros produtos

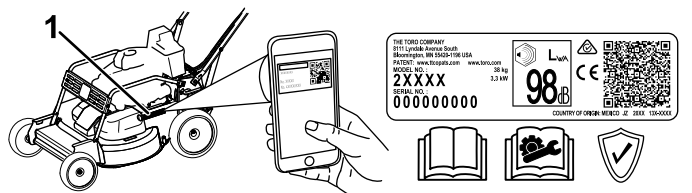

**Figura 1**

g315569

1. Localização dos números de modelo e de série

Modelo nº _____
Nº de série _____

Este manual identifica potenciais perigos e tem mensagens de segurança identificadas pelo símbolo de alerta de segurança (**Figura 2**), que identifica perigos que podem provocar ferimentos graves ou mesmo a morte, se não respeitar as precauções recomendadas.



**Figura 2**

Símbolo de alerta de segurança

g000502

Neste manual são utilizados 2 termos para identificar informações importantes. **Importante** identifica informações especiais de ordem mecânica e **Nota** sublinha informações gerais que requerem especial atenção.

Este produto cumpre todas as diretivas europeias relevantes. Para mais informações, consulte a folha de Declaração de conformidade (DOC) em separado, específica do produto.

**Binário bruto ou útil:** O binário bruto ou útil deste motor foi classificado em laboratório pelo fabricante do motor em conformidade com a Society of Automotive Engineers (SAE) J1940 ou J2723. Com a configuração para obedecer aos requisitos de segurança, emissões e funcionamento, o binário real do motor nesta classe de cortador será substancialmente inferior. Consulte as informações do fabricante do motor incluídas com a máquina.

Não modifique nem desative dispositivos de segurança na máquina e verifique regularmente se estão a funcionar corretamente. Não tente ajustar nem modificar o controlo de velocidade do motor; ao fazê-lo, pode dar origem a condições pouco seguras, que podem resultar em ferimentos pessoais.



# Índice

Introdução .....	1
Segurança .....	2
Segurança geral .....	2
Autocolantes de segurança e de instruções .....	3
Instalação .....	6
1 Instalação do manípulo .....	6
2 Adicionar óleo ao motor .....	7
3 Montagem do saco de relva .....	7
Descrição geral do produto .....	9
Comandos .....	9
Especificações .....	10
Acessórios .....	10
Funcionamento .....	10
Antes da operação .....	10
Segurança antes da operação .....	10
Enchimento do depósito de combustível .....	11
Verificação do nível de óleo do motor .....	11
Ajuste da altura do manípulo .....	12
Ajuste da altura de corte .....	12
Verificação da operação do sistema de paragem das lâminas .....	14
Durante a operação .....	14
Segurança durante a operação .....	14
Ligação do motor .....	15
Operar a transmissão autopropulsora e engatar as lâminas .....	16
Desligação do motor .....	17
Engate do travão de estacionamento .....	17
Desengate do travão de estacionamento .....	17
Reciclagem das aparas de relva .....	18
Recolha das aparas de relva no saco .....	18
Descarregamento lateral das aparas de relva .....	19
Sugestões de utilização .....	20
Depois da operação .....	21
Segurança após a operação .....	21
Limpeza debaixo da máquina .....	21
Limpeza das rodas .....	22
Manutenção .....	23
Plano de manutenção recomendado .....	23
Segurança de manutenção .....	23
Manutenção do filtro de ar .....	23
Substituição do óleo do motor .....	24
Substituição do filtro de óleo .....	25
Manutenção da vela de ignição .....	26
Verificação da condição das correias .....	26
Esvaziamento do depósito de combustível e limpeza do filtro .....	26
Substituição do filtro de combustível .....	26
Manutenção do sistema de transmissão das lâminas .....	27
Manutenção das lâminas .....	28
Substituição da correia da transmissão da lâmina .....	30

Substituição da correia da embraiagem do travão da lâmina (BBC) .....	31
Ajuste do cabo de travagem da lâmina .....	32
Substituição da correia da transmissão .....	33
Ajuste do cabo do travão de estacionamento .....	35
Ajuste da transmissão autopropulsora .....	35
Armazenamento .....	36
Segurança de armazenamento .....	36
Informações gerais .....	36
Preparação do sistema de combustível .....	36
Preparação do motor .....	36
Retirar a máquina do armazenamento .....	37
Resolução de problemas .....	38

## Segurança

Esta máquina foi concebida de acordo com a norma EN ISO 5395.

### Segurança geral

Este produto pode provocar a amputação de mãos e pés e a projeção de objetos. Respeite sempre todas as instruções de segurança, de modo a evitar ferimentos pessoais graves.

- Leia, compreenda e siga as instruções e avisos neste *Manual do utilizador* e na máquina e engates antes de ligar o motor.
- Não coloque as mãos ou os pés perto de peças em movimento ou sob a máquina. Mantenha-se afastado de qualquer abertura de descarga.
- Não opere a máquina sem que todos os resguardos e outros dispositivos protetores de segurança estejam instalados e a funcionar corretamente na máquina.
- Mantenha as pessoas e as crianças pequenas afastadas da área de operação. Não permita que crianças utilizem a máquina. Permita apenas pessoas responsáveis, formadas, familiarizadas com as instruções e fisicamente capazes de utilizar a máquina.
- Pare a máquina, desligue o motor e espere até que todas as peças em movimento parem antes de efetuar manutenção, abastecer ou desobstruir a máquina.

O uso e manutenção impróprios deste equipamento pode resultar em ferimentos. Para reduzir o risco de lesões, respeite estas instruções de segurança e preste sempre atenção ao símbolo de alerta de segurança ▲, que indica: Cuidado, Aviso ou Perigo – instruções de segurança pessoal. O não cumprimento destas instruções pode resultar em ferimentos pessoais ou mesmo em morte.

# Autocolantes de segurança e de instruções



Os autocolantes de segurança e de instruções são facilmente visíveis e situam-se próximo das zonas de potencial perigo. Substitua todos os autocolantes danificados ou perdidos.

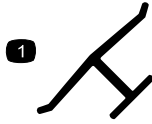

decaloemarkt

## Marca do fabricante

1. Esta marca indica que a lâmina é identificada como uma peça de origem do fabricante da máquina.



decal93-7009

## 93-7009

1. Perigo – não utilize a máquina sem o defletor ou com o defletor levantado, mantenha-o devidamente montado.
2. Perigo de corte/desmembramento das mãos ou pés, lâmina do cortador – mantenha-se afastado de peças móveis.

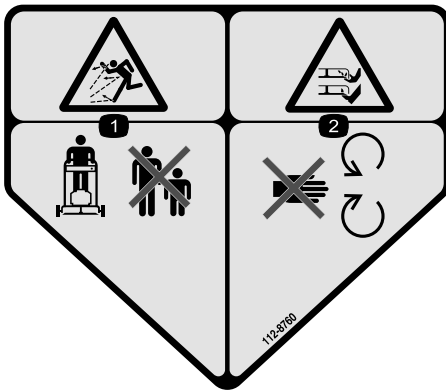

decal112-8760

## 112-8760

1. Perigo de projeção de objetos – mantenha as pessoas afastadas.
2. Perigo de corte/desmembramento das mãos ou pés, lâmina do cortador – mantenha-se afastado de peças móveis.

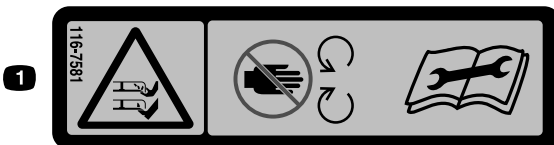

decal116-7581

## 116-7581

1. Perigo de corte/desmembramento das mãos ou pés, lâmina do cortador – mantenha-se afastado de peças móveis. Leia o *Manual do utilizador* antes de realizar qualquer operação de ajuste, manutenção ou limpeza da máquina.



decal116-7583

### 116-7583

- Atenção – consulte o *Manual do utilizador*; não utilize esta máquina a não ser que tenha a formação adequada.
- Perigo de projeção de objetos – mantenha as pessoas afastadas.
- Perigo de projeção de objetos – não opere o cortador sem o tampão de descarga traseiro ou saco instalados.
- Perigo de corte ou desmembramento das mãos ou pés, lâmina de corte – mantenha-se afastado de peças móveis; mantenha todos os resguardos no sítio.
- Aviso – utilize proteções para os ouvidos.
- Perigo de corte/desmembramento da mão ou pé, lâmina do cortador – não opere a subir e descer declives; opere em declives de um lado para o outro; desligue o motor antes de sair da máquina; recolha qualquer detrito antes de cortar; olhe para trás quando cortar em marcha-atrás.

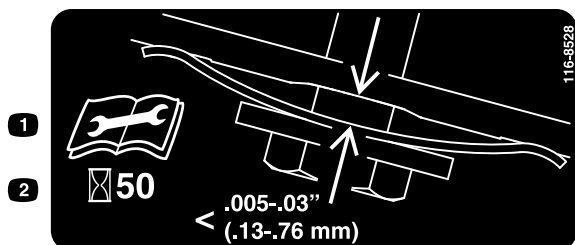

decal116-8528

### 116-8528

- Leia o *Manual do utilizador* antes de realizar qualquer operação de manutenção.
- Verifique a tensão da correia a cada 50 horas de funcionamento.

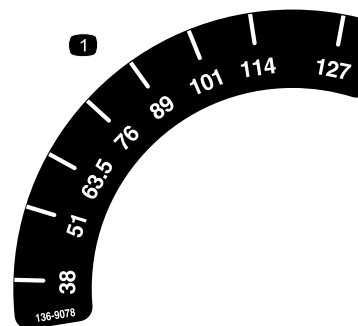

decal136-9078

### 136-9078

- Altura de corte



decal116-9313

### 116-9313

- Leia o *manual do utilizador*.
- Risco de incêndio
- Risco de inalação de gás tóxico
- Superfície quente; risco de queimadura

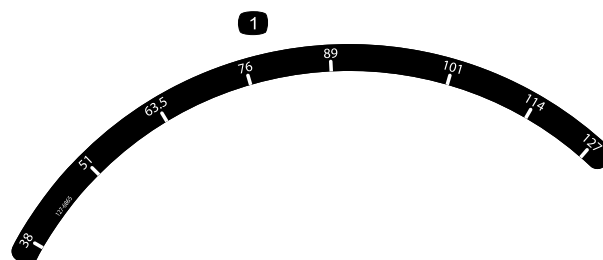

decal127-6865

### 127-6865

- Altura de corte



decal120-9570

### 120-9570

- Aviso – mantenha-se afastado de peças móveis; mantenha todos os resguardos no lugar.



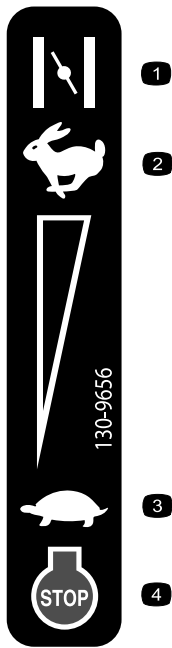

decal130-9656

**130-9656**

- |                        |                             |
|------------------------|-----------------------------|
| 1. Estrangulador do ar | 3. Lento                    |
| 2. Rápido              | 4. Motor – parar (desligar) |
- 



decal139-5405

**139-5405**

- |                                       |  |
|---------------------------------------|--|
| 1. Travão de estacionamento – engatar | 2. Travão de estacionamento – desengatar |
|---------------------------------------|--|
-

# Instalação

**Importante:** Retire e deite fora a película de plástico protetora que cobre o motor e qualquer outro plástico ou envólucro da máquina.

1

## Instalação do manípulo

Nenhuma peça necessária

### Procedimento

#### ⚠ AVISO

Dobrar ou desdobrar o manípulo inadequadamente pode danificar os cabos criando uma condição de funcionamento insegura.

- Não danifique os cabos quando estiver a dobrar ou a desdobrar o manípulo.
- Se um cabo estiver danificado, contacte um distribuidor autorizado.



Figura 3

g235869

# 2

## Adicionar óleo ao motor

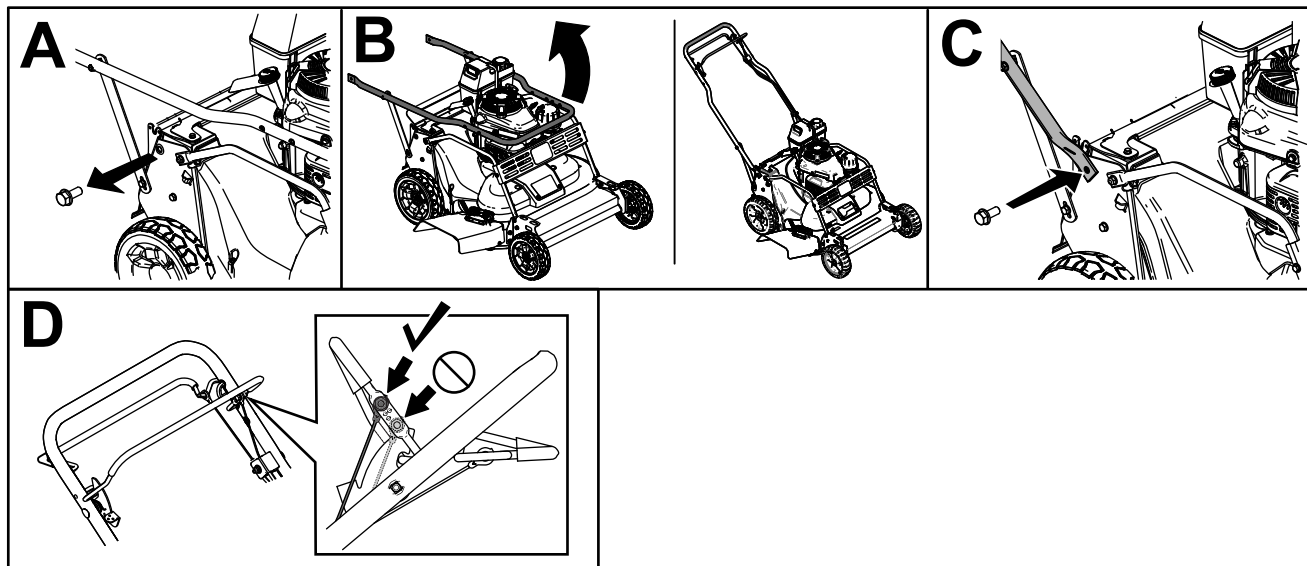
Nenhuma peça necessária

### Procedimento

**Importante:** A sua máquina não é entregue com óleo dentro do motor. Antes de ligar o motor, adicione óleo ao motor.



Figura 4

g235721

# 3

## Montagem do saco de relva

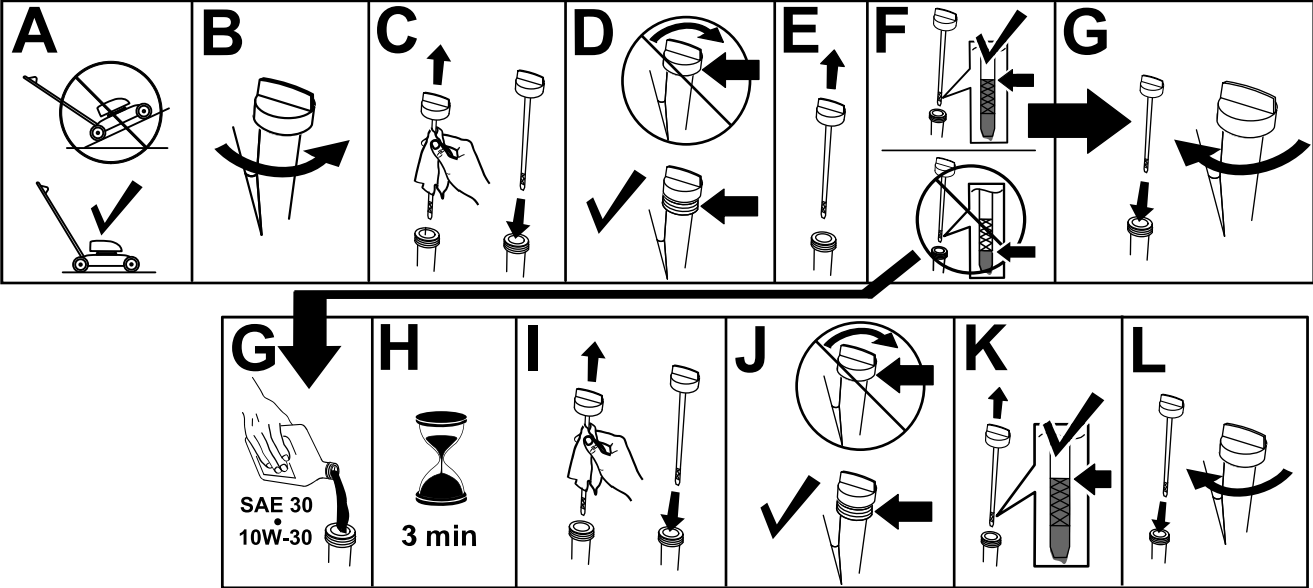
Nenhuma peça necessária

### Procedimento



Figura 5

g238450

# Descrição geral do produto

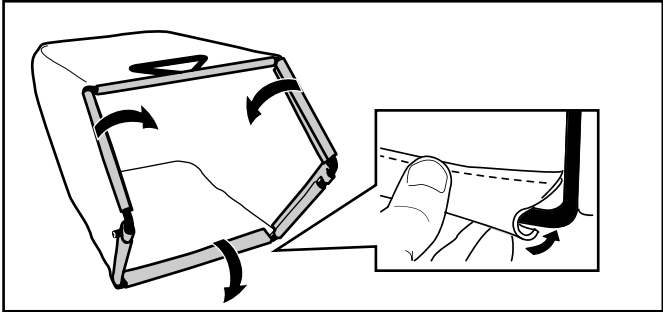
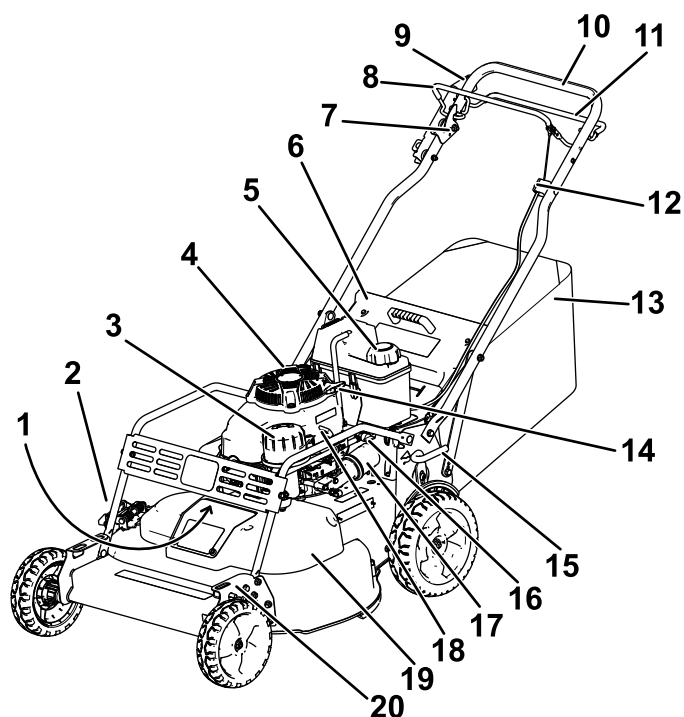

**Figura 6**

g276361

- |   |  |
|---|--|
| 1. Vela de ignição (por baixo do resguardo da escova) | 11. Pega da transmissão                  |
| 2. Defletor de descarga lateral                       | 12. Ajuste autopropulsor lateral         |
| 3. Filtro de ar                                       | 13. Saco de relva                        |
| 4. Enchimento de óleo/vareta                          | 14. Manipulo do arrancador de retrocesso |
| 5. Tampa do depósito de combustível                   | 15. Alavanca de altura de corte traseira |
| 6. Defletor traseiro                                  | 16. Válvula de corte de combustível      |
| 7. Alavanca de bloqueio de controlo da lâmina         | 17. Filtro do óleo                       |
| 8. Barra de controlo da lâmina                        | 18. Alavanca do acelerador               |
| 9. Alavanca do travão de estacionamento               | 19. Cobertura da correia                 |
| 10. Manipulo  | 20. Alavanca de altura de corte frontal  |

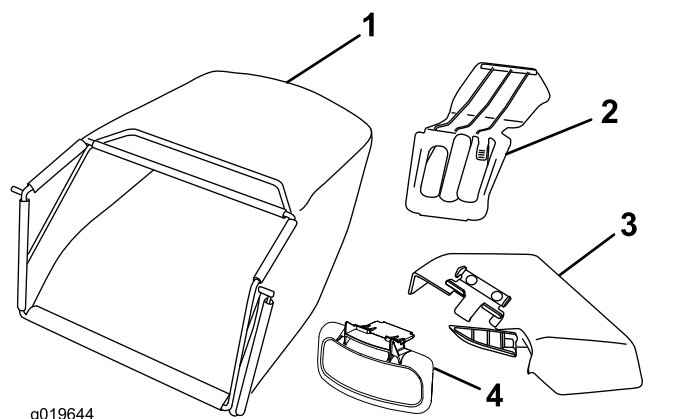

g019644

g019644

**Figura 7**

- |                                |                                 |
|--------------------------------|---------------------------------|
| 1. Saco de relva               | 3. Calha de descarga lateral    |
| 2. Tampão de descarga traseira | 4. Defletor de descarga lateral |

## Comandos

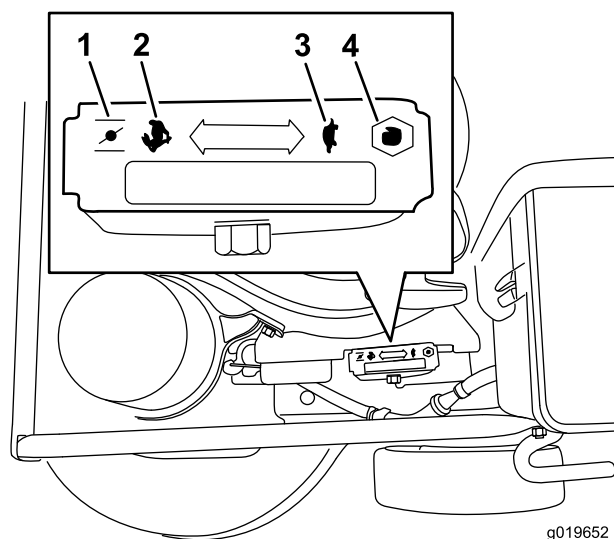

g019652

g019652

**Figura 8**

Regulador (alavanca do acelerador não mostrada para efeitos de clareza)

- |                        |            |
|------------------------|------------|
| 1. Estrangulador do ar | 3. Lento   |
| 2. Rápido              | 4. Batente |



Figura 9

- |   |                         |
|---|-------------------------|
| 1. Alavanca de bloqueio de controlo da lâmina | 4. Manípulo             |
| 2. Travão de estacionamento                   | 5. Barra da transmissão |
| 3. Barra de controlo da lâmina                |                         |

## Especificações

Modelo	Peso	Comprimento	Largura	Altura
22207	85 kg	169 cm	81 cm	97 cm

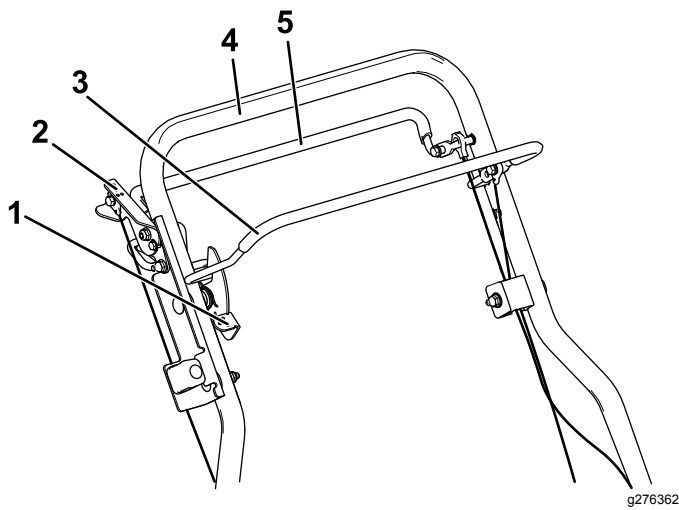
## Acessórios

Está disponível uma seleção de acessórios aprovados pela Toro para utilização com a máquina, para melhorar e expandir as suas capacidades. Contacte o seu representante de assistência autorizado ou distribuidor Toro autorizado ou vá a [www.Toro.com](http://www.Toro.com) para obter uma lista de todos os acessórios aprovados.

Para assegurar o desempenho ideal e certificação de segurança continuada da máquina, utilize sempre peças de substituição e acessórios genuínos Toro. As peças de substituição e acessórios fabricados por outros fabricantes podem ser perigosos e essa utilização anula a garantia.

## Funcionamento

**Nota:** Determine os lados direito e esquerdo da máquina a partir da posição normal de utilização.

## Antes da operação

### Segurança antes da operação

#### Segurança geral

- Desligue sempre a máquina, aguarde que todas as partes móveis parem e deixe a máquina arrefecer antes de a ajustar, lhe fazer a manutenção, limpar ou armazenar.
- Familiarize-se com o funcionamento seguro do equipamento, com os comandos do utilizador e com os sinais de segurança.
- Certifique-se de que todos os resguardos e dispositivos de segurança, tais como defletores e/ou depósitos de recolha de relva, estão colocados e a funcionar corretamente.
- Inspeção sempre a máquina para verificar se as lâminas e os parafusos das lâminas estão gastos ou danificados.
- Inspeção a área em que vai utilizar a máquina e remova todos os objetos que podem interferir no funcionamento da máquina ou que a máquina possa projetar.
- O contacto com uma lâmina em movimento pode provocar ferimentos graves. Não coloque os dedos por baixo da caixa quando está a ajustar a altura de corte.

#### Segurança de combustível

- O combustível é extremamente inflamável e explosivo. Um incêndio ou explosão provocada por combustível pode resultar em queimaduras e danos materiais.
  - Para evitar que uma descarga de eletricidade estática provoque a ignição do combustível, coloque o contentor e/ou a máquina diretamente no chão antes de encher, não dentro de um veículo ou sobre um objeto.
  - Encha o depósito de combustível no exterior, num espaço aberto, quando o motor estiver frio. Remova todo o combustível que se tenha derramado.
  - Não manuseie combustível quando estiver a fumar ou junto de uma chama aberta ou faíscas.
  - Não retire o tampão do combustível nem adicione combustível enquanto o motor estiver a trabalhar ou quente.
  - Se derramar combustível, não tente ligar o motor. Evite criar uma fonte de ignição até

que os vapores do combustível se tenham dissipado.

- Guarde o combustível num recipiente aprovado e mantenha-o fora do alcance das crianças.
- O combustível pode ser prejudicial ou mesmo fatal quando ingerido. A exposição prolongada a vapores pode provocar lesões graves ou doenças.
  - Evite inalar vapores durante muito tempo.
  - Mantenha as mãos e rosto afastados do bico e abertura do depósito de combustível.
  - Mantenha o combustível afastado dos olhos e da pele.

Utilize apenas combustível limpo e fresco (com menos de 30 dias) de uma origem fiável.

**Importante:** Para reduzir os problemas de arranque, adicione estabilizador/condicionador de combustível ao combustível novo conforme indicado pelo fabricante do estabilizador/condicionador do combustível.

Encha o depósito de combustível como se mostra na Figura 10.

**Nota:** A capacidade do depósito de combustível é de 3,8 litros.



Figura 10

g230458

## Enchimento do depósito de combustível

Tipo	Gasolina sem chumbo
Classificação mínima de octanas	87 (EUA) ou 91 (pesquisa de octanas; fora dos EUA)
Etanol	Não superior a 10% de volume
Metanol	Nenhum
MTBE (éter-metil-tercio-butílico)	Inferior a 15% de volume
Óleo	Não adicione ao combustível

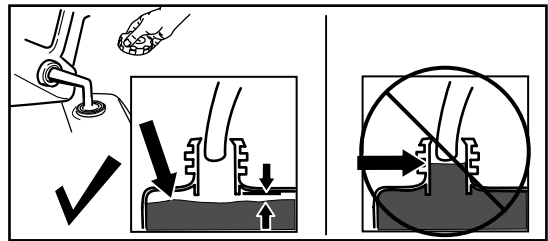
## Verificação do nível de óleo do motor

**Intervalo de assistência:** Em todas as utilizações ou diariamente

**Importante:** Se o nível de óleo no cárter estiver demasiado baixo ou demasiado alto e o motor estiver a trabalhar, pode danificar o motor.



Figura 11

g235721

# Ajuste da altura do manípulo

Pode erguer ou descer o manípulo em 1 ou 3 posições mais confortáveis para si (Figura 12).

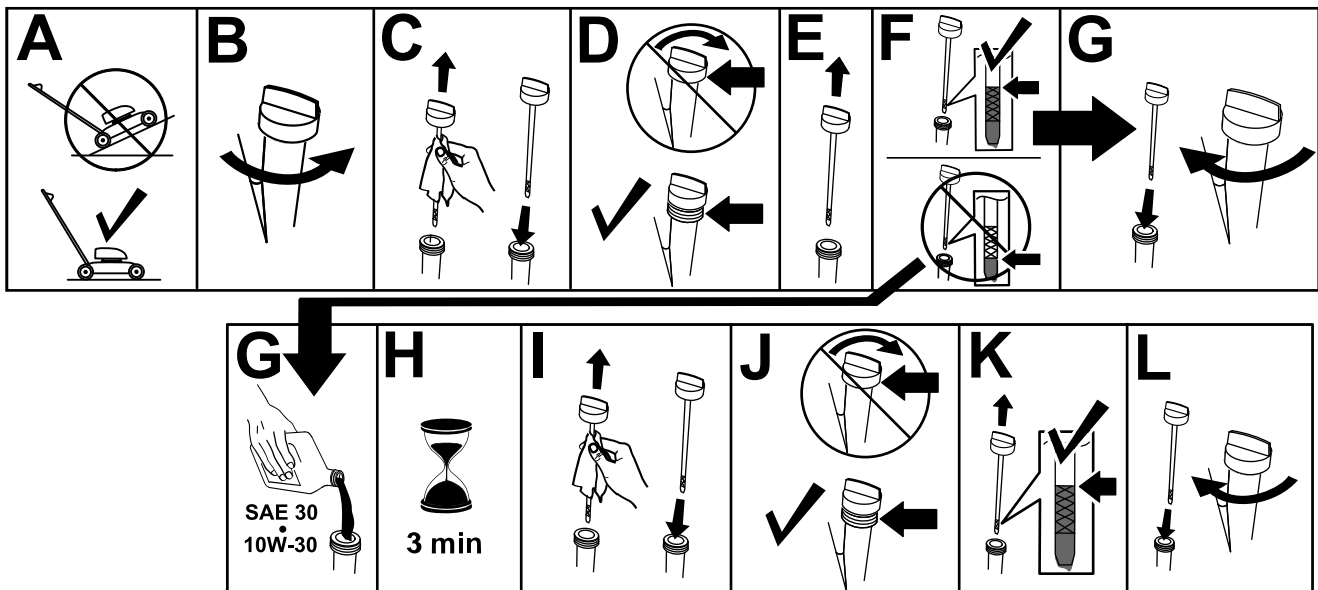

Figura 12

g235868

1. Remova ambos os parafusos do manípulo e porcas correspondentes.
2. Desloque o manípulo para a posição vertical desejada.
3. Prenda o manípulo com os parafusos previamente removidos e porcas correspondentes.

# Ajuste da altura de corte

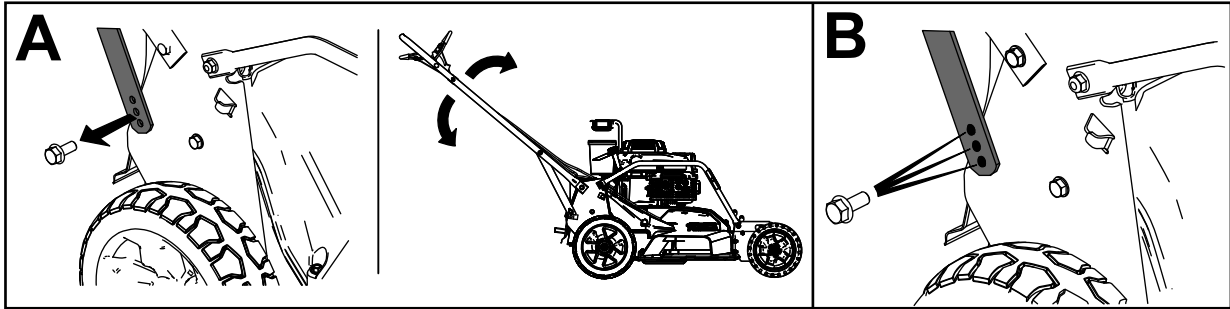
A altura de corte é controlada com uma alavanca frontal e uma alavanca traseira, ambas no lado esquerdo da máquina. Para subir ou descer a máquina, engate a alavanca, suba ou desça a máquina e, em seguida, desengate a alavanca.





Figura 13

g232160

# Verificação da operação do sistema de paragem das lâminas

Antes de cada utilização, verifique se as lâminas param no prazo de três segundos a contar da libertação da barra de controlo.

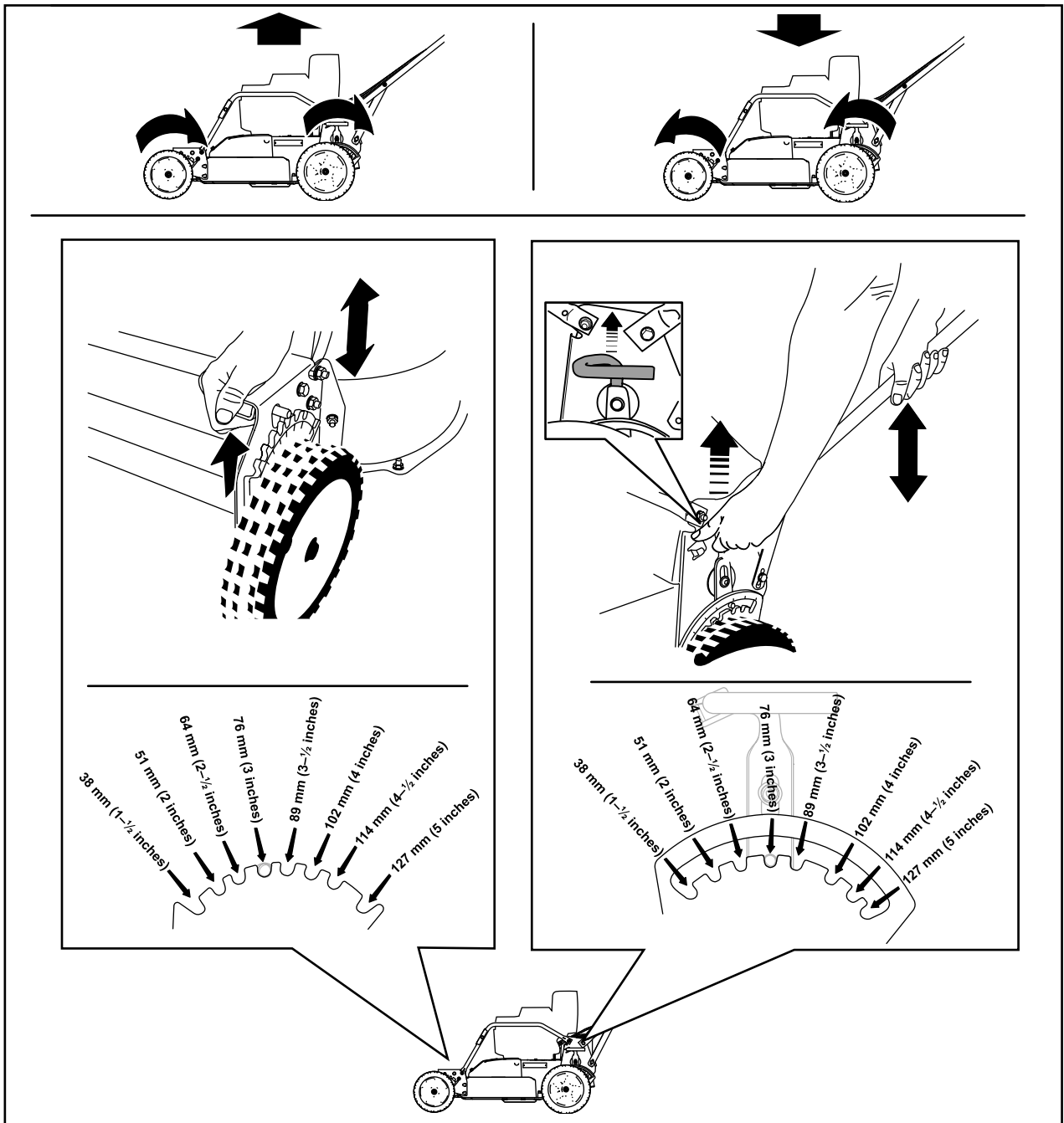
## Utilização do saco da relva

**Intervalo de assistência:** Em todas as utilizações ou diariamente—Verifique a operação do sistema de paragem das lâminas. As lâminas devem parar no prazo de três segundos a contar da libertação da barra de controlo. Caso contrário, contacte um representante de assistência autorizado.

Pode utilizar o saco de relva para verificar o sistema de paragem das lâminas.

1. Retire o tampão de descarga traseiro.
2. Instale o saco de relva vazio na máquina.
3. Ligue o motor.
4. Engate as lâminas.

**Nota:** O saco deve começar a insuflar, indicando que as lâminas estão a rodar.

5. Enquanto olha para o saco, liberte a barra de controlo.

**Nota:** Se o saco não desinsuflar no prazo de três segundos a contar da libertação da barra de controlo, o sistema de paragem das lâminas pode estar a deteriorar-se e, caso seja ignorado, pode causar uma condição de operação insegura. Deve mandar inspecionar e reparar a máquina num Representante de assistência autorizado.

6. Desligue o motor e espere que todas as peças em movimento parem.

## Não utilização do saco da relva

1. Mova a máquina para uma superfície pavimentada numa área sem vento.
2. Defina as quatro rodas para uma configuração de altura de corte de 89 mm.
3. Agarre em meia folha de jornal e amache-a formando uma bola pequena o suficiente para ficar debaixo da máquina (cerca de 75 mm de diâmetro).
4. Coloque a bola de jornal a cerca de 13 cm à frente da máquina.

5. Ligue o motor.
6. Engate as lâminas.
7. Liberte a barra de controlo e comece a contar até três segundos.
8. Quando chegar a três, empurre a máquina rapidamente para a frente sobre o jornal.
9. Desligue o motor e espere que todas as peças em movimento parem.
10. Passe para a frente da máquina e verifique a bola de jornal.

**Nota:** Se a bola não tiver passado para baixo da máquina, repita os passos 4 a 10.

**Importante:** Se o jornal estiver amachucado ou rasgado, as lâminas não pararam devidamente, o que pode causar uma condição de operação insegura. Contacte um distribuidor autorizado.

## Durante a operação

### Segurança durante a operação

#### Segurança geral

- Utilize vestuário adequado, incluindo proteção visual, calças compridas, calçado resistente antiderrapante e proteções para os ouvidos. Prenda cabelo comprido e não utilize vestuário solto ou joias pendentes.
- Tenha total atenção durante a utilização da máquina. Não exerça qualquer atividade que provoque distração; caso contrário podem ocorrer ferimentos ou danos materiais.
- Não utilize a máquina quando estiver doente, cansado ou se encontrar sob o efeito de álcool ou drogas.
- A lâmina é afiada; tocar na lâmina pode ter como resultado ferimentos pessoais graves. Desligue o motor e espere até que todas as peças em movimento parem antes de sair da posição de operação.
- Quando soltar a barra de controlo da lâmina, o motor deve desligar e a lâmina deve parar passados 3 segundos. Se não pararem de forma adequada, pare imediatamente de utilizar a máquina e contacte um representante de assistência autorizado.
- Mantenha as pessoas afastadas da área de operação. Mantenha as crianças pequenas afastadas da área de operação e sob vigilância de

um adulto responsável que não esteja a operar a máquina. Desligue a máquina se alguém entrar na área.

- Olhe sempre para baixo e para trás antes de operar a máquina em marcha-atrás.
- Opere a máquina apenas em condições de boa visibilidade e condições atmosféricas adequadas. Nunca opere a máquina quando existir a possibilidade de trovoadas.
- A relva e as folhas molhadas podem provocar ferimentos graves se escorregar e tocar na lâmina. Evite cortar em condições de humidade.
- Tome todas as precauções adicionais necessárias quando se aproximar de esquinas sem visibilidade, arbustos, árvores ou outros objetos que possam obstruir a visibilidade.
- Não direcione o material de descarga para ninguém. Evite descarregar o material contra uma parede ou obstrução, uma vez que o material pode fazer ricochete em direção do operador. Pare a(s) lâmina(s) quando atravessar superfícies de gravilha.
- Esteja atento a buracos, carreiras, elevações, pedras ou outros objetos ocultos. O terreno desnivelado pode fazer com que perca o equilíbrio ou a posição.
- Se a máquina atingir um objeto ou começar a vibrar, pare imediatamente o motor, espere que

todas as peças móveis parem e desligue o fio da vela antes de inspecionar a máquina para ver se está danificada. Efetue todas as reparações necessárias antes de retomar o funcionamento.

- Antes de sair da posição de operação, desligue o motor e espere até que todas as peças em movimento parem.
- Se o motor tiver estado a trabalhar, vai estar quente e pode provocar-lhe queimaduras graves. Afaste-se do motor quente.
- Opere o motor apenas em áreas bem ventiladas. Os gases de exaustão contêm monóxido de carbono, que é letal se inalado.
- Verifique o depósito de recolha de relva e a calha de descarga com frequência e substitua com peças Toro genuínas quando necessário.

## Segurança em declives

- Corte na transversal; nunca para cima e para baixo. Tome todas as precauções necessárias quando alterar a direção ou se encontrar numa inclinação.
- Não corte a relva em inclinações demasiado pronunciadas. A má colocação dos pés pode provocar um acidente por escorregar e cair.
- Corte com cuidado perto de depressões, valas ou bancos de areia.

## Ligação do motor

1. Ligue o fio à vela de ignição (Figura 6).
2. Abra a válvula de corte do combustível (Figura 14).

**Nota:** Quando a válvula de corte do combustível está aberta, a alavanca está paralela com a linha de combustível.



Figura 14

g276446

1. Válvula de corte de combustível

3. Desloque a alavanca de controlo do acelerador para a posição AR (A da Figura 15).

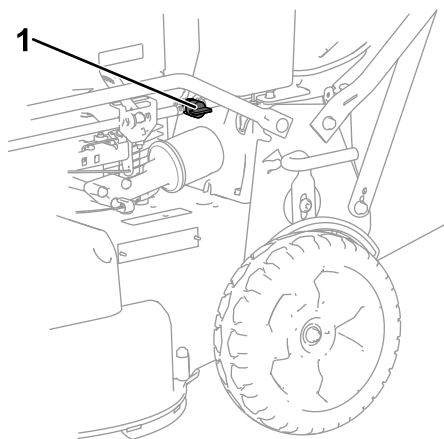
4. Puxe o manípulo do arrancador ligeiramente até sentir resistência e, em seguida, puxe rapidamente (B da [Figura 15](#)).
5. Mova a alavanca de controlo do acelerador para a posição RÁPIDO quando o motor ligar (C da [Figura 15](#)).

**Nota:** Se o motor não ligar após puxar três vezes, repita os passos 3 a 5.



Figura 15

g232243

## Operar a transmissão autopropulsora e engatar as lâminas

Para operar a transmissão autopropulsora, puxe e prenda a pega de transmissão autopropulsora no manípulo ([Figura 16](#)).

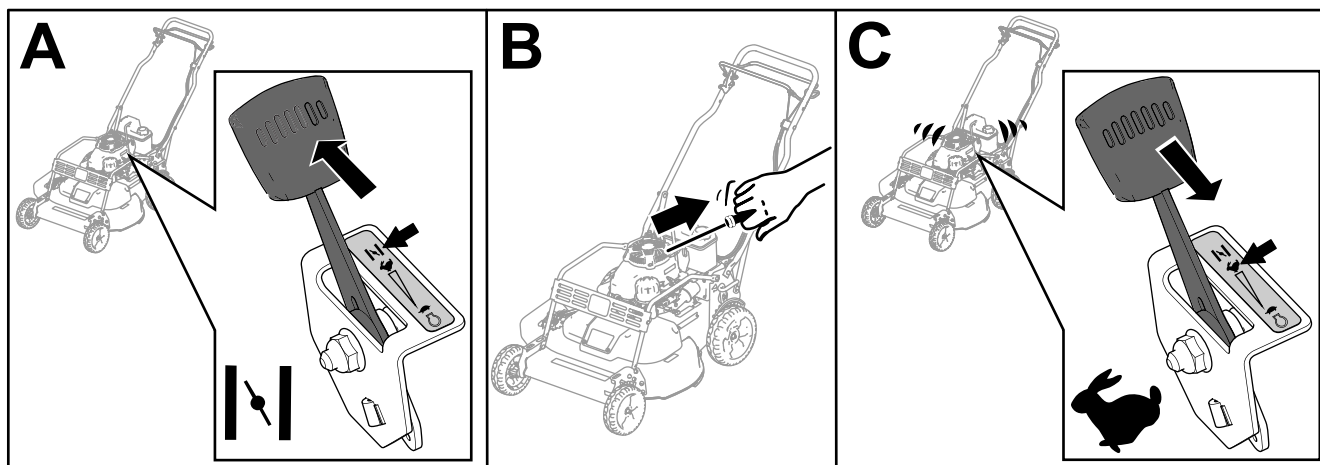

Figura 16

g237184

Para engatar as lâminas, faça o seguinte:

1. Empurre e segure a alavanca de bloqueio de controlo da lâmina para a frente para libertar a pega de controlo da lâmina (A da [Figura 17](#)).
2. Puxe a pega de controlo da lâmina para o manípulo e liberte a alavanca de bloqueio de controlo da lâmina; a lâmina deve engatar (A da [Figura 17](#)).
3. Liberte a pega de controlo da lâmina para desengatar a lâmina (B da [Figura 17](#)). A alavanca de bloqueio de controlo da lâmina repõe para bloquear a pega de controlo da lâmina.

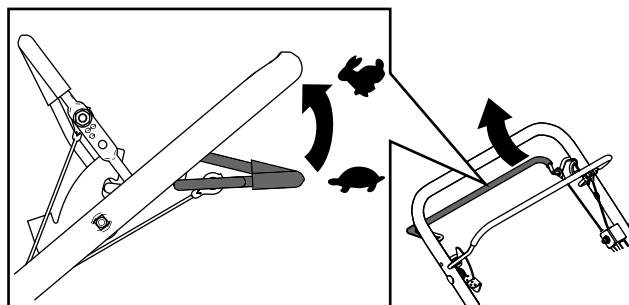
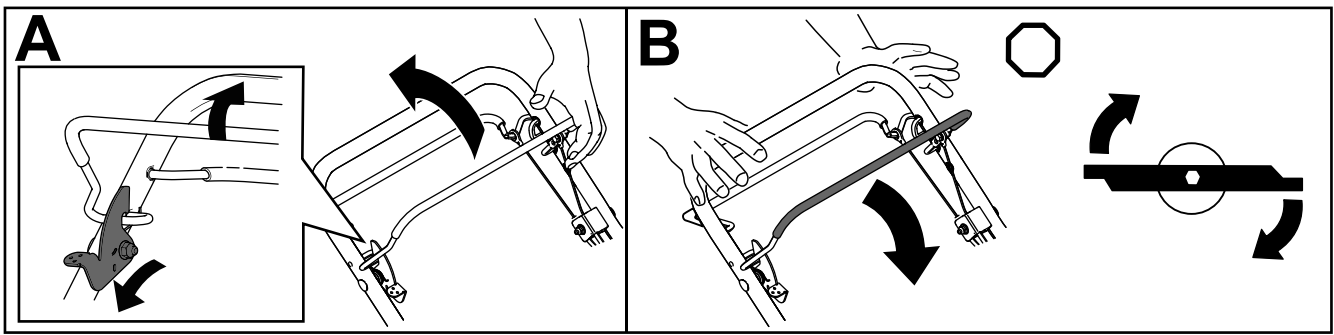

g237185

Figura 17

## Desligação do motor

1. Mova o controlo do acelerador para a posição DESLIGAR e aguarde que todas as peças móveis parem.
2. Feche a válvula de corte do combustível e desligue o fio da vela de ignição se não utilizar a máquina ou se a deixar sem supervisão.

## Engate do travão de estacionamento

Engate o travão de estacionamento puxando a alavanca para cima na direção do manípulo (Figura 18).

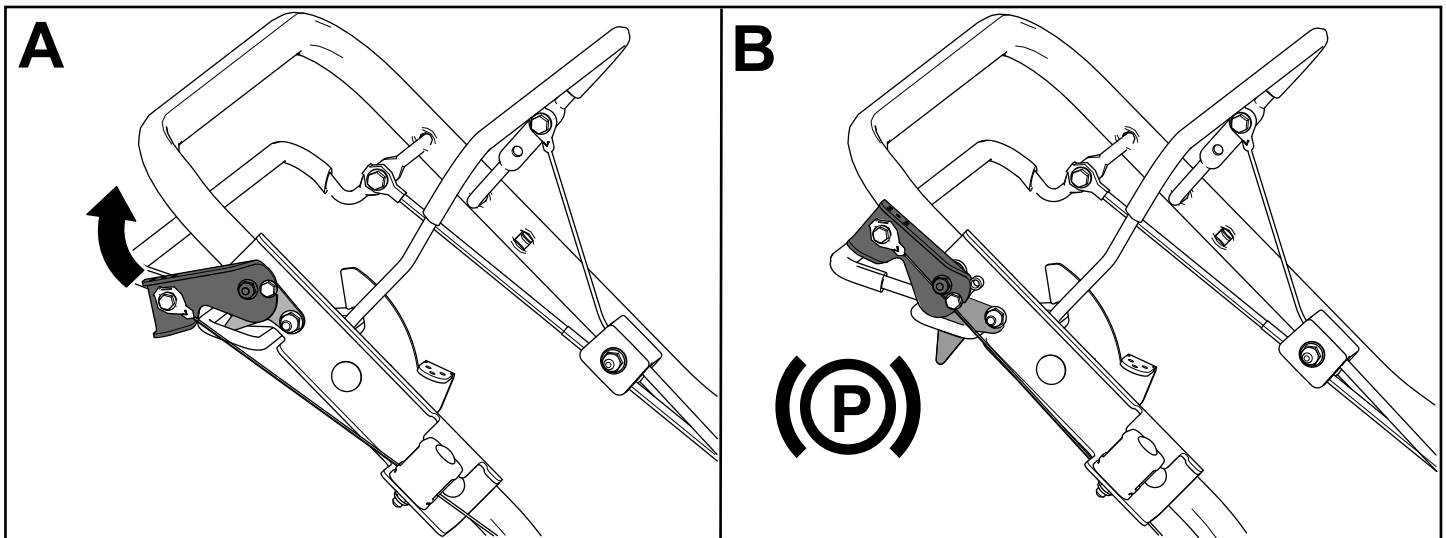

g276567

Figura 18

## Desengate do travão de estacionamento

Desengate o travão de estacionamento empurrando a alavanca do travão para baixo afastando do manípulo (Figura 19).



Figura 19

g276568

## Reciclagem das aparas de relva

A máquina é entregue de fábrica pronta para reciclar a relva e as aparas de relva de forma a serem novamente colocadas no relvado. Preparação da máquina para reciclar:

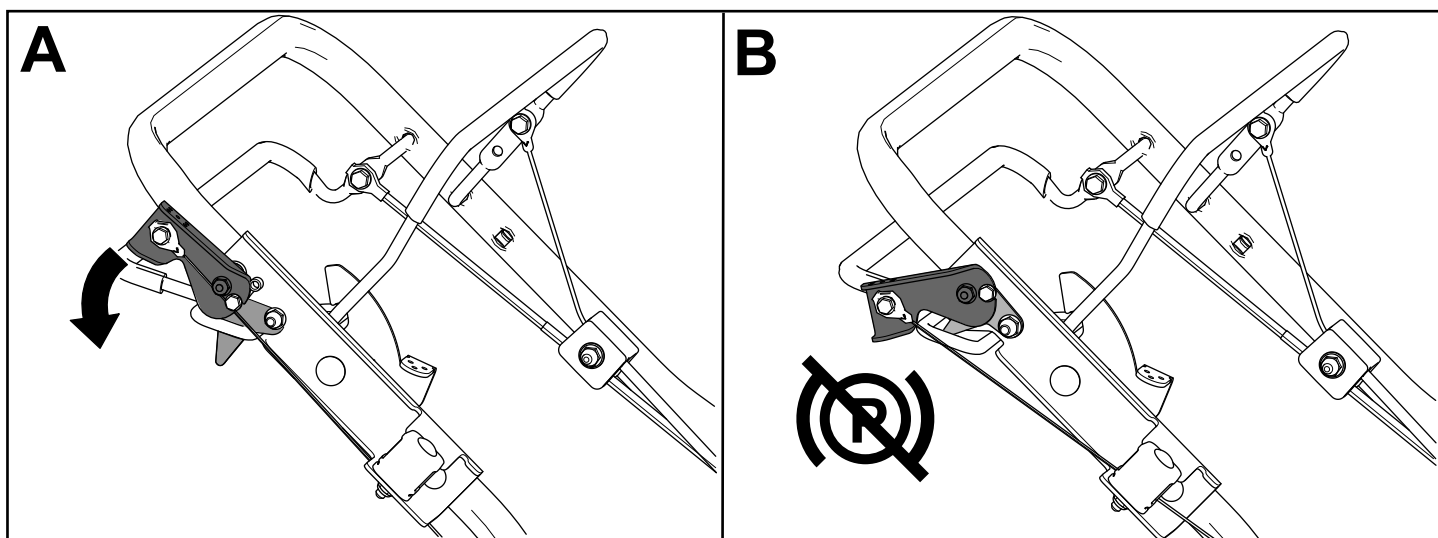
- Se a calha de descarga lateral estiver instalada na máquina, remova-a e instale o defletor de descarga lateral; consulte [Remoção da calha de descarga lateral \(página 20\)](#).
- Se o saco de relva estiver na máquina, retire-o; consulte [Remoção do saco de relva \(página 19\)](#).
- Se o bujão de descarga traseira não estiver instalado, agarre-o pelo manípulo, elevando o defletor traseiro e insira-o na calha de descarga

traseira até que encaixe no sítio; consulte [Figura 20](#).



Figura 20

1. Bujão de descarga traseira
2. Defletor traseiro

## Recolha das aparas de relva no saco

Utilize o saco de relva quando quiser recolher as aparas de relva e de folhas do relvado.

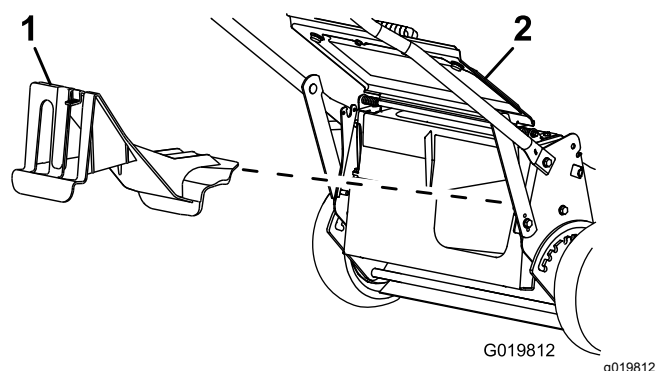
Se a calha de descarga lateral estiver instalada na máquina, remova-a e instale o defletor de descarga lateral antes de recolher as aparas no saco; consulte [Remoção da calha de descarga lateral \(página 20\)](#).

## Instalação do saco da relva

1. Faça subir e mantenha elevado o defletor traseiro (A da [Figura 21](#)).
2. Retire o bujão de descarga traseira empurrando o trinco para baixo com o polegar e retirando o bujão da máquina (B da [Figura 21](#)).
3. Instale a barra do saco nas ranhuras na base do manípulo e abane o saco para a frente e para trás para assegurar que a barra está encaixada na parte inferior de ambas as ranhuras (C da [Figura 21](#)).
4. Desça o defletor traseiro até que apoie no saco de relva.



Figura 21

g235892

## Remoção do saco de relva

Para retirar o saco, inverta os passos em [Instalação do saco da relva \(página 18\)](#).

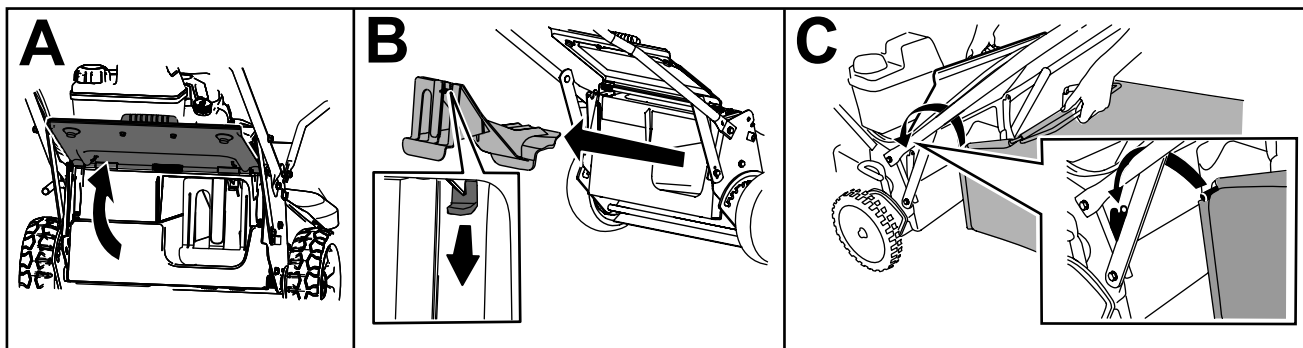
## Descarregamento lateral das aparas de relva

Utilize a descarga lateral para cortar relva muito alta.

### Instalação da calha de descarga lateral

**Importante:** Certifique-se de que o bujão de descarga traseiro está no lugar antes de reciclar as aparas de relva.

1. Desligue o motor e espere que todas as peças em movimento parem.
2. Se o saco de relva estiver na máquina, retire-o; consulte [Remoção do saco de relva \(página 19\)](#).
3. Insira o bujão de descarga traseiro (A da [Figura 22](#)).
4. Retire o defletor de descarga lateral empurrando para cima a mola que mantém o defletor no sítio e removendo o defletor (B e C da [Figura 22](#)).
5. Instale a calha de descarga lateral empurrando a mola para cima, colocando a calha sobre a abertura e descendo a mola sobre as patilhas na parte superior da calha de descarga (D e E da [Figura 22](#)).





Figura 22

g235903

## Remoção da calha de descarga lateral

Para retirar a calha de descarga lateral, inverta os passos em [Instalação da calha de descarga lateral \(página 19\)](#).

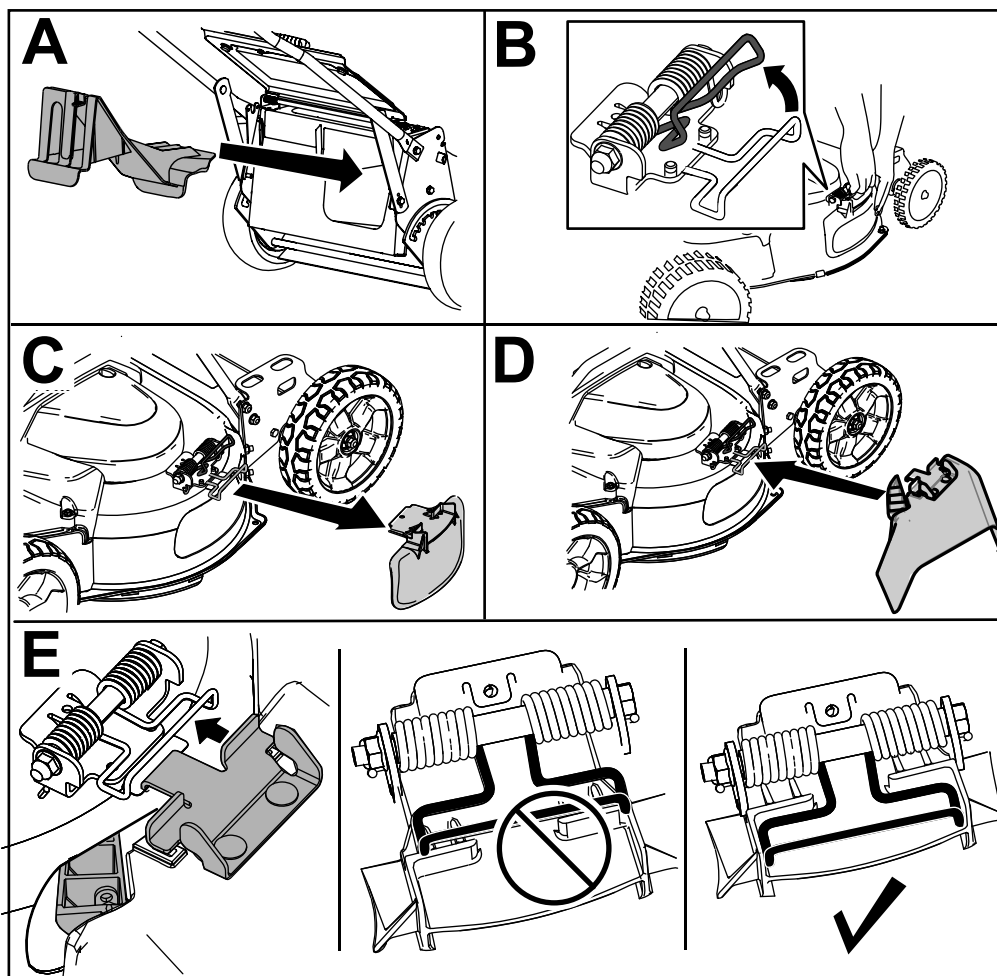
## Sugestões de utilização

### Dicas gerais

- Veja as instruções de segurança e leia este manual antes de operar a máquina.
- Limpe todos os paus, pedras, arame, ramos e outros resíduos que possam ser atingidos pela lâmina e projetados.
- Mantenha as pessoas, em especial as crianças e animais domésticos, afastados da área de operação.
- Evite atingir árvores, muros, passeios ou outros objetos sólidos. Nunca corte a relva deliberadamente por cima de um objeto.
- Se a máquina atingir um objeto ou começar a vibrar, pare imediatamente o motor, desligue o fio da vela e inspecione a máquina para ver se está danificada.
- Mantenha as lâminas afiadas toda a temporada. Periodicamente, lime as amolgadelas nas lâminas.
- Substitua as lâminas sempre que necessário por lâminas de substituição da Toro.
- Corte apenas relva ou folhas secas. A relva e as folhas molhadas tendem a acumular-se no jardim e podem fazer com a máquina encrave e o motor vá abaixo.
- Limpe a parte de baixo da plataforma da máquina após cada corte. Consulte [Limpeza debaixo da máquina. \(página 21\)](#).
- Mantenha o motor em boas condições.



- Regule a velocidade do motor para a posição mais rápida para melhores resultados de corte.
- Limpe o filtro de ar frequentemente. “Mulching” cria mais aparas e poeira que podem entupir o filtro de ar e reduzir o desempenho do motor.

## Corte da relva

- O crescimento da relva varia conforme a estação. Com o calor do verão, é melhor cortar a relva nas alturas de corte de 51 mm, 64 mm ou 83 mm. Corte apenas cerca de um terço da lâmina de relva de cada vez. Não corte abaixo da regulação de 51 mm, a menos que a relva seja escassa ou quando se está no fim do outono e a relva começa a crescer mais devagar.
- Quanto estiver a cortar relva com mais de 15 cm de altura, corte primeiro com a regulação de corte mais alta e caminhe devagar; em seguida, volte a cortar com a regulação mais baixa para que o relvado fique com um aspeto ótimo. Se a relva estiver muito comprida e as folhas se acumularem em cima do relvado, a máquina pode entupir e causar falha do motor.
- Alterne a direção de corte. Isto ajuda a dispersar as aparas pelo relvado para uma fertilização uniforme.

Se, depois de cortar, o aspeto do relvado não for satisfatório, tente fazer o seguinte:

- Afie as lâminas.
- Caminhe mais devagar quando estiver a cortar.
- Aumente a altura de corte na máquina.
- Corte a relva com mais frequência.
- Sobreponha as filas de corte em vez de cortar uma fila inteira em cada passagem.

## Corte das folhas

- Depois de cortar o relvado certifique-se de que metade do relvado se vê através da cobertura de folhas cortadas. Pode ter que passar mais de que uma vez por cima das folhas.
- Para uma ligeira cobertura de folhas, regule todas as rodas para a mesma definição de altura de corte.
- Reduza a velocidade de corte se a máquina não cortar as folhas suficientemente finas.

# Depois da operação

## Segurança após a operação

### Segurança geral

- Desligue sempre a máquina, aguarde que todas as partes móveis parem e deixe a máquina arrefecer antes de a ajustar, lhe fazer a manutenção, limpar ou armazenar.
- Elimine todos os vestígios de relva e detritos da máquina de modo a evitar qualquer risco de incêndio. Limpe as zonas que tenham óleo ou combustível derramado.
- Nunca guarde a máquina ou o recipiente de combustível num local onde existe uma fonte de fogo, faísca ou luz piloto, como junto de uma caldeira ou outros eletrodomésticos.

### Segurança em transporte

- Retire a chave da ignição (se equipada) antes de carregar a máquina para transporte.
- Tome todas as precauções necessárias quando colocar ou retirar a máquina de um atrelado.
- Impeça que a máquina deslize.
- Feche a válvula de combustível antes de carregar a máquina para transporte.

## Limpeza debaixo da máquina.

Para um desempenho de corte ideal, mantenha o lado inferior da máquina limpo. Pode lavar ou varrer as aparas do lado inferior da máquina.

### Lavagem debaixo da máquina

**Intervalo de assistência:** Após cada utilização—Limpe debaixo da caixa da máquina.

1. Coloque a máquina numa superfície plana de cimento ou asfalto perto de uma mangueira de jardim.
2. Ligue o motor.
3. Mantenha a mangueira ligada ao nível do manípulo e direcione a água para fluir para o solo mesmo em frente da roda traseira direita ([Figura 23](#)).

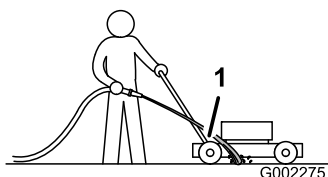

**Figura 23**

1. Roda traseira direita

**Nota:** As lâminas rodam na água e lavam as aparas. Deixe a água correr até não ver aparas a sair da parte de baixo da máquina.

4. Desligue o motor e espere que todas as peças em movimento parem.
5. Desligue a água.
6. Ligue a máquina e deixe-a funcionar durante alguns minutos para secar a humidade na máquina e respetivos componentes.

## Raspagem debaixo da máquina

Se a água não remover todos os detritos do lado inferior da máquina, raspe-os.

1. Desligue o cabo da vela de ignição.
2. Drene o combustível do depósito de combustível; consulte [Esvaziamento do depósito de combustível e limpeza do filtro \(página 26\)](#).
3. Incline a máquina para o lado, com o filtro de ar para cima no ar, até que o manípulo superior apoie no chão.
4. Retire a sujidade e aparas de relva com um raspador de madeira; evite rebarbas e extremidades afiadas.
5. Coloque a máquina direita.
6. Encha o depósito de combustível.
7. Ligue o fio à vela de ignição.

## Limpeza das rodas

**Intervalo de assistência:** A cada 40 horas

1. Retire as rodas traseiras e limpe qualquer detrito da área das engrenagens das rodas.

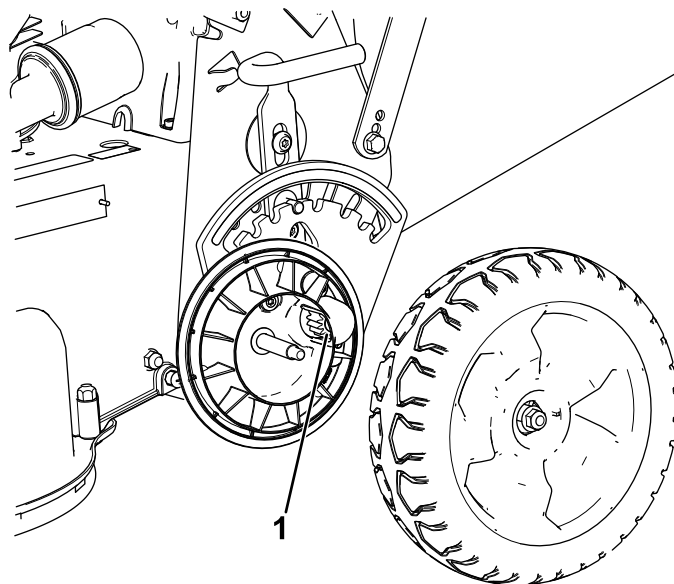

**Figura 24**

1. Engrenagens

2. Após a limpeza, aplique uma pequena quantidade de produto anti-gripagem nas engrenagens.

**Nota:** Se estiver a operar a máquina em condições extremas, limpar as rodas com maior frequência que a recomendada aumenta a duração das engrenagens.

**Nota:** Para evitar danos nos vedantes dos rolamentos, não use um pulverizador de água de alta pressão nos rolamentos.

# Manutenção

## Plano de manutenção recomendado

Intervalo de assistência	Procedimento de manutenção
Após as primeiras 5 horas	<ul style="list-style-type: none"><li>• Substitua o óleo do motor sem o filtro.</li><li>• Manutenção do sistema de transmissão das lâminas.</li></ul>
Em todas as utilizações ou diariamente	<ul style="list-style-type: none"><li>• Verifique o nível de óleo do motor e adicione óleo, se necessário.</li><li>• Verifique a operação do sistema de paragem das lâminas. As lâminas devem parar no prazo de três segundos a contar da libertação da barra de controlo. Caso contrário, contacte um representante de assistência autorizado.</li><li>• Verifique o filtro de ar.</li><li>• Verifique e preste assistência às lâminas, se necessário.</li><li>• Verificação das lâminas.</li><li>• Verifique o funcionamento do travão de estacionamento.</li></ul>
Após cada utilização	<ul style="list-style-type: none"><li>• Limpe debaixo da caixa da máquina.</li></ul>
A cada 25 horas	<ul style="list-style-type: none"><li>• Limpe o pré-filtro de esponja (mais frequentemente em condições de poeira).</li></ul>
A cada 40 horas	<ul style="list-style-type: none"><li>• Limpe as rodas e engrenagens.</li></ul>
A cada 50 horas	<ul style="list-style-type: none"><li>• Substitua o óleo do motor (mais frequentemente em condições de poeira).</li><li>• Verificação da condição das correias.</li><li>• Verifique o tubo de combustível e substitua-o, se necessário.</li><li>• Limpe os detritos debaixo da cobertura da correia.</li><li>• Manutenção do sistema de transmissão das lâminas.</li></ul>
A cada 100 horas	<ul style="list-style-type: none"><li>• Substituição do filtro de óleo.</li><li>• Verifique a vela.</li><li>• Limpeza do filtro do depósito de combustível.</li><li>• Substituição do filtro de combustível.</li></ul>
A cada 250 horas	<ul style="list-style-type: none"><li>• Substituição da correia da embraiagem do travão da lâmina.</li><li>• Substituição da correia da transmissão.</li></ul>
A cada 300 horas	<ul style="list-style-type: none"><li>• Substitua o filtro de ar de papel (mais frequentemente em condições de poeira).</li></ul>
Anualmente ou antes do armazenamento	<ul style="list-style-type: none"><li>• Esvazie o depósito de combustível antes de se fazerem reparações ou antes da armazenagem.</li></ul>

**Importante:** Consulte o manual do motor para obter informações sobre os procedimentos de manutenção adicionais.

## Segurança de manutenção

- Desligue o fio da vela da ignição da vela da ignição antes de executar qualquer procedimento de manutenção.
- Use luvas e proteção visual durante a manutenção da máquina.
- A lâmina é afiada; tocar na lâmina pode ter como resultado ferimentos pessoais graves. Use luvas quando efetuar a manutenção da lâmina. Não repare nem altere a(s) lâmina(s).
- Nunca altere os dispositivos de segurança. Verifique regularmente o funcionamento adequado.
- Inclinar a máquina pode fazer com que o combustível derrame. O combustível é inflamável,

explosivo e pode provocar ferimentos pessoais. Ponha o motor a funcionar até se gastar o combustível ou remova o combustível com uma bomba manual; nunca com um sifão.

- Para assegurar um desempenho ótimo da máquina, utilize apenas peças de substituição e acessórios genuínos Toro. As peças de substituição e acessórios fabricados por outros fabricantes podem ser perigosos e essa utilização anula a garantia.

## Manutenção do filtro de ar

**Intervalo de assistência:** Em todas as utilizações ou diariamente

A cada 25 horas—Limpe o pré-filtro de esponja (mais frequentemente em condições de poeira).

A cada 300 horas—Substitua o filtro de ar de papel (mais frequentemente em condições de poeira).

**Importante:** Não opere o motor sem a montagem do filtro de ar; ocorrerão danos graves no motor.

1. Desligue o motor e espere que todas as peças em movimento parem.
2. Desligue o cabo da vela de ignição.
3. Retire cobertura e limpe-a cuidadosamente (Figura 25).



Figura 25

1. Tampa
2. Pré-filtro de esponja e filtro de papel
3. Base do filtro de ar

4. Retire o pré-filtro de esponja do filtro de papel (Figura 25) e substitua o filtro de papel se estiver excessivamente sujo.

**Importante:** Não tente limpar um filtro de papel.

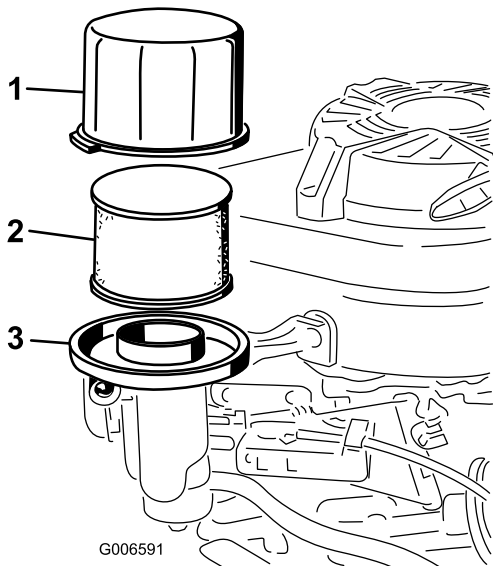
5. Lave o pré-filtro de esponja com um detergente suave e água e deixe secar.

**Nota:** Não adicione óleo ao pré-filtro de esponja.

6. Instale o pré-filtro de esponja no filtro de papel.
7. Instale o conjunto de filtro de ar.
8. Coloque a tampa.

## Substituição do óleo do motor

**Intervalo de assistência:** Após as primeiras 5 horas—Substitua o óleo do motor sem o filtro.

A cada 50 horas—Substitua o óleo do motor (mais frequentemente em condições de poeira).

**Nota:** Ponha o motor a funcionar durante alguns minutos antes de mudar o óleo para o aquecer. O óleo quente flui mais rapidamente e transporta mais contaminantes.

### Especificações do óleo do motor

Capacidade do óleo do motor	0,65 litros sem o filtro do óleo; 0,85 litros com o filtro do óleo
Viscosidade do óleo	Óleo detergente SAE 30 ou SAE 10W-30
Classificação de serviço API	SJ ou superior

1. Leve a máquina para uma superfície nivelada.
2. Consulte [Segurança de manutenção \(página 23\)](#).
3. Retire a vareta rodando-a no sentido contrário ao dos ponteiros do relógio e puxando-a para fora (Figura 26).



Figura 26

1. Marca
2. Alto
3. Baixo

4. Incline o cortador para o lado (de forma a que o filtro de ar fique voltado para cima) para drenar o óleo utilizado para fora do tubo de enchimento do óleo (Figura 27).

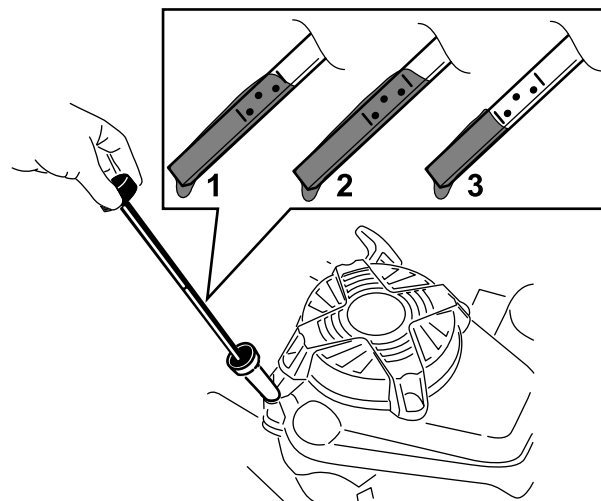

Figura 27

g019648

4. Esvazie o óleo do motor; consulte [Substituição do óleo do motor \(página 24\)](#).
5. Coloque um pano por baixo do filtro do óleo para absorver qualquer óleo que possa cair quando remover o filtro.
6. Retire o filtro do óleo ([Figura 28](#)).

**Nota:** Certifique-se de que a junta do filtro de óleo sai com o filtro.

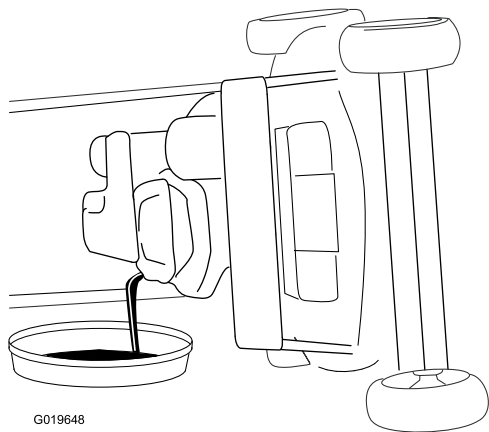

Figura 28

g276457

1. Filtro do óleo

5. Após drenar o óleo usado, faça a máquina voltar à posição de funcionamento.
6. Cuidadosamente, deite cerca de  $\frac{3}{4}$  da capacidade do motor de óleo para o tubo de enchimento de óleo.
7. Aguarde 3 minutos até o óleo assentar no motor.
8. Limpe a vareta com um pano limpo.
9. Insira a vareta no tubo de enchimento e, em seguida, retire-a.
10. Leia o nível de óleo na vareta ([Figura 26](#)).
  - Se o nível de óleo na vareta estiver demasiado baixo, deite cuidadosamente uma pequena quantidade de óleo para o tubo de enchimento de óleo, aguarde 3 minutos e volte a repetir os passos [8](#) a [10](#) até o nível de óleo na vareta estar no nível correto.
  - Se o nível de óleo na vareta estiver demasiado alto, drene o óleo em excesso até que o nível de óleo se encontre no nível correto.

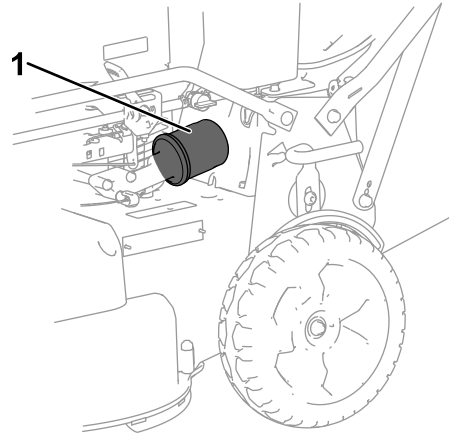
**Importante:** Se o nível de óleo no motor estiver demasiado baixo ou demasiado alto e ligar o motor, pode danificar o motor.

11. Volte a colocar a vareta do óleo com segurança.
12. Recicle devidamente o óleo usado.

## Substituição do filtro de óleo

**Intervalo de assistência:** A cada 100 horas

1. Ligue o motor para aquecer o óleo.
2. Desligue o motor e espere que todas as peças em movimento parem.
3. Desligue o cabo da vela de ignição.

7. Utilize o dedo para revestir a junta do novo filtro com óleo ([Figura 29](#)).



Figura 29

g002805

1. Junta

8. Instale o novo filtro até a junta tocar na base do filtro; depois, aperte o filtro à mão com mais  $\frac{2}{3}$  de volta.
9. Encha o cárter até ao nível correto na vareta com óleo novo; consulte [2 Adicionar óleo ao motor \(página 7\)](#).
10. Ligue o fio à vela de ignição.
11. Ligue o motor durante 3 minutos.
12. Desligue o motor, aguarde que todas as peças móveis parem e verifique se existem fugas de óleo em redor do filtro.

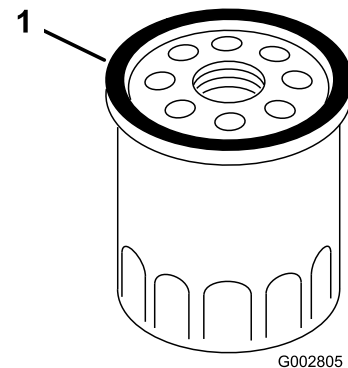
- Adicione óleo para compensar o óleo no filtro; consulte [2 Adicionar óleo ao motor \(página 7\)](#).
- Recicle o filtro de óleo usado de acordo com os regulamentos locais.

## Manutenção da vela de ignição

**Intervalo de assistência:** A cada 100 horas

Utilize uma vela **NGK BPR5ES** ou equivalente.

- Desligue o motor e espere que todas as peças em movimento parem.
- Desligue o cabo da vela de ignição.
- Limpe em torno da vela.
- Retire a vela da cabeça do cilindro.

**Importante:** Substitua a vela que se encontrar partida, reparada ou suja. Não limpe os eletrodos porque as limas podem entrar no cilindro e danificar o motor.

- Defina a folga na vela para 0,76 mm; consulte [Figura 30](#).

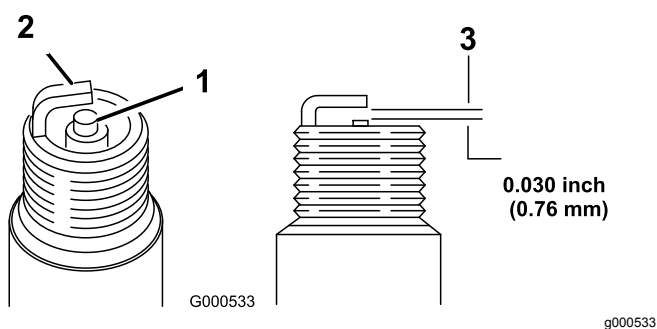

**Figura 30**

- Isolante do eletrodo central
- Eletrodo lateral
- Folga (não está à escala)

- Coloque a vela de ignição e o vedante.
- Aperte o tampão com 23 N·m.
- Ligue o fio à vela de ignição.

## Verificação da condição das correias

**Intervalo de assistência:** A cada 50 horas

- Desligue o motor e espere que todas as peças em movimento parem.
- Retire a cobertura da correia ([Figura 6](#)) removendo os quatro parafusos que a prendem à caixa da máquina.

- Verifique as correias para ver se apresentam rachas, extremidades desfiadas, marcas de queimaduras e outros danos.
- Substitua todas as correias danificadas.
- Se substituir a correia da transmissão da lâmina, tem de a ajustar. Consulte [Manutenção do sistema de transmissão das lâminas \(página 27\)](#).
- Instale a cobertura da correia utilizando os quatro parafusos retirados no passo 2.

## Esvaziamento do depósito de combustível e limpeza do filtro

**Intervalo de assistência:** A cada 50 horas—Verifique o tubo de combustível e substitua-o, se necessário.

A cada 100 horas—Limpeza do filtro do depósito de combustível.

Anualmente ou antes do armazenamento—Esvazie o depósito de combustível antes de se fazerem reparações ou antes da armazenagem.

**Nota:** O elemento de filtro de combustível (filtro) está localizado dentro do depósito de combustível na saída. Este filtro faz parte do depósito de combustível e não pode ser removido.

- Desligue o motor e aguarde que arrefeça.
- Importante:** Drene o combustível apenas de um motor frio.
- Desligue o cabo da vela de ignição.
- Feche a válvula de corte do combustível.
- Desligue o tubo de combustível desapertando o grampo do tubo no carburador.
- Abra a válvula de corte de combustível e deixe que o combustível drene para fora do depósito e tubo de combustível para um recipiente aprovado para combustível.
- Retire o depósito de combustível da máquina.
- Despeje uma pequena quantidade de combustível no tanque de combustível, mova o combustível em redor do depósito e despeje-o para um recipiente de combustível aprovado.
- Instale o depósito e tubo de combustível.

## Substituição do filtro de combustível

**Intervalo de assistência:** A cada 100 horas



1. Desligue o motor e espere que todas as peças em movimento parem.
2. Desligue o cabo da vela de ignição.
3. Feche a válvula de corte do combustível (Figura 31).



Figura 31

g277609

1. Filtro de combustível (não mostrado)
2. Válvula de corte de combustível

4. Retire o filtro de combustível (Figura 31) do tubo de combustível desapertando as braçadeiras de tubos que rodeiam o filtro.
5. Instale um novo filtro no tubo de combustível utilizando as braçadeiras de tubos que removeu no passo 4.

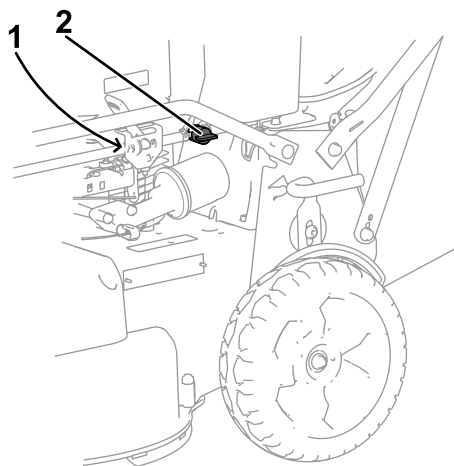
## Manutenção do sistema de transmissão das lâminas

**Intervalo de assistência:** Após as primeiras 5 horas

A cada 50 horas—Limpe os detritos debaixo da cobertura da correia.

A cada 50 horas—Manutenção do sistema de transmissão das lâminas.

1. Desaperte os dois parafusos um quarto de volta no painel de acesso da cobertura da correia e retire o painel (Figura 32).



Figura 32

g208925

- |                                     |   |
|-------------------------------------|---|
| 1. Mola de tensionamento da correia | 5. Correia da transmissão das lâminas       |
| 2. Parafuso de ajuste               | 6. Parede                                   |
| 3. Folga                            | 7. Cobertura da correia                     |
| 4. Porca de ajuste                  | 8. Painel de acesso da cobertura da correia |

2. Escove ou sopre os detritos do interior da cobertura da correia e em redor de todas as peças.
3. Coloque um apalpa-folgas regulado entre 0,13 e 0,76 mm contra a parede e deslize-o para baixo por detrás da mola de tensionamento da correia; consulte a Figura 33.

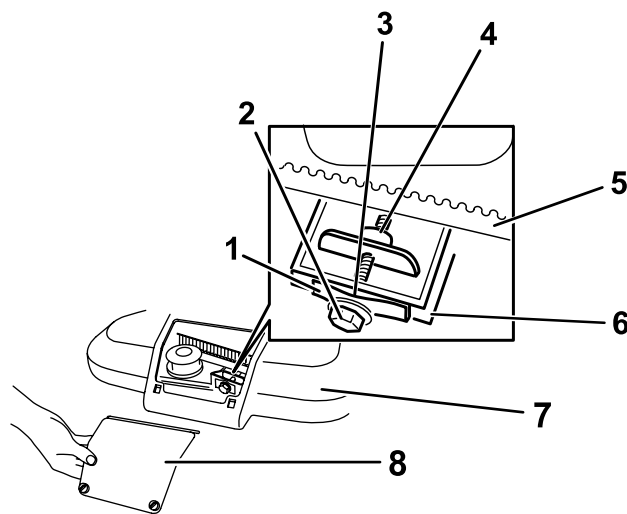
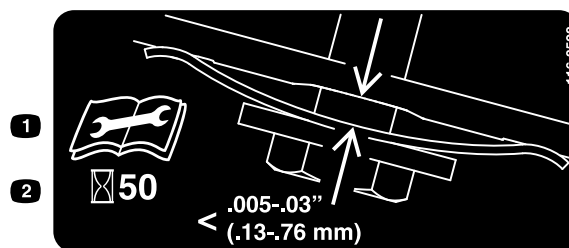

decal116-8528

Figura 33

1. Leia o Manual do utilizador antes de realizar qualquer operação de manutenção.
2. Verifique a tensão da correia a cada 50 horas.

**Nota:** Se existir uma folga visível entre o apalpa-folgas e a mola, aperte o parafuso de ajuste e a porca até que o apalpa-folgas mal se desloque livremente dentro e fora da folga (Figura 32).

**Importante:** Não aperte demasiado o parafuso de ajuste. Isto poderia danificar a correia da transmissão das lâminas.

4. Coloque o painel de acesso da cobertura da correia.

# Manutenção das lâminas

**Intervalo de assistência:** Em todas as utilizações ou diariamente

**Importante:** *Precisará de uma chave de aperto para instalar as lâminas de forma adequada. Se não tiver uma chave de aperto ou se não se sentir à vontade para executar este procedimento, contacte um revendedor autorizado.*

Inspeccione as lâminas para ver se estão afiadas ou se apresentam sinal de desgaste ou dano sempre que ficar sem combustível; consulte [Verificação das lâminas \(página 28\)](#). Se a extremidade da lâmina estiver empenada ou com falhas mande-a afiar ou substitua-a. Se as lâminas estiverem gastas, dobradas, danificadas ou rachadas, substitua-as de imediato com lâminas de substituição genuínas Toro.

## ⚠ PERIGO

**Uma lâmina desgastada ou danificada pode partir-se, podendo levar à projeção de um fragmento contra si ou alguém que esteja por perto e provocar lesões graves ou até mesmo a morte.**

- Inspeccione as lâminas periodicamente relativamente a desgaste ou danos.
- Substitua as lâminas gastas ou danificadas.

**Nota:** Mantenha as lâminas afiadas em toda a época de corte porque uma lâmina afiada corta direito sem rasgar nem estragar as folhas da relva. Quando se rasga ou danifica a relva, esta fica castanha nas extremidades, cresce mais devagar e torna-se mais suscetível a doenças.

## Preparação da manutenção das lâminas de corte

Incline a máquina para o lado, com o filtro de ar para cima no ar, até que o manípulo superior apoie no chão.

## ⚠ AVISO

**As lâminas são afiadas; tocar na lâmina pode ter como resultado ferimentos pessoais graves.**

- Desligue o cabo da vela de ignição.
- Use luvas quando efetuar a manutenção das lâminas.

# Verificação das lâminas

**Intervalo de assistência:** Em todas as utilizações ou diariamente

1. Inspeccione as extremidades de corte ([Figura 34](#)). Se as extremidades não estiverem afiadas ou estiverem amolgadas, retire e afie as lâminas.

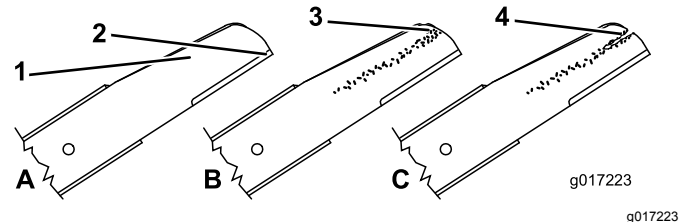

**Figura 34**

1. Área curva
2. Extremidade de corte
3. Desgaste/formação de ranhuras
4. Fissuras

2. Inspeccione as lâminas, especialmente a área curva ([Figura 34](#)). Se verificar qualquer dano, desgaste ou a formação de ranhuras nesta área, substitua imediatamente por lâminas novas.

## ⚠ PERIGO

**Se a lâmina continuar a sofrer este tipo de desgaste irá formar-se uma ranhura entre o suporte e a parte plana da lâmina. Eventualmente, pode soltar-se algum pedaço da lâmina e projetar-se, ferindo-o a si ou a qualquer pessoa próxima.**

- Inspeccione as lâminas periodicamente relativamente a desgaste ou danos.
- Nunca tente endireitar uma lâmina deformada ou soldar uma lâmina partida ou rachada.
- Verifique se há lâminas empenadas; consulte [Deteção de lâminas dobradas \(página 28\)](#).

## Deteção de lâminas dobradas

1. Rode as lâminas até que fiquem posicionadas como se mostra na [Figura 35](#).



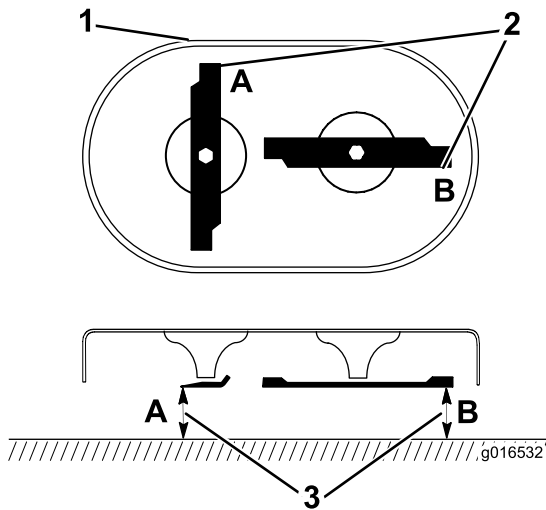

**Figura 35**

1. Frente da plataforma de corte
2. Meça nos locais A e B
3. Meça a partir da extremidade de corte até uma superfície suave, nivelada

2. Meça a partir de uma superfície nivelada até às extremidades de corte nos locais A e B, (Figura 35) e anote ambas as dimensões.
3. Rode as lâminas de forma a que as extremidades opostas se encontrem nos locais A e B.
4. Repita as medições no passo 2 e anote-as.

**Nota:** Se a diferença entre as dimensões A e B obtidas nos passos 2 e 4 excederem 3 mm, substitua as lâminas; consulte [Remoção das lâminas](#) (página 29).

### **⚠ AVISO**

**Uma lâmina dobrada ou danificada pode partir-se e causar ferimentos graves ou a morte do operador ou outras pessoas.**

- Substitua as lâminas gastas ou danificadas por lâminas novas.
- Nunca afie ou crie entalhes afiados nas extremidades ou superfície de uma lâmina.

## Remoção das lâminas

Substitua as lâminas quando atingirem um objeto sólido, ficarem desequilibradas, dobradas ou gastas. Utilize apenas lâminas de substituição genuínas Toro.

1. Utilize um calço de madeira para segurar cada lâmina e rode o parafuso da lâmina no sentido contrário ao dos ponteiros do relógio como se mostra na [Figura 36](#).

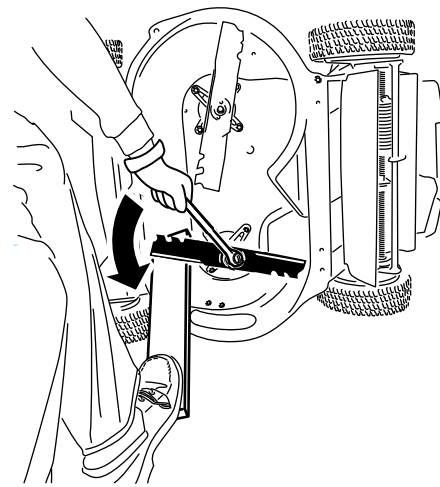

**Figura 36**

2. Retire cada lâmina como se mostra na [Figura 37](#).

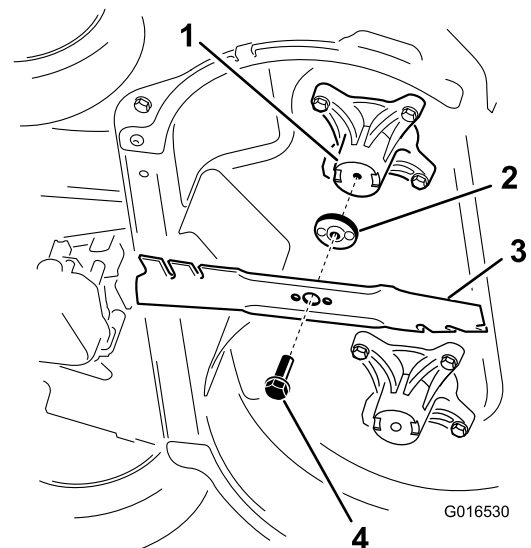

**Figura 37**

1. Eixo (2)
  2. Transmissão das lâminas (2)
  3. Lâmina (2)
  4. Parafuso da lâmina (2)
3. Inspeccione os pinos nas transmissões das lâminas para ver se apresentam desgaste ou danos.

## Instalação das lâminas

### **⚠ AVISO**

**Instalar incorretamente as lâminas pode danificar a máquina ou causar ferimentos a si ou a pessoas na área.**

**Instale as lâminas de acordo com as instruções.**

1. Instale a primeira lâmina de forma a que esteja na horizontal, juntamente com todos os dispositivos de montagem como se mostra na [Figura 37](#).

**Nota:** Aperte o parafuso com os dedos.

**Importante:** Coloque a extremidades curvas da lâmina de forma a apontarem em direção à caixa da máquina. Certifique-se de que encaixa as áreas elevadas na transmissão de cada lâmina nos entalhes do eixo correspondente e os pinos na outra extremidade de cada transmissão da lâmina nos furos na lâmina correspondente.

2. Segure cada lâmina com uma tábua e rode o parafuso da lâmina no sentido dos ponteiros do relógio com uma chave como se mostra na [Figura 38](#); aperte o parafuso de cada lâmina com 82 N·m.

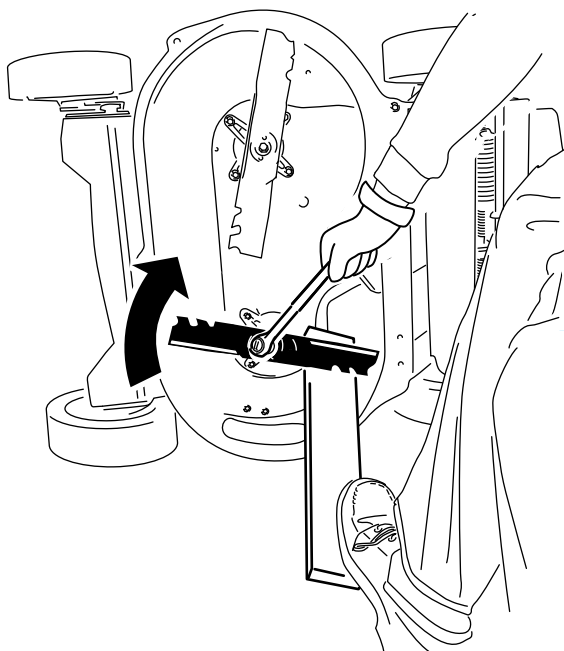

**Figura 38**

g232801

3. Rode a lâmina instalada  $\frac{1}{4}$  de volta até que fique na vertical e instale a outra lâmina da mesma forma que a primeira (consulte o passo 1).

**Nota:** As lâminas devem estar perpendiculares, formando um “T” invertido como se mostra na [Figura 39](#).

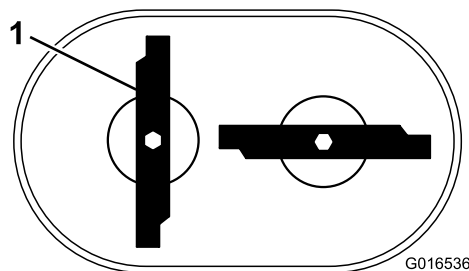

G016536

**Figura 39**

g016536

1. Lâmina (2)

4. Aperte a segunda lâmina; consulte o passo 2.
5. Rode as lâminas à mão uma volta completa de 360° para assegurar que não se tocam.

**Nota:** Se as lâminas tocarem uma na outra, não estão corretamente montadas. Repita os passos 1 a 3 até que as lâminas já não toquem uma na outra.

## Substituição da correia da transmissão da lâmina

Substitua a correia da transmissão da lâmina como necessário.

1. Desligue o motor e espere que todas as peças em movimento parem.
2. Desligue o cabo da vela de ignição.
3. Retire a cobertura da correia ([Figura 6](#)) removendo os quatro parafusos que a prendem à caixa da máquina.

**Nota:** Guarde os parafusos para instalar a cobertura da correia na caixa da máquina.

4. Limpe os detritos debaixo da cobertura da correia.
5. Retire a proteção da correia BBC e as ferragens de montagem.

**Nota:** Guarde a proteção da correia BBC e as ferragens para montagem posterior.

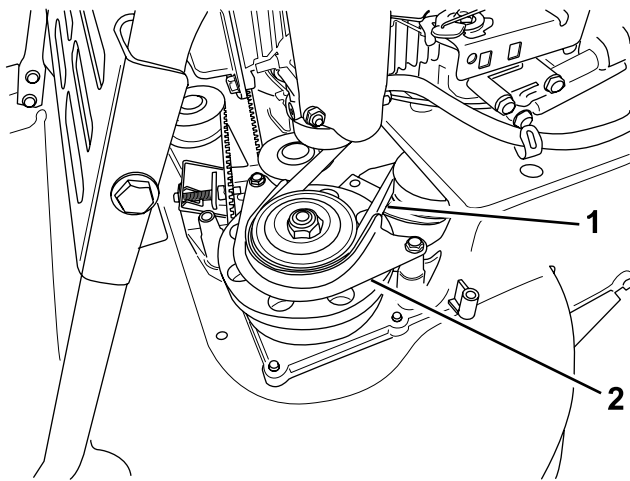

**Figura 40**

g208922

1. Correia BBC                      2. Proteção da correia BBC

6. Retire a correia BBC da polia frontal esquerda.
7. Desaperte o parafuso existente (Figura 32).
8. Retire a polia intermédia fixa e as ferragens (Figura 41).

**Nota:** Guarde a polia intermédia e as ferragens para montagem posterior.

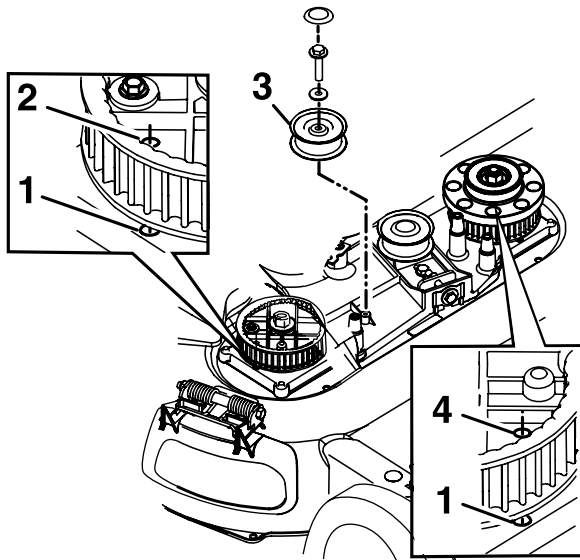

**Figura 41**

g208924

A polia intermédia BBC é removida para efeitos de clareza

- |                                 |                                  |
|---------------------------------|----------------------------------|
| 1. Furo na caixa                | 3. Polia intermédia fixa         |
| 2. Furo da roda dentada direita | 4. Furo da roda dentada esquerda |

9. Retire a correia da transmissão da lâmina.
10. Alinhe os orifícios nas rodas dentadas direita e esquerda com os furos na caixa como se mostra na Figura 41.

**Nota:** Mantenha as rodas dentadas no sítio com uma barra ou uma chave de parafusos.

11. Quando tiver fixado as rodas dentadas no sítio, instale a correia de transmissão da lâmina e a polia intermédia fixa.

**Nota:** Certifique-se de que os dentes estão engatados nas rodas dentadas.

12. Ajuste a tensão da correia da lâmina de acordo com as configurações recomendadas; consulte [Manutenção do sistema de transmissão das lâminas \(página 27\)](#).
13. Retire a barra ou chave de parafusos das rodas dentadas.
14. Certifique-se de que as lâminas sob a caixa estão devidamente alinhadas; consulte [Verificação das lâminas \(página 28\)](#).
15. Instale a correia BBC e a proteção da correia BBC e as ferragens.
16. Instale a cobertura da correia utilizando os quatro parafusos retirados no passo 3.
17. Ligue o fio à vela de ignição.
18. Verifique o funcionamento da barra de controlo e da embraiagem do travão da lâmina.

## Substituição da correia da embraiagem do travão da lâmina (BBC)

**Intervalo de assistência:** A cada 250 horas

1. Desligue o motor e espere que todas as peças em movimento parem.
2. Desligue o cabo da vela de ignição.
3. Retire os quatro parafusos que prendem a cobertura da correia na caixa da máquina.

**Nota:** Guarde os parafusos para instalar a cobertura da correia na caixa da máquina.

4. Retire a cobertura da correia.
5. Limpe os detritos debaixo da cobertura da correia.
6. Retire a correia da transmissão; consulte [Retirar a correia da transmissão \(página 33\)](#).
7. Retire a proteção da correia BBC (Figura 42).

**Nota:** Guarde as ferragens de montagem para instalar a proteção da correia BBC mais tarde.

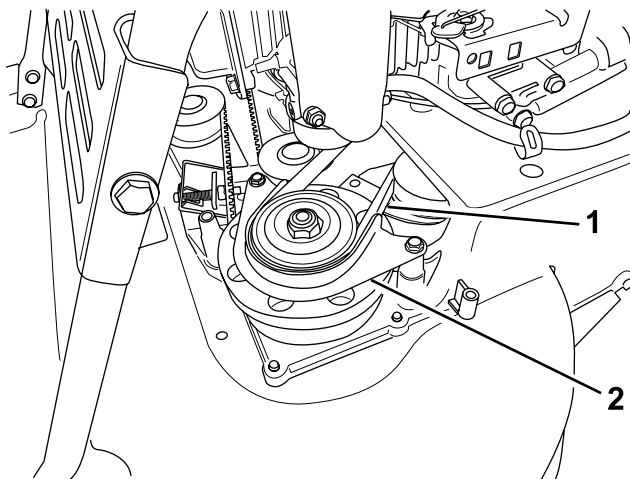

**Figura 42**

g208922

1. Correia BBC
2. Proteção da correia BBC

8. Retire a correia BBC da polia do tambor dos travões e, em seguida, retire a correia da máquina.

**Nota:** Segure uma das lâminas utilizando uma luva ou um pano e rode o eixo da lâmina para ajudar a remover a correia BBC.

9. Para instalar uma nova correia BBC, inverta os passos acima.
10. Ajuste o cabo BBC; consulte [Ajuste do cabo de travagem da lâmina](#) (página 32).

## Ajuste do cabo de travagem da lâmina

Ajuste o cabo do travão da lâmina sempre que instalar um novo cabo ou substituir a correia BBC.

1. Desligue o motor e espere que todas as peças em movimento parem.
2. Desligue o cabo da vela de ignição.
3. Retire a cobertura da correia ([Figura 6](#)) removendo os quatro parafusos que a prendem à caixa da máquina.

**Nota:** Guarde os parafusos para instalar a cobertura da correia na caixa da máquina.

4. Limpe os detritos debaixo da cobertura da correia.
5. Desaperte o parafuso da braçadeira de cabos ([Figura 43](#)).

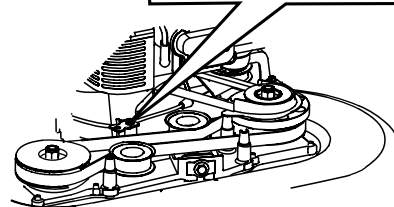
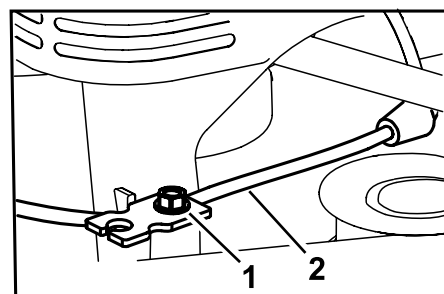

**Figura 43**

g208921

1. Parafuso da braçadeira de cabos.
2. Cabo do travão da lâmina cabos.

6. Empurre a manga do cabo para eliminar a folga ([Figura 44](#)).

**Nota:** Não coloque tensão na mola.

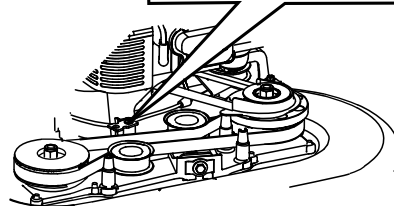
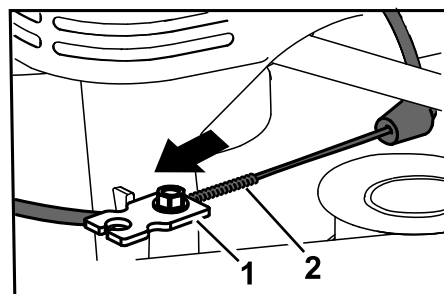

**Figura 44**

g208926

1. Braçadeira de cabos
2. Mola

7. Marque o cabo do travão ([Figura 45](#)) e, em seguida, ajuste a manga até que exista, aproximadamente, 11 mm de folga ([Figura 46](#)).

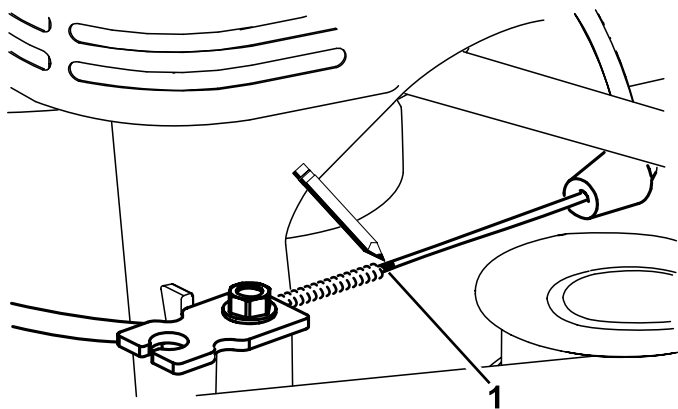

**Figura 45**

g208923

1. Marque o cabo aqui

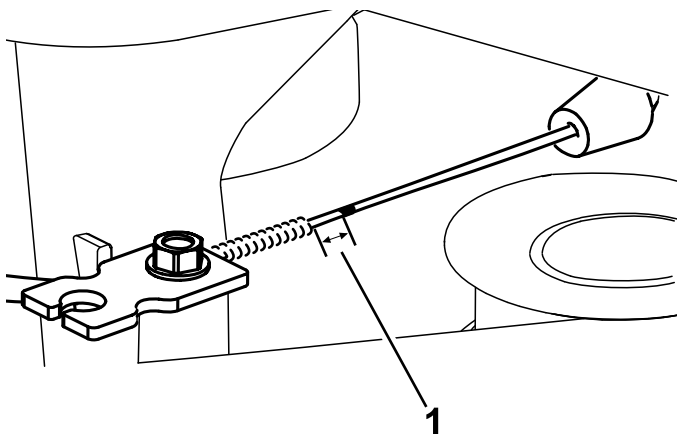

**Figura 46**

g208920

1. Folga – 11 mm

8. Aperte o parafuso da braçadeira de cabos com 11 a 14 N·m para fixar o ajuste.
9. Instale a cobertura da correia utilizando os quatro parafusos retirados no passo 3.
10. Ligue o fio à vela de ignição.
11. Verifique o funcionamento da embraiagem do travão da lâmina.

## Substituição da correia da transmissão

**Intervalo de assistência:** A cada 250 horas

### Retirar a correia da transmissão

**Nota:** Guarde todas as ferragens removidas neste procedimento, exceto a correia de transmissão antiga, para instalação em [Instalar a correia da transmissão \(página 34\)](#).

1. Desligue o motor e espere que todas as peças em movimento parem.

2. Desligue o cabo da vela de ignição.
3. Retire os quatro parafusos que prendem a cobertura da correia na caixa da máquina.
4. Retire a cobertura da correia.
5. Limpe os detritos debaixo da cobertura da correia.
6. Se o saco de relva estiver na máquina, retire-o; consulte [Remoção do saco de relva \(página 19\)](#).
7. Faça subir e mantenha elevado o defletor traseiro.
8. Retire a janela de visualização traseira, localizada sob o defletor de descarga traseira, removendo o parafuso que o segura no sítio ([Figura 47](#)).

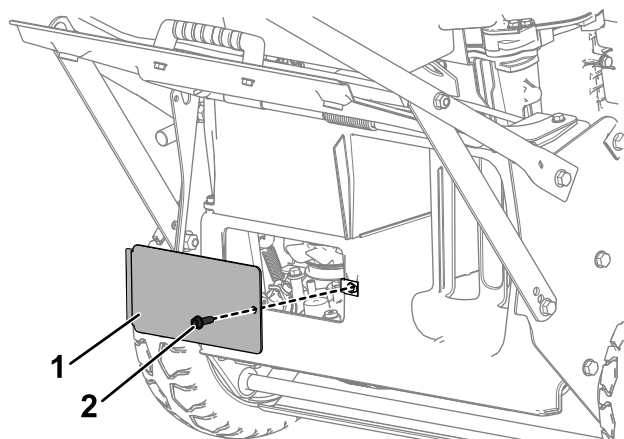

**Figura 47**

g280620

1. Janela de visualização traseira
2. Parafuso da janela de visualização traseira

9. Retire o resguardo do atrelado removendo os dois parafusos que o seguram no sítio ([Figura 48](#)).



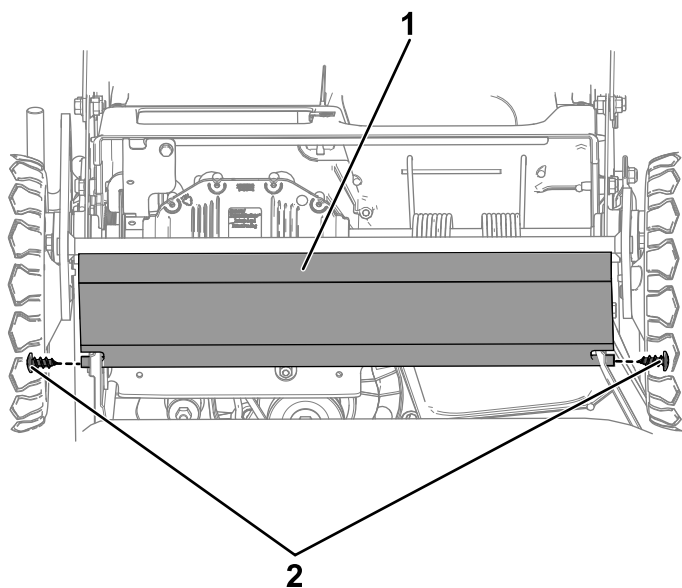

**Figura 48**

g280624

1. Resguardo do atrelado
2. Parafusos do resguardo do atrelado

de parafusos através do furo de acesso para prender uma aba na polia intermédia.

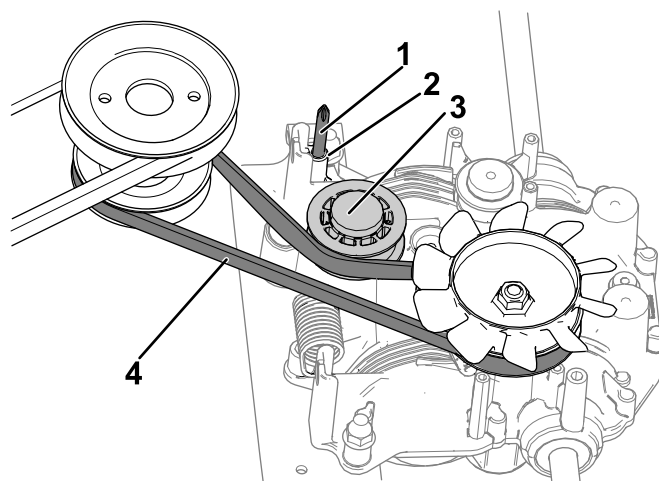

**Figura 50**

g280736

1. Chave de parafusos através do furo de acesso
2. Furo de acesso
3. Polia intermédia
4. Correia da transmissão

10. Rode a polia intermédia sobre o furo de acesso na transmissão utilizando uma chave para rodar a polia no sentido dos ponteiros do relógio.

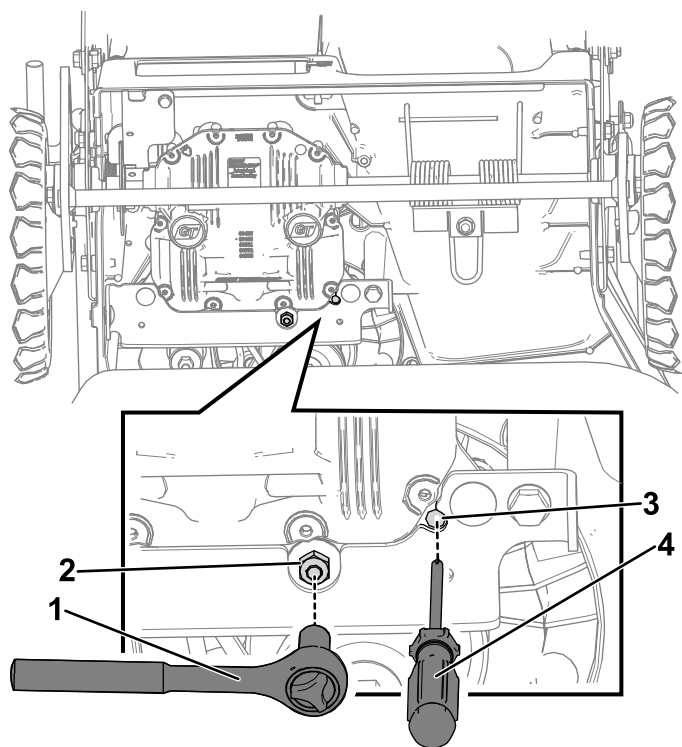

**Figura 49**

g281194

1. Chave
2. Porca da polia intermédia
3. Furo de acesso
4. Chave de fendas

12. Utilize a chave de parafusos para manter a polia intermédia afastada até que termine a instalação da nova correia da transmissão.
13. A partir da parte da frente da máquina, retire a correia da polia do motor e, em seguida, retire da polia da transmissão.

## Instalar a correia da transmissão

1. Enquanto a polia intermédia está afastada, instale a nova correia da transmissão, colocando a correia sobre a polia da transmissão primeiro e, em seguida, sobre a polia do motor.
2. Retire a chave de parafusos do furo de acesso na transmissão para que a polia intermédia regresse à sua posição de tensionamento.
3. Utilize a janela de visualização traseira, localizada sob o defletor de descarga traseira, para assegurar que a nova correia da transmissão está corretamente posicionada.
4. Instale o resguardo do atrelado utilizando os dois parafusos de resguardo do atrelado removidos no passo 9 de [Retirar a correia da transmissão \(página 33\)](#).
5. Instale a janela de visualização traseira, localizada sob o defletor de descarga traseira, utilizando o parafuso correspondente removido em 8 de [Retirar a correia da transmissão \(página 33\)](#).

11. Segurando a polia intermédia sobre o furo de acesso na transmissão, insira uma chave

# Ajuste do cabo do travão de estacionamento

Sempre que instalar um novo cabo do travão de estacionamento ou se o travão de estacionamento estiver desajustado, ajuste o cabo do travão de estacionamento.

1. Desengate o travão de estacionamento; consulte [Desengate do travão de estacionamento \(página 17\)](#).
2. Rode a porca de ajuste no sentido contrário ao dos ponteiros do relógio para folgar o ajuste do cabo ([Figura 51](#)).



Figura 51

g285474

- |                                     |  |
|-------------------------------------|--|
| 1. Cabo do travão de estacionamento | 4. Rode a porca no sentido dos ponteiros do relógio para apertar o ajuste.             |
| 2. Porca de ajuste                  | 5. Rode a porca no sentido contrário ao dos ponteiros do relógio para folgar o ajuste. |
| 3. Manípulo (lado direito)          |  |

3. Ajuste a tensão do cabo ([Figura 51](#)) empurrando-o ou puxando-o e mantendo a posição.

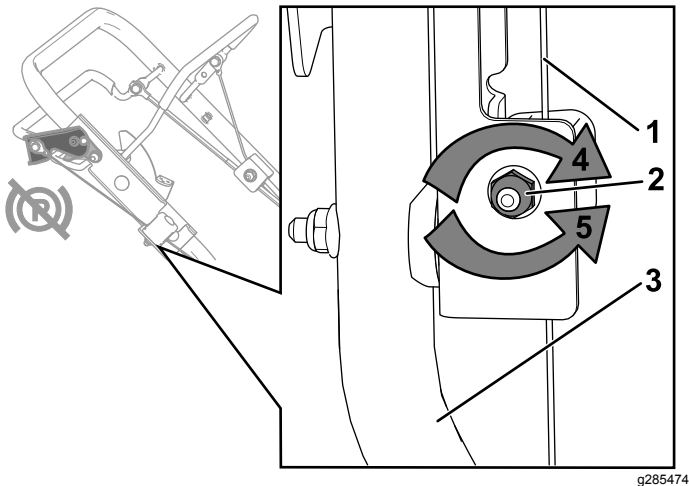
**Nota:** Puxe o cabo na direção do motor para aumentar a tensão (também aumenta a carga da braçadeira do travão); empurre o cabo afastando-o do motor para diminuir a tensão (também diminui a carga da braçadeira do travão).

**Importante:** Ajuste o cabo em pequenos incrementos para evitar o sobretensionamento. O sobretensionamento pode fazer com que a máquina não deslize livremente quando o travão de mão for desengatado. O tensionamento correto permite que a máquina deslize livremente

quando o travão de estacionamento está desengatado e mantenha a posição quando o travão está engatado.

4. Rode a porca de ajuste no sentido dos ponteiros do relógio para apertar o ajuste do cabo.

**Nota:** Aperte a porca firmemente com uma chave.

# Ajuste da transmissão autopropulsora

## Apenas para modelos com transmissão autopropulsora

Sempre que instalar um novo cabo autopropulsor ou se a transmissão autopropulsora estiver desajustada, ajuste a transmissão autopropulsora.

1. Rode a porca de ajuste no sentido contrário ao dos ponteiros do relógio para folgar o ajuste do cabo ([Figura 52](#)).



Figura 52

g282366

- |                                       |  |
|---------------------------------------|--|
| 1. Pega (lado esquerdo)               | 4. Rode a porca no sentido dos ponteiros do relógio para apertar o ajuste.             |
| 2. Porca de ajuste                    | 5. Rode a porca no sentido contrário ao dos ponteiros do relógio para folgar o ajuste. |
| 3. Cabo da transmissão autopropulsora |  |

2. Ajuste a tensão do cabo ([Figura 52](#)) empurrando-o para a frente ou puxando-o para trás e mantendo a posição.

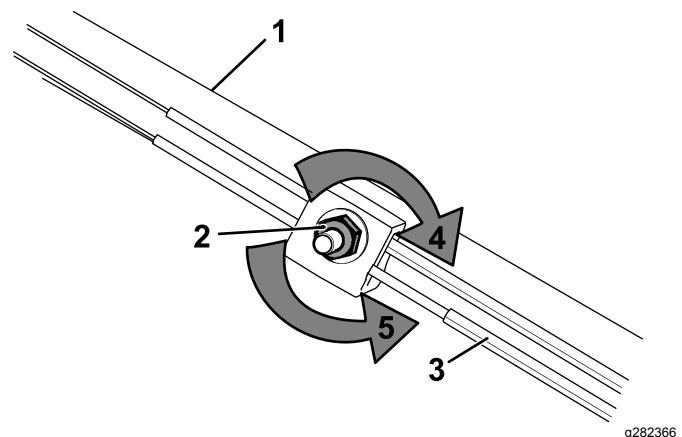
**Nota:** Puxe o cabo em direção ao motor para aumentar a tração. Empurre o cabo para longe do motor para diminuir a tração.

**Nota:** Ajuste o cabo em pequenos incrementos para evitar o sobreajuste.

3. Rode a porca de ajuste no sentido dos ponteiros do relógio para apertar o ajuste do cabo.

**Nota:** Aperte a porca firmemente com uma chave.

# Armazenamento

## Segurança de armazenamento

Desligue sempre a máquina, aguarde que todas as partes móveis parem e deixe a máquina arrefecer antes de a ajustar, lhe fazer a manutenção, limpar ou armazenar.

## Informações gerais

Guarde a máquina num local fresco, limpo e seco. Tape a máquina para a proteger e mantê-la limpa.

1. Efetue os procedimentos recomendados de manutenção manual; consulte [Manutenção \(página 23\)](#).
2. Limpe debaixo da máquina; consulte [Limpeza debaixo da máquina. \(página 21\)](#).
3. Remova qualquer resíduos, sujidade e fuligem das partes exteriores do motor, resguardos e parte superior da máquina.
4. Verifique o estado das lâminas, consulte [Manutenção das lâminas \(página 28\)](#).
5. Manutenção do filtro de ar; consulte [Manutenção do filtro de ar \(página 23\)](#).
6. Aperte todas as porcas, cavilhas e parafusos.
7. Retoque todas as superfícies com tinta ferrugenta ou lascada com tinta disponível de um Representante de assistência autorizado.

## Preparação do sistema de combustível

Na último abastecimento de gasolina do ano, adicione estabilizador de combustível ao combustível conforme indicado pelo fabricante do motor. Esvazie o depósito de combustível ao cortar a última vez antes de guardar a máquina.

1. Ponha a máquina a trabalhar até que o motor pare por falta de combustível.
2. Ligue novamente o motor.
3. Deixe o motor funcionar até se desligar. Quando já não conseguir pôr o motor a trabalhar é porque está suficientemente seco.

## Preparação do motor

1. Enquanto o motor ainda está morno, substitua o óleo do motor e o filtro de óleo; consulte [Substituição do óleo do motor \(página 24\)](#) e [Substituição do filtro de óleo \(página 25\)](#).



2. Retire a vela.
3. Utilizando uma lata de óleo, adicione cerca de 30 ml de óleo de motor ao motor através do furo da vela.
4. Lentamente, puxe a corda do arrancador várias vezes para distribuir o óleo pelo cilindro.
5. Instale a vela, mas não ligue o cabo à vela. Prenda o fio de forma a que não entre em contacto com a vela.

## Retirar a máquina do armazenamento

1. Verifique e aperte todos os dispositivos de fixação.
2. Retire a vela de ignição e ponha o motor a funcionar rapidamente utilizando o motor de arranque para retirar o excesso de óleo do cilindro.
3. Inspeccione a vela e substitua-a se estiver suja, gasta ou rachada; consulte o Manual do utilizador do motor.
4. Instale a vela de ignição e aperte-a com o binário de aperto recomendado de 20 N·m.
5. Realize quaisquer procedimentos de manutenção; consulte [Manutenção \(página 23\)](#).
6. Verifique o nível de óleo do motor, consulte [Verificação do nível de óleo do motor \(página 11\)](#).
7. Encha o depósito de combustível com combustível novo; consulte [Enchimento do depósito de combustível \(página 11\)](#).
8. Ligue o fio à vela de ignição.

# Resolução de problemas

Problema	Causa possível	Acção correctiva
O motor não arranca.	<ol style="list-style-type: none"> <li>1. O depósito de combustível está vazio ou o sistema de combustível tem combustível muito antigo.</li> <li>2. A válvula de bloqueio de combustível está fechada.</li> <li>3. A alavanca do acelerador não está na posição correta.</li> <li>4. O sistema de combustível tem sujidade, água ou combustível muito antigo.</li> <li>5. O fio não está ligado à vela de ignição.</li> <li>6. A vela de ignição está corroída, danificada ou a folga está incorreta.</li> <li>7. Há sujidade no filtro de combustível.</li> </ol>	<ol style="list-style-type: none"> <li>1. Esvazie e/ou encha o depósito de combustível com combustível novo. Se o problema persistir, contacte um distribuidor autorizado.</li> <li>2. Abra a válvula de corte do combustível.</li> <li>3. Desloque a alavanca para a posição AR.</li> <li>4. Contacte um distribuidor autorizado.</li> <li>5. Ligue o fio à vela de ignição.</li> <li>6. Verifique a vela de ignição e ajuste a folga, se necessário. Substitua a vela, se estiver corroída, danificada ou partida.</li> <li>7. Substitua o filtro de combustível e limpe o filtro interno do depósito.</li> </ol>
O motor arranca dificilmente ou perde potência.	<ol style="list-style-type: none"> <li>1. O elemento do filtro do ar está sujo e está a impedir a circulação de ar.</li> <li>2. O nível de óleo do motor está baixo ou o óleo está sujo.</li> <li>3. O tubo de ventilação do depósito de combustível está obstruído.</li> <li>4. Há sujidade no filtro de combustível.</li> <li>5. O sistema de combustível tem sujidade, água ou combustível muito antigo.</li> <li>6. A parte inferior da caixa da máquina contém aparas e detritos.</li> <li>7. A vela de ignição está corroída, danificada ou a folga está incorreta.</li> </ol>	<ol style="list-style-type: none"> <li>1. Limpe o pré-filtro do filtro de ar e/ou substitua o filtro de papel.</li> <li>2. Verifique o óleo do motor. Mude o óleo se este estiver sujo ou adicione óleo se o nível estiver baixo.</li> <li>3. Limpe ou substitua o tubo de ventilação do depósito de combustível.</li> <li>4. Substitua o filtro de combustível e limpe o filtro interno do depósito.</li> <li>5. Contacte um representante de assistência autorizado.</li> <li>6. Limpe debaixo da máquina.</li> <li>7. Verifique a vela de ignição e ajuste a folga, se necessário. Substitua a vela, se estiver corroída, danificada ou partida.</li> </ol>
O motor trabalha de forma irregular.	<ol style="list-style-type: none"> <li>1. O fio não está ligado de forma segura à vela de ignição.</li> <li>2. A vela de ignição está corroída, danificada ou a folga está incorreta.</li> <li>3. A alavanca do acelerador não está na posição RÁPIDO.</li> <li>4. O elemento do filtro do ar está sujo e está a impedir a circulação de ar.</li> <li>5. Há sujidade no filtro de combustível.</li> </ol>	<ol style="list-style-type: none"> <li>1. Ligue o fio de forma segura à vela de ignição.</li> <li>2. Verifique a vela de ignição e ajuste a folga, se necessário. Substitua a vela, se estiver corroída, danificada ou partida.</li> <li>3. Desloque a alavanca do acelerador para a posição RÁPIDO.</li> <li>4. Limpe o filtro prévio de esponja e/ou substitua o elemento de papel do filtro de ar.</li> <li>5. Substitua o filtro de combustível e limpe o filtro interno do depósito.</li> </ol>

<b>Problema</b>	<b>Causa possível</b>	<b>Ação correctiva</b>
O cortador ou o motor vibra de forma excessiva.	<ol style="list-style-type: none"> <li>1. A lâmina está dobrada ou desequilibrada.</li> <li>2. O parafuso de montagem da lâmina está solto.</li> <li>3. A parte inferior da caixa da máquina contém aparas e detritos.</li> <li>4. Os parafusos de montagem do motor estão soltos.</li> <li>5. A polia do motor, polia intermédia, ou polia das lâminas está solta.</li> <li>6. A polia do motor está danificada.</li> <li>7. O eixo da lâmina está empenado.</li> <li>8. A correia está danificada.</li> </ol>	<ol style="list-style-type: none"> <li>1. Equilibre a(s) lâmina(s). Se a lâmina estiver dobrada, substitua-a.</li> <li>2. Aperte os parafusos de montagem da lâmina.</li> <li>3. Limpeza debaixo da máquina.</li> <li>4. Aperte os parafusos de montagem do motor.</li> <li>5. Aperte a polia solta.</li> <li>6. Contacte um representante de assistência autorizado.</li> <li>7. Contacte um representante de assistência autorizado.</li> <li>8. Substitua a correia.</li> </ol>
Existe um padrão de corte irregular.	<ol style="list-style-type: none"> <li>1. As quatro rodas não estão à mesma altura.</li> <li>2. As lâminas apresentam desgaste.</li> <li>3. Está a cortar no mesmo padrão repetidamente.</li> <li>4. A parte inferior da caixa da máquina contém aparas e detritos.</li> <li>5. O eixo da lâmina está empenado.</li> </ol>	<ol style="list-style-type: none"> <li>1. Coloque as quatro rodas à mesma altura.</li> <li>2. Afie e equilibre as lâminas.</li> <li>3. Altere o padrão de corte.</li> <li>4. Limpe debaixo da máquina.</li> <li>5. Contacte um representante de assistência autorizado.</li> </ol>
A calha de descarga está entupida.	<ol style="list-style-type: none"> <li>1. A alavanca do acelerador não está na posição Rápido.</li> <li>2. A altura de corte é demasiado baixa.</li> <li>3. Está a cortar demasiado depressa.</li> <li>4. A relva está molhada.</li> <li>5. A parte inferior da caixa da máquina contém aparas e detritos.</li> </ol>	<ol style="list-style-type: none"> <li>1. Desloque a alavanca do acelerador para a posição RÁPIDO.</li> <li>2. Eleve a altura de corte; se necessário, corte uma segunda vez a uma altura de corte inferior.</li> <li>3. Abrande.</li> <li>4. Deixe que o material seque antes de cortar.</li> <li>5. Limpe debaixo da máquina.</li> </ol>
A máquina não faz autopropulsão.	<ol style="list-style-type: none"> <li>1. O cabo da transmissão autopropulsora está desajustado ou danificado.</li> <li>2. Há detritos na área da correia.</li> <li>3. A correia está danificada.</li> </ol>	<ol style="list-style-type: none"> <li>1. Ajuste o cabo da transmissão de autopropulsão; substitua o cabo, se necessário.</li> <li>2. Limpe os detritos da área da correia.</li> <li>3. Substitua a correia.</li> </ol>
As lâminas não rodam ou escorregam.	<ol style="list-style-type: none"> <li>1. A correia BBC ou a correia está gasta, solta ou partida.</li> <li>2. A correia BBC está fora da polia.</li> <li>3. O cabo BBC está gasto, largo ou partido.</li> </ol>	<ol style="list-style-type: none"> <li>1. Ajuste o cabo BBC; ajuste a tensão da correia; substitua se necessário.</li> <li>2. Verifique a correia para ver se há danos e contacte um Representante de assistência autorizado, se necessário.</li> <li>3. Ajuste o cabo BBC; substitua-o, se necessário.</li> </ol>
As lâminas entram em contacto uma com a outra.	<ol style="list-style-type: none"> <li>1. As lâminas estão instaladas ou alinhadas de forma incorreta.</li> <li>2. Os adaptadores das lâminas estão gastos, soltos ou partidos.</li> <li>3. A correia está gasta, larga ou partida.</li> <li>4. As rodas dentadas ou a polia intermédia estão gastas, largas ou partidas.</li> </ol>	<ol style="list-style-type: none"> <li>1. Instale devidamente as lâminas.</li> <li>2. Substitua os adaptadores das lâminas.</li> <li>3. Contacte um distribuidor autorizado.</li> <li>4. Contacte um distribuidor autorizado.</li> </ol>

## **Aviso de privacidade EEE/Reino Unido**

### **Como a Toro utiliza os seus dados pessoais**

A The Toro Company ("Toro") respeita a sua privacidade. Quando adquire os nossos produtos, podemos recolher determinados dados pessoais sobre si, seja diretamente ou através do seu revendedor ou empresa local Toro. A Toro utiliza estas informações para cumprir obrigações contratuais – como registar a sua garantia, processar a sua garantia ou contactá-lo em caso de recolha de um produto – e para fins comerciais legítimos – como avaliar a satisfação do cliente, melhorar os nossos produtos ou disponibilizar-lhe informações sobre produtos que possam ser do seu interesse. A Toro pode partilhar as suas informações com as nossas subsidiárias, afiliadas, representantes ou outros parceiros de negócios relativamente a qualquer uma destas atividades. Também podemos revelar dados pessoais quando for exigido por lei ou em relação a vendas, aquisições ou fusões comerciais. Não vendemos as suas informações pessoais a qualquer outra empresa para fins de marketing.

### **Conservação dos seus dados pessoais**

A Toro conservará os seus dados pessoais enquanto tal for relevante para os fins acima e em conformidade com os requisitos legais. Para mais informações sobre os períodos de conservação aplicáveis, contacte [legal@toro.com](mailto:legal@toro.com).

### **Compromisso da Toro com a segurança**

Os seus dados pessoais podem ser tratados nos EUA ou em outro país que possa ter leis de proteção de dados menos rigorosas do que as do seu país de residência. Sempre que transferimos os seus dados para fora do seu país de residência, tomamos as medidas legais necessárias para assegurar que as garantias adequadas estão em vigor para proteger os seus dados e assegurar que são tratados com segurança.

### **Acesso e correção**

Poderá ter o direito de corrigir ou rever os seus dados pessoais ou opor-se a ou limitar o processamento dos mesmos. Para tal, contacte-nos por email através de [legal@toro.com](mailto:legal@toro.com). Se tiver dúvidas relativamente à forma como a Toro trata os seus dados, aborde a questão diretamente connosco. Note-se que os residentes europeus têm o direito de se queixar à sua Autoridade de Proteção de Dados.