



プロライン H800 ローターモア

モデル番号 31050TE—シリアル番号 319000001 以上

組み立て要領

組み立て

付属部品

すべての部品がそろっているか、下の表で確認してください。

手順	内容	数量	用途
1	デッキ	1	クレートから機体を下ろします。
	機体	1	
	ホッパーのドア	1	
2	平ワッシャ	6	ホッパーのドアを取り付けます。
	ボルト	2	
	ロックナット	2	
3	フック	1	ラッチを取り付けます。
	スペーサ	1	
	長いボルト	2	
	短いボルト	1	
	平ワッシャ	3	
	ロッドコネクタ	1	
	スプリング	1	
	ブッシュ	2	
	フランジナット	3	
	ロックナット	2	
4	後バンパー	1	後バンパーを取り付けます。
	ボルト	4	
	平ワッシャ	8	
	ロックナット	4	
	ケーブルタイ	4	
5	前部ライトアセンブリ	1	ヘッドライトを取り付けます。
	ノブ	2	
6	必要なパーツはありません。	—	ビーコンライトの位置調整を行います。
7	警告表示ステッカー	1	ステッカーを貼り付けます。
	スパークアレスタのデカル	1	
	ディーゼル燃料のデカル	1	
8	必要なパーツはありません。	—	組み立てを完了させます。

注 前後左右は運転位置からみた方向です。



1

クレートから機体を下ろす

この作業に必要なパーツ

1	デッキ
1	機体
1	ホッパーのドア

手順

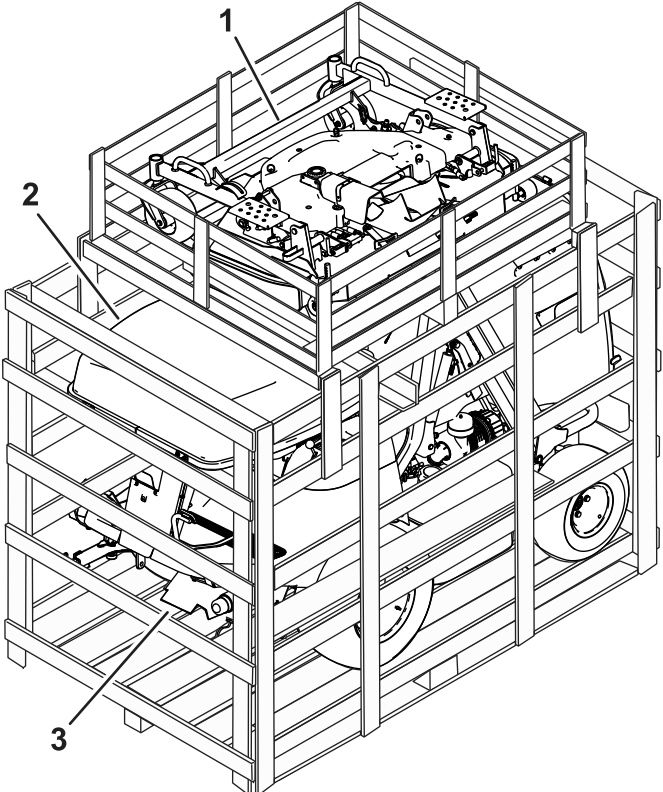
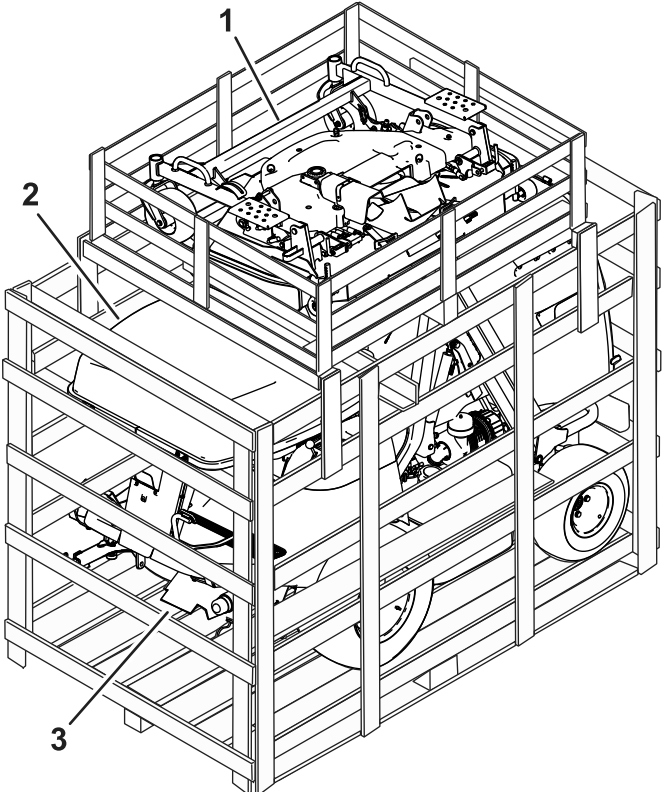
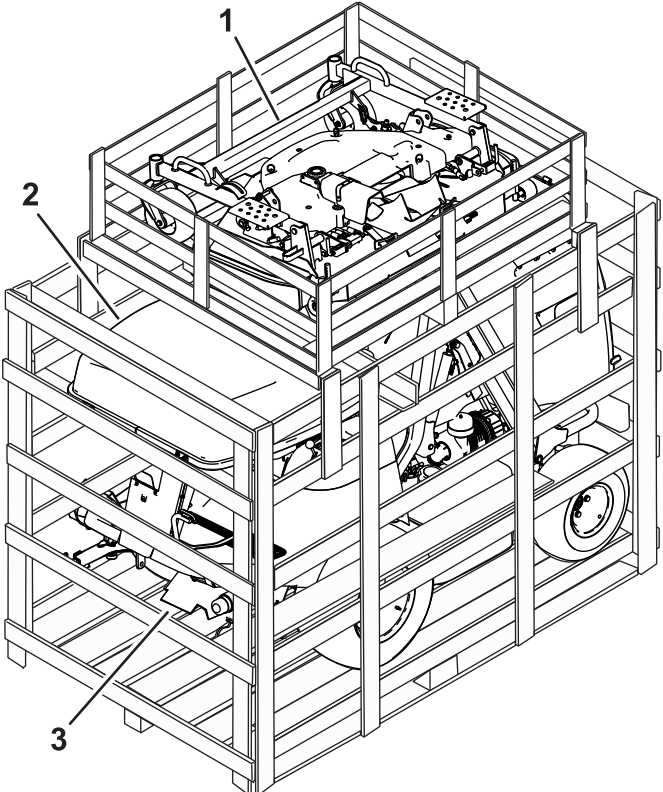
1. 刈り込みデッキのクレートとトラクションユニットのクレートを接続している厚板を取り外す。
2. 刈り込みデッキのクレートを取り出す 。
3. クレートからホッパーのドアを外す 。
4. 前パネル、ビニル包装などの梱包材を外す。
5. パレットに固定されている構成品をすべて外して取り出す。
6. 運転席の上の木材ホッパーのドアの支えに使用されていたものを外す。
7. 後バンパーとライトアセンブリを取り出す。
8. 車輪とスチール製フックから角材を取り除く。
9. バッテリーを充電して接続する; オペレーターズマニュアルを参照。
10. クレートから機体を下ろす 。

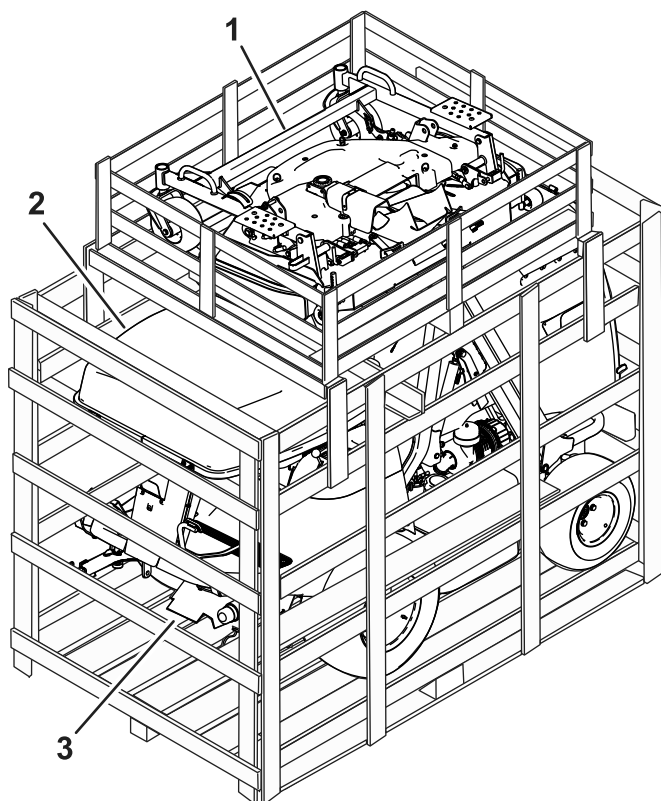

g315990

図 1

1. デッキ
2. ホッパーのドア
3. 機体

2

ホッパーのドアを取り付ける

この作業に必要なパーツ

6	平ワッシャ
2	ボルト
2	ロックナット

手順

1. ホッパーのブラケットに付いている金具を外す。
2. 外した金具を使用して、ホッパーのドアをホッパーに取り付ける [図 2](#)を参照。



図 2

- | | |
|------------|-----------|
| 1. ホッパーのドア | 3. ワッシャ |
| 2. ボルト | 4. ロックナット |

3

ラッチを取り付ける

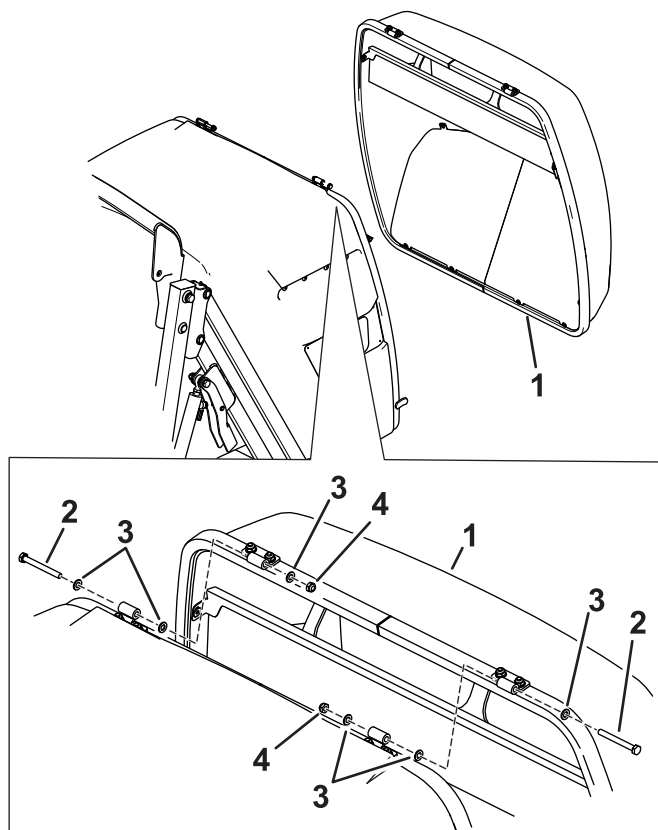
この作業に必要なパーツ

1	フック
1	スペーサ
2	長いボルト
1	短いボルト
3	平ワッシャ
1	ロッドコネクタ
1	スプリング
2	ブッシュ
3	フランジナット
2	ロックナット

手順

1. ホッパーにフックとスペーサを取り付ける長いボルト、平ワッシャ、フランジナット、スプリング、ロックナットを使用する [図 3](#)。



図 3

g315989

- | | |
|------------|-----------|
| 1. 長いボルト | 5. ロックナット |
| 2. 平ワッシャ | 6. スペース |
| 3. フランジナット | 7. フック |
| 4. スプリング | |

- フックにロッドコネクタを取り付ける長いボルト、平ワッシャ、ブッシュ、フランジナット、ロックナットを使用する 図 4。

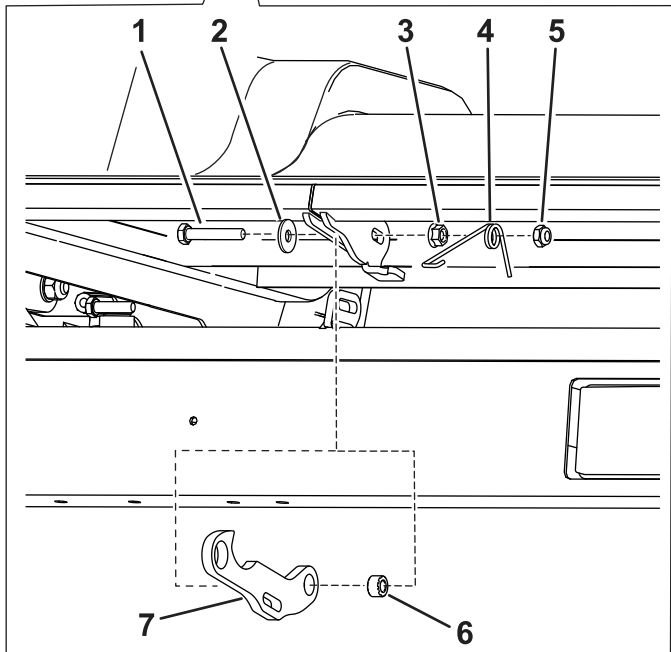
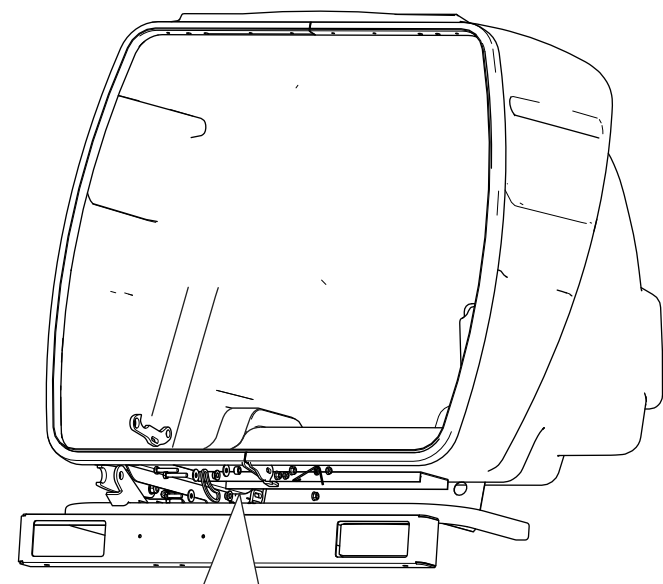
注 ロックナットをボルトの奥まで締め付けしないでください。フランジナットとロックナットの間にはスプリングが入ります 図 6。

- フックにロッドコネクタを取り付ける短いボルト、平ワッシャ、ブッシュ、ロックナットを使用する 図 4。



図 4

g315987

- | | |
|------------|-------------|
| 1. 長いボルト | 5. フランジ・ナット |
| 2. 平ワッシャ | 6. ロックナット |
| 3. ロッドコネクタ | 7. 短いボルト |
| 4. ブッシュ | |

- 閉じた状態のホップードアとフックとの間のすき間をチェックする。すき間の規定値は 2 mm。必要に応じて調整する 図 5。

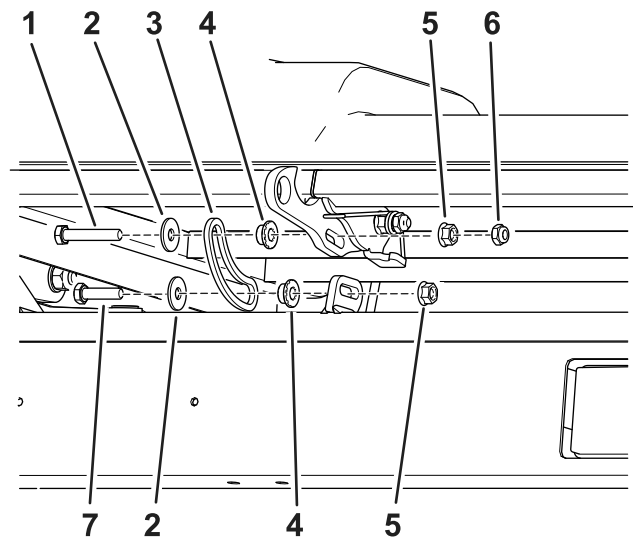

図 5

g316170

- 2 mm のすきま

- スプリングの量はシリーズを 図 6 のように取り付ける。

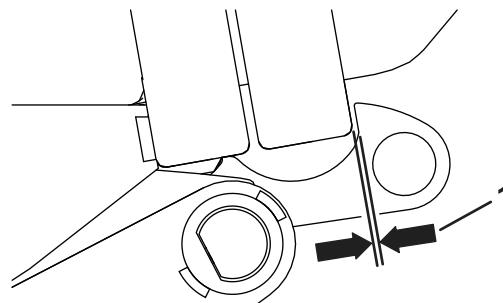
4

後バンパーを取り付ける

この作業に必要なパーツ

1	後バンパー
4	ボルト
8	平ワッシャ
4	ロックナット
4	ケーブルタイ

手順

1. 後バンパーについているパーツを外す [図7](#)。
2. 外した金具を使用して、ホッパーの下に後バンパーを取り付ける [図7](#)を参照。
3. ワイヤハーネスを機体に接続する。
4. 方向指示器を操作して右左折信号が正しく点滅することを確認する。必要に応じて接続の入れ替えを行う。
5. ケーブルタイを使用して、ワイヤハーネスを後バンパーに固定する。

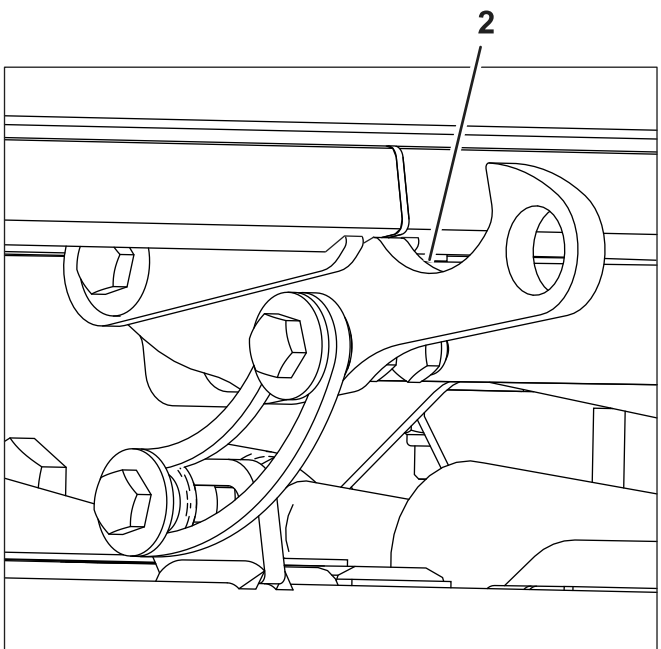
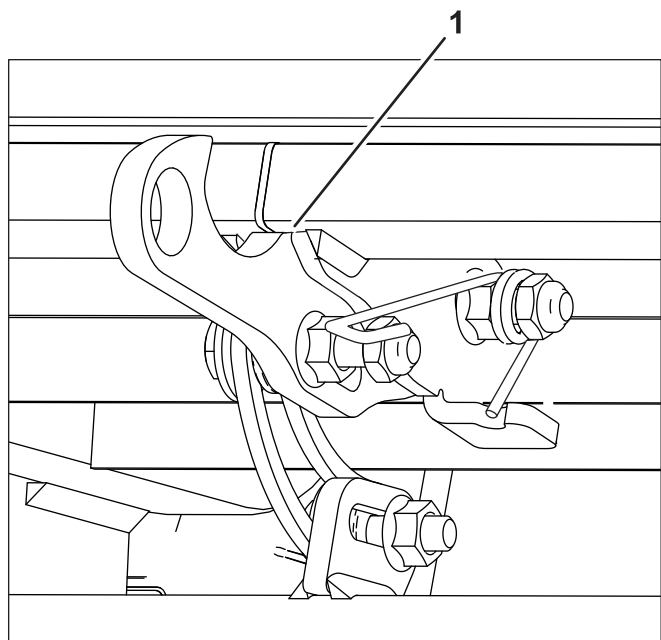

g315988

図6

フックを取り付けた状態

1. 右側

2. 左側

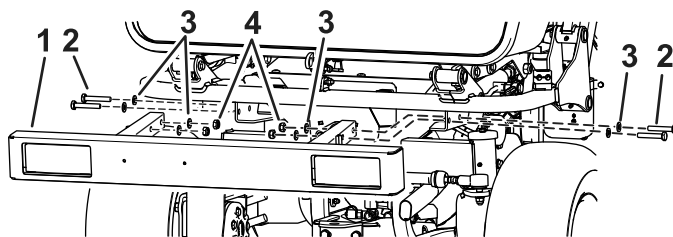
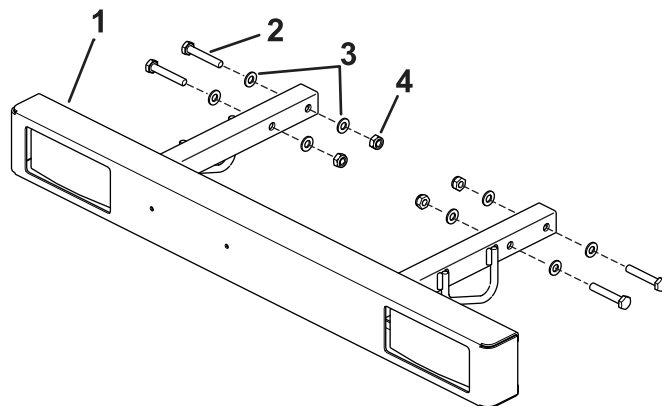

g316095

図7

1. 後バンパー

3. ワッシャ

2. ボルト

4. ロックナット

5

ヘッドライトを取り付ける

この作業に必要なパーツ

1	前部ライトアセンブリ
2	ノブ

手順

1. 機体のブラケットにライトを取り付けるブラケットについているスロットを利用する [図 8](#)。
2. ノブを締め付ける [図 8](#)。
3. ワイヤハーネスを機体に接続する。



図 8

1. 前ライト
2. ノブを取り付けた状態
3. ねじの頭をスロットに入れる

6

ビーコンライトの位置調整

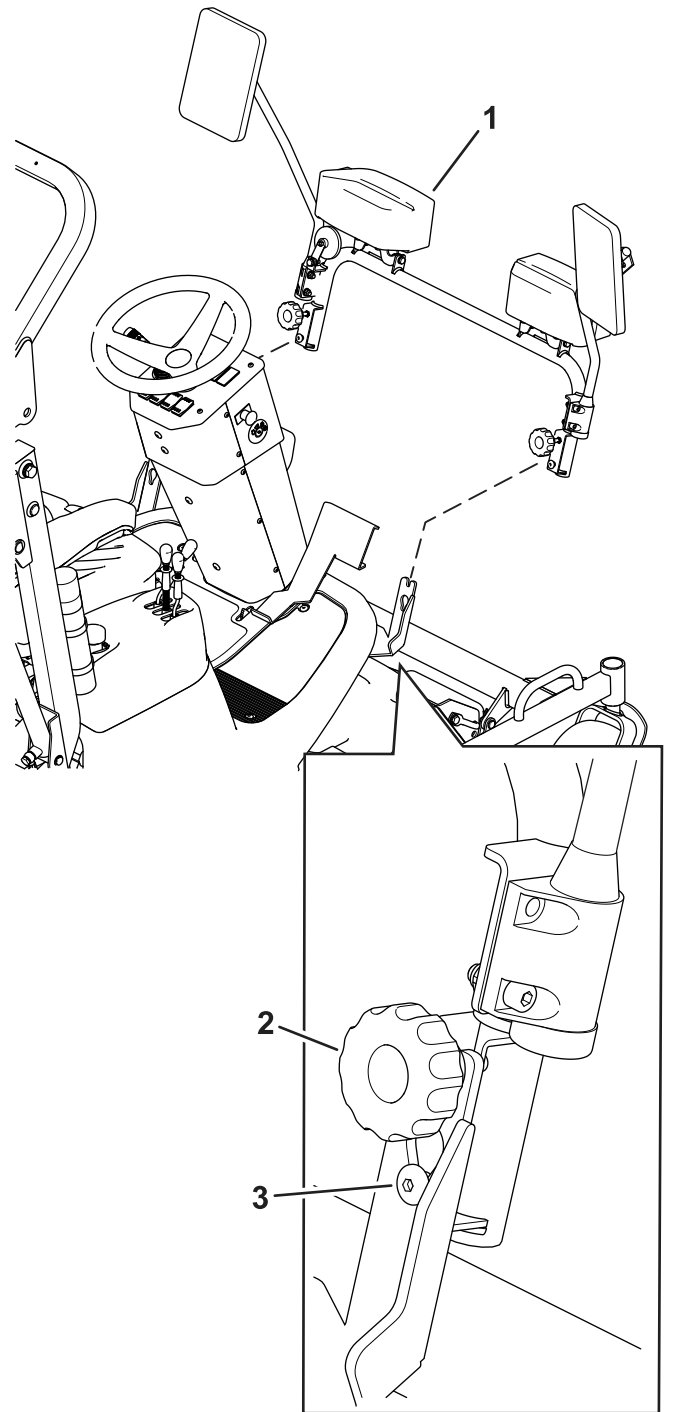
必要なパーツはありません。

手順

1. ROPS を立てるオペレーターズマニュアルを参照。
2. ビーコンライトを立たせた状態にして固定する。



図 9

1. 使用位置

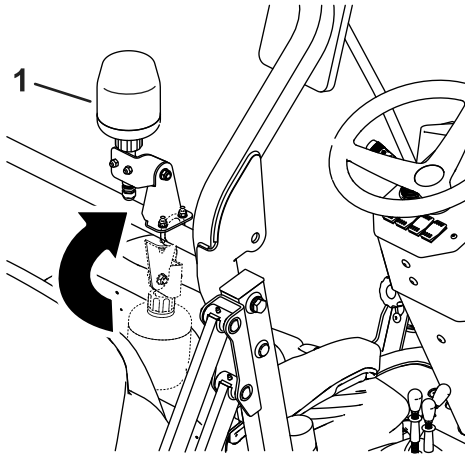

図 10

g316208

1. 警告デカル既存のデカルの上から貼り付ける
2. スパークアレスタのデカル
3. 既存のステッカー
4. ディーゼル燃料のデカル

8

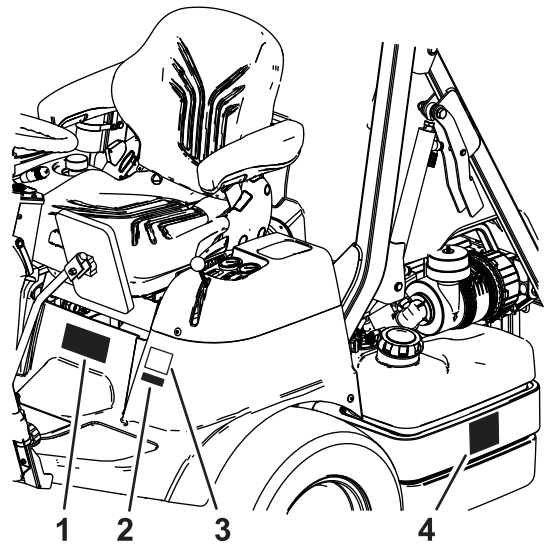
組み立てを完了させる

必要なパーツはありません。

手順

オペレーターズマニュアルに記載されている組み立て作業を行ってください。

7

ステッカーを貼り付ける

この作業に必要なパーツ

1	警告表示ステッカー
1	スパークアレスタのデカル
1	ディーゼル燃料のデカル

手順

注 8 ページの表に記載されている国では、販売時にデカルが取り付けられているか、誰にでも視認できるようにしてください。

警告デカル、スパークアレスタのデカル、ディーゼル燃料のデカルを貼りつける [図 10](#)。

国名

ISO	言語
AI	アングラ
AG	アンティグア・バーブーダ
AR	アルゼンチン
BS	バハマ
BB	バルバドス
Bz	ベリーズ
BM	バミューダ
BO	ボリビア
VG	イギリス領バージン諸島
BN	ブルネイ
BU	ビルマミャンマー
CA	カナダ
KY	ケイマン諸島
CO	コロンビア
CR	コスタリカ
DM	ドミニカ
EC	エクアドル
EG	エジプト
FJ	フィジー
GD	グレナダ

ISO	言語
GU	グアム
GT	グアテマラ
GY	ギアナ
HT	ハイチ
IN	インド
IL	イスラエル
JM	ジャマイカ
LB	レバノン
MY	マレーシア
MV	モルディブ
MU	モーリシャス
MX	メキシコ
UM	小さい諸島
MS	モントセラト
MP	北マリアナ諸島
OM	オマーン
Pa	パナマ
PY	パラグアイ
PE	ペルー
PH	フィリピン

ISO	言語
PR	プエルトリコ
LC	セントルシア、セントクリストファー およびネイビス連邦
VC	セントビンセント、グレナディーン諸島
AS	米国領サモア
SG	シンガポール
LK	スリランカ
SR	スリナム
TW	台湾
TH	タイ
TT	トリニダード・トバゴ
TN	チュニジア
TC	タークスカイコス諸島
AE	アラブ首長国連邦
US	米国
VI	米国領バージン諸島
UY	ウルグアイ
VE	ベネズエラ
VN	ベトナム