



Cabineset

Workman® GTX werkvoertuig

Modelnr.: 07142—Serienr.: 405330001 en hoger

Gebruikershandleiding

Belangrijk: U hebt de spanningsomzetter nodig om de cabine te gebruiken op een Workman GTX elektrisch werkvoertuig. Neem voor meer informatie contact op met uw erkende Toro verdeler.

Belangrijk: U hebt de verenset nodig om de cabine te gebruiken op een Workman GTX werkvoertuig. De verenset mag alleen gemonteerd worden door bekwame Toro onderhoudstechnici die gebruikmaken van geschikt gereedschap. Onjuiste verwijdering, demontage en montage van de veer is gevaarlijk voor u en voor omstanders. Vraag uw erkende Toro verdeler voor het juiste gereedschap en de correcte montage van deze set.

Veiligheid

⚠ WAARSCHUWING

De samengedrukte veer in de schokdemper is gevaarlijk omdat deze opgeslagen energie bevat. Als de veer niet naar behoren wordt tegengehouden bij samendrukking of verwijdering, kan u en/of omstanders letsel worden toegebracht.

- Gebruik altijd de juiste veerspanner van Toro om de veer veilig samengedrukt te houden wanneer u het sluitstuk verwijdert.
- Wees voorzichtig als u de samengedrukte veer laat ontspannen.

Veiligheids- en instructiestickers



Veiligheidsstickers en veiligheidsinstructies zijn gemakkelijk zichtbaar voor de bestuurder en bevinden zich bij plaatsen waar gevaar kan ontstaan. Vervang alle beschadigde of ontbrekende stickers.



133-1016

decal133-1016

1. Waarschuwing – Lees de *Gebruikershandleiding*; draag de veiligheidsgordel en vermijd dat de machine omslaat.
2. Waarschuwing – Draag gehoorbescherming.



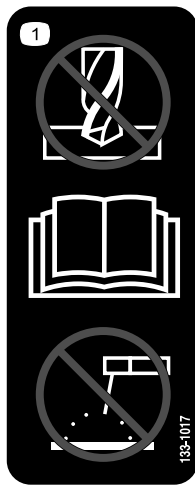

133-1017

decal133-1017

1. Verricht geen reparatie- of onderhoudswerkzaamheden – Lees de *Gebruikershandleiding*.

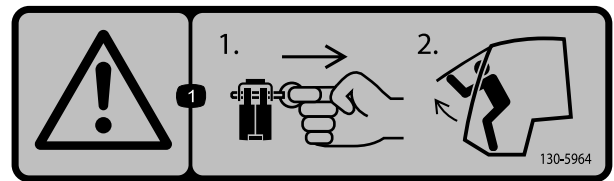

decal130-5964

130-5964

1. Waarschuwing- in geval van nood 1) Trek de borgpennen uit de scharnieren; 2) Duw de voorruit naar buiten om de machine te verlaten.

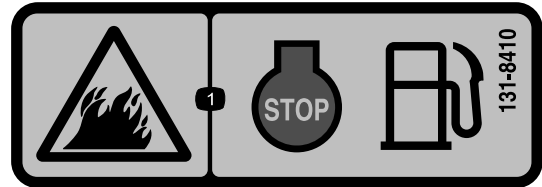

decal131-8410

131-8410

1. Brandgevaar – Zet de motor af voordat u gaat tanken.



decal120-9570

120-9570

1. Waarschuwing – Blijf op afstand van bewegende delen; zorg dat alle beschermende delen op hun plaats zijn.

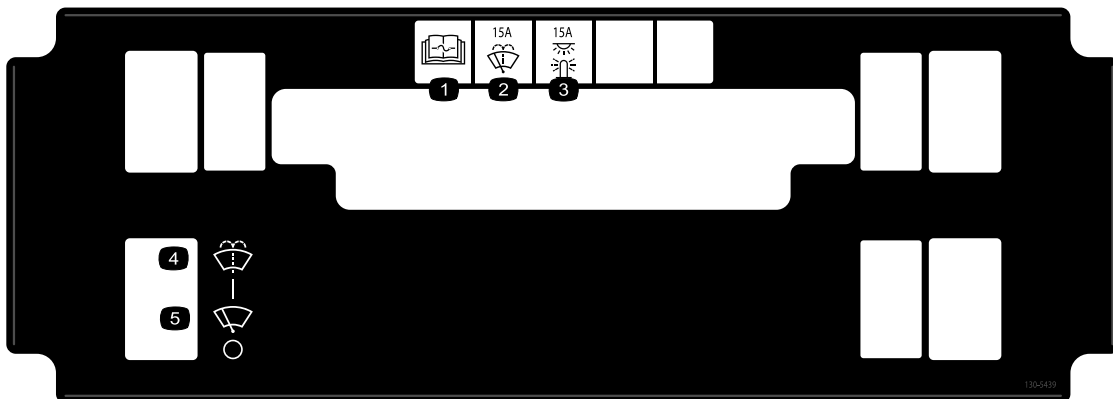

decal130-5439

130-5439

- | | |
|---|-------------------|
| 1. Lees de <i>Gebruikershandleiding</i> voor informatie over de zekeringen. | 4. Ruitensproeier |
| 2. Ruitenwisser – 15 A | 5. Ruitenwisser |
| 3. Lichten – 15 A | |

Montage

Losse onderdelen

Gebruik onderstaande lijst om te controleren of alle onderdelen zijn geleverd.

Procedure	Omschrijving	Hoeveelheid	Gebruik
1	Geen onderdelen vereist	–	De machine klaarmaken voor de montage.
2	Geen onderdelen vereist	–	De veerpoot verwijderen (alleen voor machines met serienummer 403448001 en lager).
3	Veer	2	De veren plaatsen (voor machines met serienummer 403448001 en lager).
4	Geen onderdelen vereist	–	De veerpoot monteren (alleen voor machines met serienummer 403448001 en lager).
5	Steun van bodemplaat Flenskopbout (5/16" x 1¼") Flensmoer (5/16") Cabinesteun, links Cabinesteun, rechts Zeskantbout (3/8" x 1¼") Flensmoer (3/8") Ring (3/8")	2 16 16 1 1 4 4 4	De steunen monteren.
6	Cabineframe Schuimrubber afdichting achteraan Bekleding voor schuimrubber afdichting achteraan Flenskopbout (5/16" x 1¼") Flensmoer (5/16") Platte ring (5/16") Steunplaat Schuimrubber afdichting vooraan rechts Schuimrubber afdichting vooraan links Schuimrubber afdichting achter boven Schuimrubber afdichting Zeskantbout (3/8" x 1¼") Flensmoer (3/8") Ring (3/8")	1 1 1 4 4 4 2 1 1 1 2 6 6 6	De cabine monteren.

Procedure	Omschrijving	Hoeveelheid	Gebruik
7	Zekeringhouder	1	De kabelboom leiden.
	Zeskantschroef met flens (nr. 10 x 3/4") – uitsluitend voor elektrische modellen met serienr. 403448001 en hoger	2	
	Kartelmoer (nr. 10) – uitsluitend voor elektrische modellen met serienr. 403448001 en hoger	2	
	Zelftappende schroef – uitsluitend voor benzinemodellen met serienr. 403448001 en hoger	2	
	Zekering (15 A)	1	
8	Kabelboom van adapter van cabine – uitsluitend voor elektrische machines met serienr. 403448001 en hoger.	1	De kabelboom van de adapter van de cabine monteren.

1

De machine klaarmaken voor de montage

Geen onderdelen vereist

Procedure

1. Parkeer het voertuig op een horizontaal oppervlak, stel de parkeerrem in werking, zet de motor uit en verwijder het sleuteltje uit het contact.
2. Laat de laadbak omhoog komen tot de steunstang niet meer verder kan; raadpleeg de *Gebruikershandleiding* van de machine.
3. Verwijder de voet van de stoel.
4. Koppel de minkabel los van de accu; raadpleeg uw *Gebruikershandleiding*.

2

De veerpoot verwijderen

Alleen voor machines met serienummer 403448001 en lager

Geen onderdelen vereist

Procedure

Opmerking: Sla deze stap over als de zilveren veren zijn gemonteerd op uw machine-eenheid.

1. Verwijder het voorwiel.
2. Verwijder de zeskantbout (3/8" x 4 3/4") en flensmoer (3/8") van de as ([Figuur 1](#)).
3. Verwijder de zeskantbout (3/8" x 3 1/2") en flensmoer (3/8") van de bedieningsarm ([Figuur 1](#)).
4. Verwijder de zeskantbout (1/2" x 2 1/4") en borgmoer (1/2") waarmee de veerpoot aan het bovenframe bevestigd is ([Figuur 1](#)).

5. Verwijder de veerpoot (Figuur 1).

Opmerking: Herhaal deze procedure aan de andere kant van de machine.

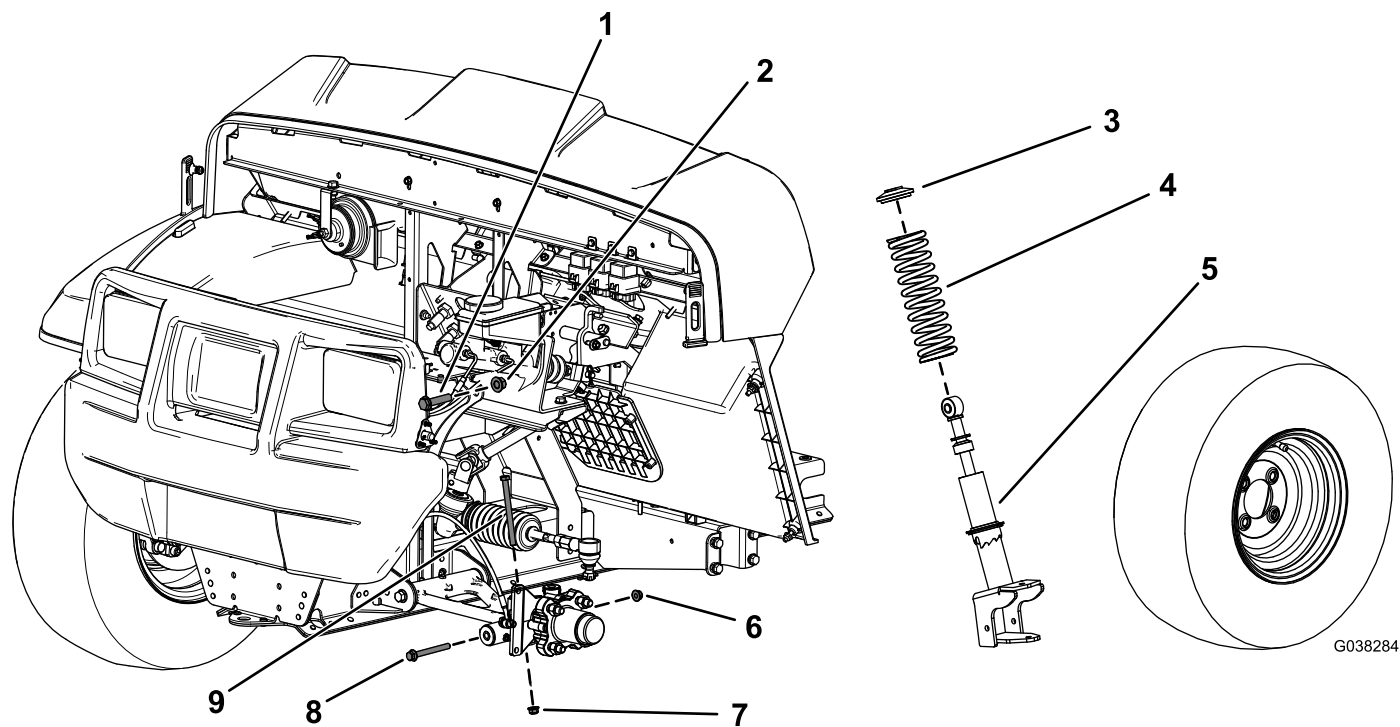

Figuur 1

Niet alle onderdelen zijn afgebeeld

- | | |
|---|--|
| 1. Zeskantbout ($\frac{1}{2}$ " x $2\frac{1}{4}$ " | 6. Flensmoer ($\frac{3}{8}$ " – van de bedieningsarm |
| 2. Borgmoer ($\frac{1}{2}$ " | 7. Flensmoer ($\frac{3}{8}$ " – van de as |
| 3. Kraag | 8. Zeskantbout ($\frac{3}{8}$ " x $3\frac{1}{2}$ " – van de bedieningsarm |
| 4. Veer | 9. Zeskantbout ($\frac{3}{8}$ " x $4\frac{3}{4}$ " – van de as |
| 5. Veerpoot | |

3

De veren plaatsen

Alleen voor machines met
serienummer 403448001 en lager

Benodigde onderdelen voor deze stap:

2	Veer
---	------

Procedure

Gebruik een geschikte veerspanner van Toro om veren te verwijderen van en te monteren op de veerpoot. Neem contact op met uw erkende Toro distributeur.

1. Breng de veerpoot in de veerspanner en druk de veer samen met de veerspanner.
2. Verwijder het sluitstuk wanneer de veer samengedrukt is.
3. Verwijder de veer van de veerpoot (Figuur 1).
4. Monteer de nieuwe veer over de oude veerpoot (Figuur 1).
5. Druk de veer samen met de Toro veerspanner.
6. Monteer het sluitstuk terwijl de veer samengedrukt is.
7. Haal voorzichtig de druk van de veer tot ze het sluitstuk raakt.
8. Verwijder de veerpoot van de veerspanner.

Opmerking: Herhaal deze procedure aan de andere kant van de machine.

4

De veerpoot monteren

Alleen voor machines met
serienummer 403448001 en lager

Geen onderdelen vereist

Procedure

1. Monteer de veerpoot op de machine.
2. Bevestig het bovenste deel van de veerpoot aan het frame; gebruik hierbij de bovenste zeskantbout ($\frac{1}{2}$ " x $2\frac{1}{4}$ ") en borgmoer ($\frac{1}{2}$ ") zoals in [Figuur 1](#).
3. Haal de zeskantbout ($\frac{1}{2}$ " x $2\frac{1}{4}$ ") aan met 91 tot 113 N·m.
4. Monteer de zeskantbout ($\frac{3}{8}$ " x $4\frac{3}{4}$ ") en flensmoer ($\frac{3}{8}$ ") op de as (Figuur 1).
5. Haal de zeskantbout ($\frac{3}{8}$ " x $4\frac{3}{4}$ ") aan met 37 tot 45 N·m.
6. Bevestig het onderste deel van de veerpoot aan de bedieningsarm; gebruik hierbij de zeskantbout ($\frac{3}{8}$ " x $3\frac{1}{2}$ ") en flensmoer ($\frac{3}{8}$ ") zoals in [Figuur 1](#).
7. Haal de zeskantbout ($\frac{3}{8}$ " x $3\frac{1}{2}$ ") aan met 37 tot 45 N·m.
8. Monteer het voorwiel.

Opmerking: Herhaal deze procedure aan de andere kant van de machine.

5

De steunen monteren

Benodigde onderdelen voor deze stap:

2	Steun van bodemplaat
16	Flenskopbout (5/16" x 1¼")
16	Flensmoer (5/16")
1	Cabinesteun, links
1	Cabinesteun, rechts
4	Zeskantbout (¾" x 1¼")
4	Flensmoer (¾")
4	Ring (¾")

Procedure

1. Verwijder de 4 schroeven (¼" x 1¼") en 4 moeren (¼") van de bodemplaat (Figuur 2).

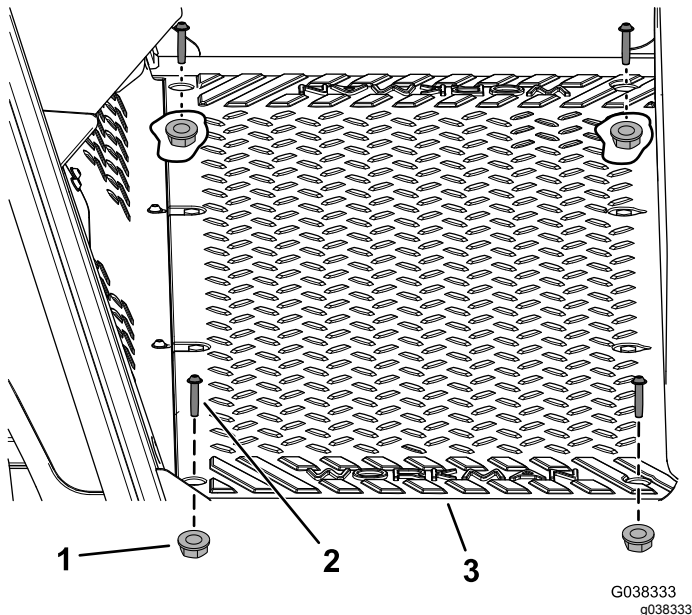

Figuur 2

1. Moer (¼")
2. Schroef (¼" x 1¼")
3. Bodemplaat

2. Zet een vloerkrik onder het frame om de voorkant van de machine te ondersteunen (Figuur 3).

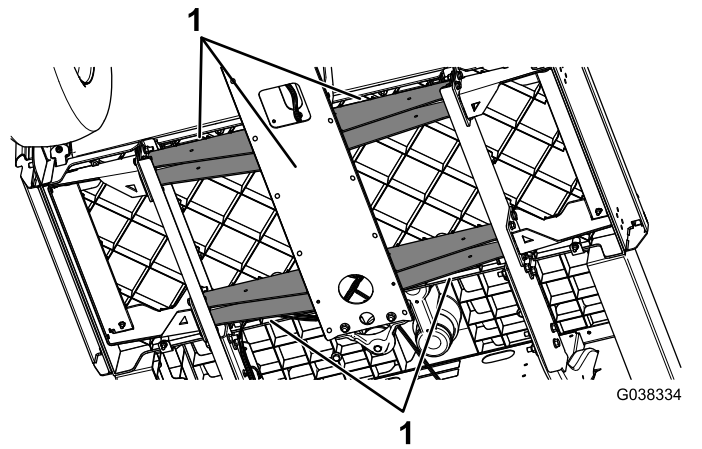

Figuur 3

1. Frame

3. Verwijder één van de aanwezige steunen van de bodemplaat (Figuur 4).

Belangrijk: Verwijder beide aanwezige steunen van de bodemplaat niet tegelijk.

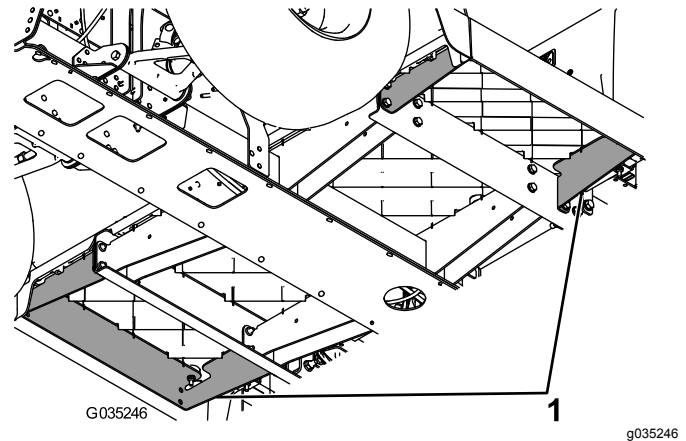

Figuur 4

1. Aanwezige steunen van bodemplaat

4. Monteer een nieuwe steun van de bodemplaat met 8 flenskopbouten (5/16" x 1¼") en 8 flensmoeren (5/16") zoals wordt getoond in Figuur 5.

Opmerking: Draai de flenskopbouten (5/16" x 1¼") vast met een torsie van 34 N·m.

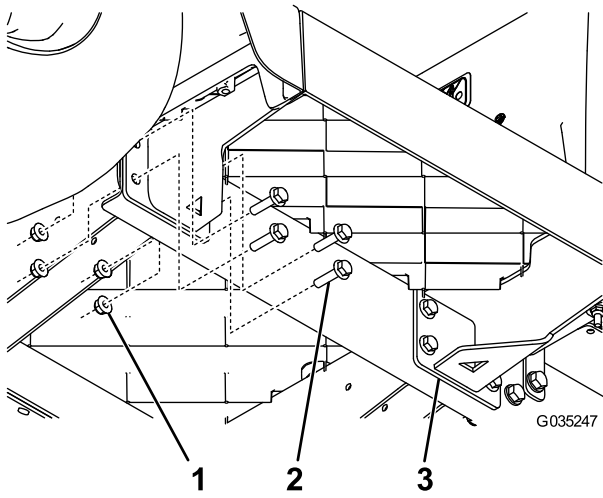

Figuur 5

g035247

1. Flensmoer (5/16")
2. Flenskopbout (5/16" x 1 1/4")
3. Steun van bodemplaat

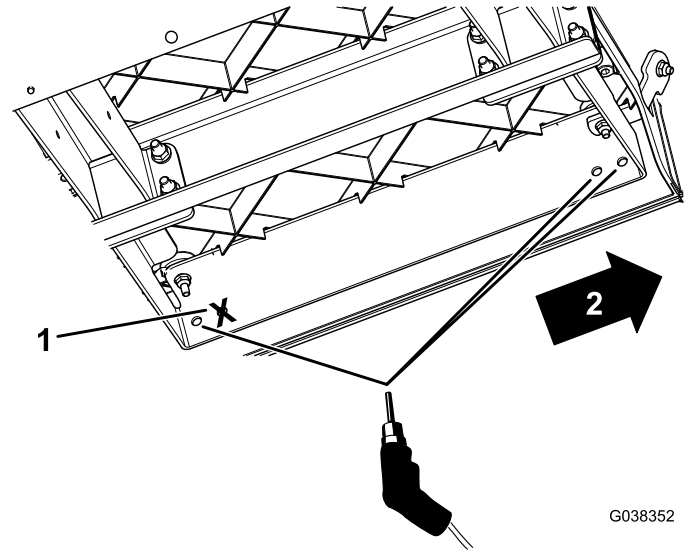

Figuur 6

G038352

g038352

1. Dit gat niet boren.
2. Voorkant van machine

5. Verwijder de andere aanwezige steun van de bodemplaat (Figuur 4).
6. Monteer een tweede nieuwe steun van de bodemplaat met 8 flenskopbouten (5/16" x 1 1/4") en 8 flensmoeren (5/16") zoals wordt getoond in Figuur 5.
7. Monteer de 4 eerder verwijderde schroeven (1/4" x 1 1/4") en 4 moeren (1/4") van de bodemplaat (Figuur 2).
8. Gebruik de nieuwe steunen van de bodemplaat als sjabloon om 3 gaten (met een diameter van 9,5 mm) te boren in elke bodemplaat (Figuur 6).

Belangrijk: Boor alleen de voorste 2 gaten in de nieuwe steunen van de bodemplaat, en het achterste gat, zoals getoond in Figuur 6.

9. Monteer de linker en rechter cabinesteun losjes op de machine; gebruik de zeskantbouten (3/8" x 1 1/4"), ringen (3/8") en flensmoeren (3/8") zoals wordt getoond in Figuur 7.

Opmerking: Draai de bouten nu nog niet vast.

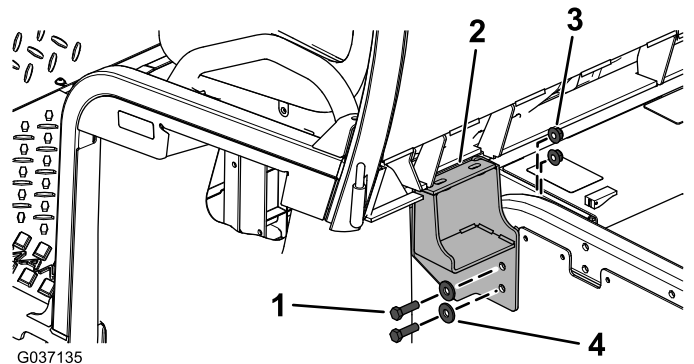

Figuur 7

g037135

1. Zeskantbout (3/8" x 1 1/4")
2. Cabinesteun
3. Flensmoer (3/8")
4. Ring (3/8")

6

De cabine monteren

Benodigde onderdelen voor deze stap:

1	Cabineframe
1	Schuimrubber afdichting achteraan
1	Bekleding voor schuimrubber afdichting achteraan
4	Flenskopbout (5/16" x 1¼")
4	Flensmoer (5/16")
4	Platte ring (5/16")
2	Steunplaat
1	Schuimrubber afdichting vooraan rechts
1	Schuimrubber afdichting vooraan links
1	Schuimrubber afdichting achter boven
2	Schuimrubber afdichting
6	Zeskantbout (¾" x 1¼")
6	Flensmoer (¾")
6	Ring (¾")

Procedure

1. Verwijder de rug van de achterste schuimrubber afdichting en bevestig de afdichting aan de machine zoals wordt getoond in [Figuur 8](#).

Belangrijk: Zorg ervoor dat de kleefzijde van de achterste schuimrubber afdichting naar boven is gericht, naar de bovenkant van het railoppervlak.

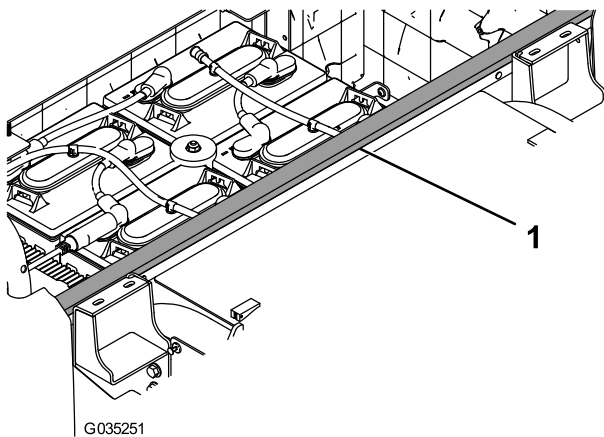

Figuur 8

1. Schuimrubber afdichting achteraan

2. Verwijder de 3 schroeven en 3 moeren waarmee de linker handgreep is gemonteerd, en verwijder deze ([Figuur 9](#)).

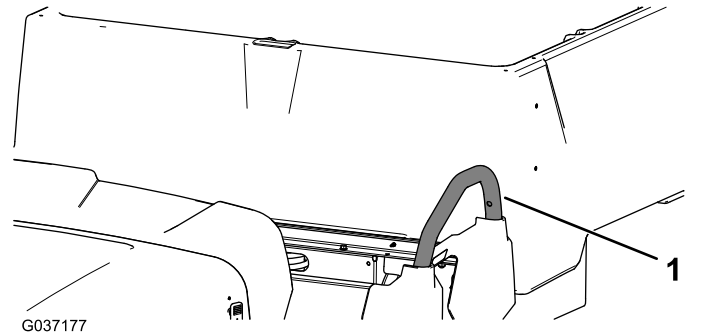

Figuur 9

1. Handgreep

3. Plaats de afdichting vooraan **als deze niet eerder is aangebracht** ([Figuur 10](#)).

Opmerking: Verzekert dat de afdichting vooraan is aangebracht voordat u de cabine op de machine monteert.

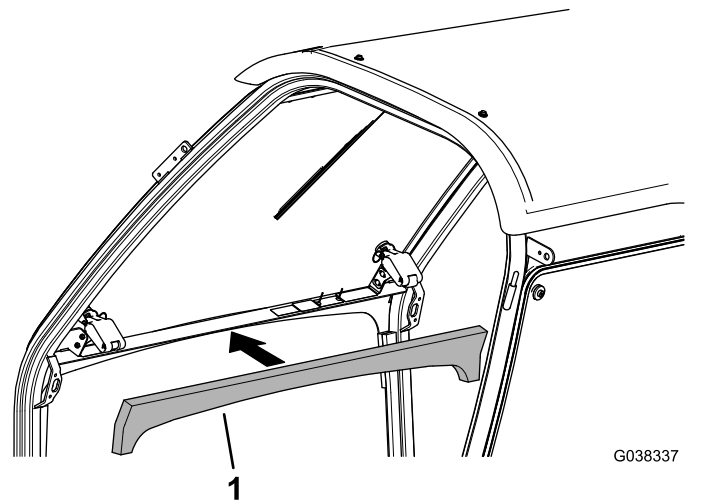

Figuur 10

1. Afdichting vooraan

4. Til het cabineframe omhoog aan de hefpunten en plaats het op de machine ([Figuur 11](#)).

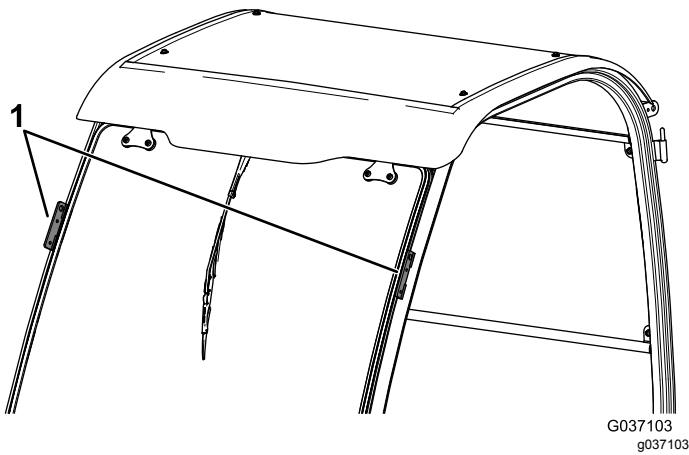

Figuur 11

1. Hefpunten

5. Bevestig de zijkanten van het cabineframe aan de machine; gebruik 6 zeskantbouten ($\frac{3}{8}$ x $1\frac{1}{4}$ "), 6 ringen ($\frac{3}{8}$ ") en 6 flensmoeren ($\frac{3}{8}$ ") zoals wordt getoond in [Figuur 12](#).

Opmerking: Draai de zeskantbouden ($\frac{3}{8}$ x $1\frac{1}{4}$ ") vast met een torsie van 58 N·m.

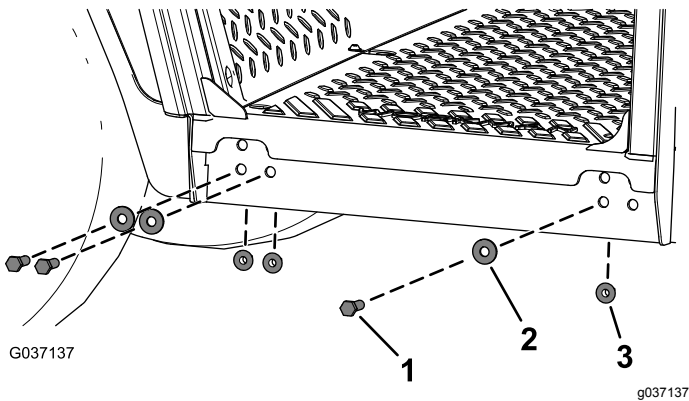

Figuur 12

1. Zeskantbout ($\frac{3}{8}$ x $1\frac{1}{4}$ ")
2. Ring ($\frac{3}{8}$ ")
3. Flensmoer ($\frac{3}{8}$ ")

6. Bevestig de achterkant van het cabineframe aan de linker- en rechtersteun. Gebruik daarbij 4 flenskopbouten ($\frac{5}{16}$ " x $1\frac{1}{4}$ "), 2 steunplaten, 4 platte ringen en 4 flensmoeren ($\frac{5}{16}$ "); zie [Figuur 13](#).

Opmerking: Draai de bouten vast met een torsie van 34 N·m.

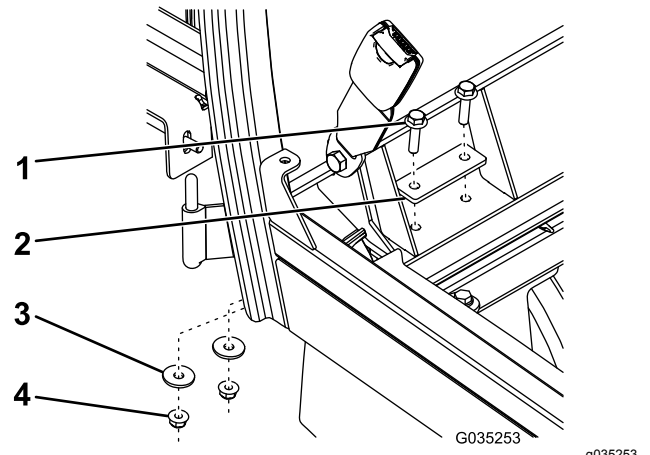

Figuur 13

1. Flenskopbout ($\frac{5}{16}$ " x $1\frac{1}{4}$ ")
2. Steunplaat
3. Platte ring
4. Flensmoer ($\frac{5}{16}$ ")

7. Draai de linker- en rechtersteun vast, en draai de bouten aan met een torsie van 58 N·m, zoals getoond in [Figuur 7](#).
8. Monteer de linker handgreep (die eerder verwijderd werd) met de 3 schroeven en 3 moeren ([Figuur 9](#)).
9. Plaats de schuimrubber afdichting achter boven ([Figuur 14](#)).

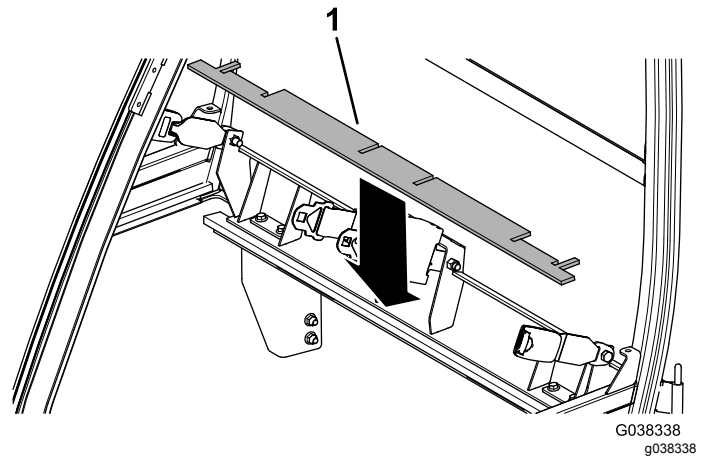

Figuur 14

1. Schuimrubber afdichting achter boven

10. Monteer de voet van de stoel.

Opmerking: Mogelijk moet u de 2 middelste montagepunten van de veiligheidsriemen op de goede plaats zetten voordat de stoel kan worden geplaatst. Maak de 2 borgmoeren ($\frac{7}{16}$ ") van de 2 middelste montagepunten van de veiligheidsriemen los, en trek de 2 borgmoeren ($\frac{7}{16}$ ") aan met 72 tot 88 N·m na het bijstellen van de plaats.

11. Verwijder de rug van de voorste schuimrubber afdichtingen (links en rechts) en bevestig de afdichtingen aan de machine (Figuur 15).

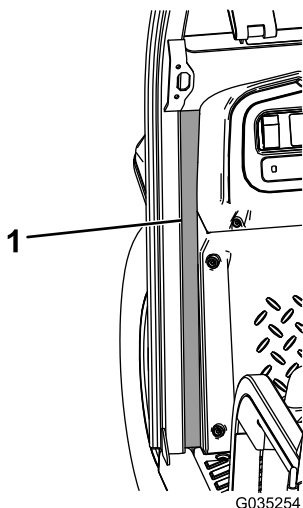

Figuur 15

1. Schuimrubber afdichting vooraan links

12. Verwijder de rug van de schuimrubber afdichting en bevestig de afdichting aan de rechterkant van de machine (Figuur 16).

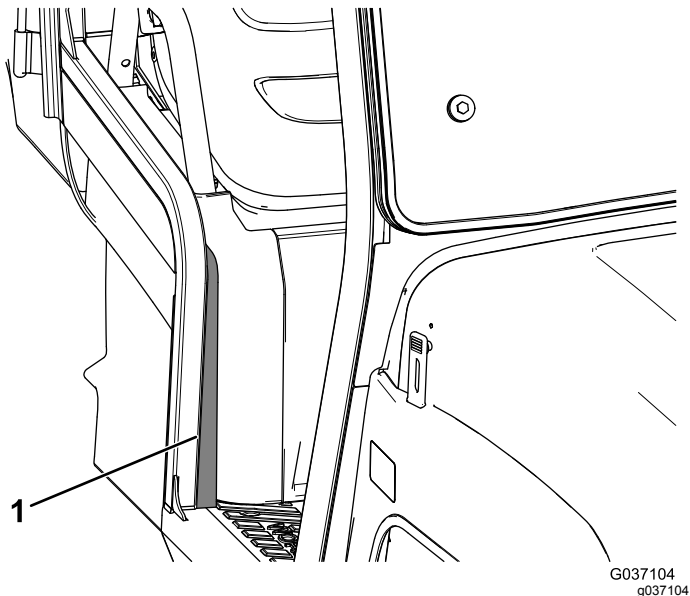

Figuur 16

Rechterkant getoond

1. Schuimrubber afdichting

7

De kabelboom leiden

Benodigde onderdelen voor deze stap:

1	Zekeringhouder
2	Zeskantschroef met flens (nr. 10 x 3/4") – uitsluitend voor elektrische modellen met serienr. 403448001 en hoger
2	Kartelmoer (nr. 10) – uitsluitend voor elektrische modellen met serienr. 403448001 en hoger
2	Zelftappende schroef – uitsluitend voor benzinemodellen met serienr. 403448001 en hoger
1	Zekering (15 A)

Voor elektrische modellen

Belangrijk: U hebt de spanningsomzetter nodig om de cabine te gebruiken op een Workman GTX elektrisch werkvoertuig. Neem voor meer informatie contact op met uw erkende Toro verdeler.

1. Monteer de nieuwe zekeringhouder als volgt:
 - **Voor machines met serienr. 403448001 en lager:** druk de nieuwe zekeringhouder op de bestaande zekeringhouder op de machine (Figuur 17).

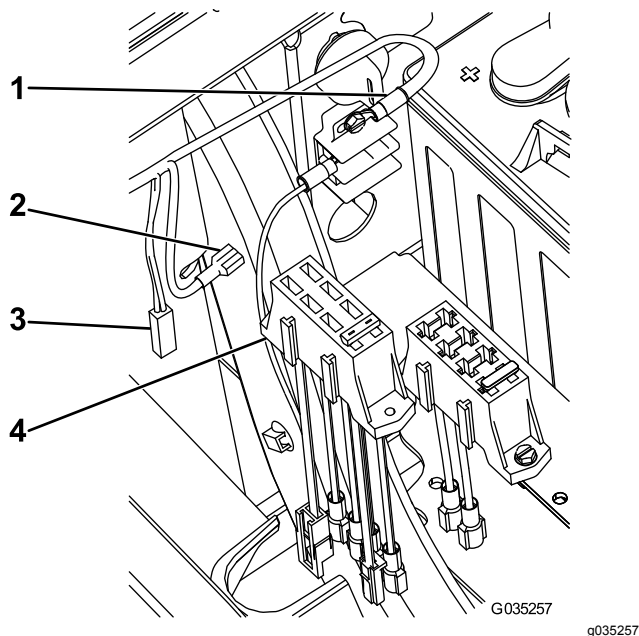

Figuur 17

- | | |
|----------------------------|--|
| 1. Naar aarding | 3. Naar de optionele sproeiervloeistofpomp |
| 2. Naar de gezekerde draad | 4. Nieuwe zekeringenhouder |

- **Voor machines met serienr. 403448001 en hoger:** bevestig de nieuwe zekeringhouder met de 2 zeskantschroeven met flens (nr. 10 x 3/4") en 2 kartelmoeren (nr. 10) zoals getoond in [Figuur 18](#).

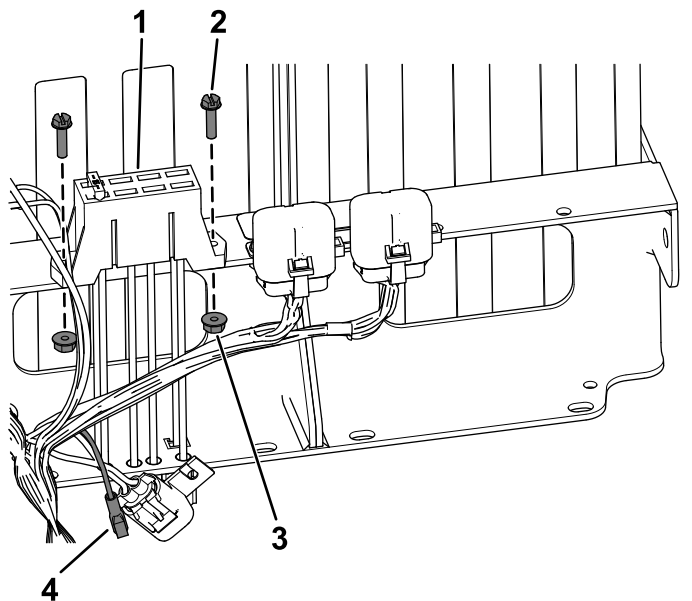

Figuur 18

- | | |
|-----------------------------|--|
| 1. Nieuwe zekeringenhouder | 3. Kartelmoer (nr. 10) |
| 2. Zeskantschroef met flens | 4. Vrouwelijke connector (nr. 10 x 3/4") |

- 2. **Voor machines met serienr. 403448001 en hoger:** sluit de vrouwelijke connector aan op

de kabelboom aan de nieuwe zekeringhouder ([Figuur 18](#)).

3. Verbind de grote aansluiting van de nieuwe zekeringhouder met de optionele stroomkabel van de oude zekeringhouder ([Figuur 17](#)).
4. Leid de kabelboom achter de cabine en onder de stoel, en bevestig de klem van de kabelboom aan het zijpaneel ([Figuur 19](#)).

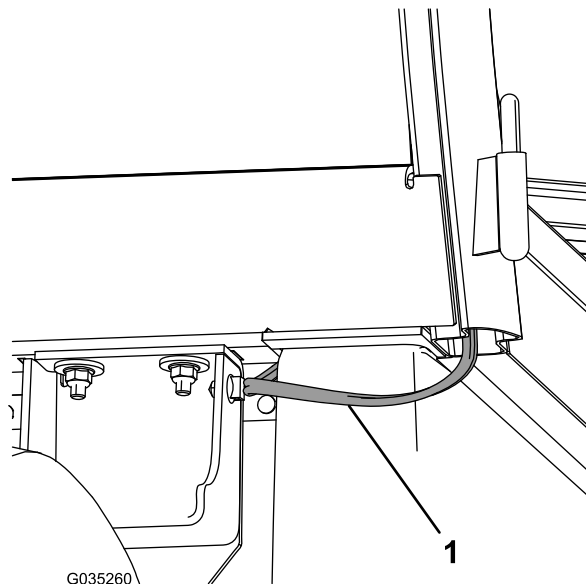

Figuur 19

1. Kabelboom

5. Sluit de zwarte aardingsdraad aan op de aardingsdraad van de kabelboom van de spanningsomzetter ([Figuur 20](#)).

Opmerking: De zwarte ringaansluiting wordt niet gebruikt.

6. Sluit de rode stroomdraad aan op de stroomdraad van de kabelboom van de spanningsomzetter ([Figuur 20](#)).

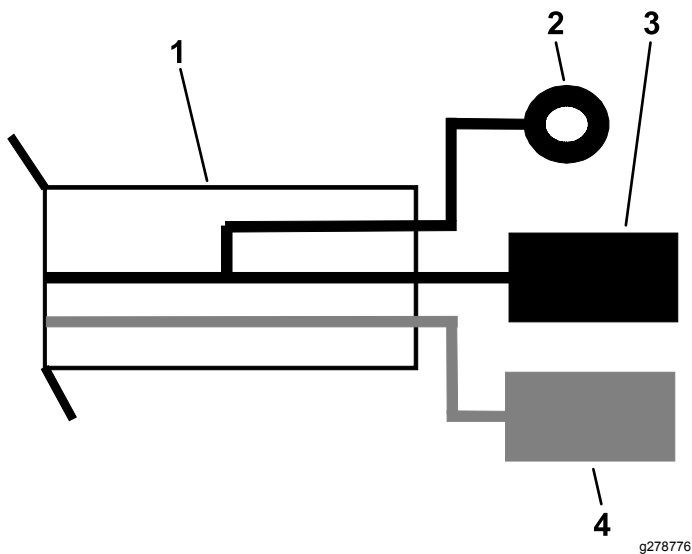

Figuur 20

g278776

- | | |
|---|---|
| 1. Cabinekabelboom | 3. Zwarte aardingsdraad met kabelschoen |
| 2. Zwarte aardingsdraad met ringaansluiting (niet gebruikt) | 4. Rode stroomdraad met kabelschoen |

7. Verbind de overgebleven draad met de gezekerde draad van de nieuwe zekeringhouder (Figuur 17).
8. Laat de laadbak zakken en sluit de accu aan; raadpleeg de *Gebruikershandleiding*.
9. Monteer de voet van de stoel die u eerder verwijderd hebt.

Voor benzinemodellen of EFI-modellen

1. Monteer de nieuwe zekeringhouder als volgt:
 - **Voor machines met serienr. 403448001 en lager:** druk de nieuwe zekeringhouder op de bestaande zekeringhouder op de machine (Figuur 17).
 - **Voor machines met serienr. 403448001 en hoger:** bevestig de nieuwe zekeringhouder met de 2 zelftappende schroeven zoals getoond in Figuur 21.

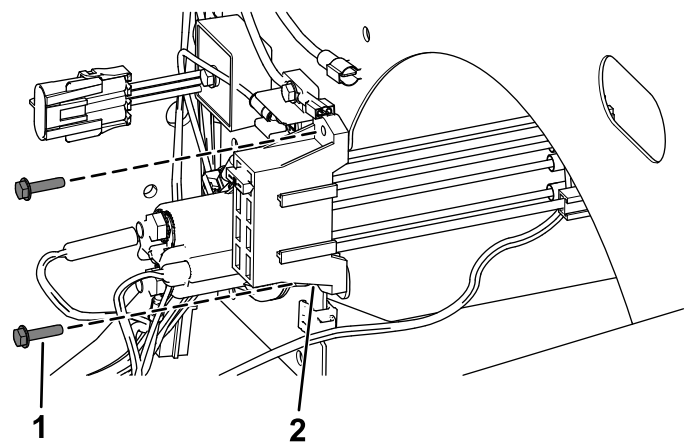

Figuur 21

g290831

- | | |
|-------------------------|--------------------------|
| 1. Zelftappende schroef | 2. Nieuwe zekeringhouder |
|-------------------------|--------------------------|

2. Verbind de grote aansluiting van de nieuwe zekeringhouder met de optionele stroomkabel van de oude zekeringhouder (Figuur 17).
3. Leid de kabelboom achter de cabine en onder de stoel, en bevestig de klem van de kabelboom aan het zijpaneel (Figuur 19).
4. Verbind het zwarte ringcontact met het aardingsblok van de machine (Figuur 22).
5. Koppel de rode stroomdraad aan op een vrije sleuf in de zekeringhouder van de machine (Figuur 22).

Opmerking: Monteer een bijkomende zekeringhouder als er geen vrije sleuven meer zijn in de zekeringhouder.

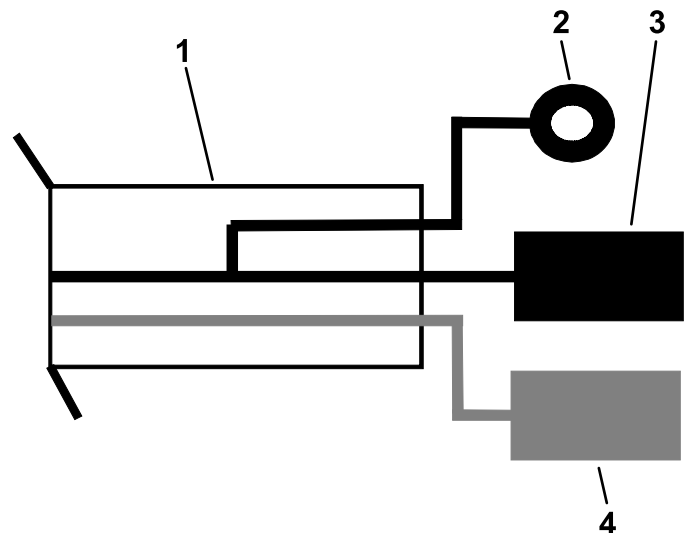

Figuur 22

g278776

- | | |
|---|---|
| 1. Cabinekabelboom | 3. Zwarte aardingsdraad met kabelschoen |
| 2. Zwarte aardingsdraad met ringaansluiting | 4. Rode stroomdraad met kabelschoen |

6. Verbind de overgebleven draad met de gezeekerde draad van de nieuwe zekeringhouder (Figuur 17).
7. Laat de laadbak zakken en sluit de accu aan; raadpleeg de *Gebruikershandleiding*.
8. Monteer de voet van de stoel die u eerder verwijderd hebt.

8

De kabelboom van de adapter van de cabine monteren

Uitsluitend voor elektrische modellen

Benodigde onderdelen voor deze stap:

1	Kabelboom van adapter van cabine – uitsluitend voor elektrische machines met serienr. 403448001 en hoger.
---	--

Procedure

Voor machines met serienr. 403448001 en hoger: monteer de kabelboom van de adapter van de cabine als volgt:

1. Maak de motorkap open; raadpleeg de *Gebruikershandleiding* van uw machine.
2. Koppel de plug met 4 pinnen op de hoofdkabelboom los van de DC-omzetter onder het dashboard.

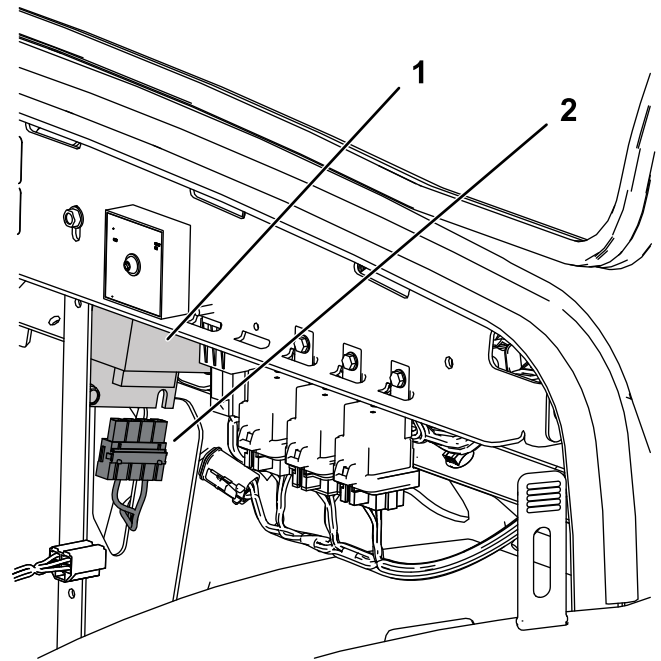

Figuur 23

g299535

1. DC-omzetter
2. Plug met 4 pinnen op de hoofdkabelboom.

3. Sluit de contrastekker voor 4 pinnen op de kabelboom van de adapter van de cabine aan op de plug met 4 pinnen op de hoofdkabelboom.

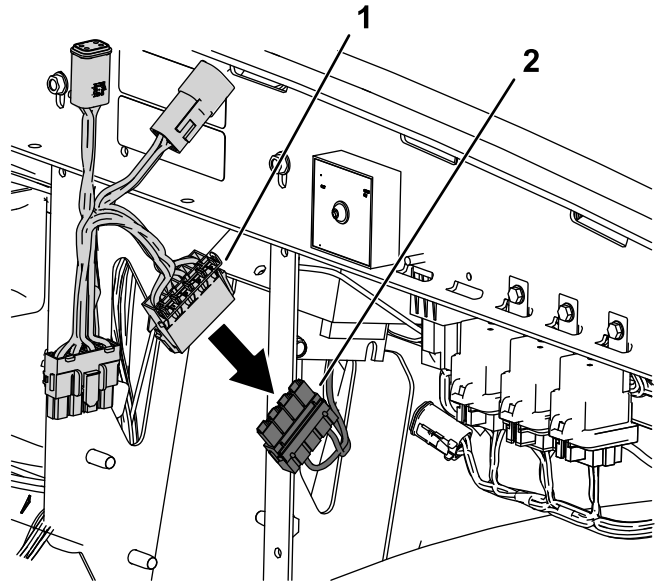

Figuur 24

g299566

1. Contrastekker voor 4 pinnen op de kabelboom van de adapter van de cabine.
2. Plug met 4 pinnen op de hoofdkabelboom.

4. Sluit de plug met 4 pinnen op de kabelboom van de adapter van de cabine aan op de DC-omzetter.

Algemeen overzicht van de machine

Bedieningsorganen

Schakelbord

Ruitenwisserschakelaar

Klik de schakelaar naar voren om de ruitenwissers in te schakelen (Figuur 27).

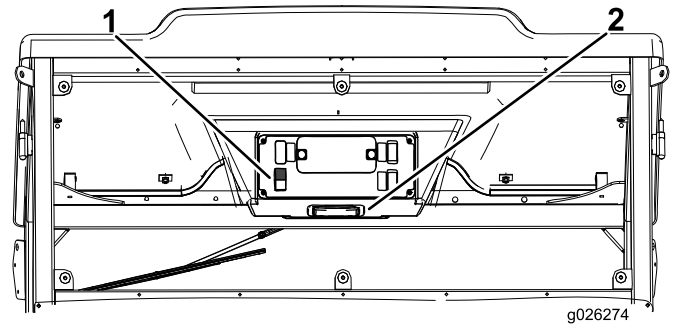

Figuur 27

1. Bediening ruitenwischer
2. Lichtschakelaar

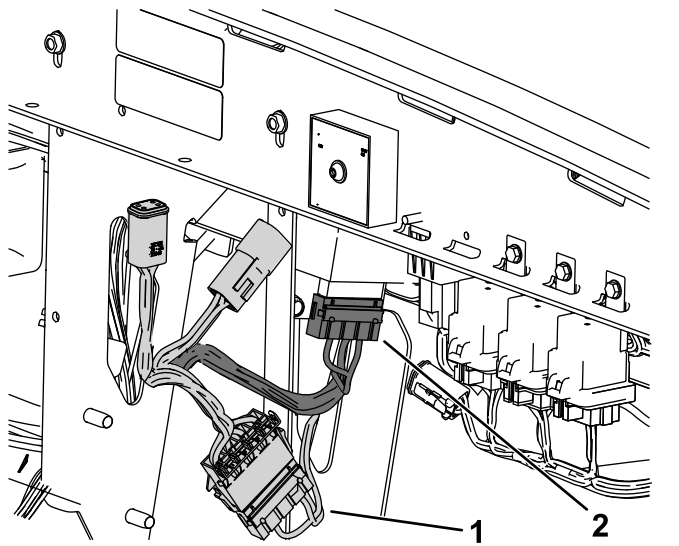

Figuur 25

1. Aansluiting van cabineadapter naar de hoofdkabelboom.
2. Aansluiting van cabineadapter naar de DC-omzetter.

5. Sluit de losse vierkante plug op de kabelboom van de spanningsomzetter aan op de kabelboom van de cabineadapter (Figuur 26).
6. Sluit de losse vierkante contrastekker op de kabelboom van de spanningsomzetter aan op de kabelboom van de cabineadapter (Figuur 26).

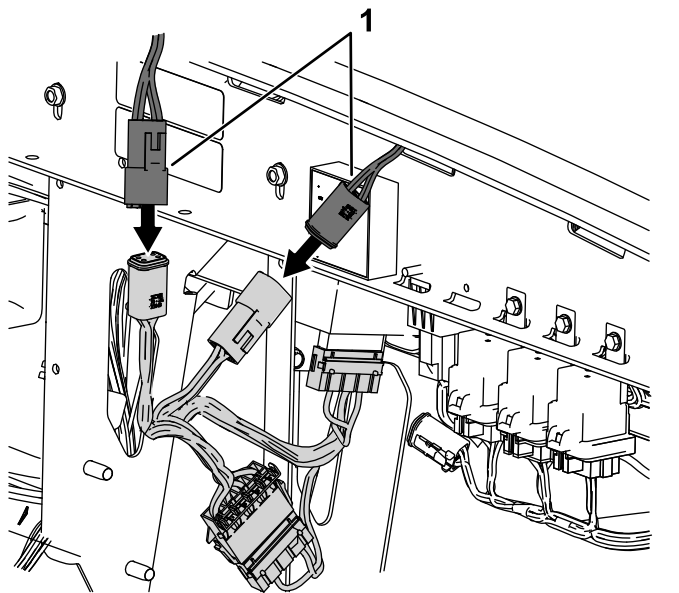

Figuur 26

1. Aansluitingen van de kabelboom van de spanningsomzetter naar de kabelboom van de cabineadapter.

7. Bevestig de motorkap; raadpleeg de *Gebruikershandleiding* van uw machine.

Lichtschakelaar

Druk links of rechts op de verlichtingsplaat om het cabinelicht in te schakelen (Figuur 27).

Ruitvergrendeling

Til de vergrendelingen omhoog om de ruit te openen (Figuur 28). Druk de vergrendeling naar beneden om de ruit in de geopende stand te vergrendelen. Trek de vergrendeling uit en omlaag om de ruit te sluiten en vast te zetten.

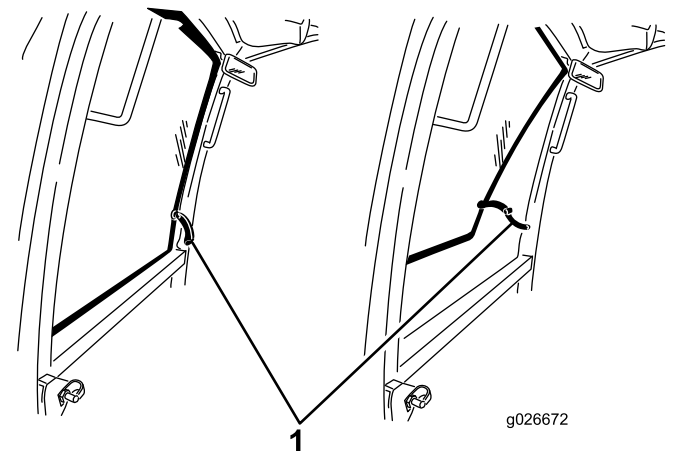

Figuur 28

1. Ruitvergrendeling



Count on it.