



# Hyttsats

Workman® GTX-arbetsfordon

Modellnr 07142—Serienr 405330001 och högre

Bruksanvisning

**Viktigt:** Power-omvandlarsatsen krävs för bruk av hytten på Workman eldrivna GTX-arbetsfordon. Kontakta en auktoriserad Toro-återförsäljare för mer information.

**Viktigt:** Fjädersatsen krävs för bruk av hytten på Workman GTX-arbetsfordon. Satsen för fjädern får endast monteras av behöriga Toro-servicetekniker med godkända verktyg. Felaktig borttagning, demontering eller montering av fjäderpaketet utgör en fara för dig och kringstående. Kontakta en auktoriserad Toro-återförsäljare för rätt verktyg och korrekt montering av denna sats.

## Säkerhet

### ⚠ VARNING

Kompressionsfjädersatsen i fjädern och stötenheten utgör en risk för lagrad energi. Om fjädern inte hålls fast ordentligt under kompression eller borttagning, kan den skada dig och/eller kringstående.

- Använd alltid ett godkänt fjäderkompressionsverktyg från Toro för att trycka ihop fjädern till ett säkert läge när du tar bort fasthållningskragen.
- Vad alltid försiktig när du tar bort trycket från den sammanpressade fjädern.

## Säkerhets- och instruktionsdekalerna



Säkerhetsdekalerna och säkerhetsinstruktionerna är fullt synliga för föraren och finns nära alla potentiella farozoner. Ersätt dekalerna som har skadats eller saknas.



133-1016

decal133-1016

1. Varning – läs bruksanvisningen, använd säkerhetsbälte och undvik att välta maskinen.
2. Varning – bär hörselskydd.



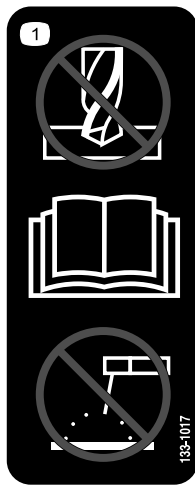

133-1017

decal133-1017

1. Reparera eller modifiera inte – se *bruksanvisningen*.

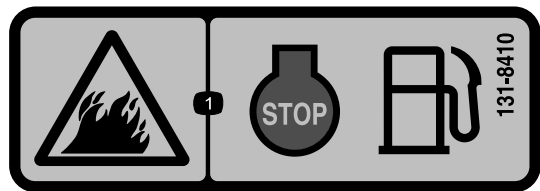

131-8410

decal131-8410

1. Brandrisk – stäng av motorn innan tankning.



120-9570

decal120-9570

1. Varning – håll avståndet till rörliga delar och se till att alla skydd sitter på plats.

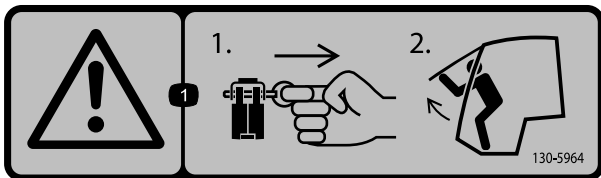

130-5964

decal130-5964

1. Varning – vid en nödsituation ska du 1) dra ut låspinnen ur varje gångjärn; 2) trycka det främre fönstret utåt för att komma ut.

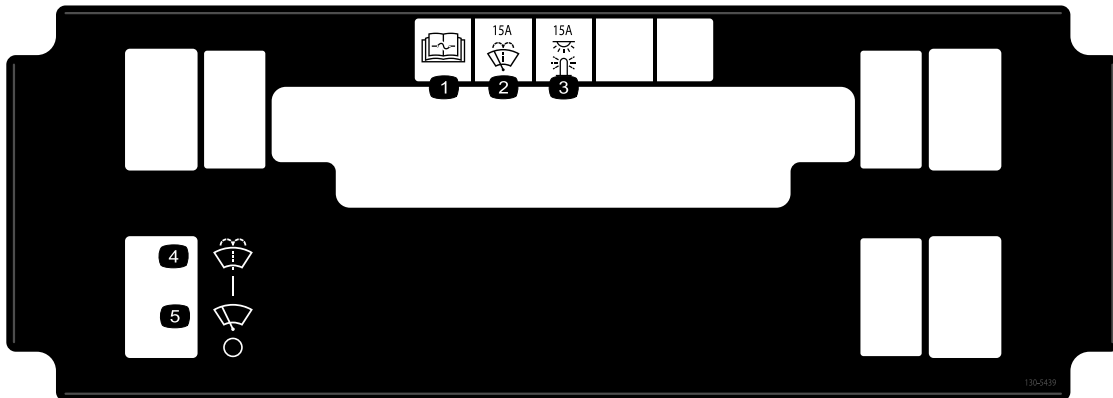

130-5439

decal130-5439

1. Läs *bruksanvisningen* för information om säkringar.
2. Vindrutetorkare – 15 A
3. Lampor – 15 A
4. Vindrutespolare
5. Vindrutetorkare

# Montering

## Lösa delar

Använd diagrammet nedan för att kontrollera att alla delar finns med.

Tillvägagångssätt	Beskrivning	Antal	Användning
<b>1</b>	Inga delar krävs	–	Förbereda maskinen.
<b>2</b>	Inga delar krävs	–	Ta bort stagenheten (endast för maskiner med serienummer 403448001 eller tidigare).
<b>3</b>	Fjäder	2	Montera fjädrarna (för maskiner med serienummer 403448001 eller tidigare).
<b>4</b>	Inga delar krävs	–	Montera stagenheten (för maskiner med serienummer 403448001 eller lägre).
<b>5</b>	Golvplattans stöd Flänsskruv (5/16 x 1¼ tum) Flänsmutter (5/16 tum) Vänster hyttstöd Höger hyttstöd Sexkantsskruv (¾ x 1¼ tum) Flänsmutter (¾ tum) Bricka (¾ tum)	2 16 16 1 1 4 4 4	Montera stöden.
<b>6</b>	Hyttram Bakre skumpackning Bakre skumpackningsmatta Flänsskruv (5/16 x 1¼ tum) Flänsmutter (5/16 tum) Planbricka (5/16 tum) Stödplatta Höger, främre skumpackning Vänster, främre skumpackning Övre, bakre skumpackning Skumplastpackning Sexkantsskruv (¾ x 1¼ tum) Flänsmutter (¾ tum) Bricka (¾ tum)	1 1 1 4 4 4 2 1 1 1 2 6 6 6	Montera hytten.
<b>7</b>	Säkringsblock Skruv med sexkanthuvud (nr 10 x ¾ tum) – endast för eldrivna maskiner med serienummer 403448001 eller senare Sågtandad mutter (nr 10) – endast för eldrivna maskiner med serienummer 403448001 eller senare Självgående skruv – endast för bensindrivna maskiner med serienummer 403448001 eller senare Säkkring (15 A)	1 2 2 2 1	Dra kablaget.
<b>8</b>	Hyttens adapterkablage – endast för eldrivna maskiner med serienummer 403448001 eller tidigare.	1	Montera hyttens adapterkablage.

# 1

## Förbereda maskinen

Inga delar krävs

### Tillvägagångssätt

1. Parkera maskinen på en plan yta, lägg i parkeringsbromsen, slå av motorn och ta ut nyckeln.
2. Höj upp flaket tills stötten griper in helt. Se maskinens *bruksanvisning* för mer information.
3. Ta bort sätessockeln.
4. Koppla bort batteriets minuskabel. Se *bruksanvisningen*.

# 2

## Ta bort stagenheten

**Endast för maskiner med serienummer 403448001 eller tidigare**

Inga delar krävs

### Tillvägagångssätt

**Obs:** Om silverfjädrarna är monterade på maskinenheten hoppar du över detta steg.

1. Ta bort framhjulet.
2. Ta bort sexkantsskruven ( $\frac{3}{8}$  x  $4\frac{3}{4}$  tum) och flänsmuttern ( $\frac{3}{8}$  tum) från spindeln ([Figur 1](#)).
3. Ta bort sexkantsskruven ( $\frac{3}{8}$  x  $3\frac{1}{2}$  tum) och flänsmuttern ( $\frac{3}{8}$  tum) från reglagearmen ([Figur 1](#)).
4. Ta bort sexkantsskruven ( $\frac{1}{2}$  x  $2\frac{1}{4}$  tum) och låsmuttern ( $\frac{1}{2}$  tum) som fäster stagenheten vid övre ramen ([Figur 1](#)).
5. Ta bort stagenheten ([Figur 1](#)).

**Obs:** Upprepa proceduren på den andra sidan av maskinen.

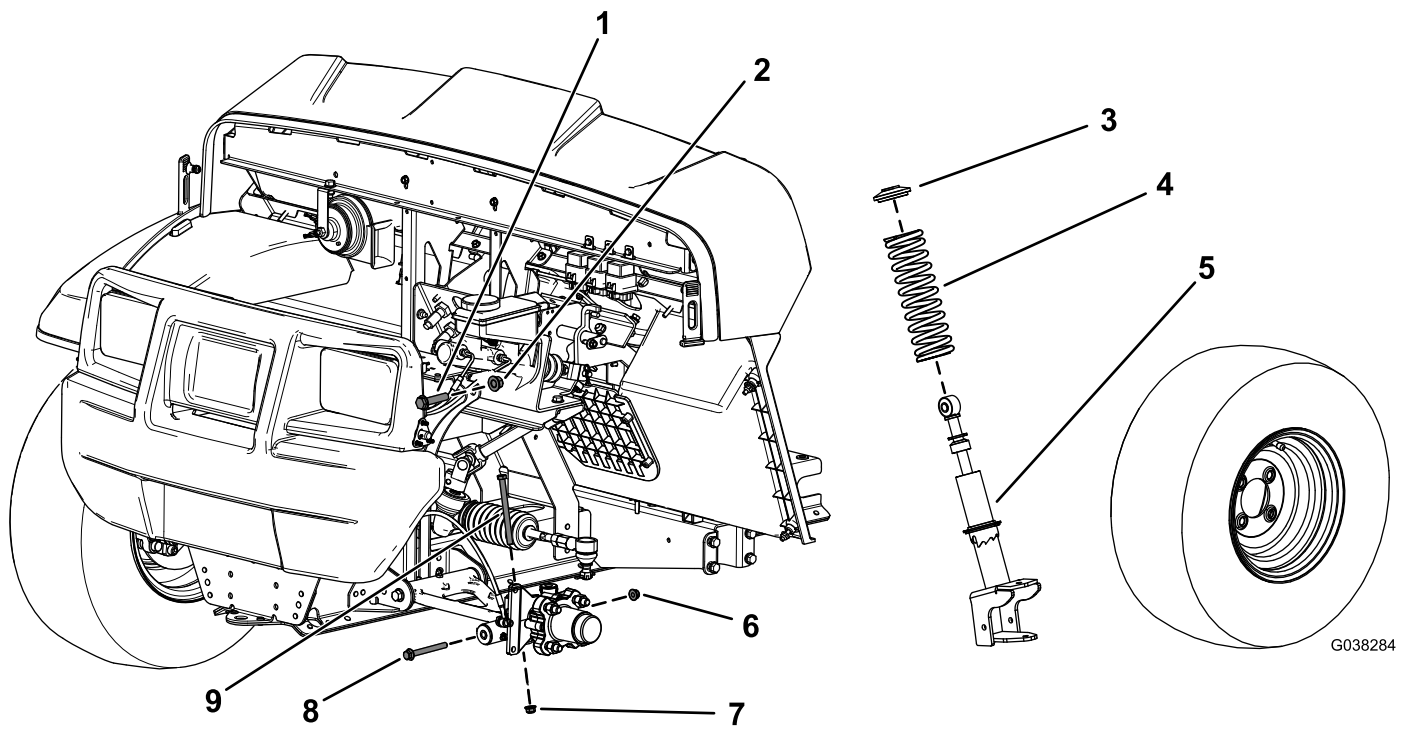

G038284

g038284

**Figur 1**

Vissa delar visas inte av tydlighetsskäl

- |  |  |
|--|--|
| 1. Sexkantsskruv ( $\frac{1}{2}$ x $2\frac{1}{4}$ tum) | 6. Flänsmutter ( $\frac{3}{8}$ tum) – från reglagearmen                    |
| 2. Låsmutter ( $\frac{1}{2}$ tum)                      | 7. Flänsmutter ( $\frac{3}{8}$ tum) – från spindeln                        |
| 3. Krage   | 8. Sexkantsskruv ( $\frac{3}{8}$ x $3\frac{1}{2}$ tum) – från reglagearmen |
| 4. Fjäder  | 9. Sexkantsskruv ( $\frac{3}{8}$ x $4\frac{3}{4}$ tum) – från spindeln     |
| 5. Stagenhet   |  |

# 3

## Montera fjädrarna

Endast för maskiner med serienummer 403448001 eller tidigare

Delar som behövs till detta steg:

2	Fjäder
---	--------

### Tillvägagångssätt

Använd ett godkänt fjäderkompressionsverktyg från Toro för att ta bort och montera stagenhetens fjädrar. Kontakta en auktoriserad Toro-återförsäljare.

1. Placera stagenheten i kompressionsverktyget och använd verktyget för att trycka ihop fjädern.
2. När fjädern har pressats samman tar du bort kragen.
3. Ta bort fjädrarna från stagenheten (Figur 1).
4. Montera den nya fjädern över den befintliga stagenheten (Figur 1).
5. Använd ett fjäderkompressionsverktyg från Toro för att trycka ihop fjädern.
6. När fjädern har pressats samman monterar du kragen.
7. Lätta försiktigt på fjäderns tryck så att den kan sitta på kragen.
8. Ta bort stagenheten från kompressionsverktyget.

**Obs:** Upprepa proceduren på den andra sidan av maskinen.

# 4

## Montera stagenheten

Endast för maskiner med serienummer 403448001 eller tidigare

Inga delar krävs

### Tillvägagångssätt

1. Montera stagenheten på maskinen.
2. Fäst övre delen av stagenheten vid ramen med hjälp av de övre sexkantsskruvarna ( $\frac{1}{2} \times 2\frac{1}{4}$  tum) och låsmuttern ( $\frac{1}{2}$  tum) i enlighet med [Figur 1](#).
3. Dra åt sexkantsskruvarna ( $\frac{1}{2} \times 2\frac{1}{4}$  tum) till 91–113 N·m.
4. Montera sexkantsskruven ( $\frac{3}{8} \times 4\frac{3}{4}$  tum) och flänsmuttern ( $\frac{3}{8}$  tum) på spindeln ([Figur 1](#)).
5. Dra åt sexkantsskruven ( $\frac{3}{8} \times 4\frac{3}{4}$  tum) till 37–45 N·m.
6. Fäst nedre delen av stagenheten på reglagearmen med sexkantsskruven ( $\frac{3}{8} \times 3\frac{1}{2}$  tum) och flänsmuttern ( $\frac{3}{8}$  tum) i enlighet med [Figur 1](#).
7. Dra åt sexkantsskruven ( $\frac{3}{8} \times 3\frac{1}{2}$  tum) till 37–45 N·m.
8. Montera framhjulet.

**Obs:** Upprepa proceduren på den andra sidan av maskinen.

# 5

## Montera stöden

Delar som behövs till detta steg:

2	Golvplattans stöd
16	Flänsskruv (5/16 x 1¼ tum)
16	Flänsmutter (5/16 tum)
1	Vänster hyttstöd
1	Höger hyttstöd
4	Sexkantsskruv (¾ x 1¼ tum)
4	Flänsmutter (¾ tum)
4	Bricka (¾ tum)

### Tillvägagångssätt

1. Ta bort de fyra skruvarna (¼ x 1¼ tum) och de fyra muttrarna (¼ tum) från golvplattan (Figur 2).

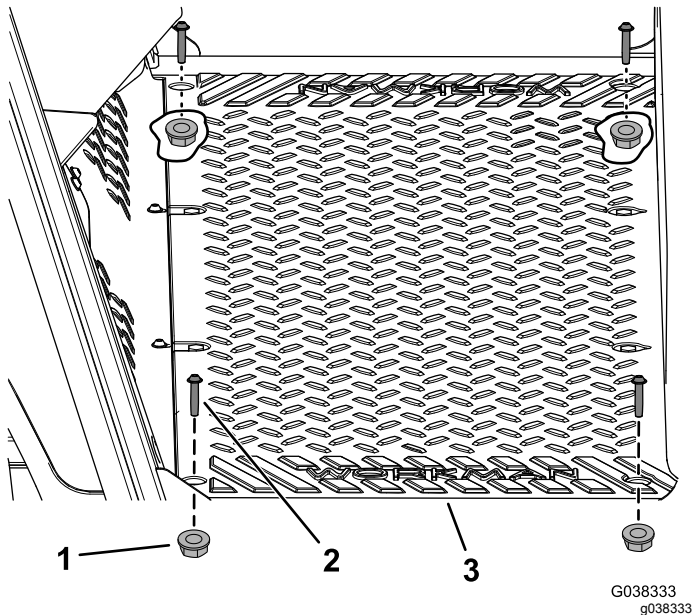

Figur 2

1. Mutter (¼ tum)
2. Skruv (¼ x 1¼ tum)
3. Golvplatta

2. Placera en domkraft under ramen för att stötta upp maskinens framdel (Figur 3).

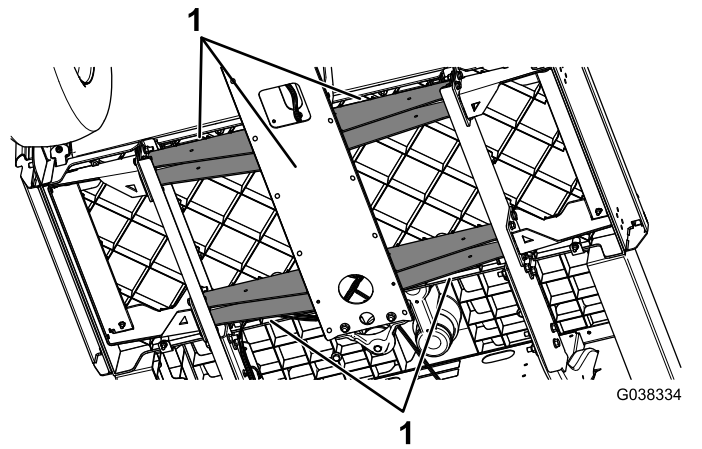

Figur 3

1. Ram

3. Ta bort ett av de befintliga stöden till golvplattan (Figur 4).

**Viktigt:** Ta inte bort båda de befintliga stöden till golvplattan samtidigt.

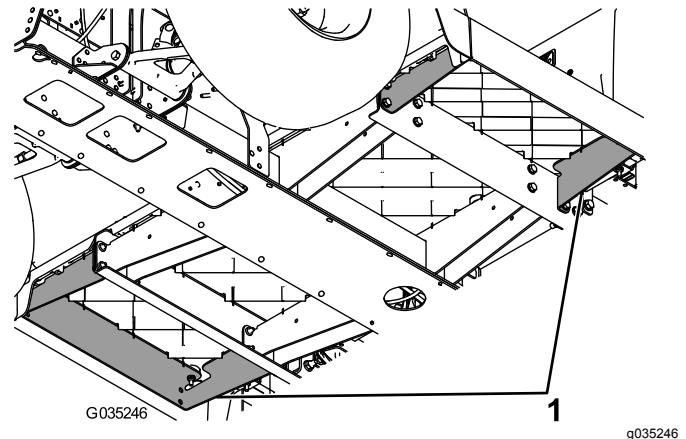

Figur 4

1. Befintliga stöd till golvplattan

4. Montera ett nytt stöd till golvplattan med åtta flänsskruvar (5/16 x 1¼ tum) och åtta flänsmuttrar (5/16 tum) enligt Figur 5.

**Obs:** Dra åt flänsskruvarna (5/16 x 1¼ tum) till 34 N·m.

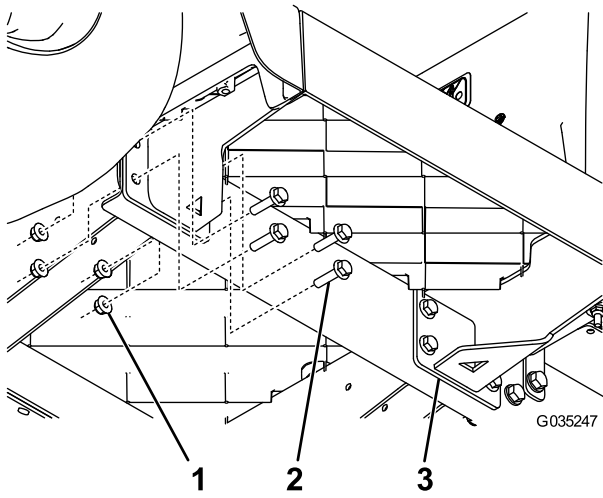

**Figur 5**

1. Flänsmutter (5/16 tum)
2. Flänsskruv (5/16 x 1¼ tum)
3. Stöd till golvplattan

G035247

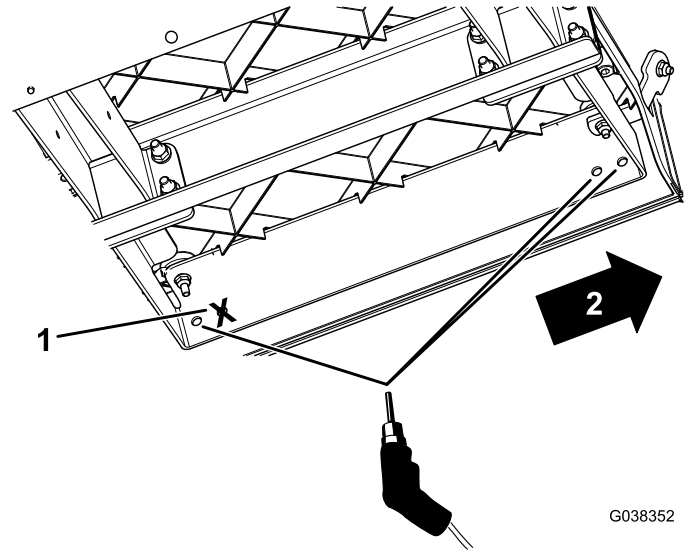

**Figur 6**

1. Borra inte det här hålet.
2. Maskinens framsida

G038352

G038352

5. Ta bort det andra befintliga stödet till golvplattan (Figur 4).
6. Montera det andra nya stödet till golvplattan med åtta flänsskruvar (5/16 x 1¼ tum) och åtta flänsmuttrar (5/16 tum) enligt Figur 5.
7. Montera de fyra skruvarna (¼ x 1¼ tum) och de fyra muttrarna (¼ tum) som du tog bort tidigare på golvplattan (Figur 2).
8. Använd de nya stöden till golvplattan som mall och borra tre hål (9,5 mm i diameter) i varje golvplatta (Figur 6).

**Viktigt:** Borra endast de två främre hålen på de nya stöden till golvplattan samt det bakersta hålet enligt Figur 6.

9. Fäst vänster och höger hyttstöd löst på maskinen med sexkantsskruvarna (¾ x 1¼ tum), brickorna (¾ tum) och flänsmuttrarna (¾ tum) enligt Figur 7.

**Obs:** Dra inte åt skruvarna i detta läge.

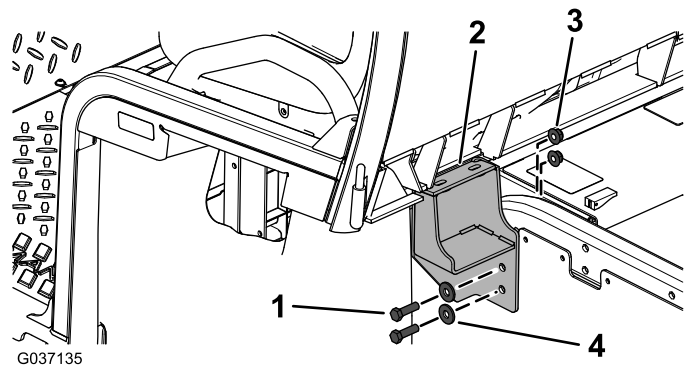

**Figur 7**

1. Sexkantsskruv (¾ x 1¼ tum)
2. Hyttstöd
3. Flänsmutter (¾ tum)
4. Bricka (¾ tum)

G037135

G037135



# 6

## Montera hytten

Delar som behövs till detta steg:

1	Hyttram
1	Bakre skumpackning
1	Bakre skumpackningsmatta
4	Flänsskruv (5/16 x 1¼ tum)
4	Flänsmutter (5/16 tum)
4	Planbricka (5/16 tum)
2	Stödplatta
1	Höger, främre skumpackning
1	Vänster, främre skumpackning
1	Övre, bakre skumpackning
2	Skumplastpackning
6	Sexkantsskruv (¾ x 1¼ tum)
6	Flänsmutter (¾ tum)
6	Bricka (¾ tum)

### Tillvägagångssätt

1. Ta bort den bakre skumpackningens skyddspapper och fäst packningen på maskinen enligt [Figur 8](#).

**Viktigt:** Kontrollera att klistersidan på den bakre skumpackningen är vänd uppåt ovanpå skenans yta.

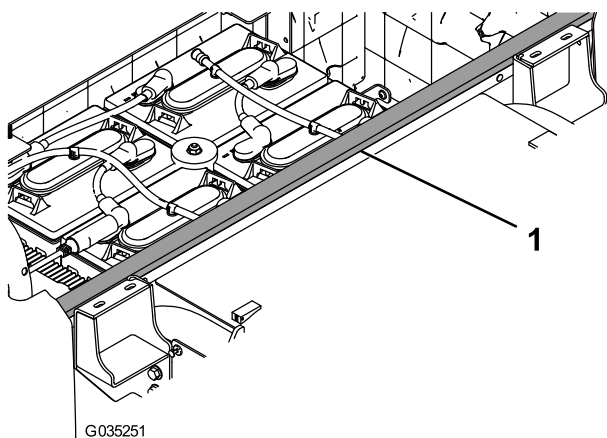

Figur 8

1. Bakre skumpackning

2. Ta bort de tre skruvarna och de tre muttrarna som fäster det vänstra räcket och ta bort det ([Figur 9](#)).

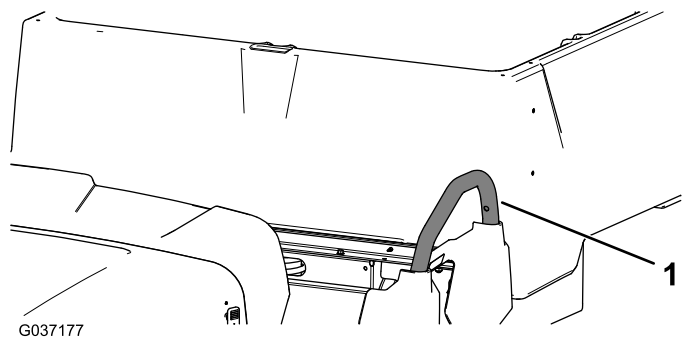

Figur 9

1. Handtag

3. Montera den främre skumpackningen om den inte redan har monterats ([Figur 10](#)).

**Obs:** Se till att du monterar den främre skumpackningen på hytten innan du monterar hytten på maskinen.

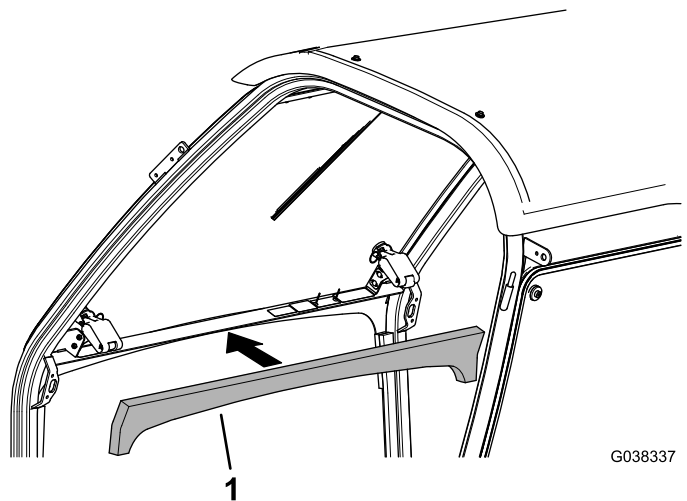

Figur 10

1. Främre skumpackning

4. Lyft hyttramen med hjälp av lyftpunkterna och placera den på maskinen ([Figur 11](#)).

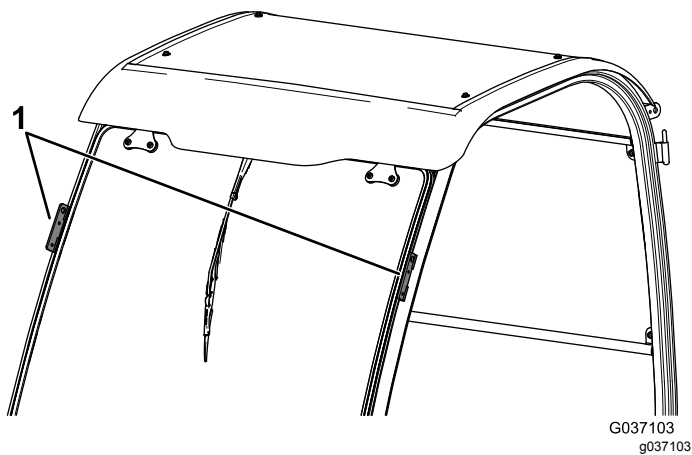

Figur 11

1. Lyftpunkter

5. Montera hyttramens sidor på maskinen med sex sexkantsskruvar ( $\frac{3}{8}$  x  $1\frac{1}{4}$  tum), sex brickor ( $\frac{3}{8}$  tum) och sex fläsmuttrar ( $\frac{3}{8}$  tum) enligt (Figur 12).

**Obs:** Dra åt sexkantsskruvarna ( $\frac{3}{8}$  x  $1\frac{1}{4}$  tum) till 58 N·m.

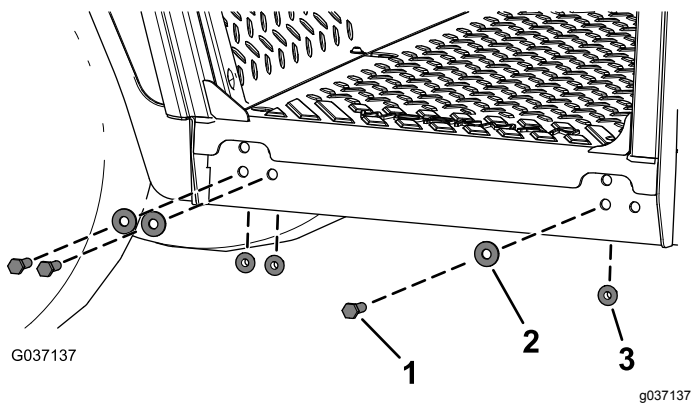

Figur 12

1. Sexkantsskruv ( $\frac{3}{8}$  x  $1\frac{1}{4}$  tum)      3. Fläsmutter ( $\frac{3}{8}$  tum)  
2. Bricka ( $\frac{3}{8}$  tum)

6. Fäst hyttramens baksida i de vänstra och högra stöden med fyra flänsskruvar ( $5/16$  x  $1\frac{1}{4}$  tum), två stödplattor, fyra planbrickor och fyra fläsmuttrar ( $5/16$  tum) enligt Figur 13.

**Obs:** Dra åt skruvarna till 34 N·m.

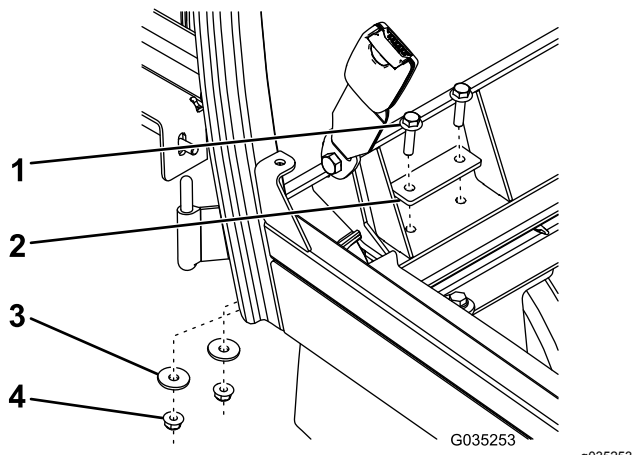

Figur 13

1. Flänsskruv ( $5/16$  x  $1\frac{1}{4}$  tum)      3. Planbricka  
2. Stödplatta      4. Fläsmutter ( $5/16$  tum)

7. Dra åt vänster och höger stöd och dra åt skruvarna till 58 N·m enligt Figur 7.  
8. Montera vänster räcke som du tog bort tidigare med hjälp av de tre skruvarna och de tre muttrarna (Figur 9).  
9. Montera den övre, bakre skumpackningen (Figur 14).

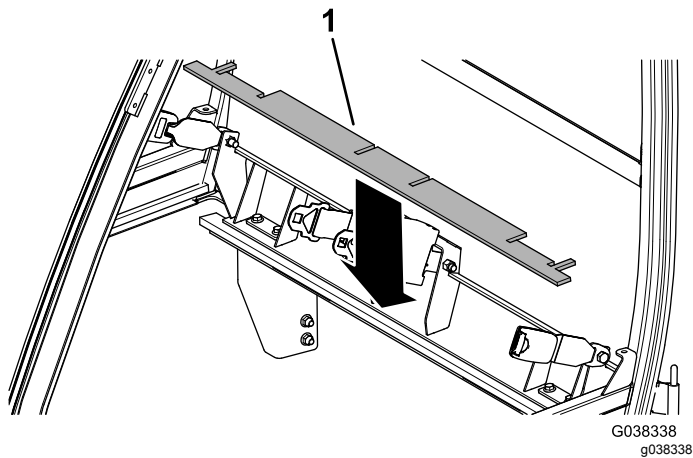

Figur 14

1. Övre, bakre skumpackning

10. Montera sätessockeln.

**Obs:** Det kan vara nödvändigt att ställa in de två mittersta säkerhetsbältesförankringarna för att få sätet att falla på plats. Lossa de två låsmuttrarna ( $7/16$  tum) på de två mittersta säkerhetsbältesförankringarna och dra åt de två låsmuttrarna ( $7/16$  tum) till 72–88 N·m efter att du justerat förankringarnas läge.

11. Ta bort skyddspapperet från den högra, främre och vänstra främre skumpackningen och fäst packningarna på maskinen (Figur 15).

# 7

## Dra kablaget

Delar som behövs till detta steg:

1	Säkringsblock
2	Skruv med sexkanthuvud (nr 10 x ¾ tum) – endast för <b>eldrivna</b> maskiner med serienummer 403448001 eller senare
2	Sågtandad mutter (nr 10) – endast för <b>eldrivna</b> maskiner med serienummer 403448001 eller senare
2	Självgående skruv – endast för <b>bensindrivna</b> maskiner med serienummer 403448001 eller senare
1	Säkring (15 A)

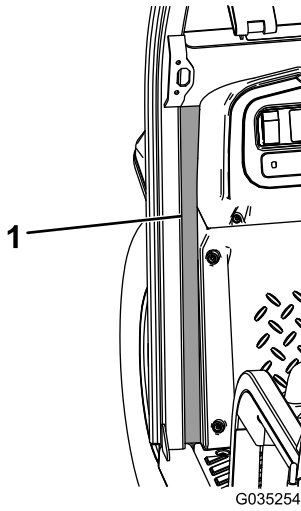

Figur 15

g035254

1. Vänster, främre skumpackning

12. Ta bort skumpackningens skyddspapper och fäst packningen på maskinens högra sida (Figur 16).

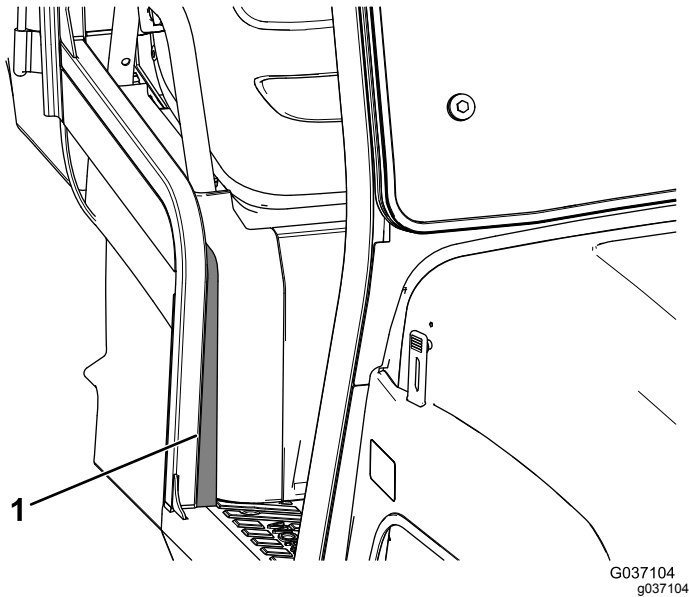

Figur 16

Höger sida visas

1. Skumpackning

## För eldrivna maskiner

**Viktigt:** Power-omvandlarsatsen krävs för bruk av hytten på Workman eldrivna GTX-arbetsfordon. Kontakta en auktoriserad Toro-återförsäljare för mer information.

1. Montera det nya säkringsblocket enligt följande:
  - För maskiner med serienummer **403448001** eller tidigare: fäst det nya säkringsblocket på maskinens befintliga säkringsblock (Figur 17).

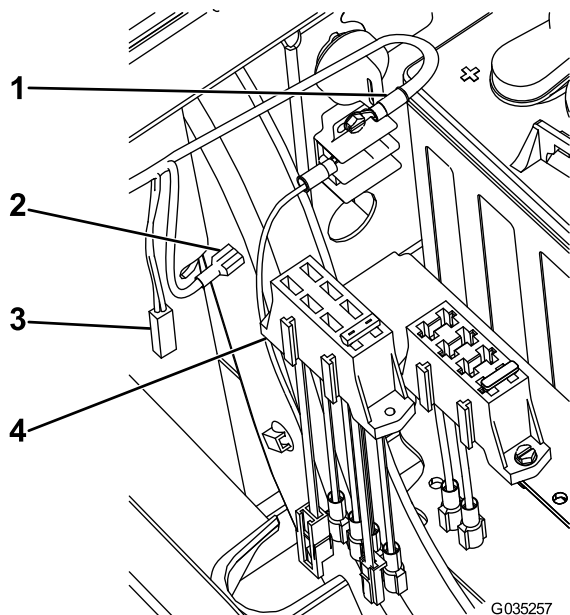

**Figur 17**

- |                               |                                  |
|-------------------------------|----------------------------------|
| 1. Till jordning              | 3. Till spolpumpsatsen (tillval) |
| 2. Till den säkrade ledningen | 4. Nytt säkringsblock            |

- **För maskiner med serienummer 403448001 eller senare:** fäst det nya säkringsblocket med de två skruvarna med sexkantshuvud (nr 10 x 3/4 tum) och de två sågtandade muttrarna (nr 10) enligt [Figur 18](#).

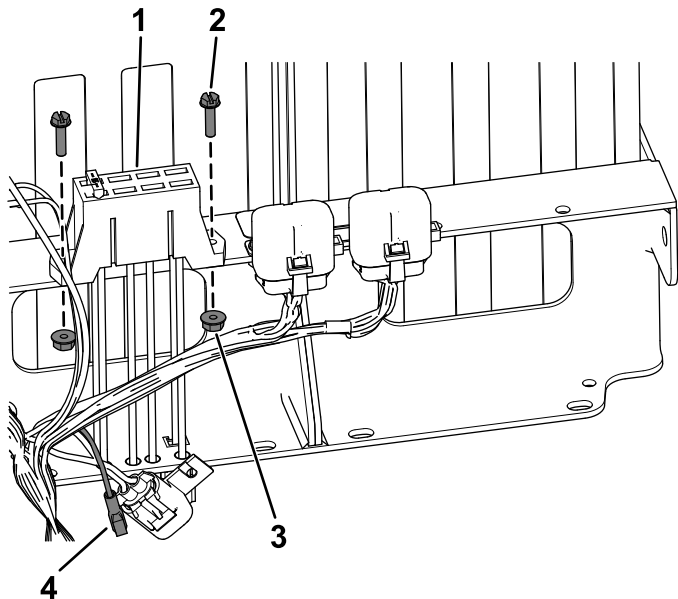

**Figur 18**

- |  |                           |
|--|---------------------------|
| 1. Nytt säkringsblock                      | 3. Sågtandad mutter (#10) |
| 2. Skruv med sexkantshuvud (#10 x 3/4 tum) | 4. Honkontakt             |

2. **För maskiner med serienummer 403448001 eller högre:** anslut kablgets honkontakt till det nya säkringsblocket ([Figur 18](#)).
3. Anslut den stora kontakten på det nya säkringsblocket till strömkabeln (tillval) på det befintliga säkringsblocket ([Figur 17](#)).
4. Dra kablget bakom hytten och under sätet och fäst klämman på kablget till sidpanelen ([Figur 19](#)).

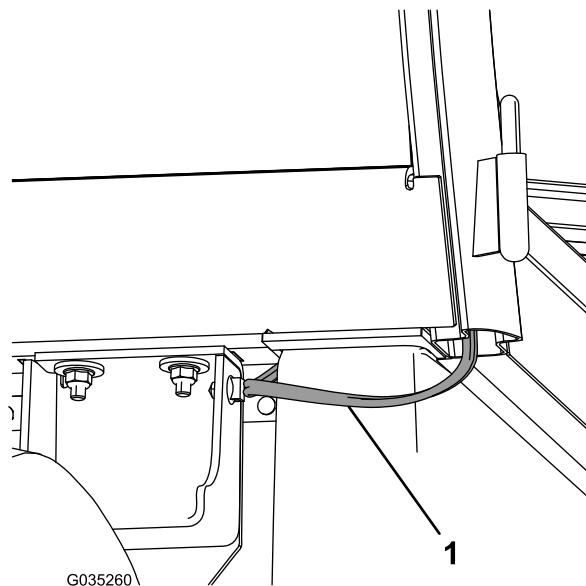

**Figur 19**

1. Kablage

5. Montera den svarta jordkabeln på jordkabeln på spänningsomvandlarsatsens kablage ([Figur 20](#)).

**Obs:** Den svarta ringkopplingen används inte.

6. Montera den röda strömkabeln på strömkabeln på spänningsomvandlarsatsens kablage ([Figur 20](#)).

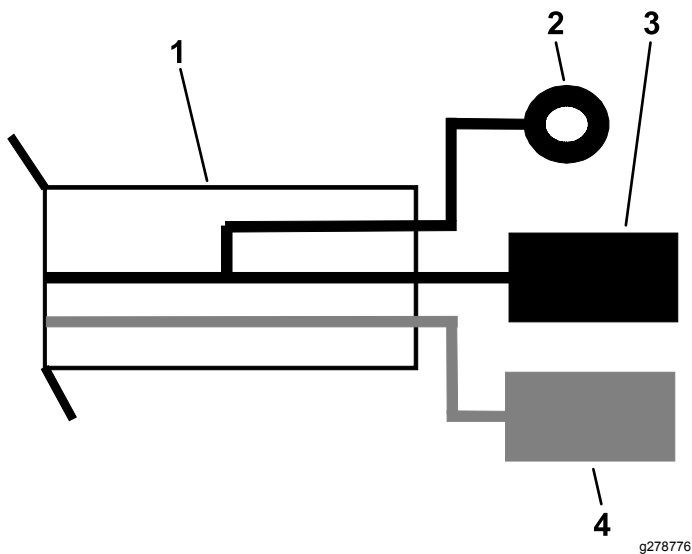

Figur 20

g278776

- |  |                                      |
|--|--------------------------------------|
| 1. Hyttkablage                                     | 3. Svart jordkabel med spadkoppling  |
| 2. Svart jordkabel med ringkoppling (används inte) | 4. Röd strömledning med spadkoppling |

- Anslut den återstående kabeln till säkrade ledningen på det nya säkringsblocket (Figur 17).
- Se *bruksanvisningen* för anvisningar om att sänka flaket och koppla i batteriet.
- Montera den tidigare borttagna sätessockeln.

## För bensindrivna maskiner eller EFI-maskiner

- Montera det nya säkringsblocket enligt följande:
  - För maskiner med serienummer **403448001** eller tidigare: fäst det nya säkringsblocket på maskinens befintliga säkringsblock (Figur 17).
  - För maskiner med serienummer **403448001** eller senare: fäst det nya säkringsblocket med de två självgående skruvarna enligt Figur 21.

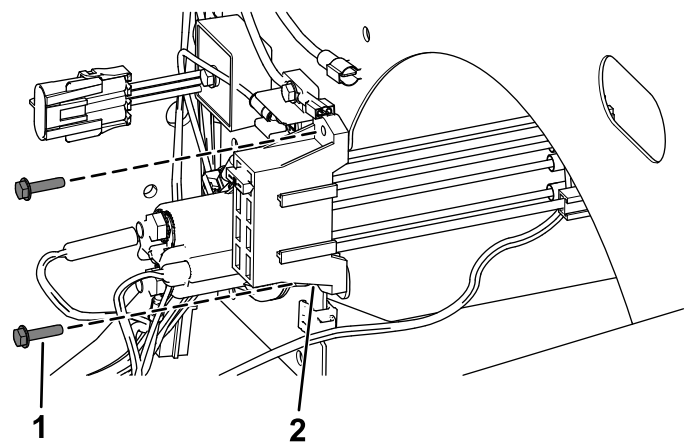

Figur 21

g290831

- |                      |                       |
|----------------------|-----------------------|
| 1. Självgående skruv | 2. Nytt säkringsblock |
|----------------------|-----------------------|

- Anslut den stora kontakten på det nya säkringsblocket till strömledningen (tillval) på det befintliga säkringsblocket (Figur 17).
- Dra kablaget bakom hytten och under sätet och fäst klämman på kablaget till sidpanelen (Figur 19).
- Montera den svarta ringkopplingen på jordblocket på maskinen (Figur 22).
- Montera den röda strömledningen på en tom plats på maskinens säkringsblock (Figur 22).

**Obs:** Montera ytterligare ett säkringsblock om det inte finns några tomma platser kvar i ett säkringsblock.

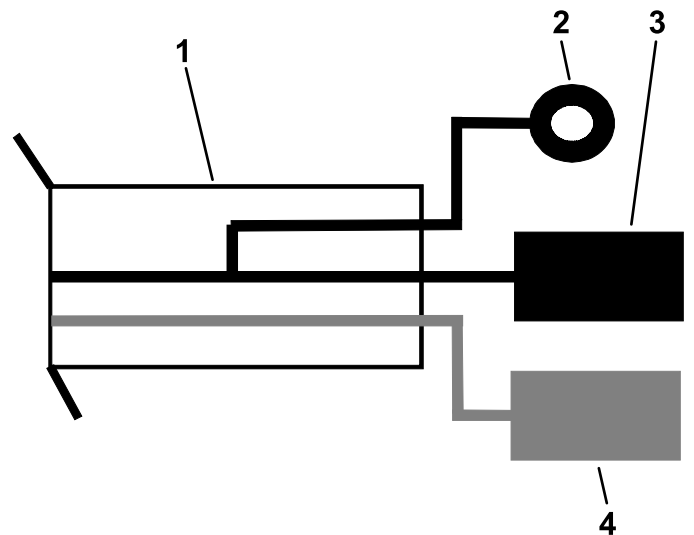

Figur 22

g278776

- |                                     |                                      |
|-------------------------------------|--------------------------------------|
| 1. Hyttkablage                      | 3. Svart jordkabel med spadkoppling  |
| 2. Svart jordkabel med ringkoppling | 4. Röd strömledning med spadkoppling |

- Anslut den återstående kabeln till säkrade ledningen på det nya säkringsblocket (Figur 17).

7. Se *bruksanvisningen* för anvisningar om att sänka flaket och koppla i batteriet.
8. Montera den tidigare borttagna sätessockeln.

# 8

## Montera hyttens adapterkablage

### Endast eldrivna maskiner

Delar som behövs till detta steg:

1	Hyttens adapterkablage – endast för <b>eldrivna</b> maskiner med serienummer 403448001 eller tidigare.
---	--

### Tillvägagångssätt

För maskiner med serienummer **403448001** eller **lägre**: montera hyttens adapterkablage på följande sätt:

1. Öppna motorhuvten. Se maskinens *bruksanvisning*.
2. Koppla bort huvudkablages kontakt med fyra stift från DC-omvandlaren under instrumentbrädan.

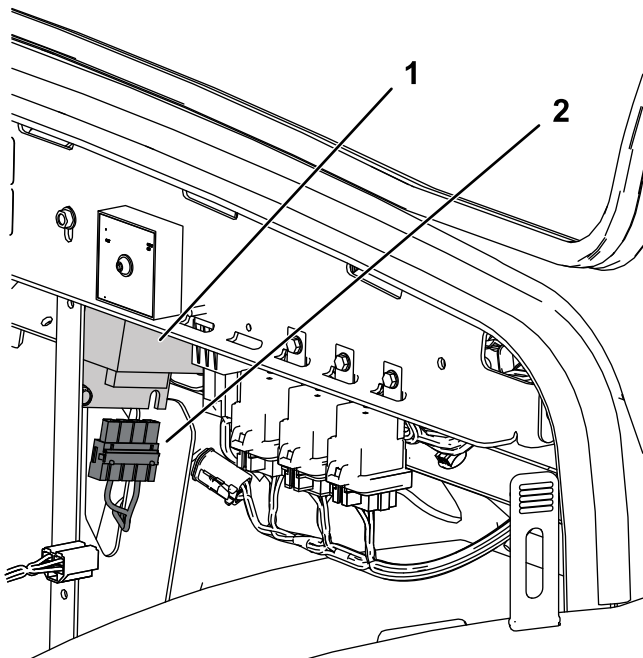

Figur 23

g299535

1. DC-omvandlare
2. Huvudkablages kontakt med fyra stift.

3. Anslut uttaget för fyra stift på hyttens adapterkablage till huvudkablages kontakt med fyra stift.

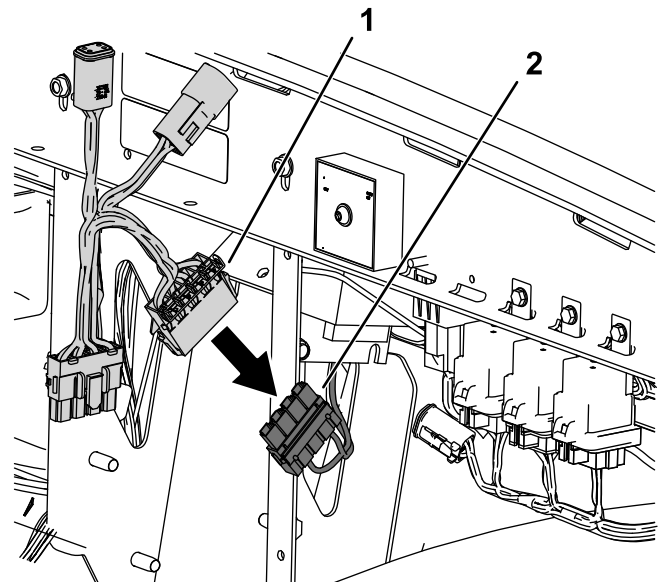

Figur 24

g299566

1. Uttag för fyra stift på hyttens adapterkablage.
2. Huvudkablages kontakt med fyra stift.

4. Anslut kontakten med fyra stift på hyttens adapterkablage till DC-omvandlaren.

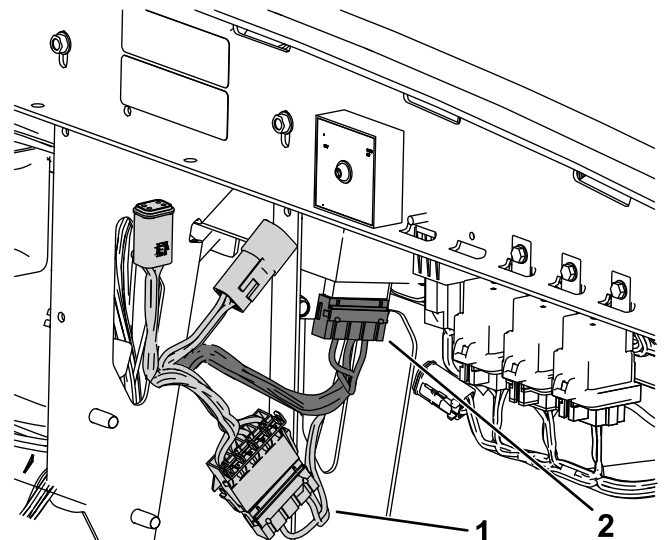

Figur 25

g299568

1. Anslutning mellan hyttadaptern och huvudkablaget.
2. Anslutning mellan hyttadaptern och DC-omvandlaren.

5. Anslut den lösa fyrkantiga kontakten på spänningsomvandlarkablaget till hyttens adapterkablage (Figur 26).
6. Anslut det lösa fyrkantiga uttaget på spänningsomvandlarkablaget till hyttens adapterkablage (Figur 26).



# Produktöversikt

## Reglage

### Kontrollpanel

#### Omkopplare till vindrutetorkare

Klicka brytaren framåt för att aktivera vindrutetorkarna (Figur 27).

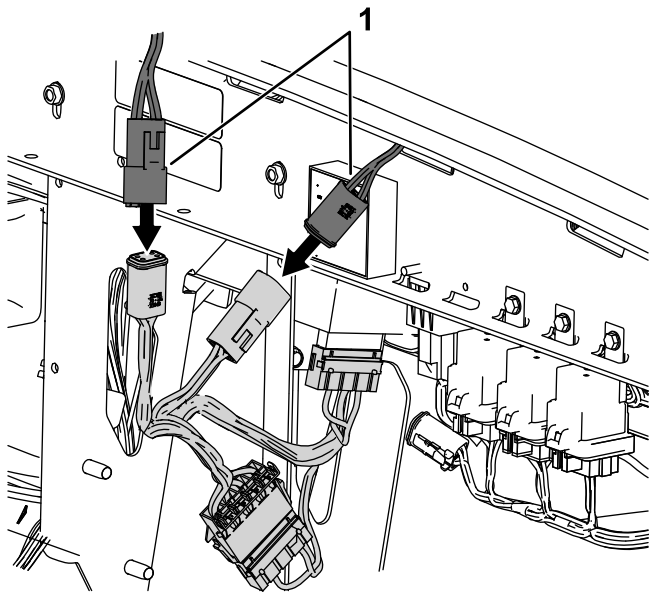

Figur 26

g299581

1. Anslutningar mellan spänningsomvandlarkablaget och hyttens adapterkablage.

7. Fäst motorhuv. Se maskinens *bruksanvisning*.

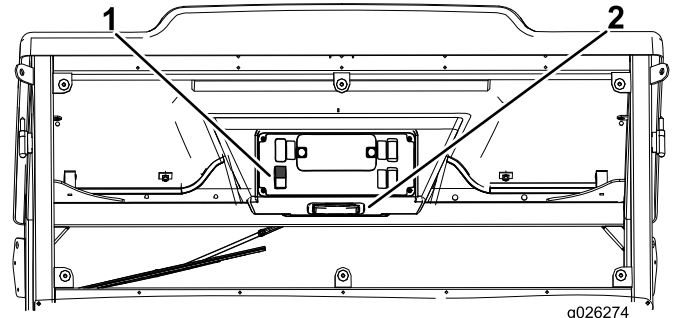

Figur 27

g026274

g026274

1. Vindrutetorkarreglage
2. Ljusomkopplare

#### Ljusomkopplare

Tryck på ljusplattans högra eller vänstra sida för att tända hyttbelysningen (Figur 27).

### Vindrutespärr

Lyft upp spärrhakarna för att öppna vindrutan (Figur 28). Tryck ned spärren om du vill låsa vindrutan i öppet läge. Dra spärren utåt och nedåt för att stänga och säkra vindrutan.

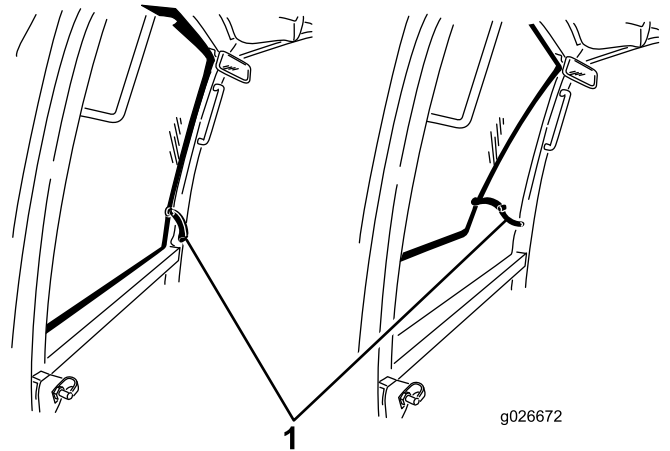

Figur 28

g026672

g026672

1. Vindrutespärr



**Count on it.**