



Kit de ruedas giratorias neumáticas

Cortacésped GrandStand®

Nº de modelo 137-4136

Nº de modelo 140-4311

Instrucciones de instalación

⚠ ADVERTENCIA

CALIFORNIA

Advertencia de la Propuesta 65

El uso de este producto puede provocar la exposición a sustancias químicas que el Estado de California considera causantes de cáncer, defectos congénitos u otros trastornos del sistema reproductor.

Instalación

Preparación de la máquina

1. Aparque la máquina en una superficie nivelada.
2. Desengrane la TDF, ponga el freno de estacionamiento y ponga las palancas de control de movimiento hacia fuera a la posición de BLOQUEO/PUNTO MUERTO.
3. Apague el motor y retire la llave.
4. Eleve la parte delantera de la máquina hasta que las ruedas giratorias no toquen el suelo. Apoye la máquina con gatos fijos.

Nota: Utilice gatos fijos con capacidad suficiente para el peso de su máquina. Consulte el *Manual del operador* de la máquina para determinar el peso.

⚠ ADVERTENCIA

Los gatos mecánicos o hidráulicos pueden no aguantar el peso de la máquina y pueden dar lugar lesiones graves.

Utilice gatos fijos para apoyar la máquina.

Instalación del kit

1. Retire la contratuerca y el perno que sujetan la rueda giratoria a la horquilla (Figura 1). Retire la rueda.



Figura 1

g220556

1. Contratuerca
2. Rueda
3. Perno

2. Instale la rueda giratoria neumática con el perno y la contratuerca (Figura 1). Asegúrese de que la válvula está orientada hacia fuera respecto a la máquina. Apriete el perno a 91–113 N·m (67–83 pies-libra).
3. Repita el procedimiento con la otra rueda giratoria.
4. Infle los neumáticos de las ruedas giratorias a 4.83 bar – 5.52 bar (70 psi – 80 psi).

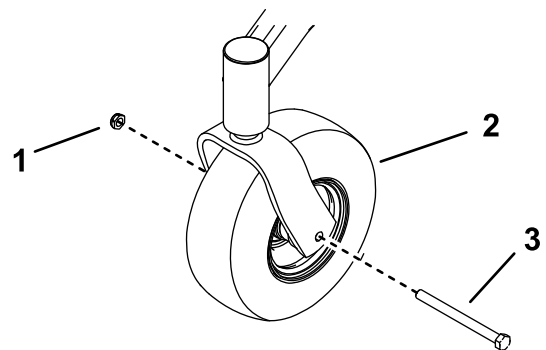