



Kit roues pivotantes pneumatiques

Tondeuse GrandStand®

N° de modèle 137-4136

N° de modèle 140-4311

Instructions de montage

⚠ ATTENTION

CALIFORNIE

Proposition 65 - Avertissement

L'utilisation de ce produit peut entraîner une exposition à des substances chimiques considérées par l'état de Californie comme capables de provoquer des cancers, des anomalies congénitales ou d'autres troubles de la reproduction.

Montage

Préparation de la machine

1. Garez la machine sur une surface plane et horizontale.
2. Désengagez la PFD, serrez le frein de stationnement et écartez les leviers de commande de déplacement vers l'extérieur à la position de VERROUILLAGE AU POINT MORT.
3. Coupez le moteur et enlevez la clé de contact.
4. Levez l'avant de la machine de sorte à décoller les roues pivotantes du sol. Soutenez la machine sur des chandelles.

Remarque: Utilisez des chandelles adaptées à votre machine. Reportez-vous au *Manuel de l'utilisateur* de votre machine pour en déterminer le poids.

⚠ ATTENTION

Les crics mécaniques ou hydrauliques peuvent céder sous le poids de la machine et causer des blessures graves.

Utilisez des chandelles pour soutenir la machine.

Montage du kit

1. Enlevez le contre-écrou et le boulon de fixation de la roue pivotante à la chape (Figure 1). Déposez la roue.

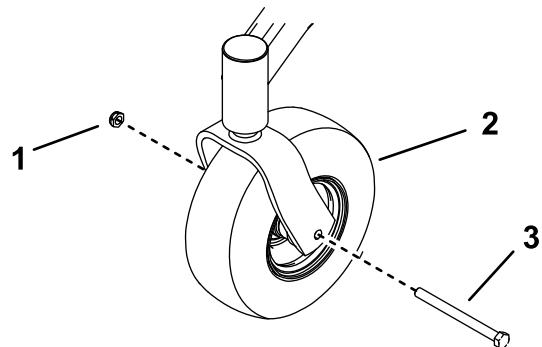

Figure 1

g220556

- | | |
|-----------------|-----------|
| 1. Contre-écrou | 3. Boulon |
| 2. Roue | |

2. Utilisez le contre-écrou et le boulon pour installer la roue pivotante pneumatique (Figure 1). Vérifiez que la tige de soupape est dirigée vers l'extérieur de la machine. Serrez le boulon à un couple de 91 à 113 N·m (67 à 83 pi-lb).
3. Répétez la procédure avec l'autre roue pivotante.
4. Gonflez les pneus des roues pivotantes à une pression de 4,83 à 5,52 bar (70 à 80 psi).

