



# Sats med klipphöjdsfäste

## ProLine kommersiell motorgräsklippare

Modellnr 139-4063

### Monteringsanvisningar

**Obs:** Vänster och höger sida på maskinen är lika med förarens vänstra respektive högra sida vid normal körning.

## Säkerhet

### Säkerhets- och instruktionsdekaler



Säkerhetsdekaler och säkerhetsinstruktionerna är fullt synliga för föraren och finns nära alla potentiella farozoner. Ersätt dekaler som har skadats eller saknas.

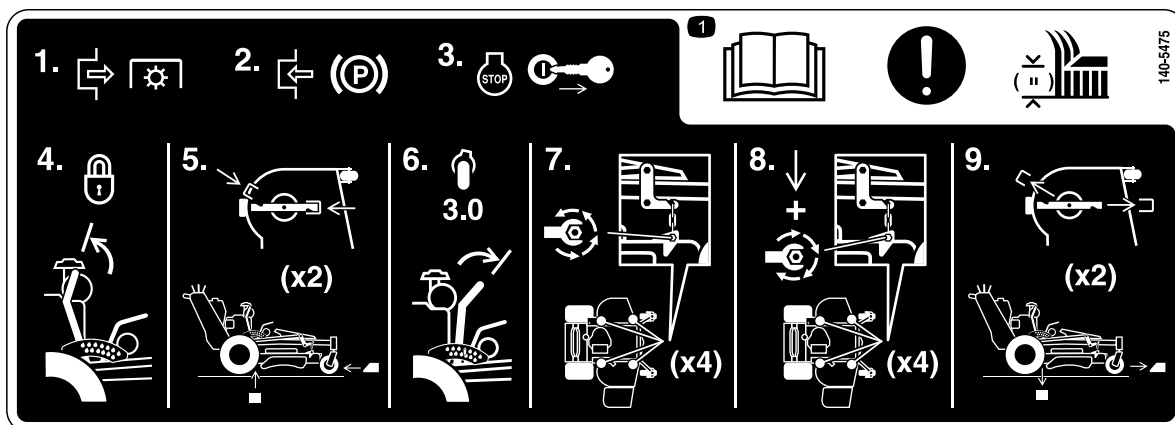

140-5475

decal140-5475

1. Obs – Läs *bruksanvisningen* för anvisningar om hur du justerar klipphöjden. 1) Koppla ur kraftuttaget, 2) Koppla in parkeringsbromsen, 3) Stäng av motorn och ta ut nyckeln, 4) Lås klipphöjdsreglaget i transportläget, 5) Montera fästena, 6) Sätt i klipphöjdssprinten i läget 76 mm och fäll ned reglaget, 7) Lossa justeringsskruvarna, 8) Applicera ett nedåtgående tryck på justeringsskruvarna/kedjorna samtidigt som du drar åt skruvarna, 9) Ta bort fästena.

## Montering

### Förbereda maskinen

1. Ställ maskinen på ett plant underlag, koppla ur kraftuttaget och koppla in parkeringsbromsen.
2. Stäng av motorn, ta ut nyckeln och vänta tills alla rörliga delar har stannat innan du lämnar förarplatsen.
3. Kontrollera lufttrycket i bakdäcken. Se maskinens *bruksanvisning*.



# Justera klipphöjden

1. För klipphöjdsreglaget till TRANSPORTLÄGET (Figur 1).

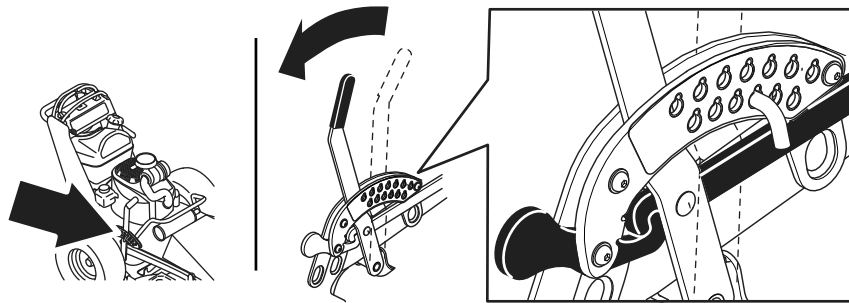

Figur 1

g315668

2. Roterar knivarna tills ändarna är riktade framåt och bakåt.
3. Placera klipphöjdsfästena under klippdäcket så att däckstommen vilar på fästena när du sänker ned klippdäcket, information om rätt riktning finns i Figur 2 och Figur 3.

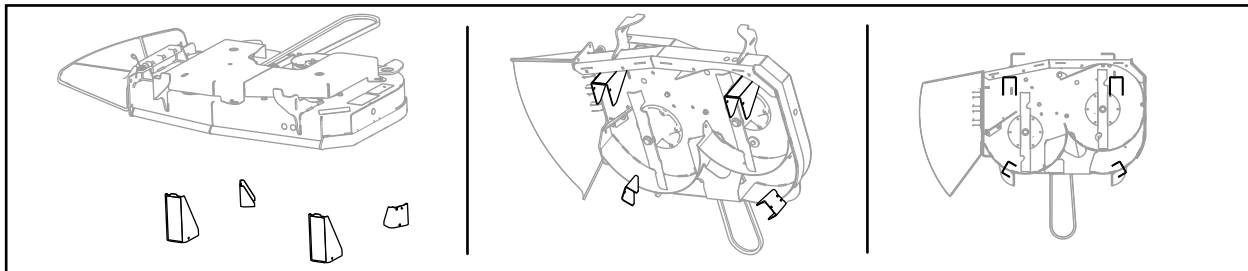

Figur 2

Fästets riktning för 91 cm breda klippdäck

g315884

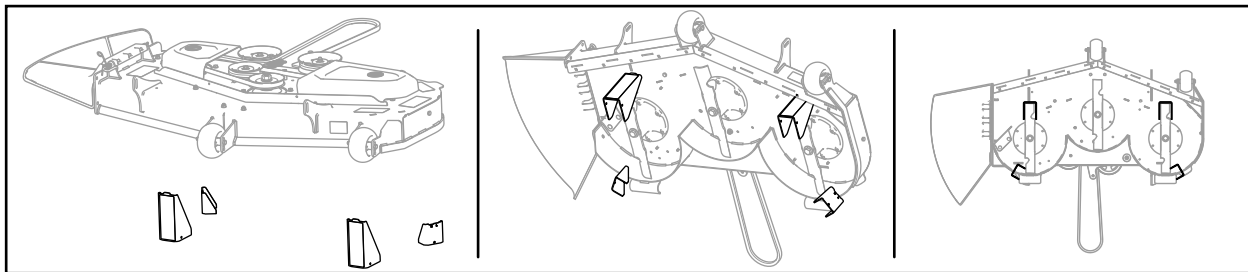

Figur 3

Fästets riktning för 122, 137 respektive 152 cm breda klippdäck

g315885

4. Sänk ned klippdäcket på fästena.
5. Flytta klipphöjdsstiftet till läget 76 mm. Se Figur 4.

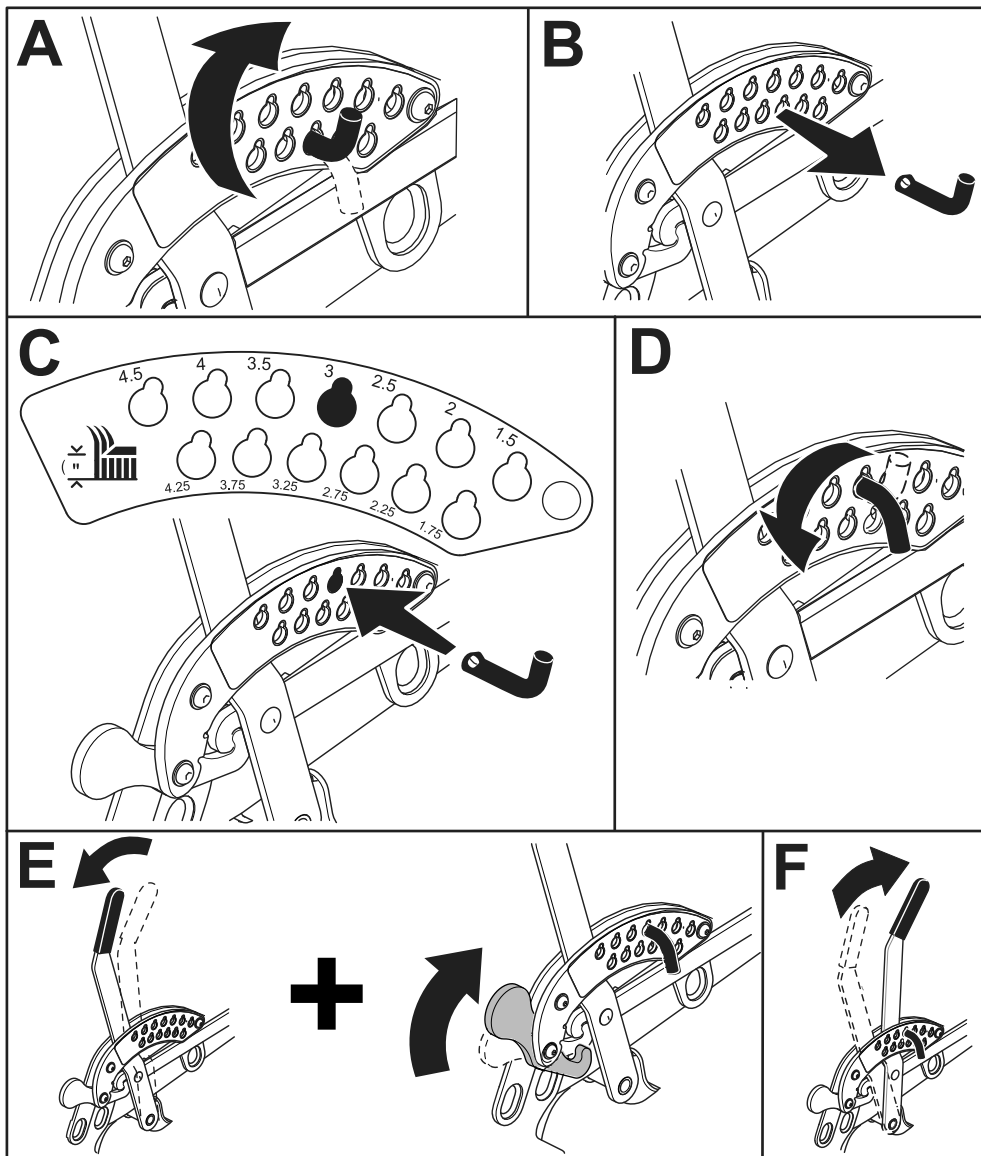

Figur 4

g315669

6. Lossa justeringskruvarna i klippdäckets alla fyra hörn så att klippdäcket vilar på alla fyra fästena.

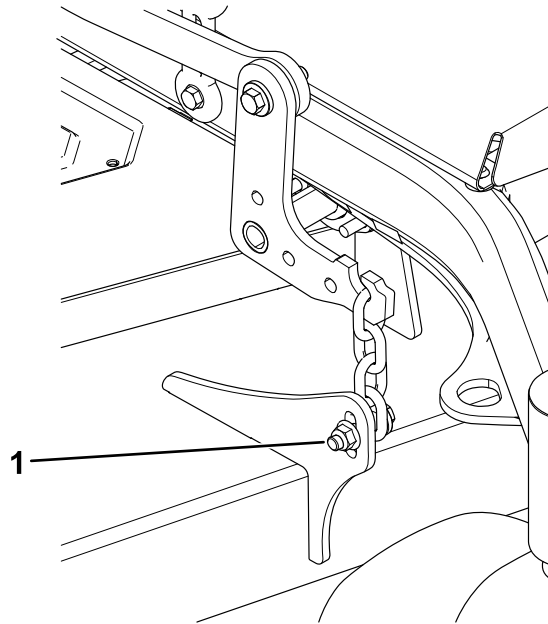

Figur 5

g300452

1. Justeringskruv

- 
7. Kontrollera att endast klippdäckets stomme vilar på fästena och att kedjorna inte är hårt spända.
  8. Applicera ett nedåtgående tryck på justeringskruvarna/kedjorna samtidigt som du drar åt skruvarna till 37–44 Nm.

**Obs:** Se till att kedjorna fortsatt är åtspända när alla skruvar har dragits åt.

9. Säkerställ att du kan höja upp klippdäcket till TRANSPORTLÄGET.
10. Ta bort fästena.