



Kit do suporte de altura de corte

Cortador ProLine comercial com operador apeado

Modelo nº 139-4063

Instruções de instalação

Nota: Determine os lados direito e esquerdo da máquina a partir da posição normal de utilização.

Segurança

Autocolantes de segurança e de instruções



Os autocolantes de segurança e de instruções são facilmente visíveis e situam-se próximo das zonas de potencial perigo. Substitua todos os autocolantes danificados ou perdidos.

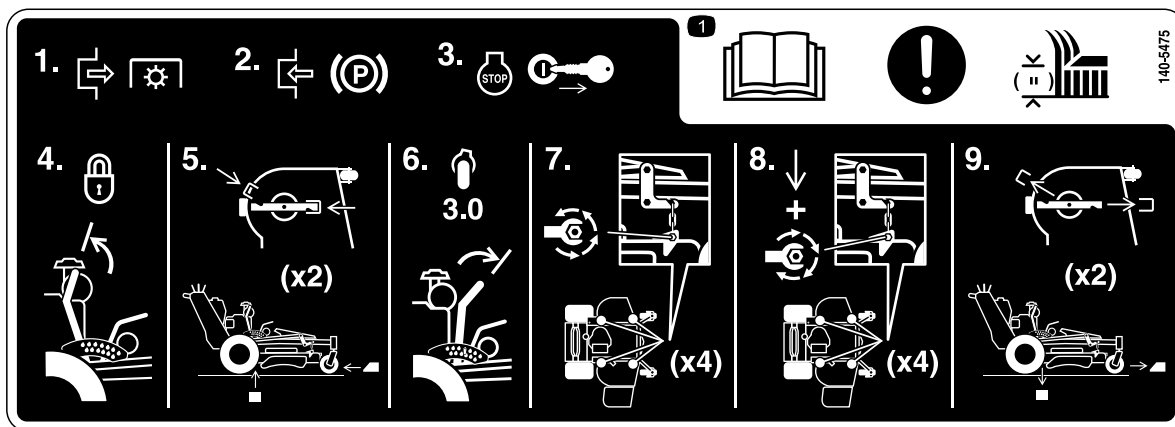

140-5475

decal140-5475

- Atenção – leia o *Manual do utilizador* para obter instruções sobre como ajustar a altura de corte; 1) Desengate a PTO; 2) Engate o travão de estacionamento; 3) Desligue o motor e retire a chave; 4) Bloquee a alavanca de altura de corte na posição de transporte; 5) Instale os suportes; 6) Insira o pino da altura de corte no local de 76 mm e desça a alavanca; 7) Desaperte os parafusos de ajuste; 8) Aplique pressão descendente nos parafusos de ajuste/correias enquanto aperta os parafusos de ajuste; 9) Remova os suportes.

Instalação

Preparação da máquina

- Estacione a máquina numa superfície plana, desengate a tomada de força (PTO) e engate o travão de mão.
- Desligue o motor, retire a chave e espere até que todas as peças em movimento parem, antes de sair da posição de operação.
- Verifique a pressão de ar nos pneus traseiros; consulte o *Manual do utilizador* da máquina.



Correção da altura de corte

1. Desloque a alavanca de altura de corte para a posição TRANSPORTE (Figura 1).



Figura 1

g315668

2. Rode as lâminas até as extremidades ficarem voltadas para a frente e para trás.
3. Coloque os suportes da altura de corte por baixo da plataforma do cortador de forma a que a parte exterior da plataforma apoie nos suportes quando desce a plataforma; consulte Figura 2 e Figura 3 para a orientação correta.

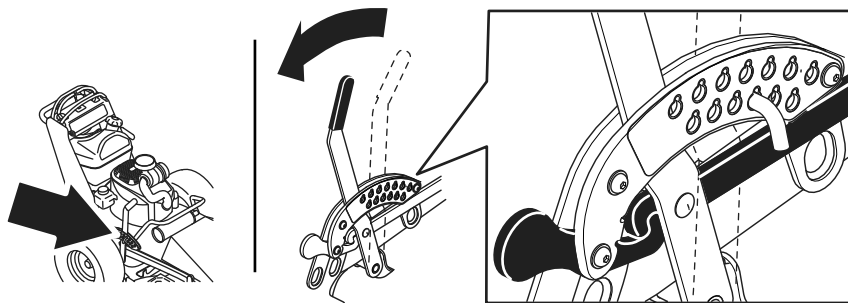

Figura 2

Orientação do suporte para plataformas de 91 cm

g315884

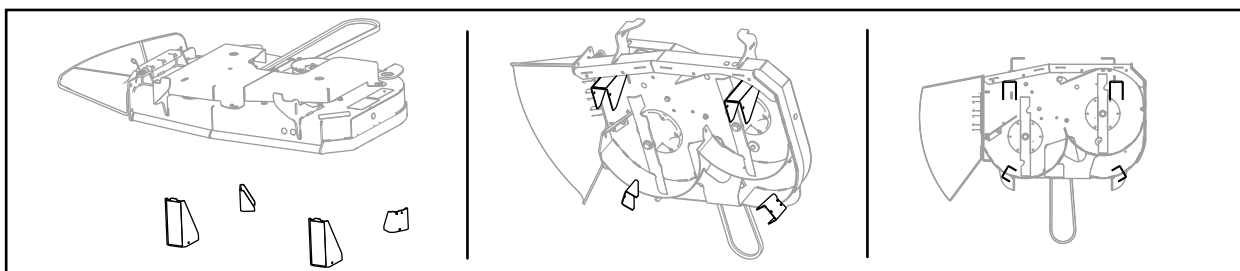

Figura 3

Orientação do suporte para plataformas de 122, 137 e 152 cm

g315885

4. Desça a plataforma para os suportes.
5. Mova o pino da altura de corte para a posição de 76 mm; consulte a Figura 4.

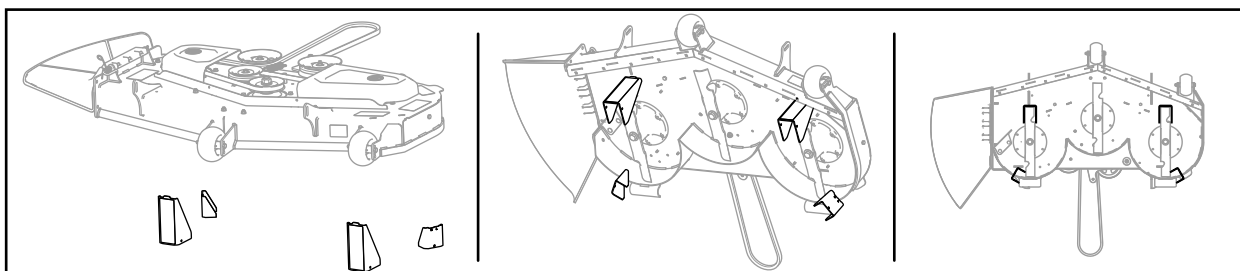

Figura 4

g315669

- Desaperte os parafusos de ajuste nos quatro cantos da plataforma de forma que a plataforma assente de forma segura nos quatro suportes.

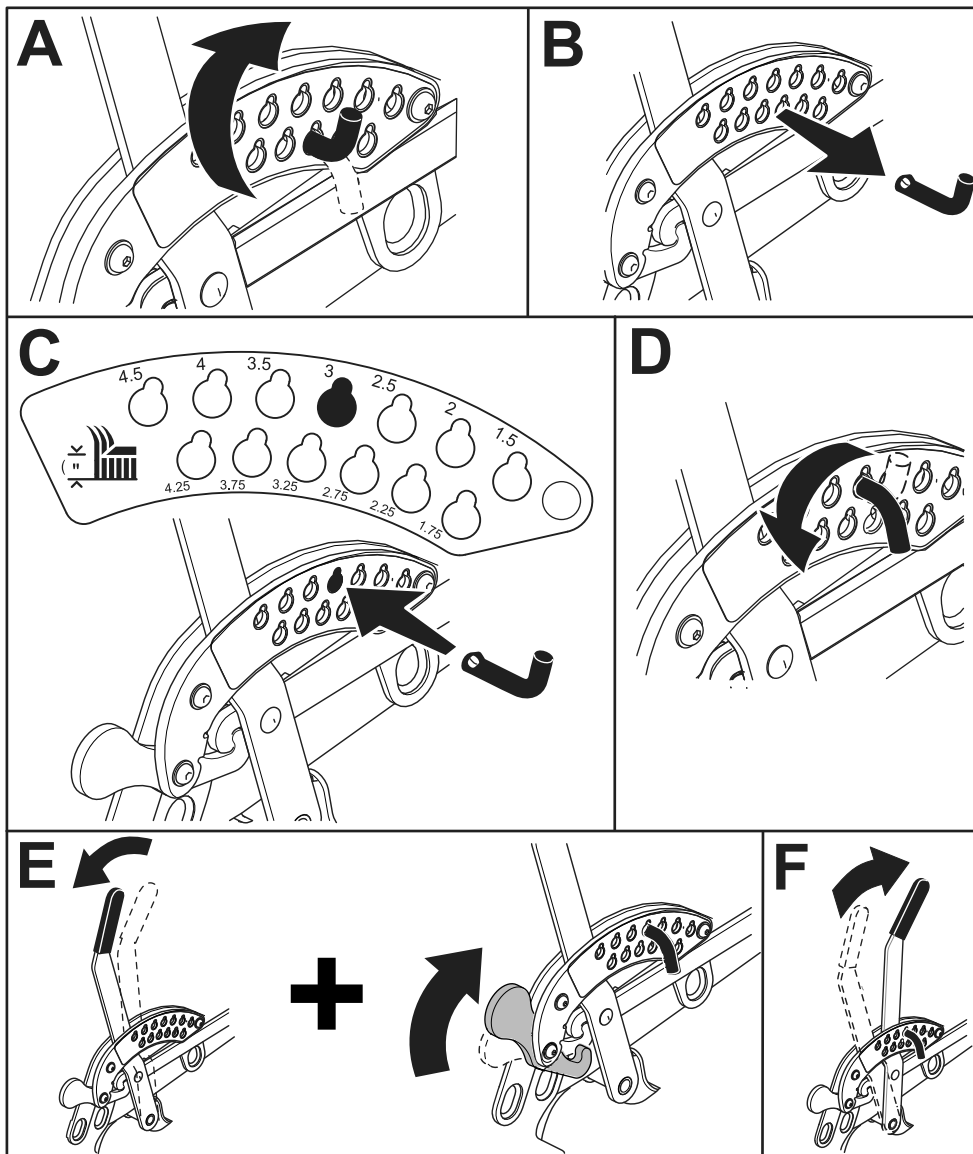
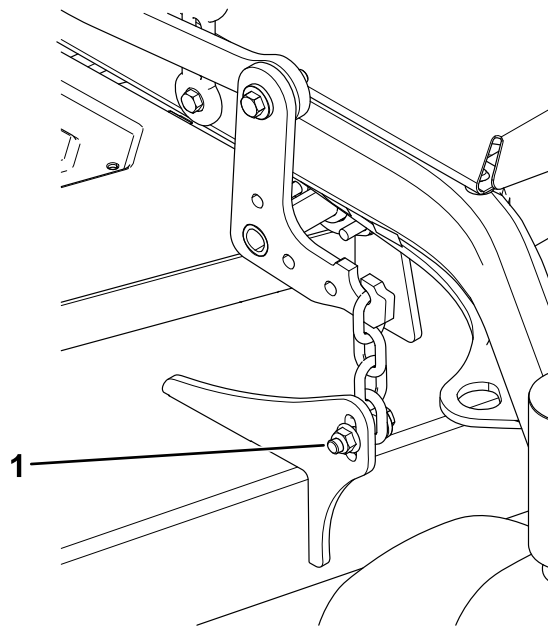

Figura 5

g300452

- Parafuso de afinação

-
- Verifique se apenas a parte exterior da plataforma apoia nos suportes e se as correias não estão apertadas.
 - Aplice pressão descendente nos parafusos de ajuste/correias enquanto aperta os parafusos de ajuste com 37 a 44 N·m.
Nota: Certifique-se de que as correias permanecem apertadas depois de os parafusos serem apertados.
 - Verifique se pode subir a plataforma para a posição TRANSPORTE.
 - Remova os suportes.