



Klippehøydebrakett-sett

ProLine kommersiell gressklipper av skyvemodell

Modellnr. 139-4063

Installasjonsveiledning

Merk: Angi hva som er høyre og venstre side på maskinen ved å stå i normal arbeidsstilling.

Sikkerhet

Sikkerhets- og instruksjonsmerker



Sikkerhetsmerker og -instruksjoner er lett synlige for føreren og er plassert i nærheten av alle områder som representerer en potensiell fare. Bytt ut alle merker som er ødelagte eller mangler.

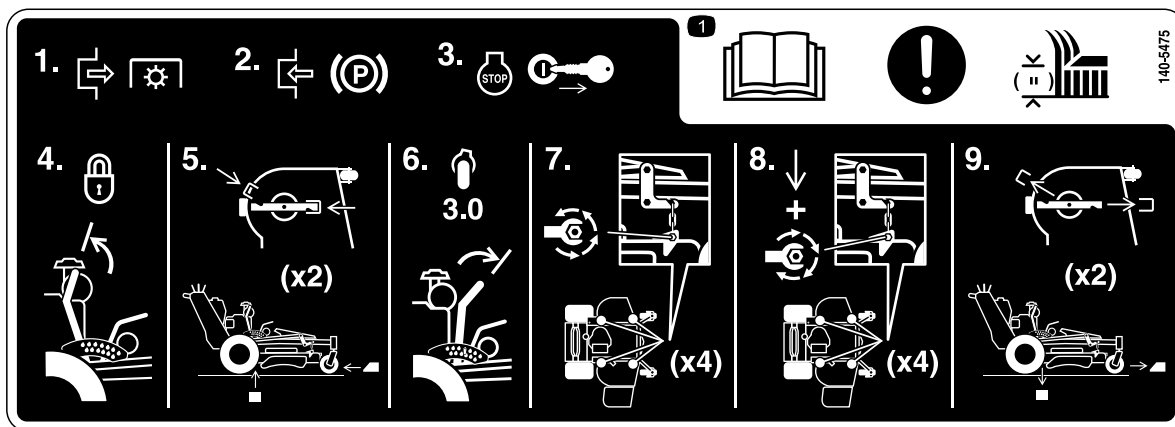

140-5475

decal140-5475

1. Advarsel – Les *brukerhåndboken* for instruksjoner om justering av klippehøyden; 1) Koble ut kraftuttaket; 2) Aktiver parkeringsbremsen; 3) Slå av motoren, og ta ut nøkkelen; 4) Lås klippehøydespaken i transportstillingen; 5) Monter brakettene; 6) Sett inn klippehøydestiften i posisjonen for 76 mm og senk spaken; 7) Løsne justeringsboltene; 8) Påfør nedovertrykk på justeringsboltene/kjedene mens du strammer justeringsboltene; 9) Fjern brakettene.

Montering

Klargjøre maskinen

1. Parker maskinen på en jevn overflate, koble fra kraftuttaket og sett på parkeringsbremsen.
2. Før du forlater førerplassen, må du slå av motoren, ta ut nøkkelen og vente til alle bevegelige deler står stille.
3. Sjekk lufttrykket i bakdekkene. Se *brukerhåndboken* for maskinen.



Justere klippehøyden

1. Flytt klippehøydespaken til **TRANSPORT**-stillingen ([Figur 1](#)).

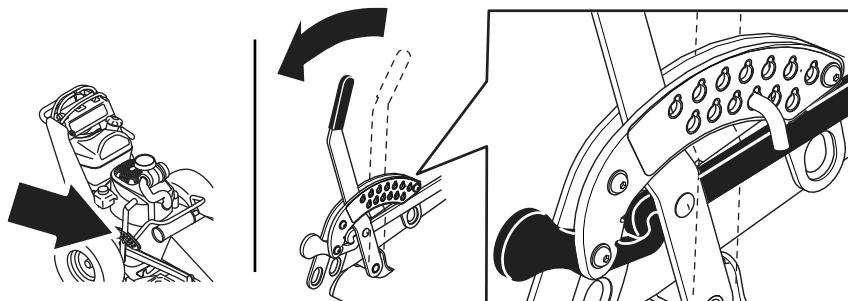

Figur 1

g315668

2. Roter knivene til endene vender fremover og bakover.
3. Sett klippehøydebrakettene under klippeenheten slik at kledningen på klippeenheten hviler på brakettene når du senker klippeenheten. Se [Figur 2](#) og [Figur 3](#) for riktig retning.

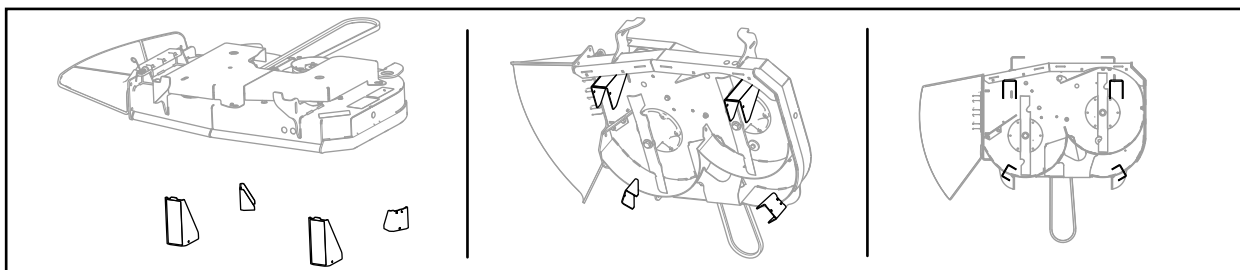

Figur 2

Brakettretning for klippeenhet på 91,5 cm

g315884

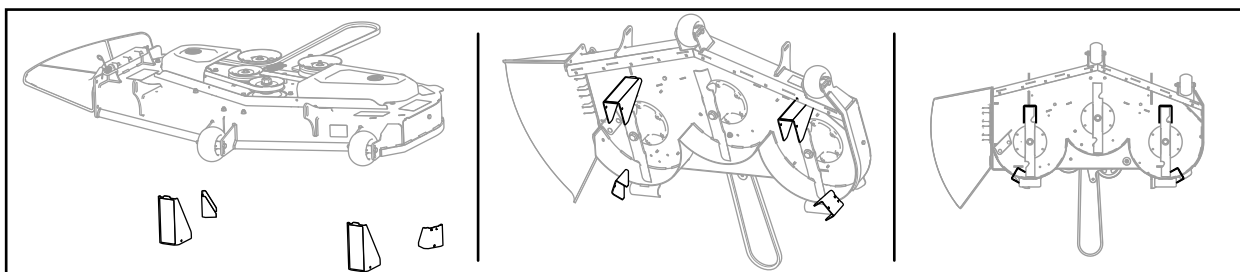

Figur 3

Brakettretning for klippeenheter på 122, 132 og 152 cm

g315885

4. Senk klippeenheten ned på brakettene.
5. Flytt klippehøydestiften til 76 mm-posisjonen. Se [Figur 4](#).

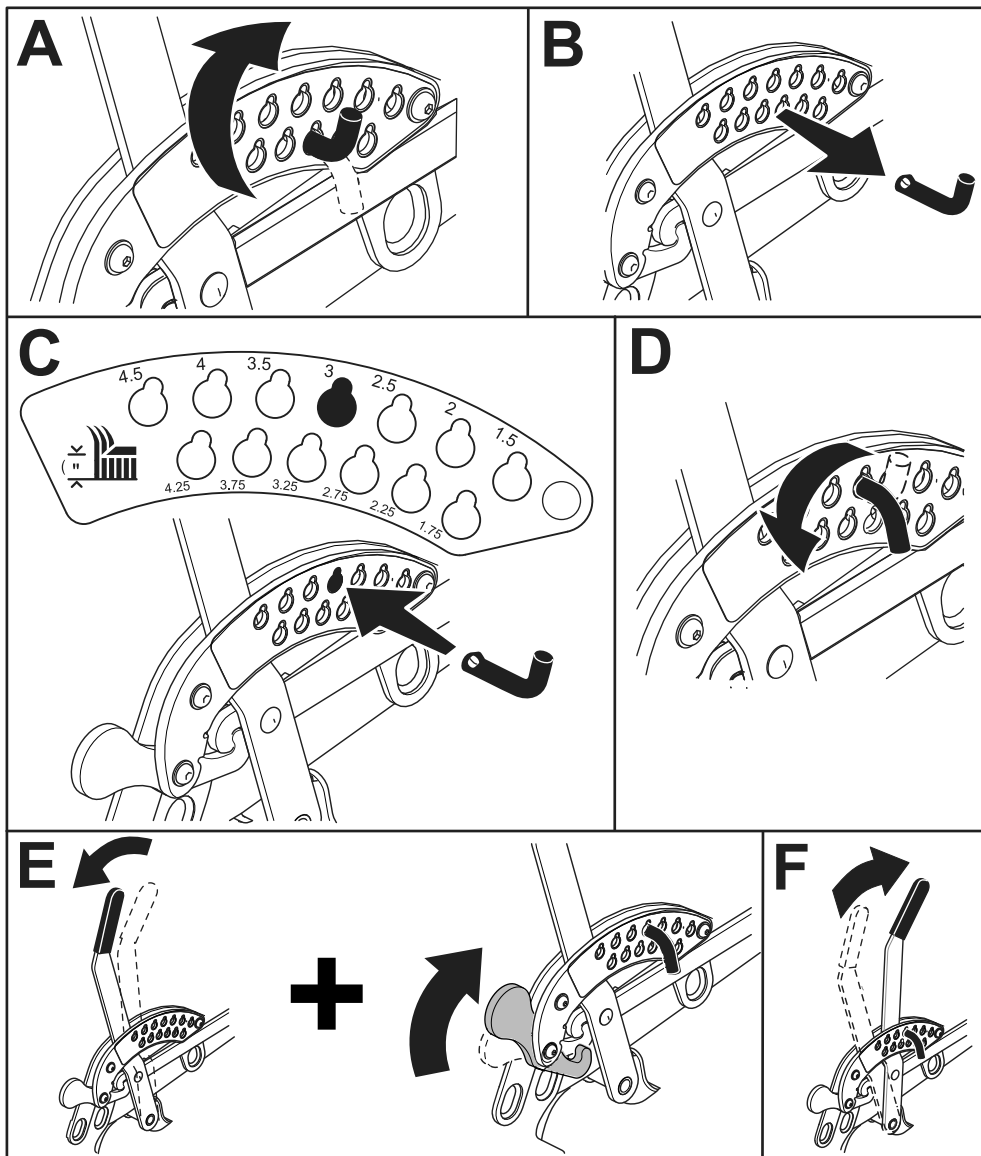

Figur 4

g315669

6. Løsne justeringsboltene på alle fire hjørner av klippeenheten, slik at klippeenheten sitter på alle fire brakettene.

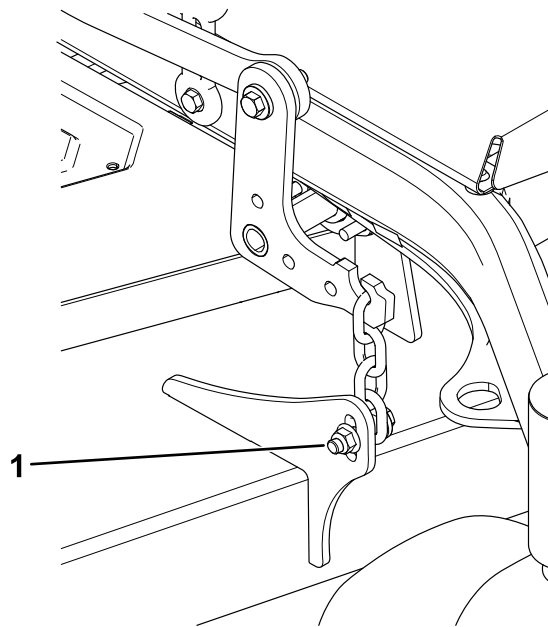

Figur 5

g300452

1. Justeringsbolt

-
7. Kontroller at bare klippeenhetens kledning hviler på brakettene og kjedene ikke er stramme.
 8. Påfør nedovertrykk på justeringsboltene/kjedene mens du strammer justeringsboltene til 37 til 44 Nm.
Merk: Sørg for at kjedene forblir stramme etter at alle boltene er trukket til.
 9. Sjekk at du kan heve klippeenheten til TRANSPORT-stillingen.
 10. Fjern brakettene.