



Kit support de hauteur de coupe

Tondeuse autotractée Proline Commercial

N° de modèle 139-4063

Instructions de montage

Remarque: Les côtés gauche et droit de la machine sont déterminés d'après la position d'utilisation normale.

Sécurité

Autocollants de sécurité et d'instruction



Des autocollants de sécurité et des instructions bien visibles par l'opérateur sont placés près de tous les endroits potentiellement dangereux. Remplacez tout autocollant endommagé ou manquant.

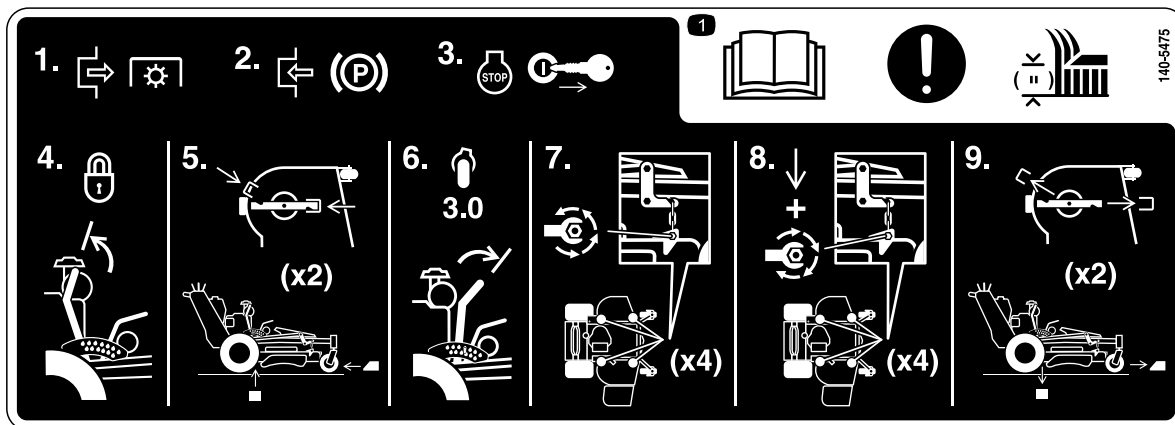

140-5475

decal140-5475

1. Attention – lisez les instructions de réglage de la hauteur de coupe dans le *Manuel de l'utilisateur* ; 1) Désengagez la PDF ; 2) Serrez le frein de stationnement ; 3) Coupez le moteur et enlevez la clé ; 4) Bloquez le levier de hauteur de coupe à la position transport ; 5) Montez les support ; 6) Insérez la goupille de hauteur de coupe à l'emplacement correspondant à 76 mm et baissez le levier ; 7) Desserrez les boulons de réglage ; 8) Exercez une pression vers le bas sur les boulons de réglage/chaînes tout en serrant les boulons de réglage ; 9) Déposez les supports.

Montage

Préparation de la machine

1. Garez la machine sur une surface plane et horizontale, désengagez la PDF et serrez le frein de stationnement.
2. Avant de quitter la position d'utilisation, coupez le moteur, retirez la clé et attendez l'arrêt complet de toutes les pièces mobiles.
3. Contrôlez la pression de gonflage des pneus arrière ; voir le *Manuel de l'utilisateur* de la machine.



Correction de la hauteur de coupe

1. Placez le levier de hauteur de coupe à la position TRANSPORT (Figure 1).

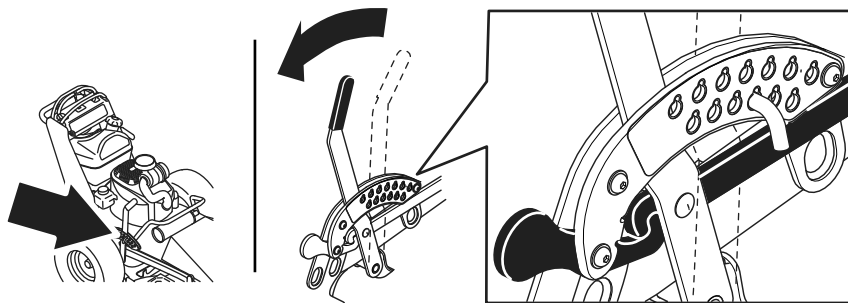

Figure 1

g315668

2. Tournez les lames dans le sens longitudinal.
3. Placez les supports de hauteur de coupe sous le plateau de coupe de façon que la coque du plateau soit en appui sur les supports quand vous abaissez le plateau ; voir la Figure 2 et la Figure 3 pour l'orientation.

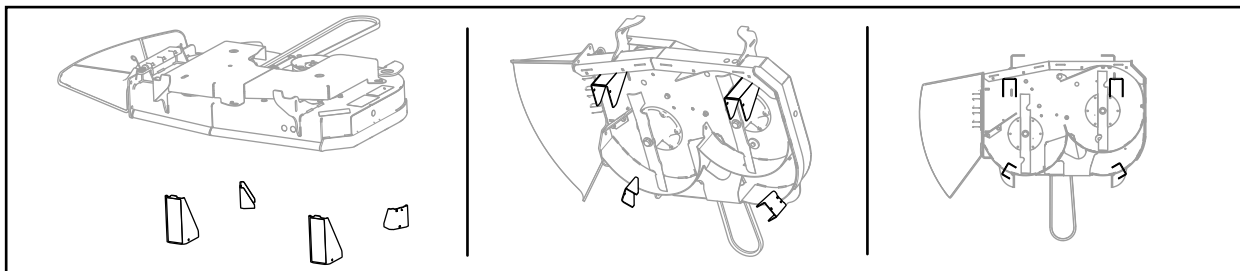

Figure 2

Orientation des supports pour les plateaux de 91 cm

g315884

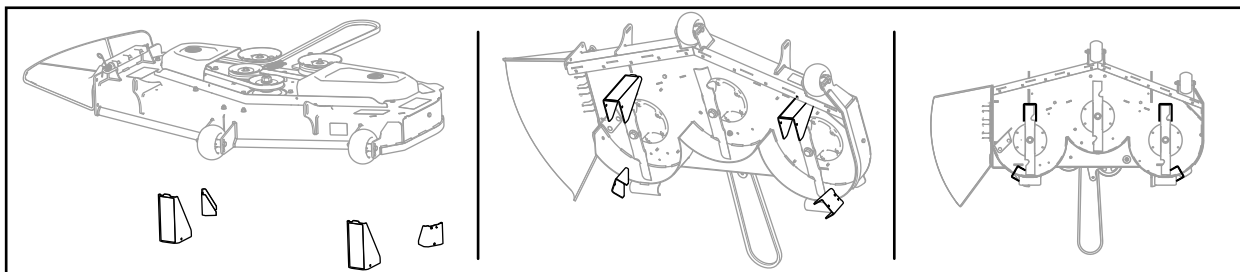

Figure 3

Orientation des supports pour les plateaux de 122 cm, 137 cm et 152 cm

g315885

4. Abaissez le plateau sur les supports.
5. Placez la goupille de hauteur de coupe à la position 76 mm (3") ; voir Figure 4.

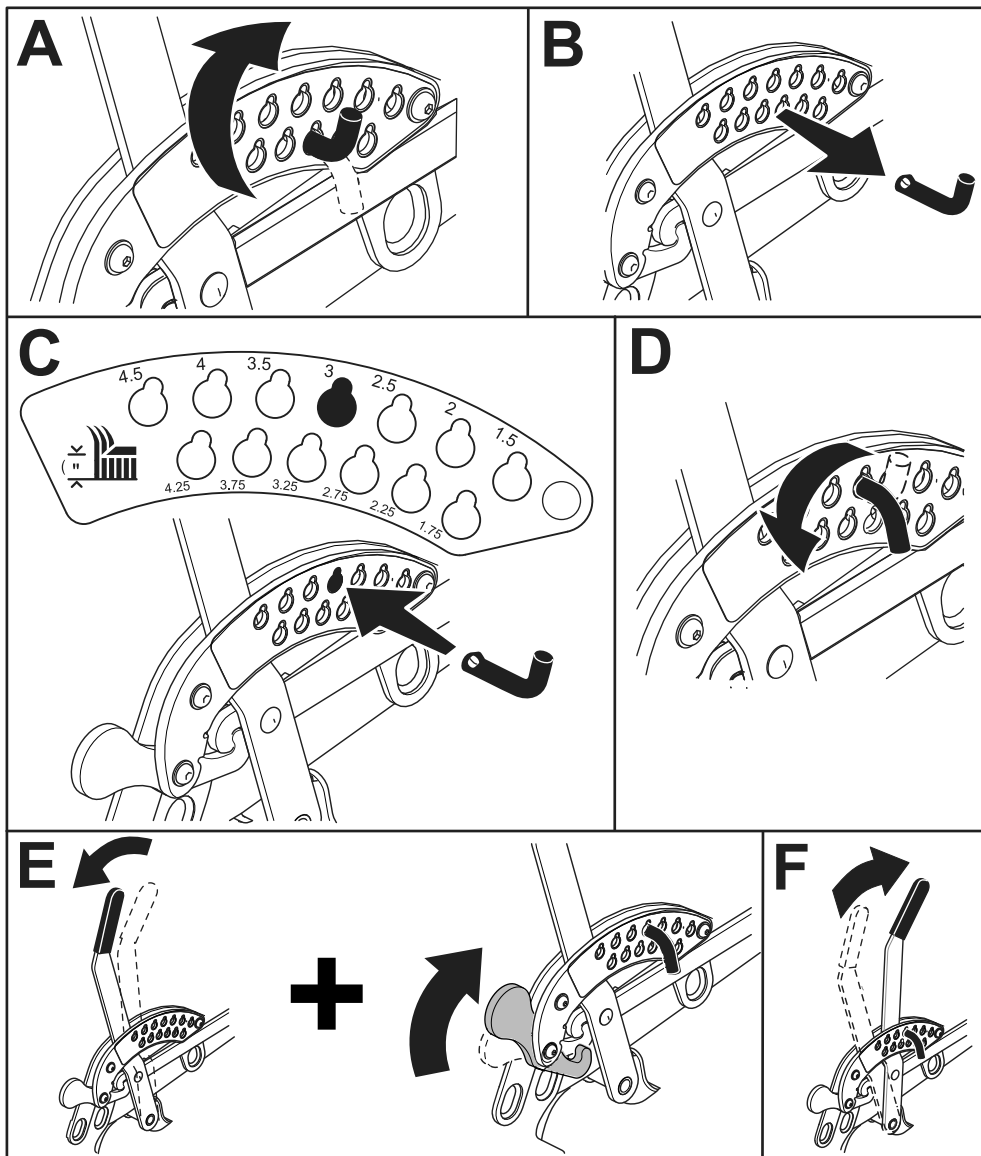

Figure 4

g315669

6. Desserrez les boulons de réglage aux 4 coins du plateau de sorte que le plateau repose sur les 4 supports.

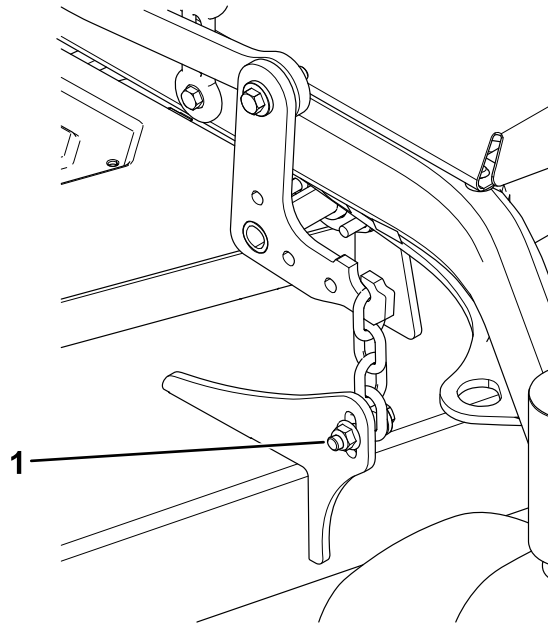

Figure 5

g300452

1. Boulon de réglage

-
7. Assurez-vous que seule la coque du plateau de coupe repose sur les supports et que les chaînes ne sont pas trop tendues.
 8. Exercez une pression vers le bas sur les boulons de réglage/chaînes tout en serrant les boulons de réglage à un couple de 37 à 44 N·m.

Remarque: Vérifiez que les chaînes restent tendues une fois les boulons serrés.

9. Vérifiez que vous pouvez lever le plateau à la position TRANSPORT.
10. Déposez les supports.