



Kit de soportes de altura de corte

Cortacésped manual comercial ProLine

Nº de modelo 139-4063

Instrucciones de instalación

Nota: Los lados derecho e izquierdo de la máquina se determinan desde la posición normal del operador.

Seguridad

Pegatinas de seguridad e instrucciones



Las pegatinas e instrucciones de seguridad están a la vista del operador y están ubicadas cerca de cualquier zona de peligro potencial. Sustituya cualquier pegatina que esté dañada o que falte.

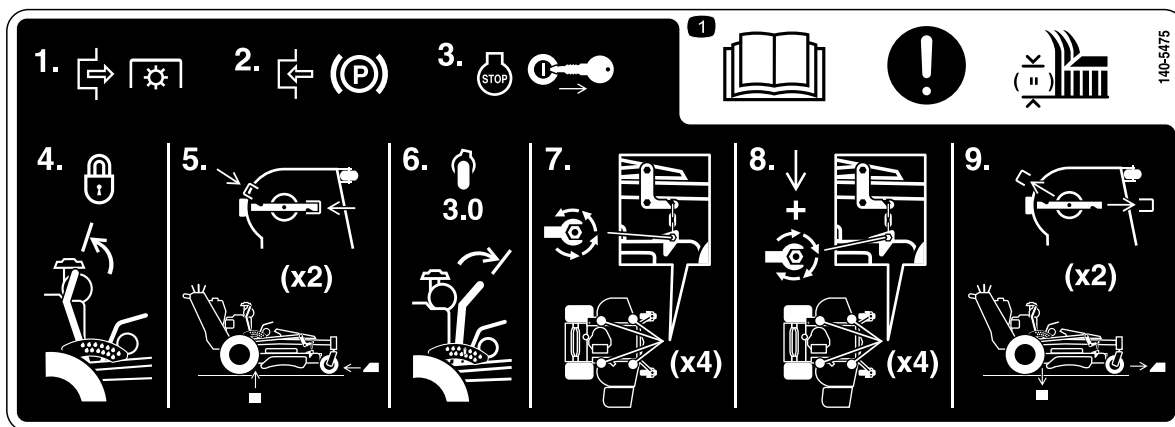

140-5475

decal140-5475

1. Atención — consulte las instrucciones de ajuste de la altura de corte del *Manual del operador*; 1) Desengrane la TDF; 2) Ponga el freno de estacionamiento; 3) Apague el motor y retire la llave; 4) Bloquee la palanca de ajuste de la altura de corte en la posición de transporte; 5) Instale los soportes; 6) Introduzca el pasador de altura de corte en la posición de 76 mm y baje la palanca; 7) Afloje los pernos de ajuste; 8) Aplique presión hacia abajo sobre los pernos de ajuste/cadenas mientras aprieta los pernos de ajuste; 9) Retire los soportes.

Instalación

Preparación de la máquina

1. Aparque la máquina en una superficie nivelada, desengrane la TDF y accione el freno de estacionamiento.
2. Pare el motor, retire la llave y espere a que se detengan todas las piezas en movimiento antes de abandonar el puesto del operador.
3. Compruebe la presión de aire de los neumáticos traseros; consulte el *Manual del operador* de la máquina.



Cómo corregir la altura de corte

1. Mueva la palanca de altura de corte a la posición de TRANSPORTE (Figura 1).



Figura 1

g315668

2. Gire las cuchillas hasta que los extremos estén orientados hacia adelante y hacia atrás.
3. Coloque los soportes de altura de corte debajo de la carcasa de corte de manera que la carcasa descansa sobre los soportes al bajar la carcasa; la Figura 2 y la Figura 3 muestran la orientación correcta.

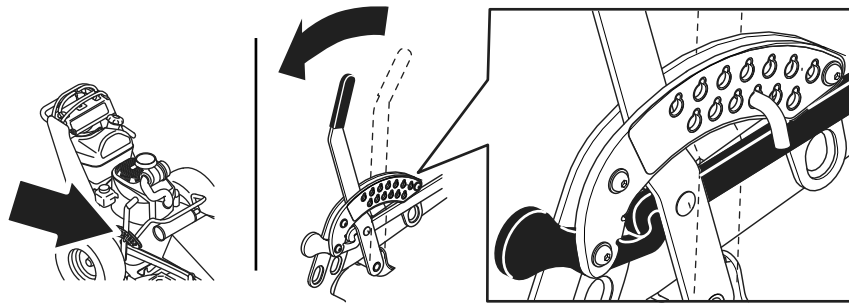

Figura 2

Orientación de los soportes para carcasas de 91 cm

g315884

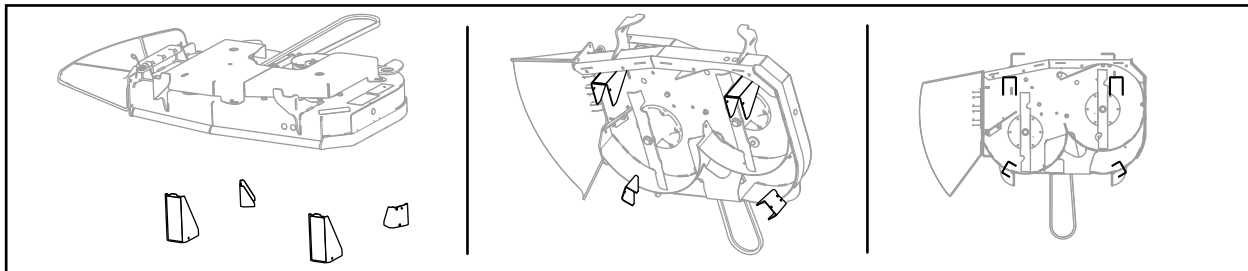

Figura 3

Orientación de los soportes para carcasas de 122 cm, 137 cm y 152 cm

g315885

4. Baje la carcasa sobre los soportes.
5. Mueva el pasador de altura de corte a la posición de 76 mm; consulte la Figura 4.

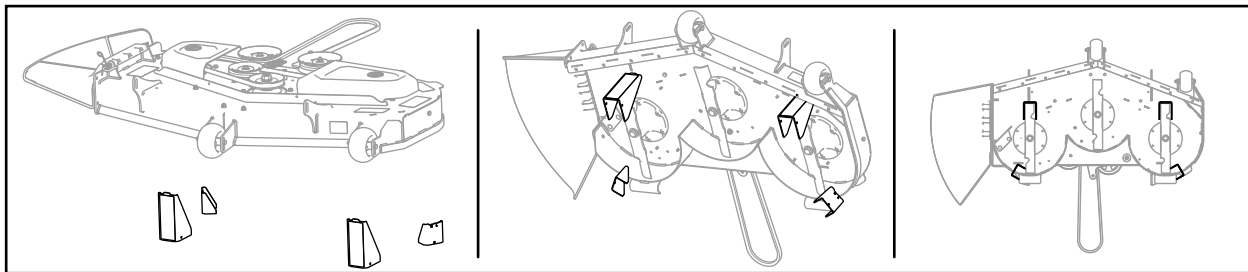

Figura 4

g315669

- Afloje los pernos de ajuste en las 4 esquinas de la carcasa para que la carcasa quede apoyada sobre los 4 soportes.

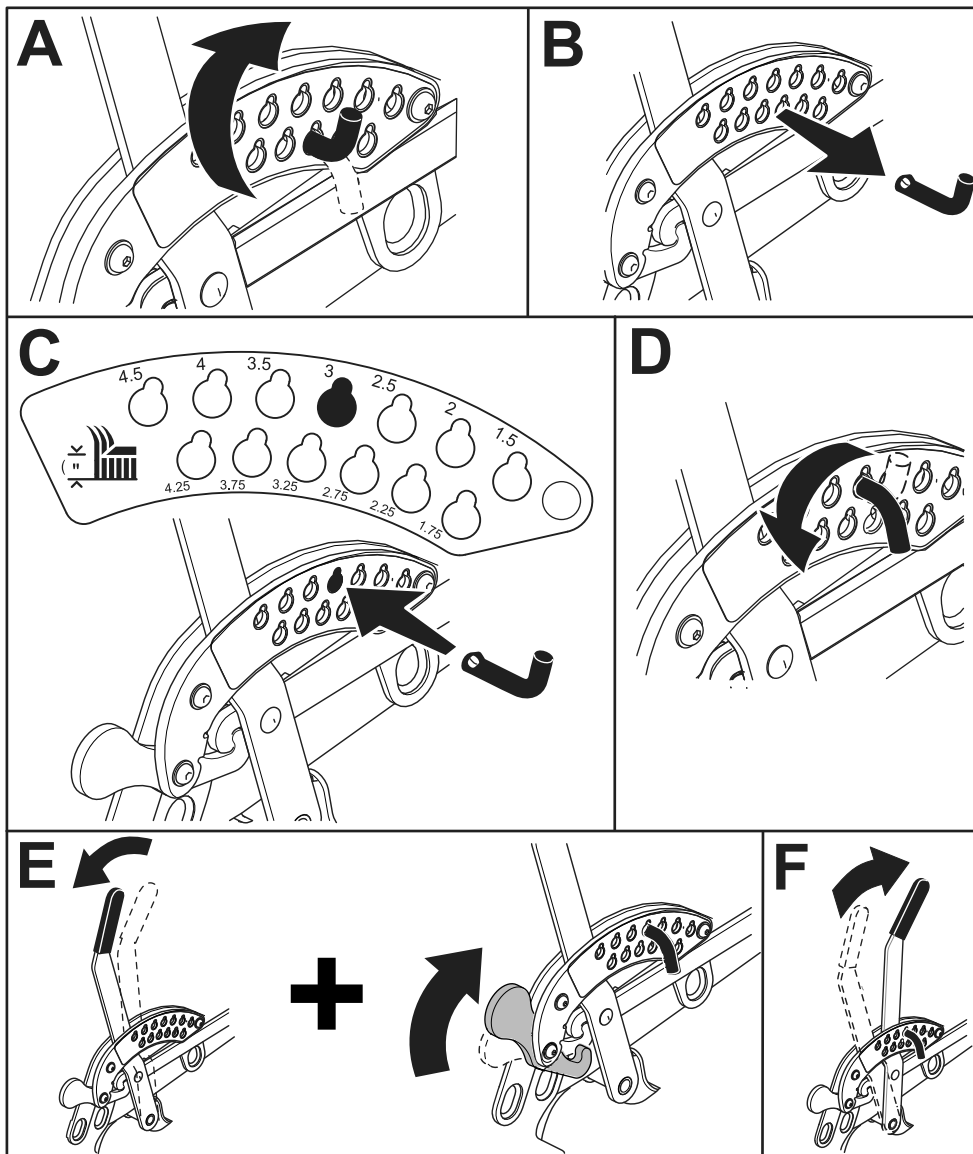
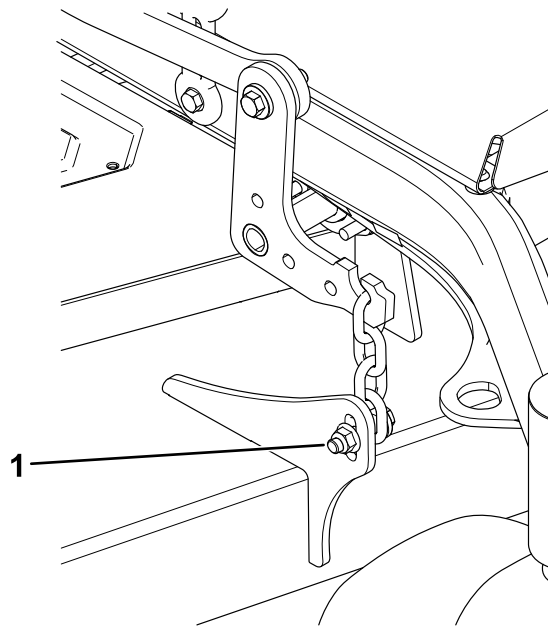

Figura 5

g300452

- Perno de ajuste

-
- Compruebe que sólo la carcasa descansa sobre los soportes, y que las cadenas no están tensadas.
 - Presione hacia abajo sobre los pernos de ajuste/cadenas mientras aprieta los pernos de ajuste a 37 – 44 N·m.
Nota: Asegúrese de que las cadenas todavía están tensadas después de apretar todos los pernos.
 - Compruebe que la carcasa puede elevarse a la posición de TRANSPORTE.
 - Retire los soportes.