



Sæt til klippehøjdebeslag

Håndskubbet ProLine-plæneklipper til kommerciel brug

Modelnr. 139-4063

Monteringsvejledning

Bemærk: Maskinens venstre og højre side er som set fra den normale betjeningsposition.

Sikkerhed

Sikkerheds- og instruktionsmærkater



Sikkerheds- og instruktionsmærkaterne kan nemt ses af operatøren, og er placeret tæt på potentielle risikoområder. Beskadigede eller bortkomne mærkater skal udskiftes.

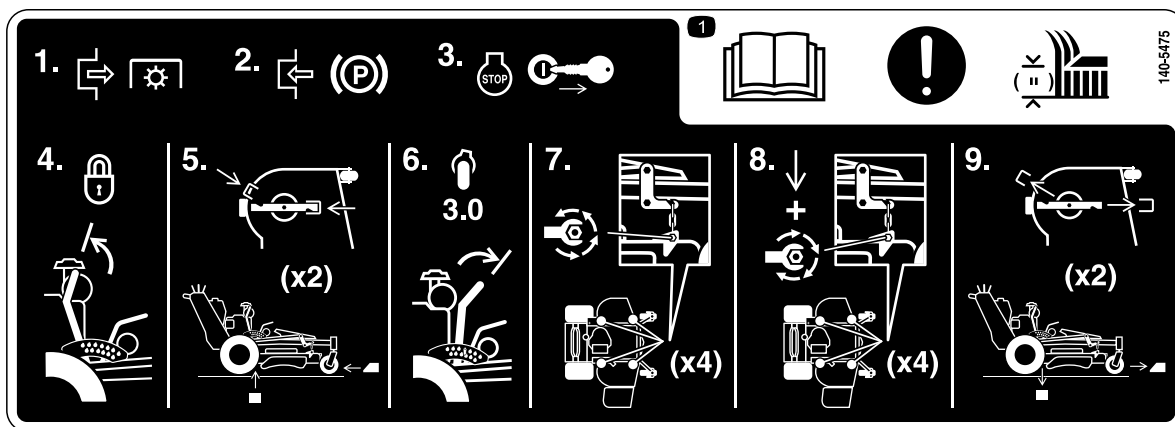

140-5475

decal140-5475

1. Bemærk – læs *betjeningsvejledningen* for at få anvisninger i justering af klippehøjden, 1) Frakobl kraftudtaget, 2) Aktiver parkeringsbremsen, 3) Sluk motoren, og tag nøglen ud, 4) Lås klippehøjdehåndtaget i transportpositionen, 5) Monter beslagene, 6) Sæt klippehøjdepinden i 76 mm-positionen, og sænk håndtaget, 7) Løsn justeringsboltene, 8) Påfør et nedadgående tryk på justeringsboltene/kæderne, mens du strammer justeringsboltene, 9) Fjern beslagene.

Montering

Klargøring af maskinen

1. Parker maskinen på en plan overflade, udkobl kraftudtaget, og aktiver parkeringsbremsen.
2. Sluk for motoren, tag nøglen ud, og vent, til alle bevægelige dele er standset, før du forlader betjeningspositionen.
3. Kontroller lufttrykket i bagdækkene. Se maskinens *betjeningsvejledning*.



Rettelse af klippehøjden

1. Flyt klippehøjdehåndtaget til positionen TRANSPORT (Figur 1).

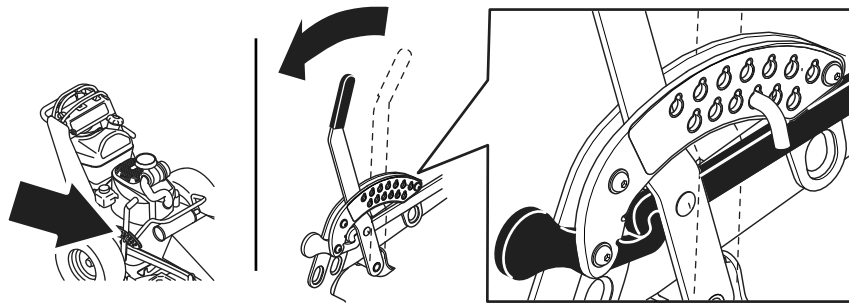

Figur 1

g315668

2. Drej skæreknivene, indtil enderne vender fremad og bagud.
3. Placer klippehøjdebeslagene under plæneklipperskjoldet, så skjoldkappen hviler på beslagene, når du sænker skjoldet. Se Figur 2 og Figur 3 angående korrekt retning.

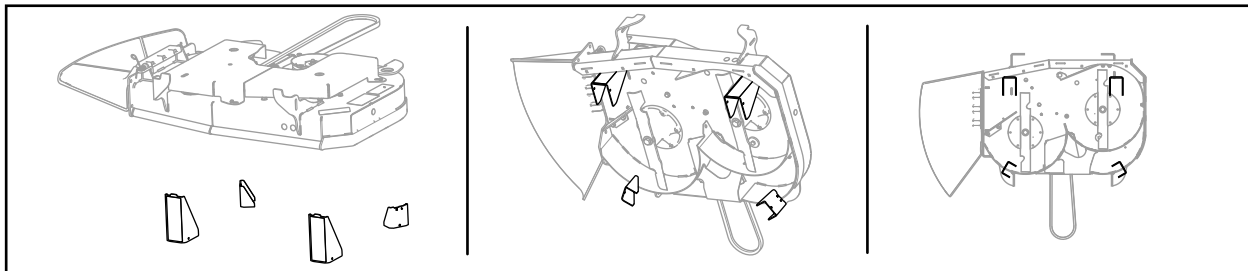

Figur 2

Beslagretning for skjolde på 91 cm

g315884

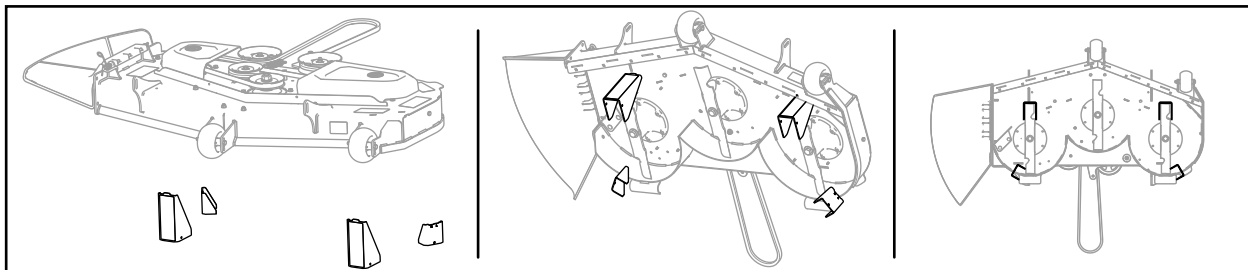

Figur 3

Beslagretning for skjolde på 122 cm, 137 cm og 152 cm

g315885

4. Sænk skjoldet ned på beslagene.
5. Flyt klippehøjdepinden til 76 mm-positionen. Se Figur 4.

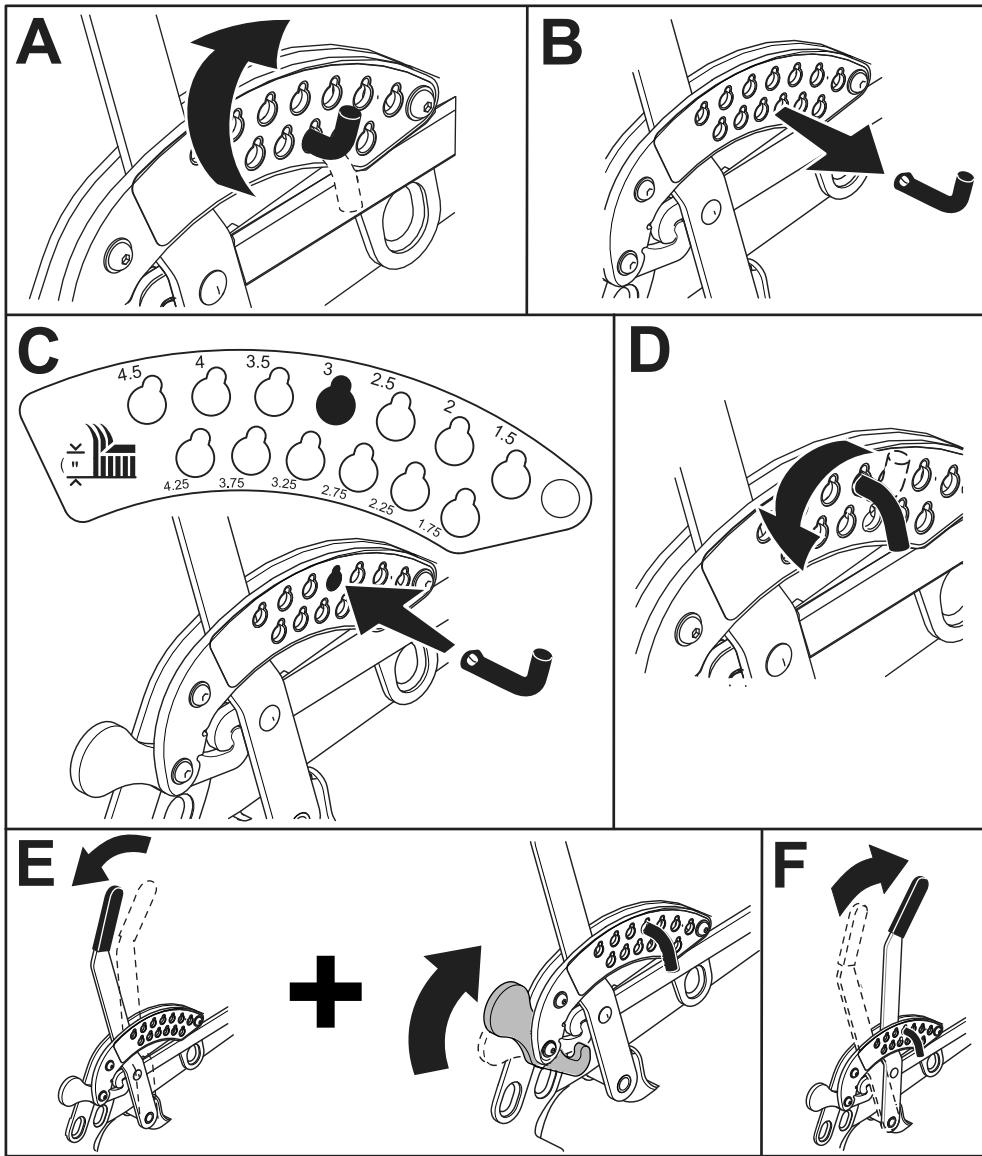

Figur 4

g315669

6. Løsn justeringsboltene på alle 4 hjørner af plæneklipperskjoldet, så plæneklipperskjoldet sidder på alle 4 beslag.

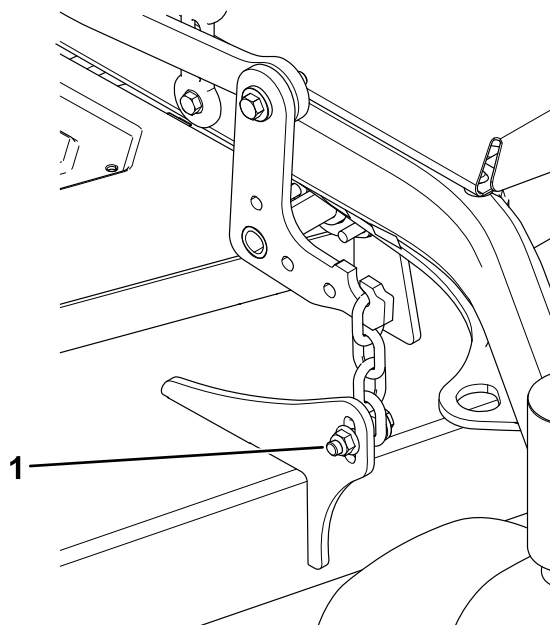

Figur 5

g300452

1. Justeringsbolt

-
7. Kontrollér, at det kun er skjoldkappen, der hviler på beslagene, og at kæderne ikke er stramme.
 8. Påfør et nedadgående tryk på justeringsboltene/kæderne, mens du spænder justeringsboltene med et moment på 37 til 44 Nm.
Bemærk: Sørg for, at kæderne fortsat er stramme, efter at alle boltene er tilspændt.
 9. Kontroller, at du kan hæve skjoldet til positionen TRANSPORT.
 10. Afmonter beslagene.