



Souprava držáku pro nastavení výšky sekání

Ručně vedená sekačka ProLine pro komerční účely

Číslo modelu 139-4063

Návod k instalaci

Poznámka: Levou a pravou stranu sekačky určete vzhledem k běžné provozní poloze.

Bezpečnost

Bezpečnostní a instrukční štítky



Bezpečnostní štítky a pokyny jsou umístěny na místě viditelném obsluhou a v blízkosti každého prostoru představujícího potenciální nebezpečí. V případě ztráty nebo poškození původní nálepky nahradte nálepku novou.

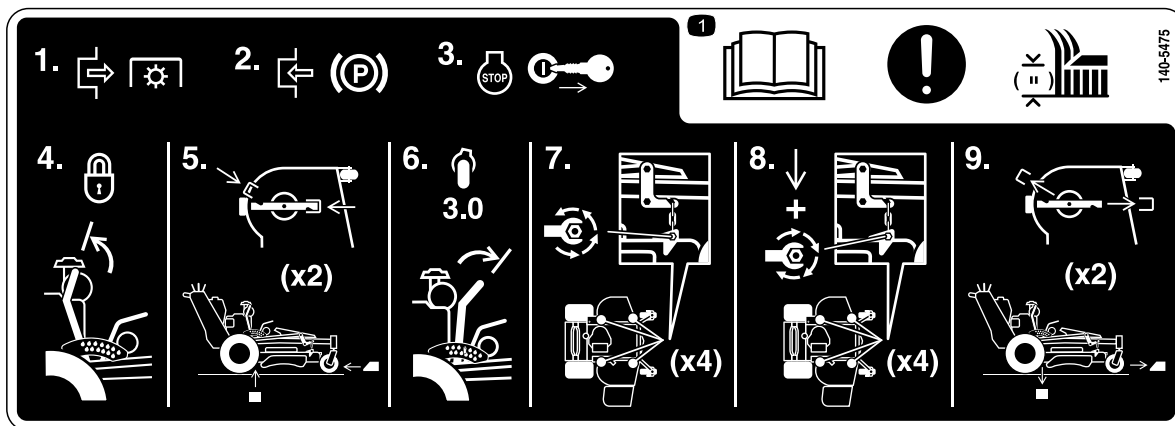

140-5475

decal140-5475

1. Pozor – pokyny k nastavení výšky sekání naleznete v *provozní příručce*. 1) Vypněte vývodový hřídel. 2) Zatáhněte parkovací brzdu. 3) Vypněte motor a vyjměte klíč. 4) Zajistěte páku pro nastavení výšky sekání v přepravní poloze. 5) Namontujte konzoly. 6) Zasuňte kolík pro nastavení výšky sekání do polohy 76 mm a snižte páku. 7) Povolte stavěcí šrouby. 8) Při utahování stavěcích šroubů tlačte na stavěcí šrouby/řetězy dolů. 9) Demontujte konzoly.

Instalace

Příprava stroje

1. Zaparkujte stroj na rovném povrchu, vypněte pohon žacích nožů a zatáhněte parkovací brzdu.
2. Než opustíte pracovní pozici, vypněte motor, vyjměte klíč a počkejte, až se všechny pohybující se části zastaví.
3. Zkontrolujte tlaky vzduchu v zadních pneumatikách, viz *provozní příručka* stroje.



Úprava výšky sekání

1. Přesuňte páku nastavení výšky sekání do PŘEPRAVNÍ polohy ([Obrázek 1](#)).

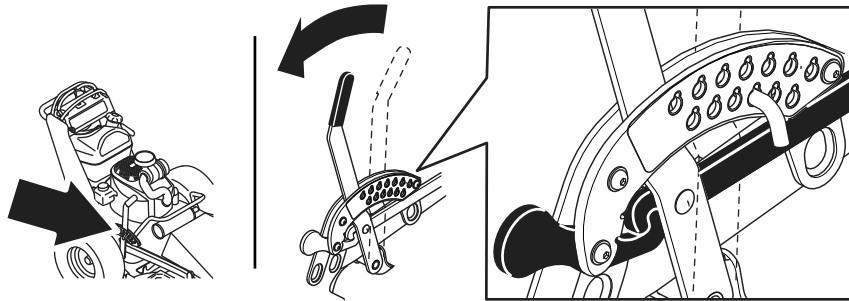

Obrázek 1

g315668

2. Noži otáčejte tak, dokud jejich konce nebudou směřovat dopředu a dozadu.
3. Umístěte konzoly pro nastavení výšky sekání pod sekací plošinu tak, aby při snižování plošiny spočíval plášť plošiny na konzolách, správná orientace viz [Obrázek 2](#) a [Obrázek 3](#).

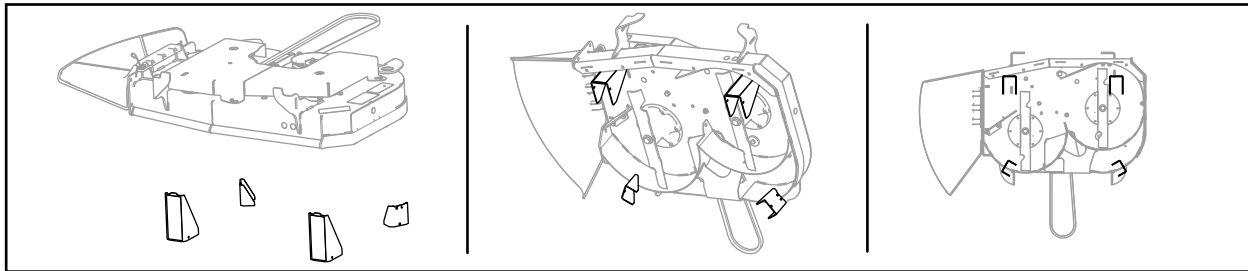

Obrázek 2

Orientace konzoly pro 91 cm plošiny

g315884

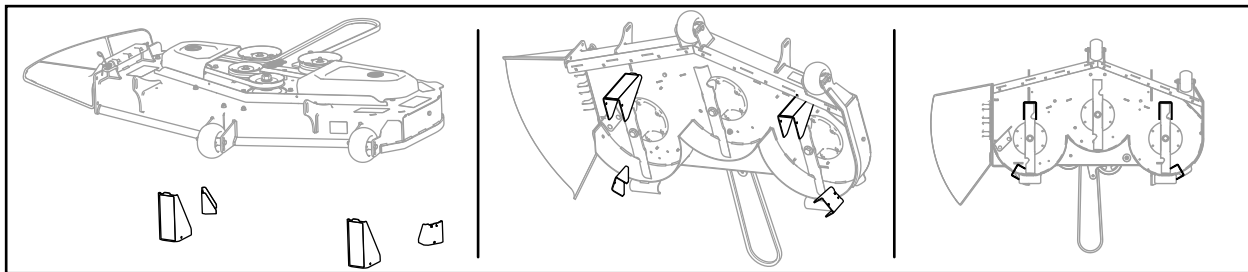

Obrázek 3

Orientace konzoly pro 123 cm, 137 cm a 152 cm plošiny

g315885

4. Snižte plošinu na konzoly.
5. Přemístěte kolík pro nastavení výšky sekání do polohy 76 mm, viz [Obrázek 4](#).

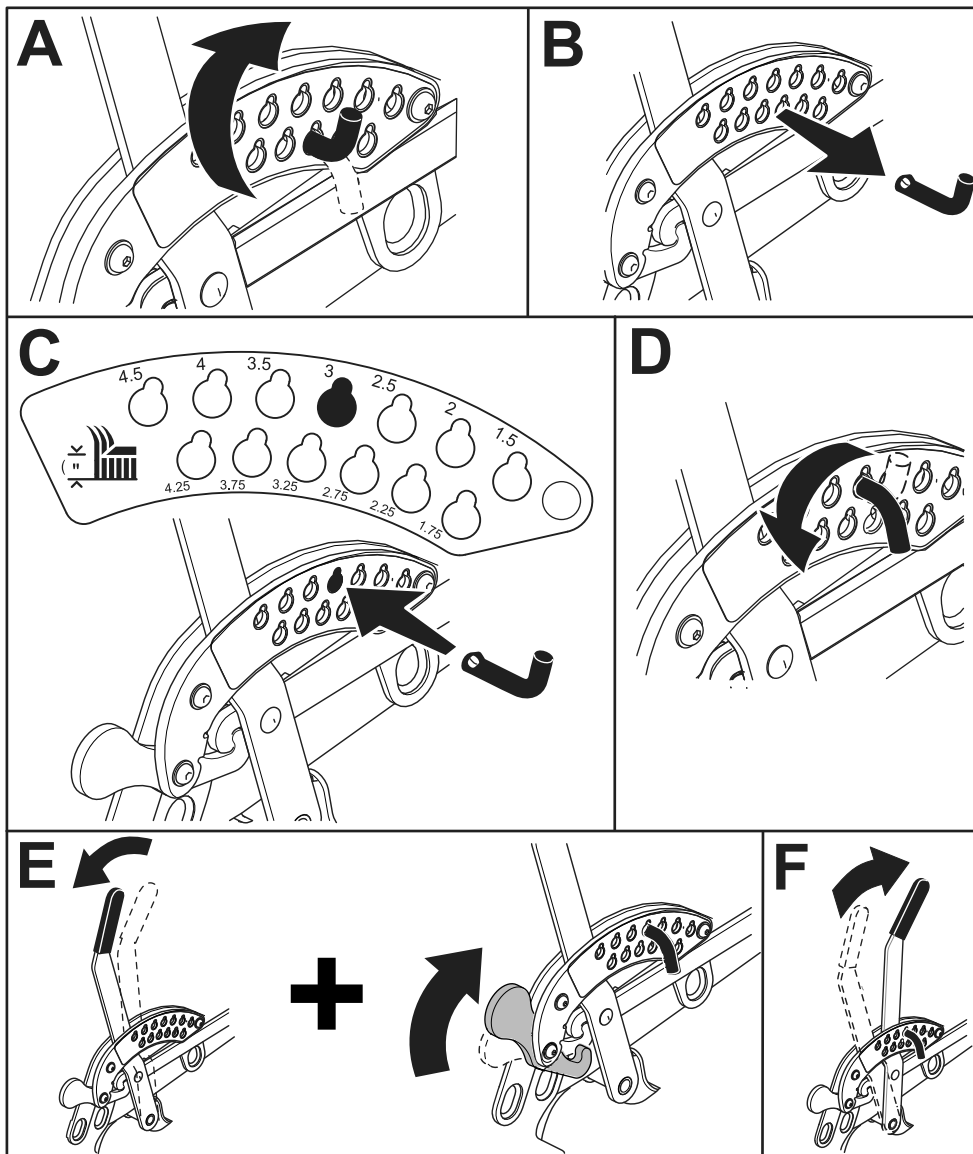

Obrázek 4

g315669

6. Povolte seřizovací šrouby ve všech 4 rozích plošiny tak, aby plošina spočívala na všech 4 konzolách.

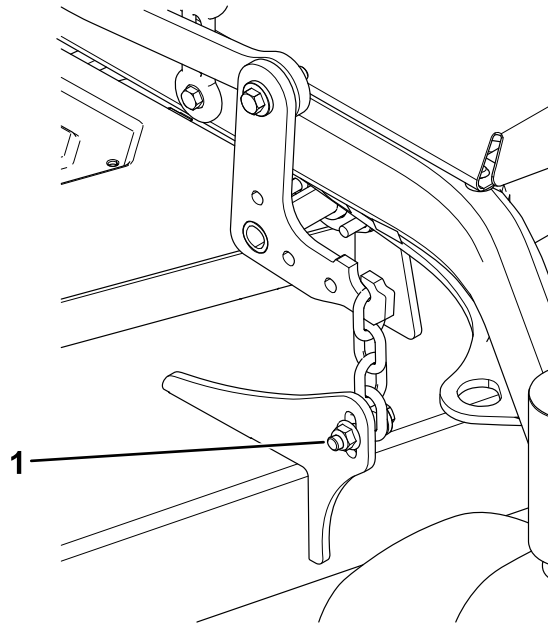

Obrázek 5

g300452

1. Stavěcí šroub

-
7. Přesvědčte se, zda plášť plošiny spočívá na konzolách a zda nejsou utaženy řetězy.
 8. Při utahování stavěcích šroubů na utahovací moment 37 až 44 Nm, tlačte na stavěcí šrouby/řetězy dolů.

Poznámka: Po dotažení všech šroubů na utahovací moment se ujistěte, že řetězy zůstávají utaženy.

9. Přesvědčte se, že můžete zvednout plošinu do PŘEPRAVNÍ polohy.
10. Demontujte konzoly.