



Count on it.

Form No. 3437-767 Rev A

Manual Pengendali

**Penyapu Kawalan Debu
1676.4mm Rake-O-Vac®**

No. Model 07055—Nombor Bersiri 403250001 dan Atas



Produk ini mematuhi semua arahan Eropah yang relevan; untuk mendapatkan butiran, sila lihat helaian Pengisytiharan Pematuhan (DOC) khusus bagi produk yang berasingan.

Merupakan suatu pelanggaran Kod Sumber Awam California Seksyen 4442 atau 4443 untuk menggunakan atau mengendalikan enjin di mana-mana kawasan penuh hutan, penuh belukar atau penuh rumput kecuali enjin dilengkapi dengan penangkap percikan seperti yang ditentukan dalam Seksyen 4442, diselenggara untuk boleh digunakan dengan berkesan atau enjin dibina, dilengkapi dan diselenggarakan untuk pencegahan kebakaran.

Manual pemilik enjin yang disertakan dibekalkan untuk maklumat mengenai Agensi Perlindungan Alam Sekitar (EPA) AS dan Peraturan Kawalan Bahan Cemar California bagi sistem bahan cemar, penyelenggaraan dan waranti. Penggantian boleh dipesan melalui pengilang enjin.

⚠️ AMARAN

CALIFORNIA

Amaran Peringatan 65

Ekzos enjin daripada produk ini mengandungi bahan-bahan kimia yang diketahui boleh menyebabkan kanser, kecacatan kelahiran, atau bahaya pembiakan yang lain di Negeri California.

Palam, kepala bateri dan aksesori bateri yang berkaitan mengandungi plumbum dan sebatian plumbum, bahan kimia yang diketahui boleh menyebabkan kanser dan bahaya pembiakan di Negeri California.

Basuh tangan selepas pengendalian.

Penggunaan produk ini boleh menyebabkan pendedahan kepada bahan-bahan kimia yang diketahui boleh menyebabkan kanser, kecacatan kelahiran, atau bahaya pembiakan yang lain di Negeri California.

Pengenalan

Mesin ini dihasratkan untuk penggunaan oleh pengendali profesional yang diupah untuk penggunaan komersial. Mesin ini direka bentuk terutamanya untuk pembuangan daun, daun pain dan serpihan ringan yang lain dari kawasan tanah rumput yang luas.

Penting: Untuk memaksimumkan keselamatan, prestasi dan pengendalian mesin ini dengan betul, baca dengan teliti dan fahami sepenuhnya kandungan dalam *Manual Pengendali* ini. Kegagalan untuk mengikut arahan pengendalian ini atau untuk menerima latihan yang betul boleh mengakibatkan kecederaan. Untuk maklumat lanjut tentang amalan pengendalian selamat, termasuk petua keselamatan dan bahan latihan, pergi ke www.Toro.com.

Anda boleh menghubungi Toro terus di www.Toro.com untuk maklumat produk dan aksesori, membantu mencari peniaga atau untuk mendaftarkan produk anda.

Apabila anda memerlukan servis, alat ganti Toro yang asli atau maklumat tambahan, hubungi Peniaga Perkhidmatan atau Perkhidmatan Pelanggan Toro Yang Dibenarkan dan sediakan butiran model dan nombor siri produk anda. **Rajah 1** menunjukkan lokasi model dan nombor siri pada produk. Tuliskan nombor pada ruang yang disediakan.

Penting: Anda boleh menggunakan peranti mudah alih anda untuk mengimbas kod QR pada pelekat (jika tersedia) nombor siri untuk mengakses maklumat waranti, alat ganti dan maklumat produk yang lain.

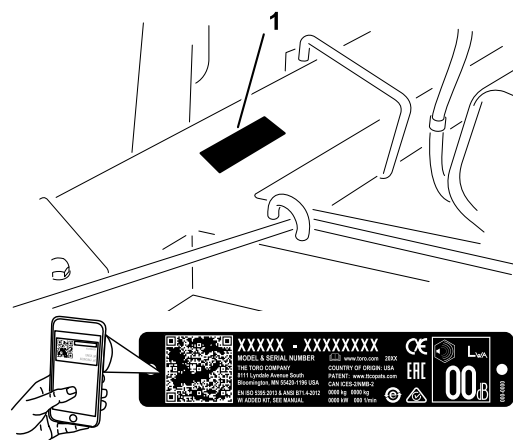

Rajah 1

1. Lokasi model dan nombor siri

g247053

No. Model _____
Nombor Bersiri _____

Manual ini mengenal pasti potensi bahaya dan mengandungi mesej keselamatan yang dikenal pasti melalui simbol isyarat keselamatan (Rajah 2), yang memberikan amaran tentang bahaya yang mungkin menyebabkan kecederaan parah atau kematian akan berlaku jika anda tidak mengikuti langkah berjaga-jaga yang disyorkan.



Rajah 2

Simbol isyarat keselamatan

g000502

Manual ini menggunakan 2 perkataan untuk menyerlahkan maklumat. **Penting** memerlukan perhatian anda kepada maklumat mekanikal khas dan **Perhatian** menegaskan maklumat am yang seharusnya diberikan perhatian khas.

Kandungan

Keselamatan	4
Keselamatan Am	4
Pelekat Keselamatan dan Arahan	5
Persediaan	8
1 Mengaktif dan Mengecas Bateri	8
2 Melekapkan Mesin pada Unit Cengkaman	9
3 Mengeluarkan Mesin dari Unit Cengkaman	10
Gambaran Keseluruhan Produk	11
Kawalan	11
Spesifikasi	12
Pengendalian	13
Keselamatan Sebelum Pengendalian	13
Menambah Bahan Api	13
Memeriksa Paras Minyak-Enjin	14
Keselamatan Sewaktu Pengendalian	14
Keselamatan Cerun	15
Menghidupkan Enjin	15
Mematikan Enjin	16
Melaraskan Kedalaman Pencakar	16
Keselamatan Selepas Pengendalian	16
Memeriksa dan Membersihkan selepas Pengendalian	17
Tips Pengendalian	17
Penyelenggaraan	18
Jadual Penyelenggaraan yang Disyorkan	18

Keselamatan Penyelenggaraan	18
Prosedur Pra Penyelenggaraan	19
Menyediakan Mesin untuk Penyelenggaraan	19
Pelinciran	19
Melincirkan Mesin	19
Penyelenggaraan Enjin	20
Menservis Pembersih Udara	20
Menukar Minyak dan Penapis Enjin	21
Menservis Palam Pencucuh	22
Keluarkan Serpihan daripada Enjin	22
Penyelenggaraan Sistem Bahan Api	23
Menggantikan Penapis Bahan Api	23
Penyelenggaraan Sistem Elektrik	23
Menservis Bateri	23
Penyelenggaraan Sistem Pemacu	24
Penyelenggaraan Tayar	24
Penyelenggaraan Tali Sawat	25
Memeriksa Tali Sawat	25
Melaraskan Tali Sawat	26
Penyelenggaraan Pelbagai	27
Menukar Pengatup Getah	27
Menanggalkan Takal	28
Menanggalkan Kili Hujung Lentur	28
Menggantikan Rod Pencakar atau Plat Jari	28
Menggantikan Serampang Pencakar Hujung Lentur	29
Menggantikan Separuh Berus	29
Pembersihan	30
Membersihkan Perumah Penghembus	30
Penyimpanan	30
Menyediakan Mesin untuk Simpanan	30
Menyimpan Mesin Untuk Jangka Panjang	31

Keselamatan

Mesin ini mematuhi Arahan Keselamatan Mesin 2006/42/EC apabila anda memasang kit yang betul (No. Alat Ganti 137-6600).

Keselamatan Am

Produk ini boleh menyebabkan kecederaan diri. Sentiasa ikuti semua arahan keselamatan untuk mengelakkan kecederaan diri yang serius.

Penggunaan produk ini untuk tujuan selain daripada penggunaan yang dimaksudkan mungkin membahayakan anda dan orang yang berada di tempat penggunaan mesin.

- Baca dan fahami kandungan *Manual Pengendali* ini dan manual pengendali unit cengkaman sebelum menggunakan mesin ini. Pastikan semua orang yang menggunakan produk ini tahu cara untuk menggunakan mesin ini dan unit cengkaman serta memahami amarannya.
- Berikan sepenuh perhatian sewaktu anda mengendalikan mesin. Jangan lakukan aktiviti yang menyebabkan gangguan. Jika tidak, kecederaan atau kerosakan harta mungkin berlaku.
- Jangan letakkan tangan atau kaki anda berhampiran komponen mesin yang bergerak.
- Jangan kendalikan mesin tanpa semua pengadang dan peranti perlindungan keselamatan yang lain di tempatnya dan berfungsi pada mesin.
- Pastikan jarakkan mesin yang selamat daripada orang yang berada di tempat penggunaan mesin semasa mesin sedang bergerak.
- Jauhkan kanak-kanak dari kawasan pengendalian. Jangan sekali-kali benarkan kanak-kanak untuk mengendalikan mesin.
- Hentikan mesin, matikan kuasa enjin, keluarkan kunci dan tunggu untuk semua bahagian yang bergerak untuk berhenti sebelum menservis, mengisi bahan api atau membersihkan mesin.

Penggunaan atau penyelenggaraan mesin yang tidak betul boleh menyebabkan kecederaan. Untuk mengurangkan potensi berlakunya kecederaan, patuhi arahan keselamatan ini dan sentiasa berikan perhatian kepada simbol amaran keselamatan (▲), yang bermaksud Awas, Amaran atau Bahaya—arahan keselamatan diri. Kegagalan untuk mematuhi arahan ini boleh menyebabkan kecederaan diri atau kematian.

Anda boleh mendapatkan maklumat keselamatan tambahan dalam manual ini jika diperlukan.

Pelekat Keselamatan dan Arahan



Pelekat dan arahan keselamatan mudah dilihat oleh pengendali dan terletak berhampiran mana-mana kawasan yang mendatangkan bahaya. Gantikan mana-mana pelekat yang rosak atau hilang.

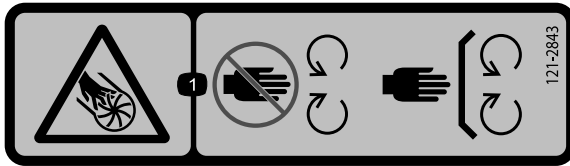

121-2843

decal121-2843

1. Kecederaan serius pada jari atau tangan, bilah pendesak—jauhkan tangan dan kaki dari bahagian yang bergerak; pasanglah semua pengadang.

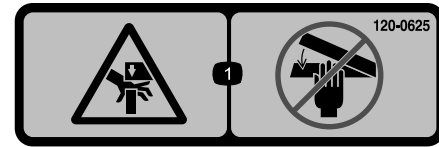

120-0625

decal120-0625

1. Titik jepitan, tangan—jauhkan tangan.

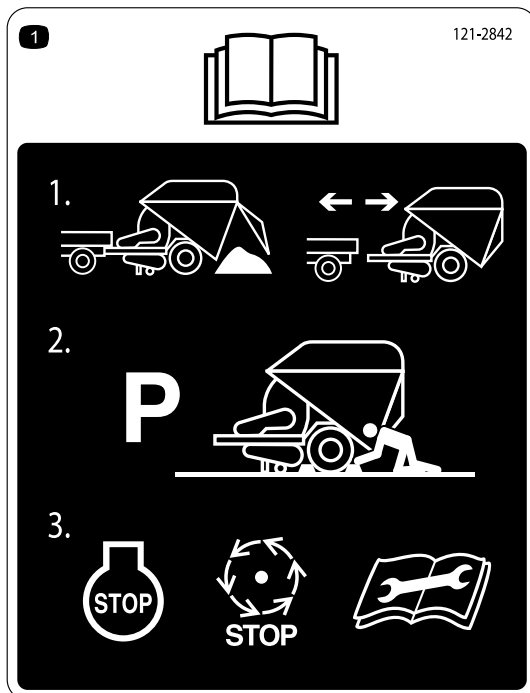

121-2842

decal121-2842

1. Baca *Manual Pengendali*—1) Tanggalkan penyangkut hanya apabila corong tuang adalah kosong, jangan tanggal apabila corong tuang dimuatkan atau dimuatkan separa. 2) Parkir mesin pada permukaan yang rata dan sendalkan roda apabila mesin ditanggalkan daripada unit cengkaman. 3) Matikan kuasa enjin dan tunggu sehingga semua bahagian yang bergerak untuk berhenti sebelum menservis mesin.

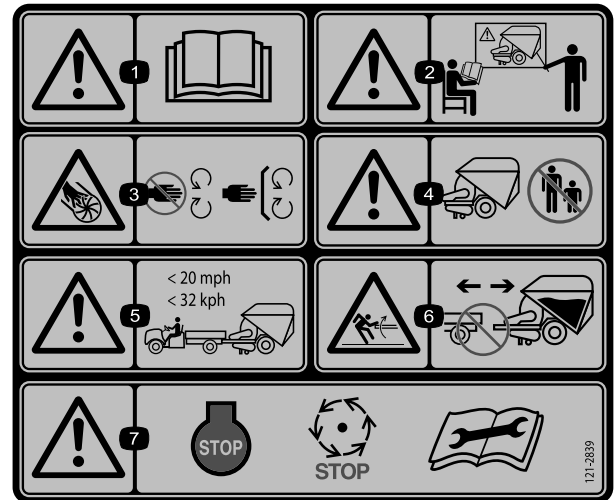

121-2839

decal121-2839

1. Amaran—baca *Manual Pengendali*.
2. Amaran—jangan kendalikan mesin ini melainkan jika anda terlatih.
3. Kecederaan serius pada jari atau tangan, bilah pendesak—jauhkan tangan dan kaki dari bahagian yang bergerak; pasanglah semua pengadang.
4. Amaran—pastikan jauhkan orang berada di tempat penggunaan mesin dari mesin.
5. Amaran—jangan tunda kenderaan pada kelajuan melebihi 32km/j (20 mph).
6. Bahaya tenaga simpanan—tanggalkan penyangkut hanya apabila corong tuang kosong, jangan tanggal apabila corong tuang dimuatkan atau dimuatkan separa.
7. Amaran—matikan kuasa enjin dan tunggu untuk semua bahagian yang bergerak untuk berhenti sebelum menservis mesin.

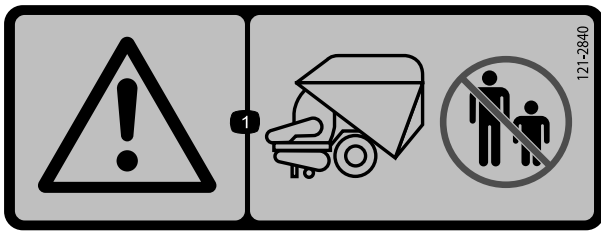

121-2840

decal121-2840

1. Amaran—jauhkan orang yang berada di tempat penggunaan mesin daripada bahagian belakang unit cengkaman.

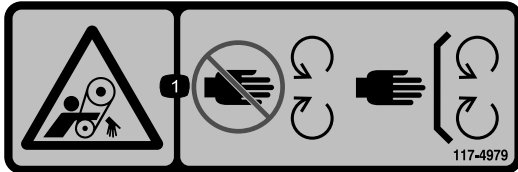

117-4979

decal117-4979

1. Tali sawat berputar — Pastikan pengadang di tempatnya



119-0217

decal119-0217

1. Amaran—matikan enjin; jauhi dari bahagian yang bergerak; pastikan semua pengadang dan perisai di tempatnya.

⚠ WARNING: Cancer and Reproductive Harm - www.P65Warnings.ca.gov.
 For more information, please visit www.tccoCAProp65.com
CALIFORNIA SPARK ARRESTER WARNING
 Operation of this equipment may create sparks that can start fires around dry vegetation. A spark arrester may be required. The operator should contact local fire agencies for laws or regulations relating to fire prevention requirements.

decal133-8062

133-8062

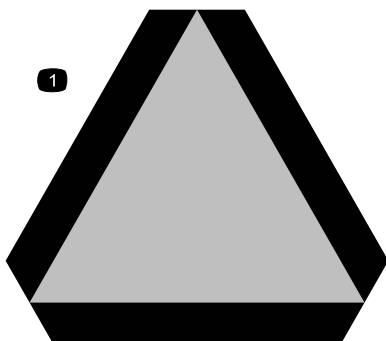

120-0250

decal13-2930

1. Kenderaan yang bergerak perlahan



119-6807

decal119-6807

1. Amaran—jangan pijak

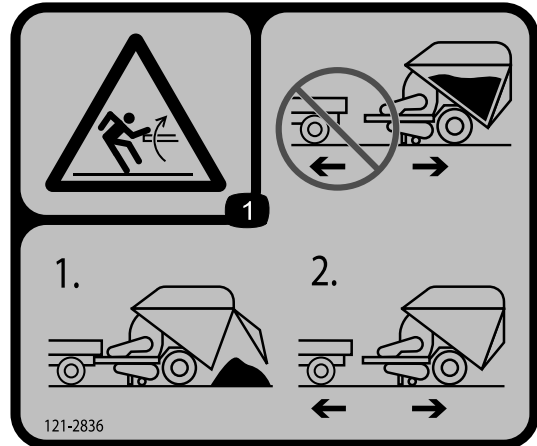

121-2836

decal121-2836

1. Bahaya tenaga simpanan, corong tuang—jangan tanggal apabila corong tuang dimuatkan. 1) Kosongkan corong tuang. 2) Tanggalkan corong tuang.

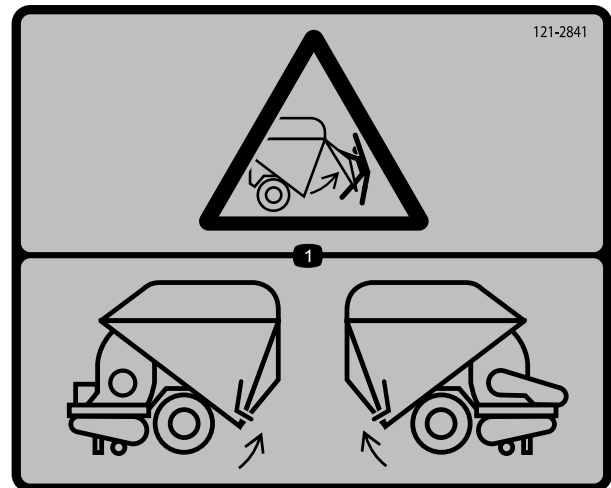

121-2841

decal121-2841

1. Bahaya pintu dibuka selak—pintu mestilah diselak pada kedua-dua sisi. Periksa kedua-dua sisi sebelum memuatkan corong tuang.

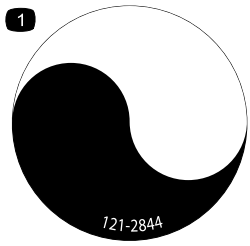

121-2844

decal121-2844

1. Aci berputar

Persediaan

Alat ganti Lerai

Gunakan carta di bawah untuk mengesahkan bahawa semua alat ganti telah dihantar.

Prosedur	Perihal	Kuantiti	Gunakan
1	Tiada alat ganti diperlukan	–	Aktifkan dan caskan bateri.
2	Cemat sangkut Cemat pemati	1 1	Lekapkan mesin pada unit cengkaman.
3	Tiada alat ganti diperlukan	–	Keluarkan mesin dari unit cengkaman.

Perhatian: Tentukan sisi kiri dan kanan mesin dari kedudukan pengendalian yang biasa.

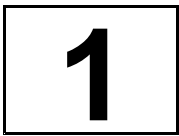

Mengaktif dan Mengecas Bateri

Tiada Alat Ganti Diperlukan

Prosedur

1. Buka selak dan buka penutup ruang bateri.
2. Keluarkan bateri dari ruang bateri.
3. Bersihkan bahagian atas bateri dan tanggalkan penutup lohong.
4. Isi setiap sel dengan elektrolit dengan berhati-hati sehingga elektrolit sampai ke garis isi.

Hanya gunakan elektrolit (graviti khusus 1.260) untuk mengisi bateri pada permulaan.

Penting: Jangan tambah elektrolit apabila bateri berada dalam mesin. Anda mungkin tertumpah elektrolit, menyebabkan pengakisan.

▲ BAHAYA

Elektrolit bateri mengandungi asid sulfurik, iaitu racun yang boleh membawa maut dan menyebabkan melecur yang serius.

- Jangan minum elektrolit dan elakkan sentuhan dengan kulit, mata atau pakaian. Pakai cermin mata keselamatan untuk mengadang mata anda dan sarung tangan getah anda untuk melindungi tangan anda.
- Isikan bateri di mana air bersih sentiasa tersedia untuk menjiriskan kulit.

5. Sambungkan pengecas bateri 34A pada terminal bateri. Cas bateri pada kadar 34A selama 4-8 jam.
6. Tanggalkan penutup pengisi dan tambahkan elektrolit perlahan-lahan ke dalam setiap sel sehingga paras naik hinggaris isi. Pasangkan penutup pengisi.

Penting: Jangan terlebih isi bateri. Elektrolit akan melimpah ke bahagian mesin yang lain dan mengakibatkan pengakisan dan kemerosotan yang serius.

▲ AMARAN

Mengecas bateri menghasilkan gas yang boleh meletup.

Jangan merokok berhampiran bateri dan jauhkan bateri daripada percikan dan nyalaan.

7. Apabila bateri dicas, tanggalkan pengecas dari salur keluar elektrik dan terminal bateri. Biarkan bateri selama 5-10 minit sebelum meneruskan langkah seterusnya.

Perhatian: Setelah bateri diaktifkan, hanya tambahkan air suling untuk menggantikan kehilangan biasa, walaupun bateri tanpa-penyelenggaraan tidak sepatutnya memerlukan air dalam keadaan pengendalian biasa.

- Masukkan bateri ke dalam dulang di dalam ruang bateri. Letakkan kedudukan bateri agar terminal berada di bahagian dalam.

⚠ AMARAN

Terminal bateri atau alatan logam boleh menjadi pintas dengan komponen logam unit cengkaman atau mesin, menyebabkan percikan. Percikan boleh menyebabkan gas bateri meletup, menyebabkan kecederaan diri.

- Semasa menanggalkan atau memasang bateri, jangan biarkan terminal bateri menyentuh mana-mana bahagian logam mesin.
 - Jangan biarkan alat logam ontas antara terminal bateri dan mana-mana bahagian logam.
- Sambungkan kabel positif (kabel merah dari suis pencucuhan) pada terminal positif (+).
 - Sambungkan kabel negatif (kabel hitam dari blok enjin) pada terminal negatif (-) bateri.

Penting: Pastikan terdapat kelegaan di antara kabel bateri dengan tuil pemilih kelajuan. Sahkan bahawa jarak tuil pemilih kelajuan dengan mana-mana kabel bateri melebihi 2.5 cm (1 inci) apabila ia digerakkan dengan julat pergerakan melalui seluruh julat pergerakan. Jangan ikat atau pita kabel bateri negatif dan positif bersama.

⚠ AMARAN

Penghaluan kabel bateri yang salah boleh merosakkan mesin dan kabel, menyebabkan percikan api. Percikan boleh menyebabkan gas bateri meletup, menyebabkan kecederaan diri.

- Sentiasa *cabut kabel* bateri negatif (hitam) sebelum mencabut kabel positif (merah).
- Sentiasa *sambungkan* kabel bateri positif (merah) sebelum menyambungkan kabel negatif (hitam).

- Sapukan jeli petroleum pada terminal dan kancing lekapan untuk mengelakkan pengakisan.
- Pasangkan penutup bateri dan ketatkan dengan pegas.

2

Melepapkan Mesin pada Unit Cengkaman

Alat ganti yang diperlukan untuk prosedur ini:

1	Cemat sangkut
1	Cemat pemati

Prosedur

Untuk memastikan pemungutan serpihan yang betul, pastikan bingkai mesin selari dengan tanah.

- Letakkan mesin pada permukaan rata, aras.
- Tanggalkan cemat dan putarkan bicu ke atas tanah. Jajarkan lubang dan pasang cemat.
- Laraskan bicu agar jarak dari bahagian atas bingkai ke tanah ialah 59.7cm (23-½ inci) ([Rajah 3](#)).

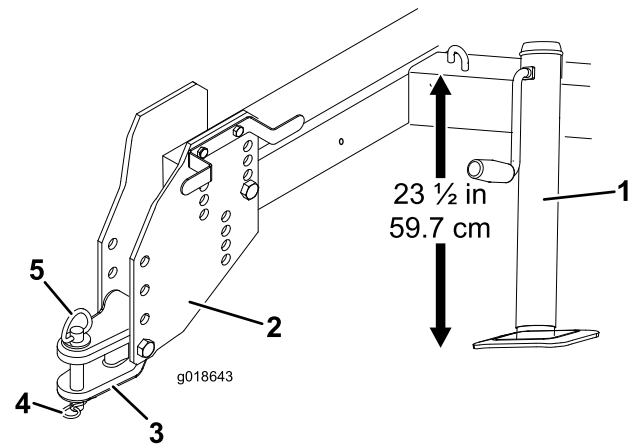

Rajah 3

- | | |
|------------------|------------------|
| 1. Bicu | 4. Cemat pemati |
| 2. Plat sangkut | 5. Cemat sangkut |
| 3. Lidah sangkut | |

- Sokong unit cengkaman naik ke atas mesin.
- Laraskan lidah sangkut ke paras yang sama dengan penyangkut unit cengkaman seperti berikut:

- Tanggalkan bolt dan nat kunci yang mengunci lidah sangkut pada plat sangkut ([Rajah 3](#)).
- Naikkan atau turunkan lidah sangkut ke kedudukan yang kira-kira sama paras dengan penyangkut gerak utama dan kuncikan dengan bolt dan nat kunci.

Perhatian: Jika anda perlu ketinggian tambahan, anda boleh menanggalkan, menaikkan, menurunkan atau mengundurkan plat sangkut.

6. Pasangkan lidah sangkut pada penyangkut unit cengkaman menggunakan cemat sangkut dan cemat pemat ([Rajah 3](#)).
7. Naikkan bicu, keluarkan cemat, putarkan bicu kepada kedudukan simpanan dan kuncikan dengan cemat.

3

Mengeluarkan Mesin dari Unit Cengkaman

Tiada Alat Ganti Diperlukan

Prosedur

⚠ AMARAN

Penanggalan mesin dari unit cengkaman boleh menyebabkan mesin terjongket ke belakang, menyebabkan kecederaan.

Sentiasa kosongkan corong tuang sebelum menanggalkan mesin dari unit cengkaman.

1. Parkir mesin pada permukaan yang rata dan sendalkan roda.
2. Tanggalkan cemat dan putarkan bicu ke bawah. Jajarkan lubang dan pasang cemat.
3. Turunkan bicu ke atas tanah untuk menstabilkan mesin.
4. Teruskan untuk mengangkat mesin dengan bicu sehingga cemat pemat dan cemat sangkut boleh ditanggalkan daripada penyangkut.
5. Alihkan unit cengkaman dari mesin.
6. Simpan cemat pemat dan cemat sangkut ke dalam lidah sangkut.

Gambaran Keseluruhan Produk

Kawalan

Tuil Pengatup

Alihkan tuil pengatup ke bawah kepada kedudukan digunakan dan ke atas untuk kedudukan dilepaskan. Alihkan tuil kepada kedudukan ke atas apabila mengangkut mesin.

Perhatian: Anda boleh letakkan pengatup dalam kedudukan dinaikkan semasa memungut daun yang banyak.

Tuil kili

Alihkan tuil kili ke hadapan untuk menaikkan kili hujung lentur. Untuk menurunkan kili lentur, alihkan tuil ke hadapan, lepaskan tadah, kemudian alihkan tuil ke belakang sehingga takat henti. Alihkan tuil kepada kedudukan dinaikkan apabila mesin tidak dikendalikan, apabila menyimpan mesin atau apabila mengangkut mesin (Rajah 4).

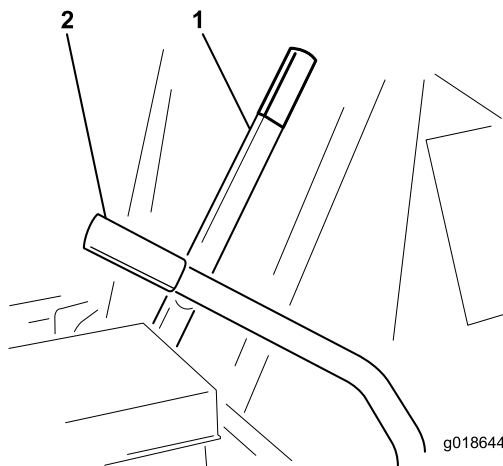

Rajah 4

1. Tuil Pengatup
2. Tuil kili

Kawalan Pencekik

Untuk menghidupkan enjin sejuk, tutup pencekik karburetor dengan menggerakkan tuil kawalan pencekik kepada kedudukan HIDUP. Selepas enjin dihidupkan, laraskan pencekik untuk memastikan enjin berjalan lancar. Buka pencekik dengan mengalihkan tuil kepada kedudukan MATI. Menghidupkan enjin panas memerlukan sedikit pelarasan pencekik atau tanpa pelarasan pencekik (Rajah 5).

Suis Pencucuhan

Suis pencucuhan yang digunakan untuk memnghidupkan dan mematikan kuasa enjin mempunyai tiga kedudukan: MATI, BERJALAN dan MULA. Putarkan kunci mengikut arah jam ke kedudukan MULA untuk menggunakan motor pemula. Lepaskan kunci apabila enjin dihidupkan (Rajah 5). Kunci akan beralih kepada kedudukan BERJALAN secara automatik. Untuk mematikan enjin, putarkan kunci ikut lawan arah jam kepada kedudukan MATI.

Kawalan Pendikit

Pendikit (Rajah 5) digunakan untuk mengendalikan enjin pada pelbagai kelajuan. Menggerakkan tuil pendikit ke kedudukan PANTAS akan meningkatkan kelajuan enjin. Untuk mengurangkan kelajuan enjin, alihkan tuil ke kedudukan PERLAHAN.

Perhatian: Semasa mengendalikan mesin, jalankan enjin pada pendikit penuh. Pengendalian mesin pada kelajuan perlahan mungkin merosakkan klac.

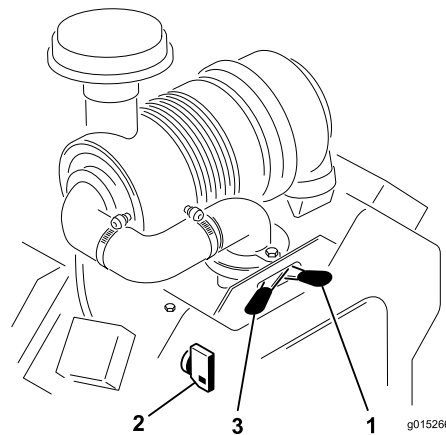

Rajah 5

1. Kawalan pencekik
2. Suis pencucuhan
3. Kawalan pendikit

Tali Selak Pintu Belakang

Tarik tali selak pintu belakang untuk membuka selak pintu belakang semasa mengosongkan corong tuang ([Rajah 6](#)). Apabila tali tidak digunakan, gulungkan tali di keliling lekapan abah-abah.

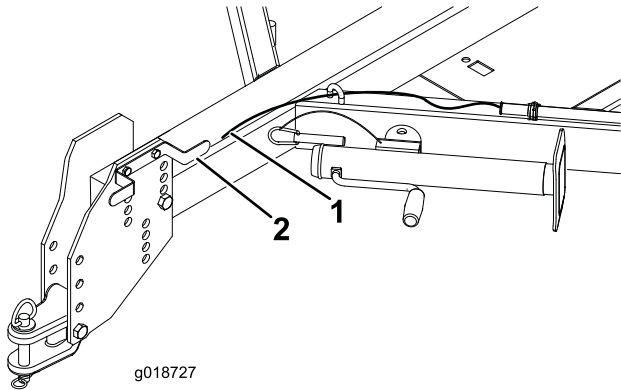

Rajah 6

g018727

1. Tali selak pintu belakang
2. Lekapan abah-abah

Spesifikasi

Perhatian: Spesifikasi dan reka bentuk tertakluk pada perubahan tanpa diberikan notis.

Lebar	226cm (89 inci)
Panjang	419cm (165 inci)
Tinggi	234cm (92 inci)
Berat Kosong	1322kg (2,914 lb)

Selak Pintu Belakang

Selak pintu belakang digunakan untuk membantu dalam pembukaan selak pintu belakang semasa mengosongkan corong tuang ([Rajah 7](#)).

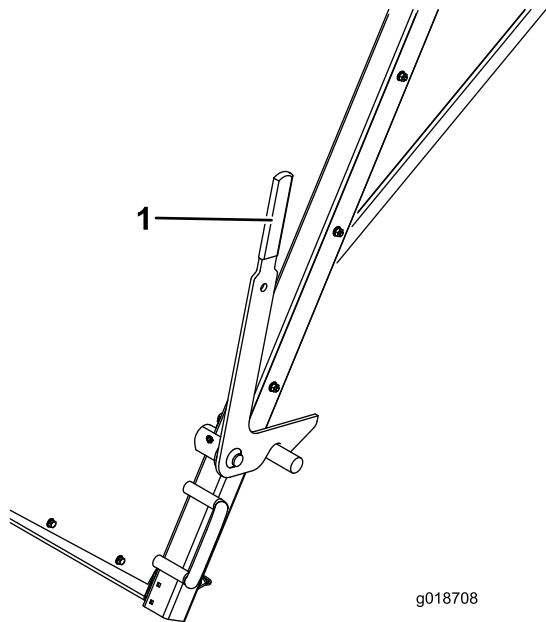

Rajah 7

g018708

1. Selak pintu belakang

Pengendalian

Keselamatan Sebelum Pengendalian

Keselamatan Am

- Jangan benarkan kanak-kanak atau orang yang tidak terlatih untuk mengendalikan atau menservis mesin. Peraturan setempat mungkin menghadkan umur pengendali. Pemilik bertanggungjawab untuk melatih semua pengendali dan mekanik.
- Biasakan diri dengan pengendalian peralatan yang selamat, kawalan pengendali dan tanda keselamatan.
- Ketahui cara untuk menghentikan mesin dan mematikan kuasa enjin dengan segera.
- Pastikan semua pengadang dan peranti keselamatan dan pelekat di tempatnya. Baiki atau gantikan semua peranti keselamatan dan menggantikan semua pelekat yang tidak boleh dibaca atau hilang. Jangan kendalikan mesin kecuali ia terdapat dan berfungsi dengan betul.
- Mesin mempunyaiimbangan, berat dan ciri-ciri pengendalian yang berbeza berbanding dengan beberapa jenis peralatan lain yang ditunda.
- Pastikan unit cengkaman tersebut sesuai untuk digunakan dengan perkakas yang seberat ini dengan mendapatkan pengesahan daripada pembekal atau pengilang unit cengkaman ini.
- Jangan ubah suai peralatan ini dalam apa-apa cara.

Keselamatan Bahan Api

- Berhati-hati ketika mengendalikan bahan api. Ia mudah terbakar dan wapnya mudah meletup.
- Padamkan semua rokok, cerut, paip dan sumber penyalaan lain.
- Gunakan hanya bekas bahan api yang diluluskan.
- Jangan keluarkan penutup bahan api atau isi tangki bahan api semasa enjin berjalan atau panas.
- Jangan tambah atau salirkan bahan api dalam ruang tertutup.
- Jangan simpan mesin atau bekas bahan api di mana terdapat nyalaan api terbuka, percikan api atau lampu perintis, seperti pada pemanas air atau perkakas lain.
- Jika anda tertumpah bahan api, jangan cuba hidupkan enjin; elakkan daripada mencetuskan sebarang sumber pencucuhan sehingga wap bahan api telah lesap.

Menambah Bahan Api

Cadangan Bahan Api

- Untuk hasil yang terbaik, gunakan hanya gasolin yang bersih, segar (digunakan kurang daripada 30 hari), tanpa plumbum dengan perkadaran oktana sebanyak 87 atau lebih tinggi (kaedah perkadaran $(R+M)/2$).
- **Etanol:** Gasolin yang mengandungi sehingga 10% etanol (gasohol) atau 15% MTBE (metil tertiar butil eter) mengikut isi padu boleh diterima. Etanol dan MTBE adalah tidak sama. Gasolin dengan etanol 15% (E15) mengikut isi padu tidak diluluskan untuk digunakan. **Jangan gunakan gasolin yang mengandungi lebih daripada 10% etanol mengikut isi padu**, seperti E15 (mengandungi 15% etanol), E20 (mengandungi 20% etanol) atau E85 (mengandungi sehingga 85% etanol). Menggunakan gasolin yang tidak diluluskan boleh menyebabkan masalah prestasi dan/atau kerosakan enjin yang mungkin tidak dilindungi di bawah waranti.
- **Jangan** gunakan gasolin yang mengandungi metanol.
- **Jangan** simpan bahan api sama ada dalam tangki bahan api atau dalam bekas bahan api pada musim sejuk melainkan jika anda menggunakan penstabil bahan api.
- **Jangan** tambah minyak ke dalam gasolin.

Penting: Untuk mengurangkan masalah menghidupkan, tambah penstabil bahan api ke dalam bahan api dalam semua musim, mencampurkannya dengan bahan api kurang daripada 30 hari; pastikan mesin kering sebelum menyimpannya untuk lebih daripada 30 hari. Jangan gunakan bahan tambahan bahan api selain penstabil/perapi bahan api. Jangan gunakan penstabil bahan api asas alkohol seperti etanol, metanol atau isopropanol.

Mengisi Tangki Bahan Api

Kapasiti tangki bahan api: 37.8L (10 gelen AS)

1. Letakkan mesin pada permukaan yang rata, matikan kuasa enjin dan biarkan enjin sejuk.
2. Bersihkan di sekeliling penutup tangki bahan api dan keluarkannya.
3. Isi tangki sehingga ke kira-kira 25mm (1 inci) di bawah bahagian atas tangki (bahagian bawah isian).

Penting: Ruang di dalam tangki ini membolehkan bahan api mengembang. **Jangan isi tangki bahan api sehingga penuh sepenuhnya.**

- Pasang penutup tangki bahan api dengan selamat.
- Lap sebarang bahan api yang tertumpah.

Memeriksa Paras Minyak-Enjin

Selang Servis: Sebelum setiap penggunaan atau setiap hari (Periksa minyak apabila enjin sejuk.)

Enjin dihantar dengan minyak berkualiti tinggi dalam kotak engkol. Walau bagaimanapun, paras minyak perlu diperiksa sebelum dan selepas enjin dimulakan buat kali pertama.

Kapasiti kotak engkol adalah kira-kira 1.9L ((2 kuart AS) dengan penapis.

Perhatian: Masa terbaik untuk memeriksa minyak enjin adalah apabila enjin sejuk sebelum ia dihidupkan untuk hari itu. Jika anda telah jalankan, biarkan minyak mengalir kembali ke dalam takungan sekurang-kurangnya 10 minit sebelum memeriksa. Jika paras minyak berada pada atau di bawah tanda Tambah pada batang pencelup, tambah minyak untuk menjadikan paras minyak ke tanda Penuh. **Jangan** terlebih isi. Jika paras minyak adalah di antara tanda Penuh dengan Tambah, anda tidak perlu tambah minyak.

- Parkir mesin pada permukaan yang rata, matikan kuasa enjin, keluarkan kunci dan tunggu untuk semua bahagian yang bergerak untuk berhenti sebelum meninggalkan kedudukan pengendalian.
- Bersihkan di sekeliling batang celup minyak agar kotoran tidak memasuki lubang pengisi dan merosakkan enjin ([Rajah 8](#)).

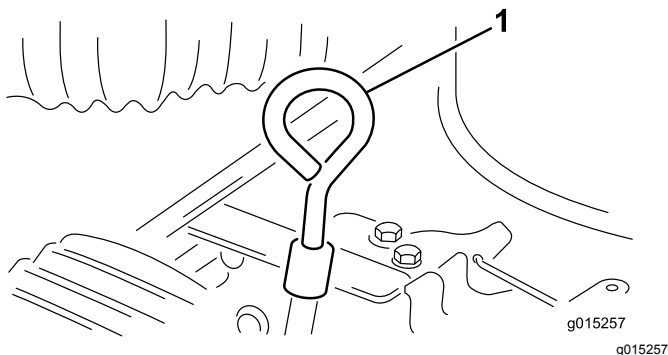

Rajah 8

- Batang celup

- Keluarkan batang celup, lapkan bersih dan pasanginya sehingga ia masuk ke tempatnya.
- Keluarkan batang celup dan periksa paras minyak pada batang celup.

Paras minyak seharusnya naik hingga tanda Penuh pada hujung logam batang celup.

- Jika paras minyak di bawah tanda Penuh, tanggalkan penutup tiub pengisi dan isi minyak sehingga paras mencapai tanda Penuh pada batang celup ([Rajah 9](#)).

Penting: Jangan terlebih isi kotak engkol dengan minyak kerana ini boleh menyebabkan kerosakan enjin. Jangan jalankan enjin dengan minyak di bawah tanda rendah kerana ini menyebabkan merosakkan enjin.

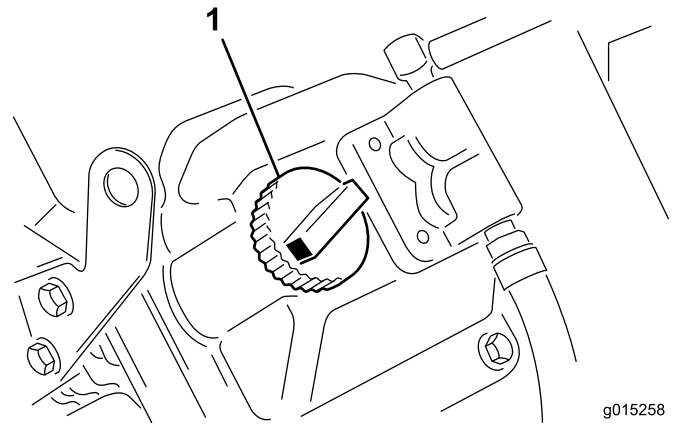

Rajah 9

- Penutup pengisi

- Pasangkan penutup tiub pengisi dan batang celup.

Keselamatan Sewaktu Pengendalian

- Pemilik/pengendali boleh mencegah dan bertanggungjawab atas kemalangan yang boleh menyebabkan kecederaan diri atau kerosakan harta.
- Pakai pakaian yang sesuai, termasuk perlindungan mata; seluar panjang, teguh buatannya; kasut rintang gelincir; dan perlindungan pendengaran. Ikat rambut yang panjang dan jangan pakai pakaian yang longgar atau barang kemas yang longgar.
- Jangan kendalikan mesin semasa sakit, letih atau di bawah pengaruh alkohol atau dadah.
- Jangan benarkan penumpang menaiki mesin.
- Kendalikan mesin di luar atau dalam kawasan pengudaraan yang baik sahaja.
- Kendalikan mesin hanya dalam penglihatan yang baik. Perhatikan lubang, bekas roda, bonggol, batu atau objek tersembunyi yang lain. Rupa bumi yang tidak rata boleh menterbalikkan mesin..

Rumput yang tinggi boleh menyembunyikan halangan. Berhati-hati apabila mendekati sudut buta, pokok renek, pokok atau objek lain yang mungkin mengabui penglihatan anda.

- Sentiasa berhati-hati dan elakkan juntaian yang rendah seperti dahan pokok, jenang pintu, laluan tergantung dll.
- Lihat di belakang dan ke bawah sebelum mengundurkan mesin untuk memastikan laluan tiada halangan.
- Jangan pandu mesin berhampiran cerun curam, parit atau benteng. Mesin tersebut boleh bergolek dengan tiba-tiba jika roda pergi ke sisi atau sisi tidak dapat menampung beban.
- Apabila menggunakan mesin atas jalan awam, ikuti semua peraturan lalu lintas dan gunakan sebarang aksesori tambahan yang mungkin diperlukan oleh undang-undang, seperti lampu, isyarat membelok, tanda kenderaan bergerak perlahan (SMV), dan lain-lain seperti diperlukan.
- Jika mesin itu bergetar luar biasa, hentikan mesin dengan segera, matikan enjin, keluarkan kunci, tunggu untuk semua bahagian yang bergerak untuk berhenti dan periksa untuk mengesan kerosakan. Baiki semua kerosakan pada mesin sebelum menyambung semula pengendalian.
- Kurangkan kelajuan bumi mesin sewaktu pengendalian di permukaan bumi yang kasar dan tidak rata, dan berhampiran susur jalan, lubang dan lain-lain perubahan tiba-tiba muka bumi. Muatan mungkin beranjak, menyebabkan mesin menjadi tidak stabil.
- Jangan sentuh enjin atau ekzos apabila enjin berjalan atau sebaik sahaja anda mematikan kuasa enjin kerana bahagian ini mungkin panas dan boleh menyebabkan kelecuman.
- Jangan tinggalkan mesin yang berjalan tanpa pengawasan.
- Jangan kendalikan mesin apabila terdapat risiko kilat.
- Sentiasa selenggarakan tekanan tayar unit cengkaman yang betul.
- Kelajuan angkut maksimum ialah 32ksj (20 bsj) dengan kelajuan yang lebih perlahan diperlukan di muka bumi yang berbukit.
- Matikan enjin apabila membuang kandungan corong tuang. Jangan berdiri betul-betul di belakang corong tuang.
- Pastikan mesin disambungkan pada unit cengkaman sebelum mengosongkan corong tuang.
- Jangan bawa muatan yang melebihi had muatan mesin atau unit cengkaman.
- Kestabilan muatan akan berubah apabila corong tuang diisi.

- Untuk mengelakkan mesin terbalik, berhati-hati ketika membelok dan elakkan pengendalian yang tidak selamat.
- Kosongkan muatan mesin atau tanggalnya dari unit cengkaman ketika pada permukaan yang rata.

Keselamatan Cerun

Cerun merupakan faktor utama yang berkaitan dengan kehilangan kawalan dan kemalangan terbalik yang mungkin menyebabkan kecederaan teruk atau kematian.

- Semak spesifikasi unit cengkaman untuk memastikan anda tidak melebihi keupayaan cerunnya.
- Tinjau tapak untuk menentukan cerun mana yang selamat untuk mengendalikan mesin dan menetapkan prosedur dan peraturan anda sendiri untuk mengendalikan di cerun tersebut. Sentiasa gunakan akal budi dan pertimbangan yang wajar sewaktu melakukan penilaian ini.
- Jika anda bimbang untuk mengendalikan mesin di cerun, maka jangan melakukannya.
- Pastikan semua pergerakan di cerun adalah perlahan dan beransur-ansur. Jangan tukar kelajuan atau arah mesin dengan tiba-tiba.
- Elakkan pengendalian mesin di atas rupa bumi yang basah. Tayar mungkin hilang cengkaman. Mesin mungkin terbalik sebelum tayar kehilangan cengkaman.
- Bergerak lurus mendaki dan menurun cerun.
- Membelok semasa mendaki atau menurun cerun boleh jadi berbahaya. Jika anda perlu membelok atas cerun, melakukannya dengan perlahan-lahan dan berhati-hati.
- Muatan berat menjejaskan kestabilan di cerun. Angkut muatan yang berkurangan dan kurangkan kelajuan di bumi anda semasa pengendalian di cerun atau jika mesin mempunyai muatan corong tuang penuh.
- Jangan menghidupkan, menghentikan atau membelokkan mesin di cerun, terutamanya dengan muatan corong tuang penuh. Menghentikan semasa menurun cerun mengambil masa lebih lama daripada berhenti di tanah rata. Jika anda mesti menghentikan mesin, elakkan perubahan kelajuan secara tiba-tiba, yang boleh menyebabkan mesin menjadi terjongket atau terbalik.

Menghidupkan Enjin

1. Letakkan semua kawalan dalam kedudukan MATI atau DILEPASKAN .

- Gerakkan tuil pendikit ke tengah-tengah di antara kedudukan PERLAHAN dan PANTAS .
- Gerakkan tuil pencekik ke kedudukan HIDUP .

Perhatian: Pencekik tidak diperlukan ketika menghidupkan enjin yang panas.

- Masukkan kunci ke dalam suis pencucuhan dan putarkan kunci mengikut arah jam untuk menghidupkan enjin. Lepaskan kunci apabila enjin dihidupkan. Laraskan pencekik untuk memastikan enjin berjalan dengan lancar.

Penting: Untuk mengelakkan kepanasan melampau pada motor pemula, jangan gunakan pemula melebihi 10 saat. Selepas mengengkol berterusan selama 10 saat, tunggu 60 saat sebelum menggunakan motor pemula sekali lagi.

- Gerakkan tuil pendikit kepada kelajuan enjin yang dikehendaki.
- Tarik tuil pengatup ke hadapan sejauh yang mungkin.
- Tolak tuil kili ke hadapan sehingga penyelak dilepaskan, kemudian tolak tuil ke belakang sehingga tuil mencapai HENTI.

Perhatian: Jangan biarkan mesin pegun di satu tempat apabila pencakar digunakan kerana ini mungkin merosakkan tanah rumput.

Mematikan Enjin

- Gerakkan tuil pendikit ke kedudukan PERLAHAN.
- Biarkan enjin melahu selama 60 saat.
- Putarkan kunci pencucuhan ke kedudukan MATI dan keluarkan kunci.

Perhatian: Untuk menghentikan mesin sewaktu kecemasan, gerakkan suis pencucuhan ke kedudukan MATI .

Melaraskan Kedalaman Pencakar

Kili hujung lentur seharusnya dilaraskan untuk memastikan hujung pencakar menyentuh sedikit permukaan tetapi tidak menembusi rumput.

- Letakkan mesin pada permukaan rata.
- Putarkan bolt pelarasan kedalaman sehingga pencakar menyentuh sedikit bahagian atas rumput. Jika penyapu dipasangkan, penyapu seharusnya menyentuh permukaan sedikit. Apabila penyapu dikendalikan, permukaan lebar sentuhan seharusnya selebar kira-kira 25mm (1

inci) merentas keseluruhan panjang penyapu (Rajah 10).

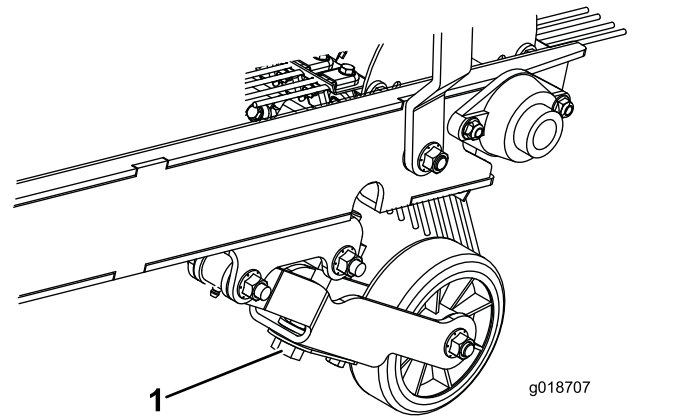

Rajah 10

- Bolt pelarasan-kedalaman

- Ulangi prosedur pada sisi mesin yang bertentangan.

Keselamatan Selepas Pengendalian

- Parkir mesin pada permukaan yang kukuh dan rata. Elakkan permukaan yang lembut kerana bicu jack boleh tenggelam dan menyebabkan mesin terbalik.
- Matikan enjin dan keluarkan kunci. Tunggu untuk semua pergerakan berhenti dan biarkan mesin menyejuk sebelum melaraskan atau membersihkan mesin.
- Jangan tanggalkan mesin dari unit cengkaman di atas bukit atau tanpa menggunakan bicu hadapan.
- Pastikan bicu jack dan corong tuang berada pada kedudukan ke bawah sebelum menanggalkan mesin.
- Semasa menanggalkan mesin, sentiasa sendalkan roda untuk mengelakkan pergerakan.
- Biarkan mesin menyejuk sebelum menyimpan mesin di mana-mana kurungan.
- Jangan simpan mesin atau bekas bahan api di mana terdapat nyalaan api terbuka, percikan api atau lampu perintis, seperti pada pemanas air atau perkakas lain.
- Simpan semua bahagian mesin dalam keadaan kerja yang baik dan semua perkakasan diperketatkan.
- Gantikan semua pelekat yang haus, rosak atau hilang.

Memeriksa dan Membersihkan selepas Pengendalian

Selepas menyapu, bersihkan sebersih-bersihnya dan basuh mesin. Keluarkan udara daripada corong tuang. Selepas dibersihkan, periksa mesin untuk mengesan kemungkinan kerosakan pada komponen mekanikal dan peniup.

Penting: Semasa menunda mesin untuk jarak jauh, pasang lengan roda tolok dengan ketat pada bingkai mesin menggunakan cangkuk angkut. Mesin mungkin rosak jika lengan roda tolok jatuh ke tanah.

Tips Pengendalian

Am

- Sebelum mula menyapu, tinjau kawasan untuk menentukan arahan terbaik untuk menyapu.
Perhatian: Untuk mengekalkan garis lurus semasa menyapu, perhatikan objek di latar depan.
- Sentiasa cuba membuat perjalanan yang panjang dan berterusan dengan sedikit pertindihan pada perjalanan kembali.
- Di kawasan tanah rumput, kili hujung lentur akan memungut ranting, potongan rumput, daun, daun pain, kon, serpihan kecil (tin minuman, botol kecil, pinggan kertas dll.).
- Gigi pencakar diperbuat daripada nilon fleksibel yang mudah berubah. Untuk mengelakkan kerosakan, pencakar dilindungi daripada halangan pepejal keras dengan tindakan pegas. Gigi nilon tidak merosakkan gangsa, penanda batu, laluan jalan kaki atau kawasan berturap.
- Atas sebab reka bentuk yang unik, mesin tersebut juga merapikan rumput. Kili hujung lentur akan menyisir dan menarik rumput untuk pemotongan yang seragam apabila dipotong. Sewaktu pembersihan, tindakan menggembur yang ringan akan meningkatkan penembusan air dan racun perosak, lalu mengurangkan keperluan pengubahsuaian.
Penting: Jangan buat belokan yang tajam sewaktu menggunakan kili menimbun untuk mengelakkan kerosakan pada rumput.
Penting: Jangan kendalikan mesin apabila kili sedang berputar dan dalam kedudukan dinaikkan. Kerosakan pada pencakar dan tayar mungkin berlaku jika gigi menyentuh tayar.
- Untuk mengosongkan corong tuang, tarik tali selak pintu belakang.

Penyelenggaraan

Penting: Rujuk kepada manual pemilik mesin anda untuk prosedur penyelenggaraan tambahan.

Jadual Penyelenggaraan yang Disyorkan

Selang Perkhidmatan Penyelenggaraan	Prosedur Penyelenggaraan
Selepas 50 jam pertama	<ul style="list-style-type: none">• Tukar minyak dan penapis enjin.
Sebelum setiap penggunaan atau setiap hari	<ul style="list-style-type: none">• Periksa paras minyak-enjin. (Periksa minyak apabila enjin sejuk.)• Lincirkan galas (Dalam keadaan sangat berhabuk atau kotor)• Periksa tekanan tayar.
Setiap 25 jam	<ul style="list-style-type: none">• Lincirkan galas.• Servis pembersih udara.• Periksa paras elektrolit dan bersihkan bateri.• Periksa sambungan kabel bateri.• Periksa paras elektrolit.
Setiap 100 jam	<ul style="list-style-type: none">• Tukar minyak dan penapis enjin.• Keluarkan serpihan daripada enjin (lebih kerap jika keadaan sangat berhabuk, kotor).
Setiap 200 jam	<ul style="list-style-type: none">• Servis penapis udara utama• Periksa palam pencucuh.
Setiap 600 jam	<ul style="list-style-type: none">• Servis penapis udara keselamatan• Gantikan penapis bahan api.
Sebelum penyimpanan	<ul style="list-style-type: none">• Rujuk bahagian untuk prosedur yang wajib dilakukan sebelum menyimpan mesin untuk tempoh masa lebih daripada 30 hari.
Bulanan	<ul style="list-style-type: none">• Periksa paras elektrolit di dalam bateri.

Keselamatan Penyelenggaraan

- Sebelum menservis atau melaraskan mesin, tanggalkan mesin daripada unit cengkaman, matikan enjin, keluarkan kunci dan tunggu untuk semua bahagian yang bergerak untuk berhenti.
- Hentikan mesin pada permukaan rata, kosongkan corong tuang dan sendalkan roda sebelum menanggalkan mesin dari unit cengkaman.
- Hanya lakukan arahan penyelenggaraan tersebut yang diterangkan dalam manual ini. Jika pembaikan besar diperlukan atau anda perlukan bantuan, hubungi pengedar Toro yang dibenarkan.
- Sokong mesin menggunakan blok atau bicu jack apabila bekerja di bawahnya.
- Jangan bergantung pada sistem hidraulik unit cengkaman untuk menyokong mesin apabila bekerja di bawah mesin.
- Pastikan semua pengadang dipasangkan dan hud ditutup ketat sebelum menyelenggarakan atau melaraskan mesin.
- Jangan benarkan kakitangan yang tidak terlatih untuk menservis mesin.
- Gunakan bicu jack untuk menyokong mesin atau komponen apabila diperlukan.
- Lepaskan tekanan dengan berhati-hati daripada komponen dengan tenaga simpanan.
- Jangan caskan bateri semasa menservis mesin.
- Untuk mengurangkan kemungkinan bahaya kebakaran, pastikan kawasan sekeliling enjin tiada gris, rumput dan daun berlebihan serta timbunan habuk.
- Jika boleh, jangan laksanakan penyelenggaraan semasa enjin sedang berjalan. Jauhkan dari bahagian bergerak.

- Jika anda mesti menjalankan enjin untuk melaksanakan pelarasan penyelenggaraan, jauhkan tangan, kaki, pakaian dan semua bahagian badan anda yang lain daripada enjin dan mana-mana bahagian yang bergerak. Jauhkan orang yang berada di tempat penggunaan mesin dari mesin.
- Bersihkan tumpahan minyak dan bahan api.
- Pastikan semua bahagian dalam keadaan berfungsi yang baik dan semua perkakasan diketatkan. Gantikan semua pelekat yang haus atau rosak.
- Jangan ganggu fungsi peranti keselamatan yang dihasratkan. atau mengurangkan perlindungan yang diberikan oleh peranti keselamatan. Periksa pengendalian betulnya dengan kerap.
- Jangan lebih lajukan enjin dengan menukar tetapan pentadbir. Untuk memastikan keselamatan dan ketepatan, minta penjedgar Toro yang dibenarkan untuk memeriksa kelajuan enjin maksimum dengan takometer.
- Jika pembaikan besar diperlukan atau bantuan diperlukan, hubungi pengedar Toro yang dibenarkan.
- Mengubah mesin ini dalam apa-apa cara boleh menjejaskan pengendalian mesin, prestasi, ketahanan atau penggunaannya boleh mengakibatkan kecederaan atau kematian. Penggunaan sedemikian boleh membatalkan waranti produk The Toro® Company.

Prosedur Pra Penyelenggaraan

Menyediakan Mesin untuk Penyelenggaraan

⚠ AMARAN

Penanggalan mesin dari unit cengkaman boleh menyebabkan mesin terjongket ke belakang, menyebabkan kecederaan.

Sentiasa kosongkan corong tuang sebelum menanggalkan mesin dari unit cengkaman.

1. Parkir unit cengkaman dan mesin pada permukaan yang rata dan gunakan brek tangan.
2. Matikan enjin unit cengkaman dan keluarkan kunci.
3. Matikan enjin mesin, tunggu untuk semua bahagian yang bergerak untuk berhenti dan keluarkan kunci.
4. Sendalkan roda mesin.
5. Tanggalkan cemat dan putarkan bicu ke bawah. Jajarkan lubang dan pasang cemat.
6. Turunkan bicu ke atas tanah untuk menstabilkan mesin.

***Penting:* Simpan mesin pada bicu jack di permukaan yang kukuh dan rata agar mesin tidak tenggelam atau terbalik.**

7. Naikkan mesin menggunakan bicu dan keluarkan cemat daripada penyangkut.
8. Alihkan unit cengkaman dari mesin.
9. Simpan cemat pemati dan cemat sangkut ke dalam lidah sangkut mesin.

Pelinciran

Melincirkan Mesin

Selang Servis: Setiap 25 jam

Sebelum setiap penggunaan atau setiap hari

Mesin ini mempunyai kelengkapan gris yang mesti dilincirkan dengan kerap dengan gris litium No. 2. Lincirkan gelas apabila mesin dicuci dengan air. Keadaan berhabuk dan kotor boleh menyebabkan kotoran memasuki gelas dan sesendal lalu menyebabkan kehausan dipercepat. Kelengkapan gris yang mesti dilincirkan termasuklah: gelas roda tolok, gelas aci kili, gelas aci pendesak, gelas aci bicu dan lengan mengekor kiri dan kanan.

1. Lapkan kelengkapan gris sehingga bersih untuk memastikan bahan asing tidak memasuki gelas atau sesendal.
2. Pamkan gris ke dalam gelas atau sesendal ([Rajah 11](#), [Rajah 12](#) dan [Rajah 13](#)).

Penyelenggaraan Enjin

Menservis Pembersih Udara

Selang Servis: Setiap 25 jam

Periksa perumah pembersih udara untuk kerosakan yang boleh menyebabkan kebocoran udara. Gantikan perumah pembersih udara jika perumah rosak. Periksa seluruh sistem tempat masuk untuk kebocoran, kerosakan atau pengapit hos yang longgar.

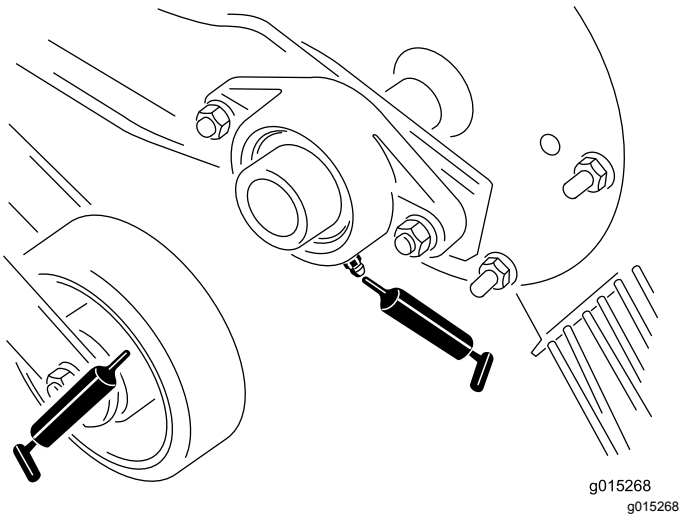

Rajah 11

Mengeluarkan Penapis Udara

1. Rujuk kepada [Menyediakan Mesin untuk Penyelenggaraan](#) (halaman 19).
2. Lepaskan selak yang menyelak penutup pembersih udara pada badan pembersih udara. Tanggalkan penutup daripada badan ([Rajah 14](#)).

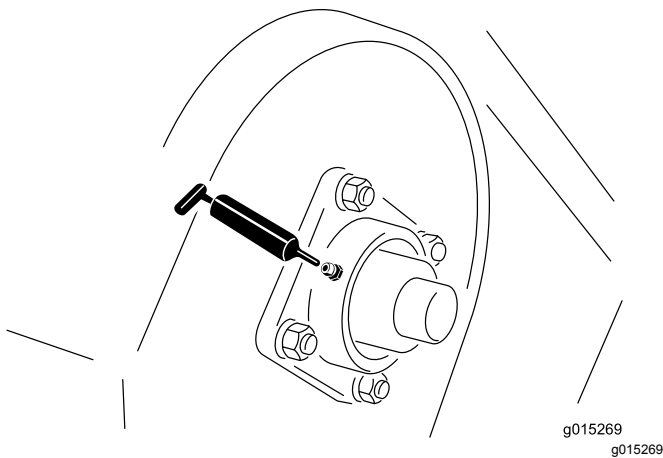

Rajah 12

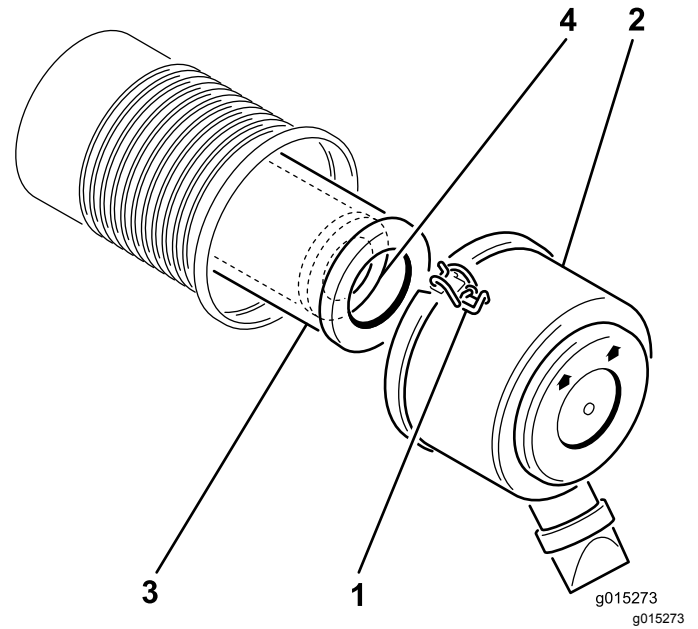

Rajah 14

- | | |
|----------------------------|------------------------|
| 1. Selak | 3. Penapis utama |
| 2. Penutup pembersih udara | 4. Penapis keselamatan |

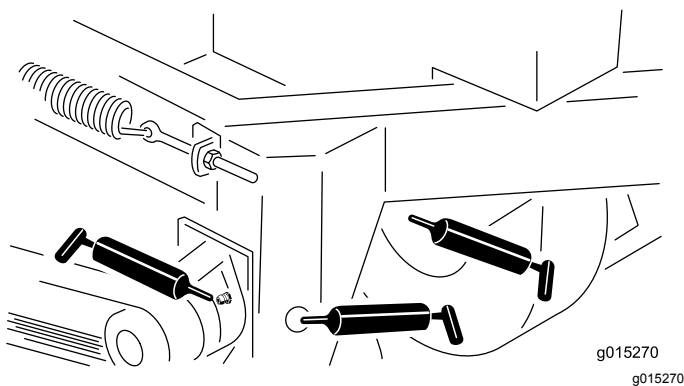

Rajah 13

3. Lapkan gris yang berlebihan.

3. Bersihkan bahagian dalam penutup pembersih udara dengan udara termampat.
4. Tolak keluar penapis utama dengan perlahan dari perumah pembersih udara ([Rajah 14](#)).
- Perhatian:** Elakkan ketuk penapis di bahagian dalam sisi perumah.
5. Keluarkan penapis keselamatan hanya jika anda bercadang untuk menggantinya.

Penting: Jangan cuba membersihkan penapis keselamatan. Jika penapis

keselamatan kotor, penapis utama itu rosak. Gantikan kedua-dua penapis.

6. Periksa penapis baru untuk kerosakan dengan melihat ke dalam penapis dan menyuluh dengan lampu terang pada luar penapis. Lubang dalam penapis dilihat sebagai tempat terang. Jika penapis rosak, buangkannya.

Menservis Penapis Udara Utama

Selang Servis: Setiap 200 jam

- Jika penapis utama kotor, bengkok atau rosak, gantikannya.
- Jangan bersihkan penapis udara utama.

Menservis Penapis Udara Keselamatan

Selang Servis: Setiap 600 jam

Penting: Jangan cuba membersihkan penapis udara keselamatan. Jika penapis udara keselamatan kotor, maka penapis udara utama itu rosak. Gantikan kedua-dua penapis.

Memasangkan Penapis

Penting: Untuk mengelakkan kerosakan enjin, sentiasa kendalikan enjin dengan memasang kedua-dua penapis udara dan penutup.

1. Jika memasang penapis baharu, periksa setiap penapis untuk kerosakan penghantaran. Jangan gunakan penapis rosak.
2. Jika penapis keselamatan digantikan, masukkan penapis itu dengan berhati-hati ke dalam badan penapis ([Rajah 14](#)).
3. Tolak masuk penapis utama dengan berhati-hati ke atas penapis keselamatan ([Rajah 14](#)).

Perhatian: Pastikan penapis utama dimasukkan sepenuhnya dengan menolak pada pinggir luarnya semasa pemasangan.

Penting: Jangan tekan pada bahagian dalam penapis lembut.

4. Bersihkan port pembuangan habuk yang terdapat pada penutup yang boleh ditanggalkan. Tanggalkan injap alur keluar getah dari penutup, bersihkan rongga dan pasang semula injap keluar.
5. Pasangkan penutup pembersih udara dengan sisi yang ditunjukkan sebagai menghadap ke atas dan pasang selak ([Rajah 14](#)).

Menukar Minyak dan Penapis Enjin

Selang Servis: Selepas 50 jam pertama

Setiap 100 jam—Tukar minyak dan penapis enjin.

Perhatian: Tukar minyak dan penapis dengan lebih kerap jika keadaan pengendalian adalah sangat berhabuk atau berpasir.

Jenis Minyak: Minyak detergen (perkhidmatan API SJ, SK, SL atau lebih tinggi)

Kapasiti Kotak Engkol: dgn/prnapis, 1.9L (2 kt AS)

1. Hidupkan enjin dan biarkan enjin berjalan selama 5 minit. Ini akan memanaskan minyak agar ia menyalir dengan lebih baik.
2. Parkir mesin agar sisi salir lebih rendah sedikit daripada sisi bertentangan untuk memastikan minyak disalurkan sepenuhnya.
3. Tetapan brek tangan unit cengkaman, matikan kuasa enjin mesin dan keluarkan kunci.
4. Letakkan takung di bawah takung minyak. Tanggalkan penyumbat takung minyak untuk membolehkan minyak disalurkan ([Rajah 15](#)).

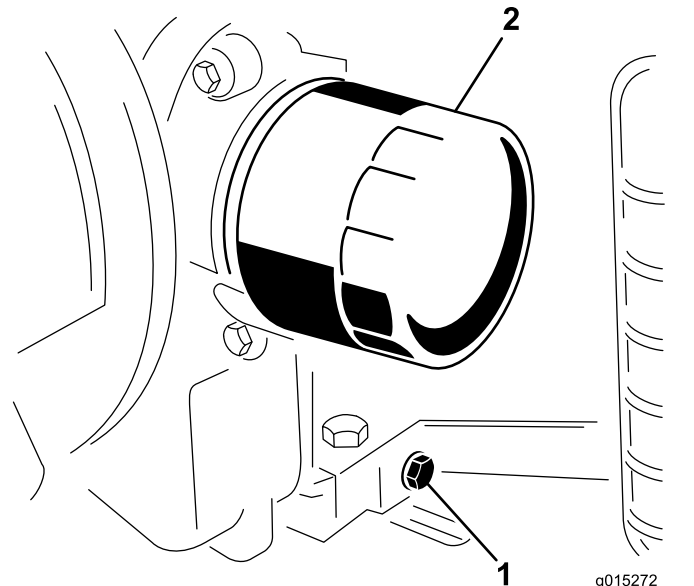

Rajah 15

1. Penyumbat takung
2. Penapis minyak

5. Apabila minyak disalurkan sepenuhnya, gantikan penyumbat.

Perhatian: Buang minyak yang terpakai di pusat kitar semula yang diperakui.

6. Letakkan takung yang cetek atau kain di bawah penapis untuk menampung minyak.

7. Tanggalkan penapis lama dan lap permukaan gasket penyesuai penapis.
8. Tuangkan minyak baharu melalui lubang tengah penapis. Hentikan penuangan apabila minyak mencapai bahagian bawah ulir.
9. Tunggu satu hingga 2 minit untuk minyak diserap oleh bahan penapis, kemudian tuangkan minyak yang selebihnya.
10. Sapukan lapisan minyak baharu yang tipis pada gasket getah pada penapis ganti.
11. Pasangkan penapis ganti pada penyesuai penapis. Putarkan penapis minyak mengikut arah jam sehingga gasket getah menyentuh penyesuai penapis, kemudian ketatkan penapis dengan tambahan 1/2 putaran. **Jangan** ikat terlalu ketat.
12. Periksa paras minyak.
13. Tambahkan minyak tambahan dengan perlahan-lahan untuk menaikkan paras kepada tanda penuh pada batang celup.
14. Gantikan penutup isi.

Menservis Palam Pencucuh

Selang Servis: Setiap 200 jam—Periksa palam pencucuh.

Pastikan sela udara di antara elektrod tengah dan sisi adalah betul sebelum memasang setiap palam pencucuh. Gunakan sepana palam pencucuh untuk mengeluarkan dan memasang palam pencucuh dan alat menjarak/tolok perasa dan laraskan sela udara. Pasangkan palam pencucuh baharu jika diperlukan.

Jenis: Champion RC12YC atau setara. Sela Udara: 0.75mm (0.03 inci)

Mengeluarkan Palam Pencucuh

1. Rujuk kepada [Menyediakan Mesin untuk Penyelenggaraan \(halaman 19\)](#).
2. Tarik dawai keluar dari palam pencucuh.
3. Bersihkan di sekeliling palam pencucuh.
4. Keluarkan kedua-dua palam pencucuh dan sesendal logam.

Memeriksa Palam Pencucuh

1. Perhatikan bahagian tengah kedua-dua palam pencucuh ([Rajah 16](#)). Jika anda mendapati warna perang atau kelabu muda pada penebat, maksudnya enjin dikendalikan dengan betul. Salutan berwarna hitam pada penebat biasanya bermaksud pembersih udara adalah kotor.

Penting: Jangan bersihkan palam pencucuh. Sentiasa gantikan palam pencucuh apabila terdapatnya salutan hitam, elektrod yang haus, saputan berminyak atau retak.

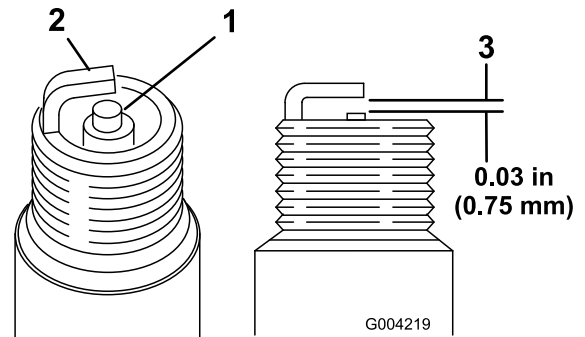

Rajah 16

1. Penebat elektrod tengah
 2. Elektrod sisi
 3. Sela udara (tidak mengikut skala)
-
2. Periksa sela di antara bahagian tengah dengan sisi elektrod ([Rajah 16](#)).
 3. Bengkokkan elektrod sisi ([Rajah 16](#)) jika sela tidak tepat.

Memasangkan Palam Pencucuh

1. Masukkan palam pencucuh ke dalam lubang palam pencucuh.
2. Ketatkan palam pencucuh kepada 27N·m (20 kaki-lb).
3. Tolak dawai ke atas palam pencucuh.

Keluarkan Serpihan daripada Enjin

Selang Servis: Setiap 100 jam

Untuk memastikan penyejukan yang betul, pastikan pengadang rumput, sirip pendinginan dan permukaan luaran enjin bersih setiap masa.

Keluarkan perumah peniup dan selubung pendinginan yang lain. Bersihkan sirip pendinginan dan permukaan luaran jika diperlukan. Pastikan selubung pendinginan dipasang sebelum pengendalian.

Perhatian: Pengendalian enjin dengan pengadang rumput tersekat, sirip pendinginan kotor atau tersumbat atau selubung pendinginan ditanggalkan akan merosakkan enjin disebabkan terlampau panas.

Penyelenggaraan Sistem Bahan Api

Menggantikan Penapis Bahan Api

Selang Servis: Setiap 600 jam/Tahunan (yang mana lebih dahulu)

Penting: Jangan pasang penapis kotor selepas ia dikeluarkan daripada talian bahan api.

1. Rujuk kepada [Menyediakan Mesin untuk Penyelenggaraan](#) (halaman 19).
2. Biarkan mesin menyejuk.
3. Letakkan bekas yang bersih di bawah penapis bahan api ([Rajah 17](#)).

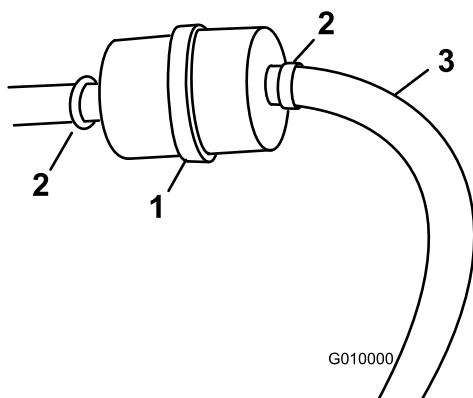

Rajah 17

1. Penapis bahan api
2. Pengapit
3. Talian bahan api

4. Longgarkan pengapit yang mengenakan penapis bahan api pada talian bahan api.
5. Keluarkan penapis dari talian bahan api.
6. Pasangkan penapis baharu pada talian bahan api menggunakan pengapit yang ditanggalkan sebelumnya. Penapis seharusnya dilekapkan agar anak panah menuding ke arah karburetor.
7. Lap sebarang bahan api yang tertumpah.

Penyelenggaraan Sistem Elektrik

Menservis Bateri

Selang Servis: Setiap 25 jam—Periksa paras elektrolit dan bersihkan bateri.

Setiap 25 jam—Periksa sambungan kabel bateri.

Setiap 25 jam

⚠ BAHAYA

Elektrolit bateri mengandungi asid sulfurik iaitu racun yang boleh membawa maut dan menyebabkan melecuk yang serius.

- **Jangan minum elektrolit dan elakkan sentuhan dengan kulit, mata atau pakaian. Pakai cermin mata keselamatan untuk mengadang mata anda dan sarung tangan getah anda untuk melindungi tangan anda.**
- **Isikan bateri di mana air bersih sentiasa tersedia untuk menjiruskan kulit.**

Paras elektrolit bateri mestilah diselenggarakan dengan betul dan bahagian atas bateri sentiasa bersih. Jika mesin disimpan di tempat yang bersuhu sangat tinggi, bateri akan menjadi lemah dengan lebih cepat daripada jika mesin disimpan di lokasi sejuk.

Selenggara paras elektrolit sel dengan air suling atau air tanpa mineral. Jangan isi sel melebihi bahagian bawah gelang belah dalam setiap sel.

Pastikan bahagian atas bateri bersih dengan mencucinya secara berkala dengan berus yang dicelup dalam larutan ammonia atau soda bikarbonat. Pancur permukaan atas dengan air selepas pembersihan. Jangan tanggalkan penutup pengisi semasa pembersihan.

Kabel bateri mestilah ketat pada terminal untuk memberikan sentuhan elektrik yang baik.

⚠ AMARAN

Penghaluan kabel bateri yang salah boleh merosakkan mesin dan kabel, menyebabkan percikan api. Percikan boleh menyebabkan gas bateri meletup, menyebabkan kecederaan diri.

- **Sentiasa cabut kabel bateri negatif (hitam) sebelum mencabut kabel positif (merah).**
- **Sentiasa sambungkan kabel bateri positif (merah) sebelum menyambungkan kabel negatif (hitam).**

Jika pengakisan berlaku pada terminal, cabut kabel (kabel negatif (-) dahulu) dan kikiskan pengapit dan terminal secara berasingan. Sambungkan kabel (kabel positif (+) dahulu) dan saluti terminal dengan jeli petroleum.

⚠ AMARAN

Terminal bateri atau alat logam boleh memintas terhadap komponen logam unit cengkaman menyebabkan percikan. Percikan boleh menyebabkan gas bateri meletup, menyebabkan kecederaan diri.

- Semasa menanggalkan atau memasang bateri, jangan biarkan terminal bateri menyentuh mana-mana bahagian logam mesin.
- Jangan biarkan alat logam untuk pintas antara terminal bateri dan bahagian logam mesin.

Penyelenggaraan Sistem Pemacu

Penyelenggaraan Tayar

Memeriksa Tekanan Tayar

Selang Servis: Sebelum setiap penggunaan atau setiap hari

Kekalkan tekanan udara di bahagian depan dan belakang tayar 1.93 bar (28 psi). Periksa tekanan pada batang injap ([Rajah 18](#)) setiap kali sebelum digunakan.

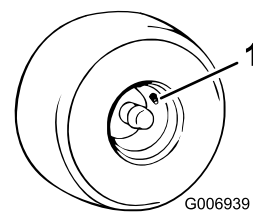

Rajah 18

g006939

1. Batang injap

Menukar Tayar

⚠ AMARAN

Kenderaan yang berada di atas bicu mungkin tidak stabil dan tergelincir dari bicu lalu mencederakan orang di bawahnya.

- Jangan hidupkan kenderaan apabila kenderaan berada di atas bicu.
- Sentiasa keluarkan kunci daripada suis sebelum turun dari kenderaan.
- Sendalkan tayar apabila kenderaan berada di atas bicu.

Penting: Gunakan bicu hidraulik berkapasiti 900kg (2,000 lb) semasa menukar tayar.

1. Rujuk kepada [Menyediakan Mesin untuk Penyelenggaraan](#) (halaman 19).
2. Letakkan bicu di bawah bingkai atau aci gandar di belakang roda dan bicukan roda sehingga roda menyentuh sedikit permukaan lantai.
3. Longgarkan semua bolt cuping dan teruskan membicu mesin sehingga anda boleh mengeluarkan tayar.
4. Terbalikkan langkah di bawah untuk memasang tayar.
5. Tork bolt cuping kepada 95 122N·m (70 ~ 90 kaki-lb)..

Penyelenggaraan Tali Sawat

Memeriksa Tali Sawat

Rujuk kepada [Menyediakan Mesin untuk Penyelenggaraan](#) (halaman 19).

Perhatian: Pengadan tali sawat atas tidak perlu ditanggalkan ([Rajah 19](#)) untuk memeriksa ketegangan tali sawat. Jika anda menanggalkan pengadang tali sawat, tanggalkan 4 bolt, sesendal dan nat yang memasang pengadang ke bingkai. Jangan kendalikan mesin tanpa pengadang di tempatnya.

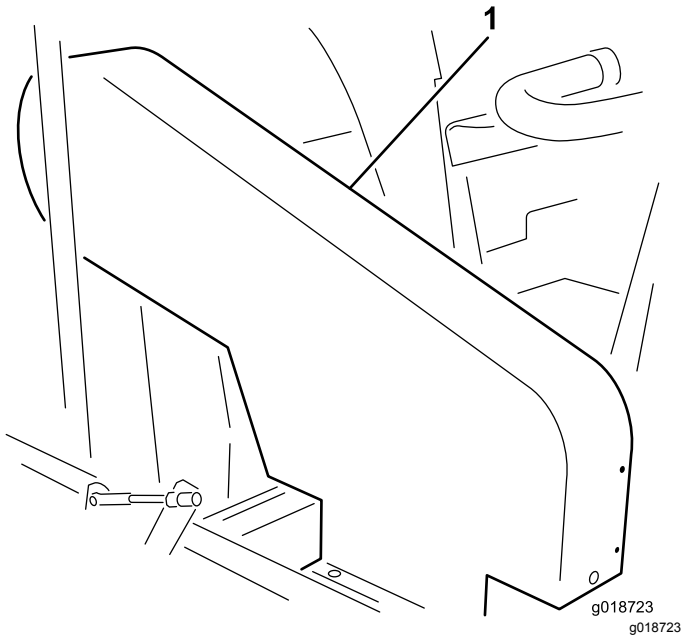

Rajah 19

1. Pengadang tali sawat atas

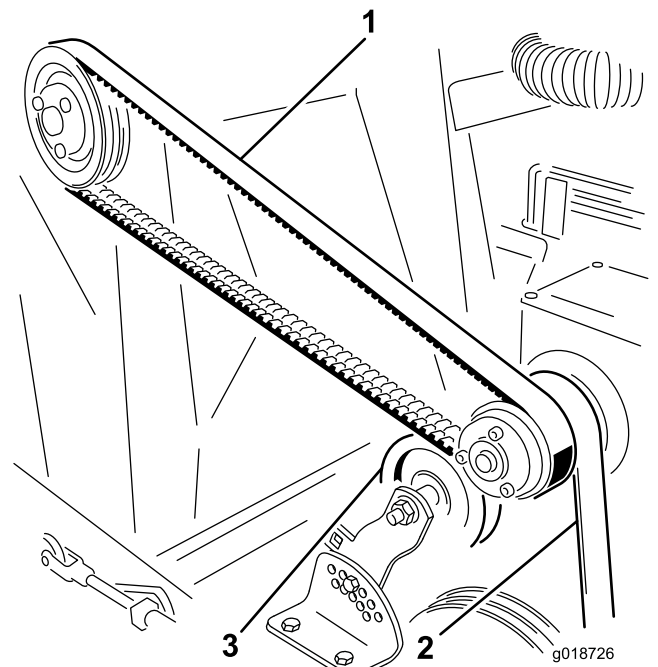

Rajah 20

1. Tali sawat pendesak
2. Tali sawat aci bicu
3. Takal melahu

Memeriksa Tali Pemacu Pendesak

Periksa ketegangan dengan menekan tali sawat pada rentang tengah pendesak dengan takal klac menggunakan daya 1822N (4 ~ 5 lb). Tali sawat seharusnya memesonng 1.3cm ($\frac{1}{2}$ inci). Jika pesongan tidak tepat, rujuk [Melaraskan Tali Pemacu Pendesak](#) (halaman 26). Jika pesongan tepat, teruskan pengendalian biasa ([Rajah 19](#)).

Memeriksa Tali Sawat Aci Bicu

Periksa ketegangan dengan menekan tali sawat pada rentang tengah bicu jack dengan takal klac menggunakan daya 1822N (4 ~ 5 lb). Tali sawat seharusnya memesonng 6mm ($\frac{1}{4}$ inci). Jika pesongan tidak tepat, rujuk [Melaraskan Tali Sawat Bicu Jack](#) (halaman 26). Jika pesongan tepat, teruskan pengendalian biasa ([Rajah 19](#)).

Memeriksa Tali Pemacu Kili

Periksa ketegangan dengan menekan tali sawat pada rentang tengah takal melahu dengan takal pemacu kili menggunakan daya 111 29 N (25 ~ 29 lb). Tali sawat seharusnya memesonng 6mm ($\frac{1}{4}$ inci). Jika pesongan tidak tepat, rujuk [Melaraskan Tali Pemacu Kili](#) (halaman 27). Jika pesongan tepat, teruskan pengendalian biasa.

Melaraskan Tali Sawat

Melaraskan Tali Pemacu Pendesak

1. Rujuk kepada [Menyediakan Mesin untuk Penyelenggaraan](#) (halaman 19).
2. Longgarkan bolt pelepas enjin ([Rajah 21](#)).

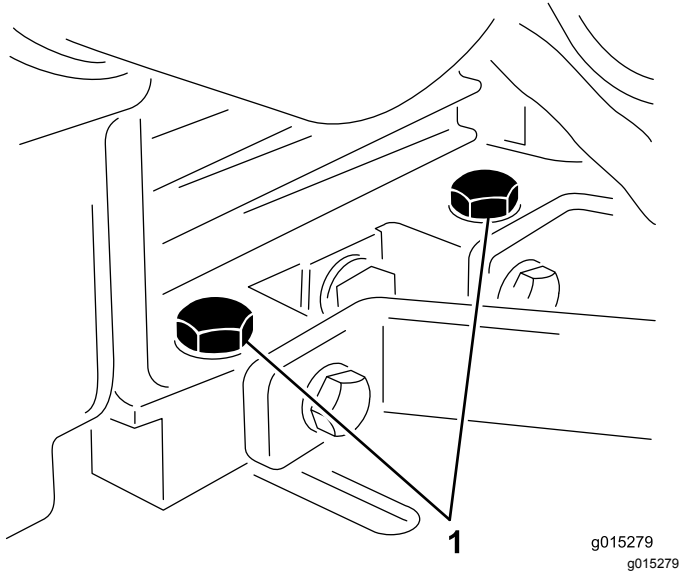

Rajah 21

1. Bolt pelepas enjin

3. Longgarkan nat penjepit dan putarkan bolt pelarasan tali sawat sehingga anda mendapat ketegangan tali sawat yang dikehendaki ([Rajah 22](#)).
4. Ketatkan sedikit bolt pelepas enjin.
5. Laraskan enjin agar enjin selari dengan bingkai. Teruskan untuk mengetatkan bolt pelepas enjin ([Rajah 22](#)).

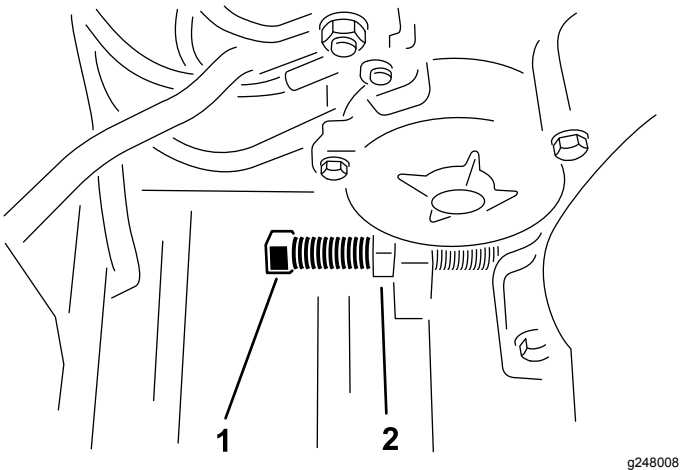

Rajah 22

1. Melaras bolt
2. Nat penjepit

6. Apabila anda melaraskan tali sawat pendesak, laraskan juga tali sawat bicu jack; rujuk kepada [Memeriksa Tali Sawat Aci Bicu](#) (halaman 25).

Melaraskan Tali Sawat Bicu Jack

1. Tanggalkan 4 bolt, sesendal dan nat yang memasang selubung atas ke bingkai ([Rajah 19](#)).
2. Tanggalkan nat dan bolt yang memasang pendakap takal melahu pada pendakap pelarasan ketegangan ([Rajah 23](#)).

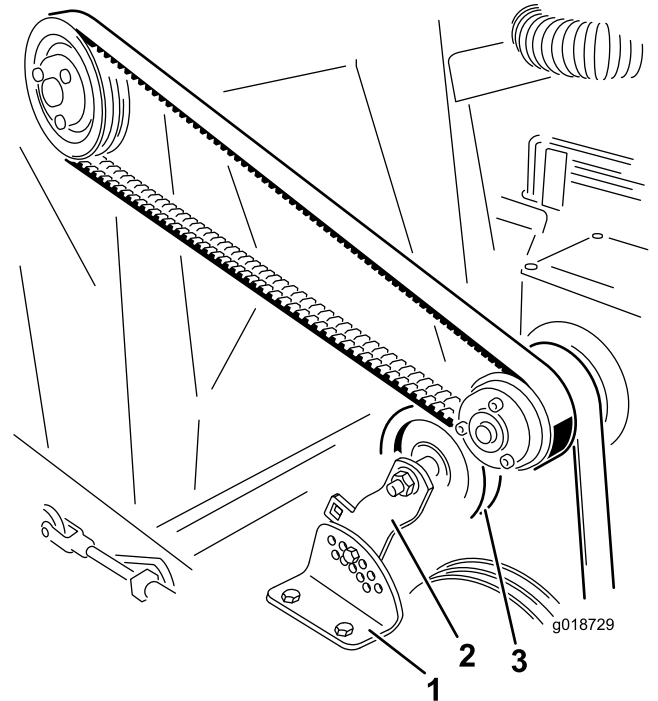

Rajah 23

1. Pendakap pelarasan ketegangan
2. Pendakap takal melahu
3. Takal melahu

3. Tekan takal melahu ke bawah hingga anda mencapai ketegangan yang dikehendaki dan lubang di dalam pendakap takal melahu dan pendakap pelarasan ketegangan adalah sejajar.
4. Pasangkan bolt dan nat untuk mengekalkan pelarasan.
5. Pasangkan selubung atas.

Melaraskan Tali Pemacu Kili

1. Tanggalkan nat dan bolt yang memasang pendakap takal melahu (bolt di dalam lubang beralur di dalam pendakap) pada pendakap pelarasan ketegangan ([Rajah 24](#)).

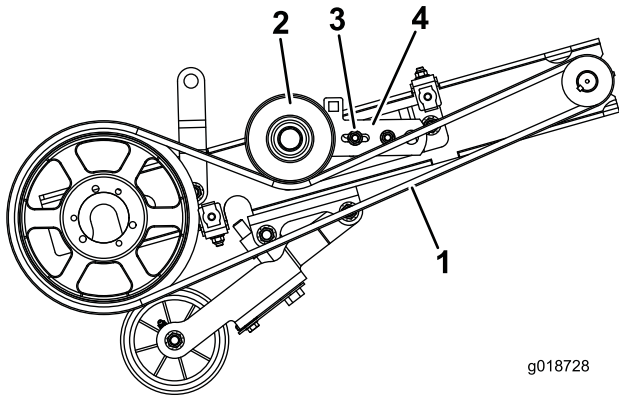

Rajah 24

Penutup ditanggalkan untuk pandangan yang jelas

- | | |
|---------------------------|----------------------------------|
| 1. Tali sawat pemacu kili | 3. Bolt dan nat (lubang beralur) |
| 2. Takal melahu | 4. Pendakap takal melahu |
-
2. Tekan takal melahu ke bawah hingga anda mencapai ketegangan yang dikehendaki dan lubang di dalam pendakap takal melahu dan pendakap pelarasan-ketegangan adalah sejajar.
 3. Pasangkan bolt dan nat untuk mengekalkan pelarasan.

Penyelenggaraan Pelbagai

Menukar Pengatup Getah

Gantikan pengatup getah jika ia menjadi haus atau rosak.

⚠ AWAS

Kegagalan untuk menyendalkan roda mungkin membolehkan mesin bergerak yang mungkin menyebabkan kecederaan diri.

Hanya tukar pengatup getah pada permukaan yang rata dan sendalkan roda untuk mengelakkan mesin bergerak.

1. Rujuk kepada [Menyediakan Mesin untuk Penyelenggaraan](#) (halaman 19).
2. Tanggalkan 10 bolt, sesendal dan nat pada pengatup pelekap dan penahan pengatup ([Rajah 25](#)).

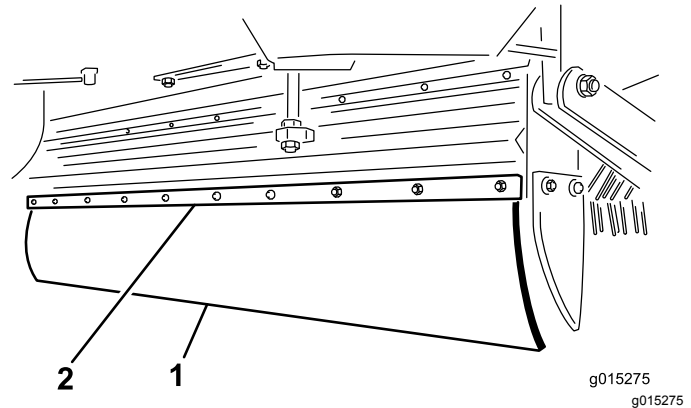

Rajah 25

- | | |
|-------------------|---------------------|
| 1. Pengatup getah | 2. Penahan pengatup |
|-------------------|---------------------|
-

3. Gantikan dengan pengatup getah baharu dan ketatnya.

Menanggalkan Takal

1. Tanggalkan bolt dan sesendal kunci 1 demi satu dan skrunya ke dalam lubang bersebelahan ([Rajah 26](#)).

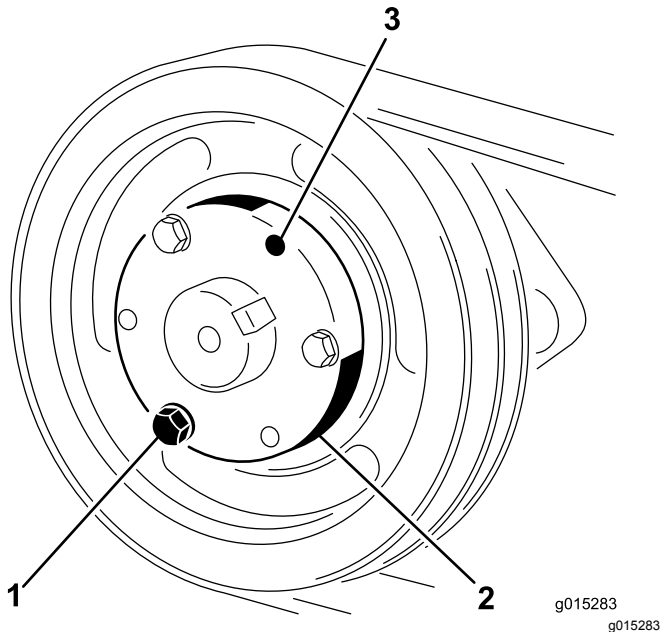

Rajah 26

1. Bolt dan nat kunci
2. Sesendal kunci tirus
3. Lubang pelepasan kunci tirus

2. Putarkan setiap bolt dengan bilangan kali yang sama sehingga kunci dipisahkan. Sekarang, takal seharusnya keluar dari aci.

Menanggalkan Kili Hujung Lentur

1. Rujuk kepada [Menyediakan Mesin untuk Penyelenggaraan](#) (halaman 19).
2. Naikkan bahagian depan mesin setinggi yang mungkin dengan menurunkan bicu.
3. Naikkan kili hingga ke kedudukan tertinggi.
4. Tanggalkan pengadang tali sawat bawah dan tali pemacu kili ([Rajah 24](#)).
5. Tanggalkan 2 bolt, sesendal kunci dan nat yang memasang gelas aci kili pada lengan sokongan kili pada setiap sisi mesin. Turunkan kili hujung lentur ke atas tanah.
6. Angkat lengan sokongan kili sehingga ke kedudukan tertinggi.
7. Tolak hujung pencakar ke belakang dan tarik keluar dari bawah mesin.

Menggantikan Rod Pencakar atau Plat Jari

1. Rujuk kepada [Menyediakan Mesin untuk Penyelenggaraan](#) (halaman 19).
2. Tanggalkan bolt dan nat kunci dari 1 hujung rod pencakar ([Rajah 27](#)).

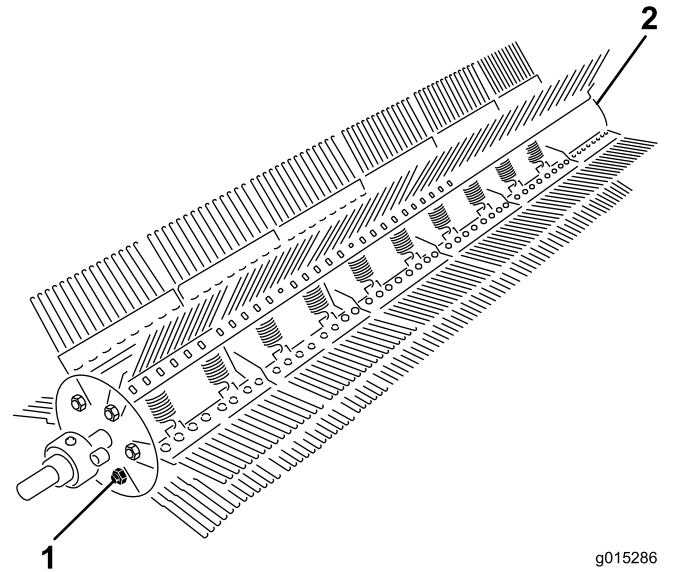

Rajah 27

1. Bolt dan nat kunci pencakar
2. Nat kunci

3. Tanggalkan nat kunci hanya dari hujung rod pencakar yang bertentangan.
4. Masukkan rod pencakar dari plat hujung. Masukkan rod dari hujung tanpa tab dikimpal.
5. Tanggalkan plat jari atau rod sebagaimana diperlukan dan gantikannya.
6. Susun plat jari dengan rod dan masukkan rod balik melalui plat hujung.
7. Pasangkan bolt, nat kunci dan cangkukkan pegas.

Menggantikan Serampang Pencakar Hujung Lentur

1. Rujuk kepada [Menyediakan Mesin untuk Penyelenggaraan](#) (halaman 19).
2. Tanggalkan penahan serampang dan tolak keluar serampang yang rosak ([Rajah 28](#)).

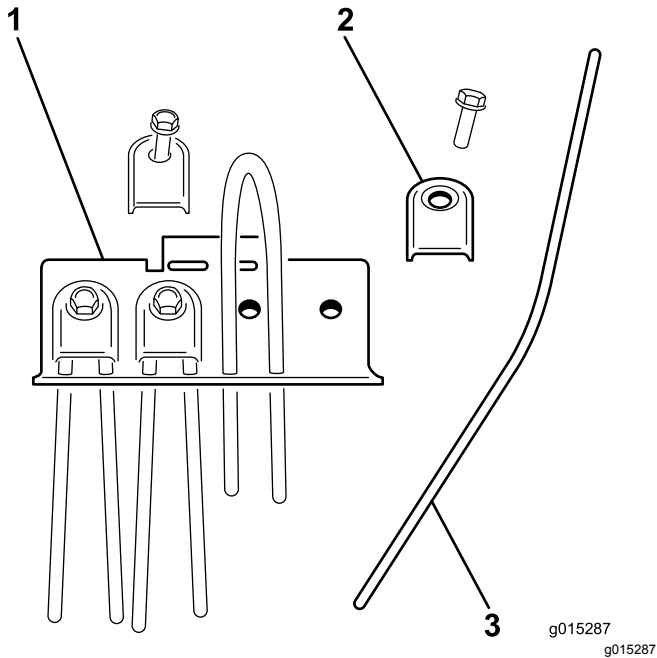

Rajah 28

1. Plat jari
2. Penahan serampang
3. Bengkokkan serampang dan bahagikan dua serampang tolaknya ke dala kedudukan.
4. Letakkan pendakap serampang pada atas hujung yang melengkung dan pasangannya dengan ketatkan dengan bolt dan sesendal kunci.

Menggantikan Separuh Berus

1. Rujuk kepada [Menyediakan Mesin untuk Penyelenggaraan](#) (halaman 19).
2. Keluarkan berus dari mesin.
3. Longgarkan pengapit menggunakan perengkuh Allen dan keluarkannya dari separuh berus ([Rajah 29](#)).

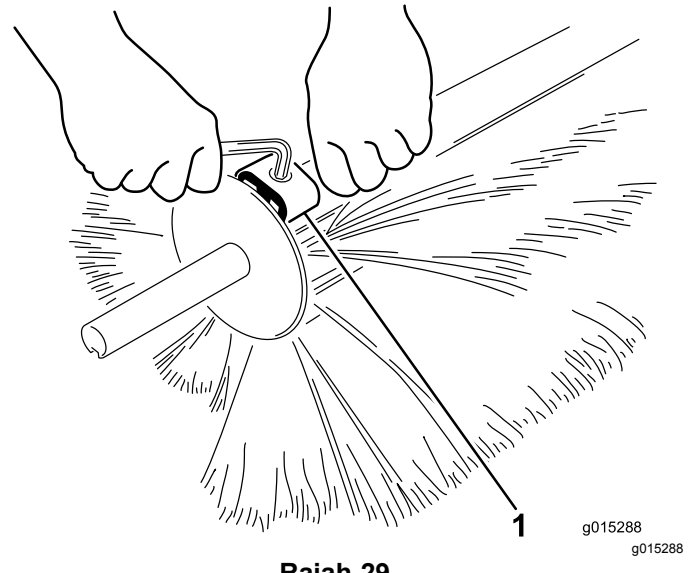

Rajah 29

1. Pengapit
4. Pisahkan separuh berus dan buang bahagian yang rosak ([Rajah 30](#)).

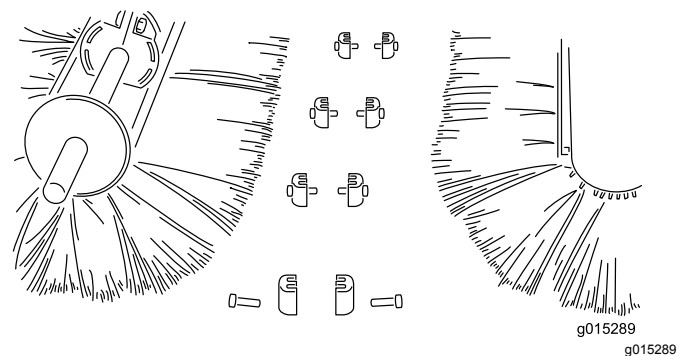

Rajah 30

5. Pasangkan bahagian berus yang baharu dengan merapatkannya dan mengunci kedua-dua hujung menggunakan pengapit berus. Apabila hujung telah dipasang, ketatkan berus dengan pengapit yang selebihnya.

Pembersihan

Membersihkan Perumah Penghembus

⚠ AMARAN

Membersihkan perumah peniup ketika pendesak bergerak boleh mengakibatkan tangan anda menyentuh pendesak yang bergerak lalu menyebabkan kecederaan diri.

Matikan enjin, keluarkan kunci dan tunggu untuk semua bahagian yang bergerak untuk berhenti sebelum mengeluarkan serpihan daripada perumah peniup.

1. Rujuk kepada [Menyediakan Mesin untuk Penyelenggaraan](#) (halaman 19).
2. Pastikan pendesak telah berhenti berputar sebelum mengeluarkan plat akses.
3. Longgarkan 2 nat telinga yang mengunci plat akses ([Rajah 31](#)).

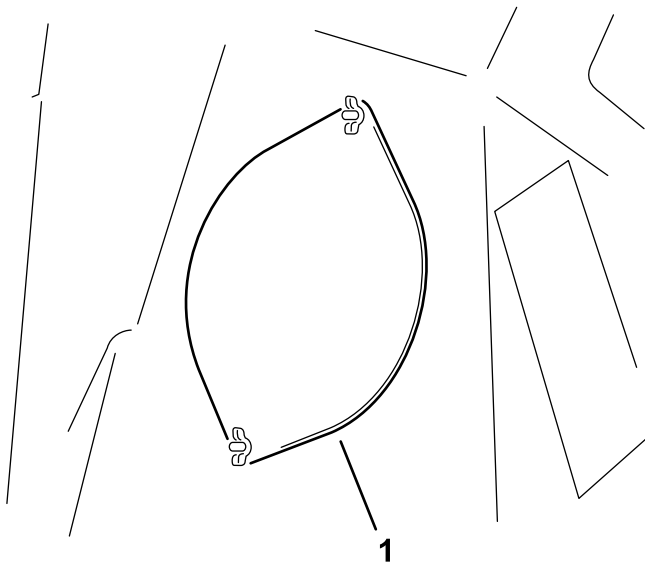

Rajah 31

g246901

1. Plat akses

4. Ayunkan plat akses ke 1 sisi untuk membolehkan penyingkiran serpihan.
5. Selepas menyingkirkan serpihan, turunkan plat akses dan kuncikannya menggunakan nat telinga. Ulangi prosedur ini pada plat akses yang lain.

Penyimpanan

Menyediakan Mesin untuk Siimpanan

1. Rujuk kepada [Menyediakan Mesin untuk Penyelenggaraan](#) (halaman 19).
2. Simpan mesin di dalam garaj atau tempat simpanan yang bersih dan kering.
3. Cuci rumput, habuk dan kotoran dari bahagian luar seluruh mesin, khususnya sirip kepala silinder enjin dan perumah peniup.

Penting: Anda boleh membasuh mesin dengan detergen yang tidak begitu kuat dan air. Jangan basuh mesin menggunakan tekanan. Elakkan penggunaan air yang berlebihan, khususnya berhampiran enjin.

Perhatian: Jalankan mesin dengan enjin pada melahu tinggi untuk 25 minit selepas dibasuh.

4. Servis pembersih udara; rujuk kepada [Menservis Pembersih Udara](#) (halaman 20).
5. Tukar minyak enjin; rujuk kepada [Menukar Minyak dan Penapis Enjin](#) (halaman 21).
6. Periksa tekanan tayar; rujuk kepada [Memeriksa Tekanan Tayar](#) (halaman 24).
7. Gantikan serampang atau separuh berus yang rosak; rujuk kepada [Menggantikan Serampang Pencakar Hujung Lentur](#) (halaman 29) atau [Menggantikan Separuh Berus](#) (halaman 29).
8. Keluarkan dawai palam pencucuh; rujuk kepada [Menservis Palam Pencucuh](#) (halaman 22).
9. Keluarkan palam pencucuh dan periksa keadaannya.
10. Selepas palam pencucuh dikeluarkan dari enjin, tuangkan 2 sudu besar minyak enjin ke dalam setiap lubang palam pencucuh dan gunakan pemula untuk mengengkol enjin untuk mengagihkan minyak di dalam silinder.
11. Pasangkan palam pencucuh tetapi jangan pasang dawai pada palam pencucuh.
12. Ketatkan semua kancing. Baiki atau gantikan mana-mana bahagian yang rosak atau hilang.
13. Semburkan sedikit kabus minyak pada gelas kepala penerasan (engkol dan penghubung peredam).
14. Cat semua permukaan tercalar atau logam terdedah. Cat boleh didapatkan daripada pengedar Toro anda yang dibenarkan.
15. Tutup mesin untuk melindungi mesin dan memastikan mesin bersih.

Menyimpan Mesin Untuk Jangka Panjang

Jika anda menyimpan mesin untuk lebih daripada 30 hari, sediakannya seperti berikut:

1. Rujuk kepada [Menyediakan Mesin untuk Penyelenggaraan \(halaman 19\)](#).
2. Tambahkan penstabil/perapi berasaskan petroleum ke untuk mengisi tangki. Ikuti arahan pencampuran daripada pengilang penstabil.

Penting: Jangan gunakan penstabil asas alkohol (etanol atau metanol).

Perhatian: Penstabil/perapi berfungsi secara paling berkesan apabila dicampurkan dengan bahan api segar dan digunakan sepanjang masa.

3. Jalankan enjin untuk mengagihkan bahan api tersuai melalui sistem bahan api selama 5 minit.
4. Matikan enjin, biarkan enjin sejuk dan salirkan tangki bahan api.
5. Hidupkan enjin dan jalankannya sehingga ia berhenti.
6. Cekikkan enjin. Hidupkan dan jalankan enjin sehingga ia tidak hidup.
7. Kitar semula semua pelupusan bahan api mengikut kod tempatan.

Penting: Jangan simpan bahan api yang mengandungi penstabil/perapi lebih lama daripada tempoh yang disyorkan oleh pengeluar penstabil bahan api.

8. Cabut terminal bateri dari tiang bateri dan keluarkan bateri dari mesin.
9. Bersihkan bateri, terminal dan tiang dengan berus dawai dan larutan soda penaik.
10. Sapukan jeli petroleum atau gris pada terminal kabel dan tiang bateri untuk mengelakkan pengakisan.
11. Cas bateri dengan perlahan-lahan setiap 60 hari selama 24 jam untuk mengelakkan pensulfatan plumbum pada bateri.

⚠ AMARAN

Mengecas bateri menghasilkan gas yang boleh meletup.

Jangan merokok berhampiran bateri dan jauhkan percikan dan nyalaan api darinya.

12. Pastikan bateri dicas sepenuhnya untuk mengelakkan pembekuan. Graviti khusus bagi bateri yang dicas sepenuhnya ialah 1.261.30.

13. Simpan bateri sama ada di rak atau pada mesin. Biarkan kabel tidak disambung jika bateri disimpan pada mesin. Simpan bateri di persekitaran yang dingin untuk mengelakkan kehilangan cas yang cepat daripada bateri.

Nota-nota:

Nota-nota:

Nota-nota:

Proposisi 65 California tentang Maklumat Amaran

Apakah amaran ini?

Anda mungkin melihat produk untuk jualan yang mempunyai label amaran seperti berikut:



AMARAN: Kanser dan Mudarat Pemiakan—www.p65Warnings.ca.gov.

Apakah itu Prop 65?

Prop 65 terpakai kepada mana-mana syarikat yang beroperasi di California, menjual produk di California atau mengilang produk yang mungkin dijual atau dibawa masuk ke California. Proposisi ini memberi mandat Gabenor California untuk mengekalkan dan mewujudkan senarai kimia yang diketahui sebagai penyebab kanser, kecacatan lahir dan/atau mudarat pembiakan lain. Senarai tersebut yang dikemas kini setiap tahun merangkumi ratusan kimia yang boleh didapati dalam banyak item harian. Tujuan Prop 65 adalah untuk memaklumkan kepada orang awam tentang pendedahan kepada bahan kimia ini.

Prop 65 tidak melarang jualan produk yang mengandungi kimia ini tetapi sebaliknya memerlukan amaran mengenai mana-mana produk, bungkusan produk atau risalah dengan produk tersebut. Lebih-lebih lagi, amaran Prop 65 tidak bermaksud sesuatu produk melanggar mana-mana standard atau keperluan keselamatan produk. Sebenarnya, kerajaan California telah menjelaskan bahawa amaran Prop 65 "tidak sama dengan keputusan pengawalseliaan bahawa produk adalah 'selamat' atau 'tidak selamat.'" Banyak bahan kimia ini telah digunakan dalam produk harian untuk bertahun-tahun tanpa mudarat yang didokumenkan. Untuk mendapatkan maklumat lanjut, pergi ke <https://oag.ca.gov/prop65/faqs-view-all>.

Amaran Prop 65 bermaksud bahawa syarikat sama ada (1) telah menilai pendedahan dan memutuskan bahawa ia melebihi "tahap tiada risiko nyata"; atau (2) telah memilih untuk memberikan amaran berdasarkan pemahaman tentang kehadiran bahan kimia yang disenaraikan tanpa cuba menilai pendedahan.

Adakah undang-undang ini terpakai di semua tempat?

Amaran Prop 65 diperlukan di bawah undang-undang California sahaja. Amaran ini dilihat di seluruh California di pelbagai tempat, termasuk tetapi tidak terhad kepada restoran, kedai runcit, hotel, sekolah dan hospital serta pada pelbagai produk. Selain itu, sesetengah peruncit dalam talian atau pesanan mel juga menyatakan amaran Prop 65 pada laman web atau katalog mereka.

Apakah perbandingan antara amaran California dengan had persekutuan?

Standard Prop 65 lazimnya lebih ketat daripada standard persekutuan dan antarabangsa. Terdapat pelbagai bahan yang memerlukan amaran Prop 65 pada tahap yang jauh lebih rendah daripada had tindakan persekutuan. Sebagai contoh, standard Prop 65 untuk amaran bagi plumbum ialah 0.5 µg/hari yang jauh lebih rendah daripada standard persekutuan dan antarabangsa.

Mengapakah tidak semua produk yang serupa memaparkan amaran tersebut?

- Produk yang dijual di California memerlukan pelabelan 65 manakala produk serupa yang dijual di tempat lain tidak memerlukan.
- Syarikat terlibat dalam tuntutan mahkamah Prop 65 yang mencapai penyelesaian mungkin diperlukan untuk menggunakan amaran Prop 65 bagi produk syarikat tersebut tetapi syarikat lain yang membuat produk serupa mungkin tidak dikenakan keperluan sedemikian.
- Penguatkuasaan Prop 65 adalah tidak konsisten.
- Syarikat boleh memilih untuk tidak memberikan amaran kerana mereka memutuskan bahawa mereka tidak diperlukan untuk berbuat demikian menurut Prop 65; kekurangan amaran pada produk tidak bermaksud produk tersebut bebas daripada bahan kimia yang disenaraikan pada tahap yang serupa.

Mengapakah Toro memasukkan amaran ini?

Toro telah memilih untuk memberi pelanggan maklumat yang sebanyak mungkin agar mereka boleh membuat keputusan bermaklumat tentang produk yang mereka beli dan gunakan. Toro memberi amaran dalam keadaan tertentu berdasarkan pengetahuan tentang kehadiran satu atau lebih bahan kimia yang disenaraikan tanpa menilai tahap pendedahan, kerana bukan semua bahan kimia yang disenaraikan menyediakan keperluan had pendedahan. Walaupun pendedahan daripada produk Toro mungkin boleh diabaikan atau dalam julat "tiada risiko ketara", daripada banyak amaran, Toro telah memilih untuk memberi peringatan Prop 65. Selain itu, jika Toro tidak memberi amaran ini, ia boleh didakwa oleh Negeri California atau oleh pihak persendirian yang mahu menguatkuasakan Prop 65 dan tertakluk kepada penalti yang besar.



Count on it.