



Kit de asiento de lujo

Cortacésped con conductor TimeCutter®

Nº de modelo 140-2057

Instrucciones de instalación

Instalación

Piezas sueltas

Utilice la tabla siguiente para verificar que no falta ninguna pieza.

Procedimiento	Descripción	Cant.	Uso
1	No se necesitan piezas	–	Preparación de la máquina.
2	No se necesitan piezas	–	Retire el asiento existente.
3	Respaldo del asiento Perno (5/16" x 1½") Tuerca (5/16") Base del asiento	1 2 2 1	Instale el kit de asiento de lujo.
4	No se necesitan piezas	–	Compruebe el sistema de interruptores de seguridad.

1

Preparación de la máquina

No se necesitan piezas

Procedimiento

1. Aparque la máquina en una superficie nivelada.
2. Desactive el mando de control de las cuchillas.
3. Mueva las palancas de control de movimiento hacia fuera a la posición de BLOQUEO/PUNTO MUERTO para poner el freno de estacionamiento.
4. Apague el motor y retire la llave.



2

Retirada del asiento existente

No se necesitan piezas

Procedimiento

1. Incline el asiento hacia arriba como se muestra en la [Figura 1](#).
2. Desenganche el cable de inclinación de la base del asiento ([Figura 1](#)).



Figura 1

1. Cable de inclinación

3. Desconecte el arnés del interruptor del asiento ([Figura 2](#)).

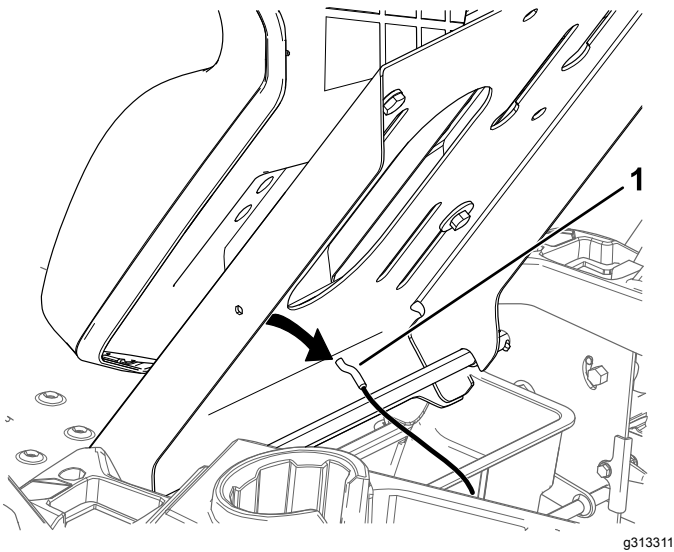

Figura 2

4. Incline el asiento hacia abajo.
5. Retire los 2 pernos que sujetan el conjunto de asiento existente a la barra de pivote ([Figura 3](#)).

Nota: Guarde los 2 pernos para la instalación del asiento de lujo.

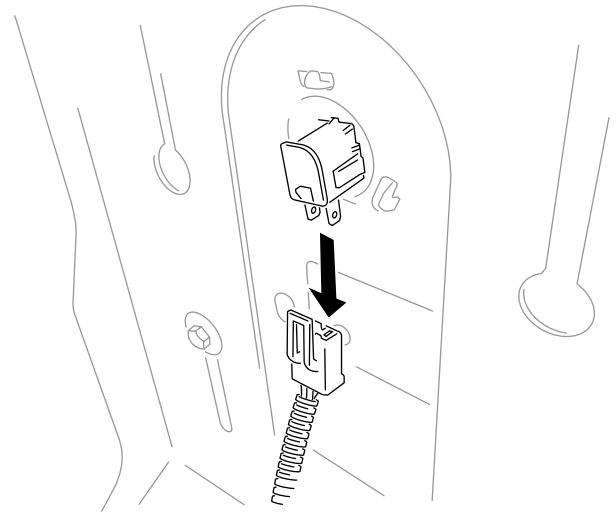

Figura 3

6. Retire el conjunto de asiento de la máquina ([Figura 4](#)).

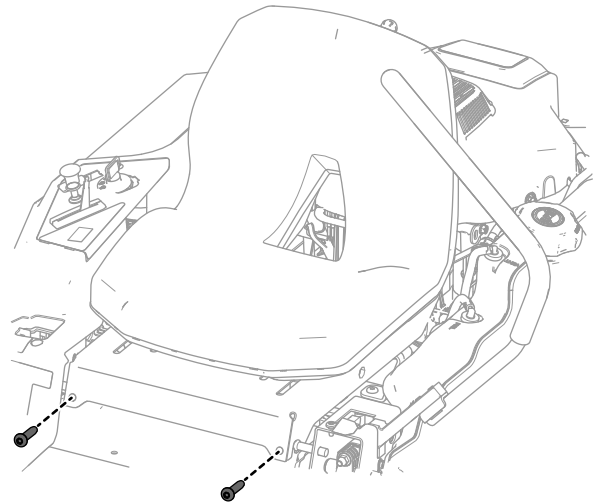

Figura 4

g308665

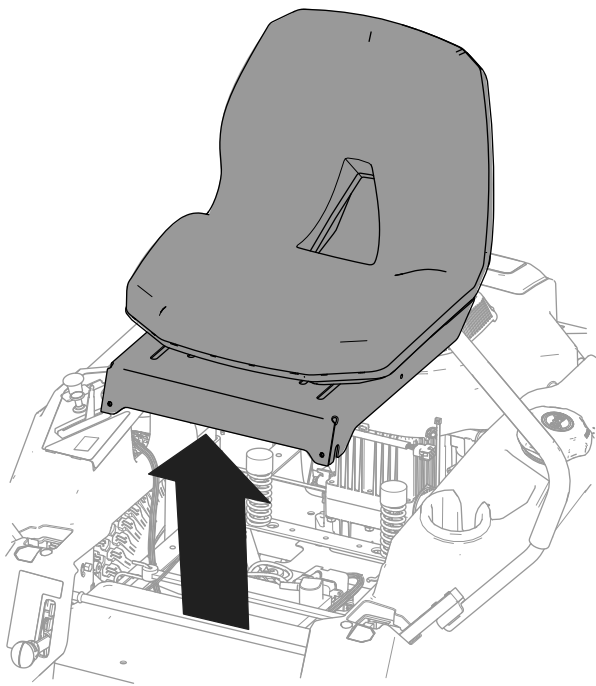

Figura 5

g308748

3

Instalación del kit de asiento de lujo

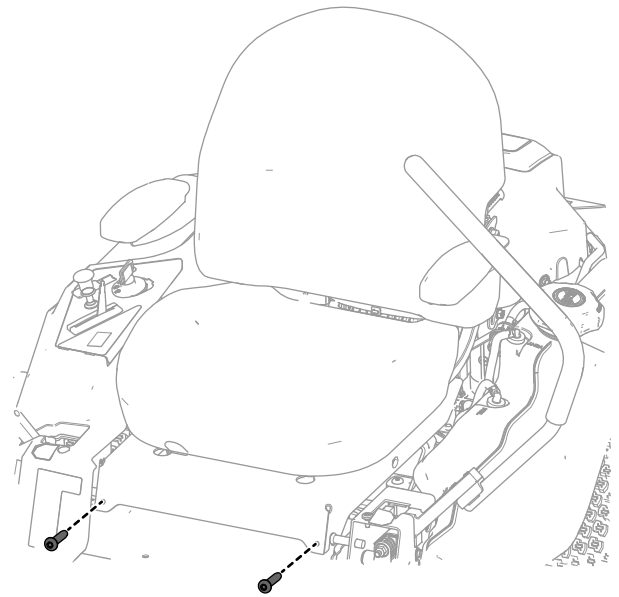
Piezas necesarias en este paso:

1	Respaldo del asiento
2	Perno (5/16" x 1½")
2	Tuerca (5/16")
1	Base del asiento

Procedimiento

1. Sujete la base del asiento a la barra de pivote con los 2 pernos que retiró anteriormente (Figura 5).



Figura 6

g298473

1. Respaldo del asiento
2. Pernos y tuercas

4. Incline el conjunto del asiento hacia arriba.
5. Conecte el interruptor del asiento (Figura 7).

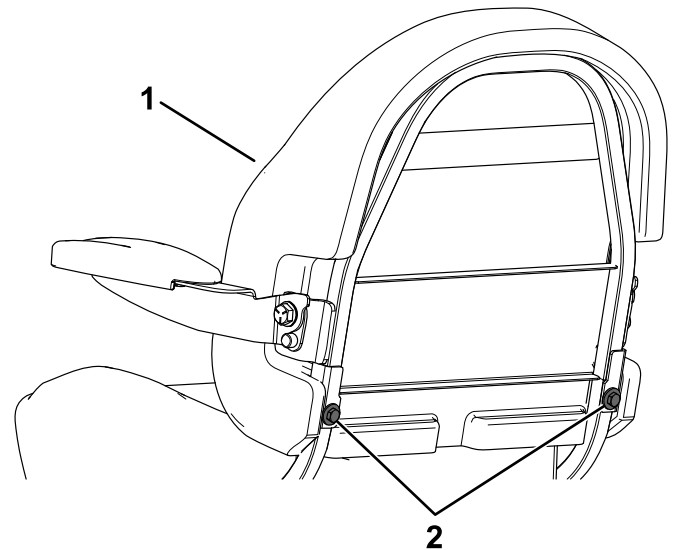
4

Comprobación del sistema de interruptores de seguridad

No se necesitan piezas

Procedimiento

⚠ CUIDADO

Si los interruptores de seguridad son desconectados o están dañados, la máquina podría ponerse en marcha inesperadamente, causando lesiones personales.

- No manipule los interruptores de seguridad.
- Compruebe la operación de los interruptores de seguridad cada día, y sustituya cualquier interruptor dañado antes de operar la máquina.

Consulte en el *Manual del operador* el procedimiento correcto de comprobación del sistema de interruptores de seguridad.

Compruebe el sistema de interruptores de seguridad cada vez que vaya a trabajar con la máquina. Si el sistema de seguridad no funciona según lo descrito en el *Manual del operador*, haga que un Servicio Técnico Autorizado repare inmediatamente el sistema de seguridad.



Figura 7

g308749

6. Incline el asiento parcialmente hacia atrás.
7. Conecte el cable de inclinación desde dentro de la base del asiento (Figura 8).

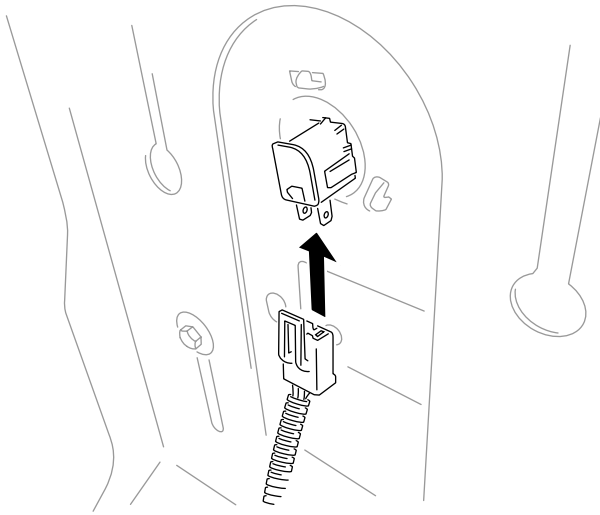

Figura 8

g313032

1. Cable de inclinación del asiento

El producto

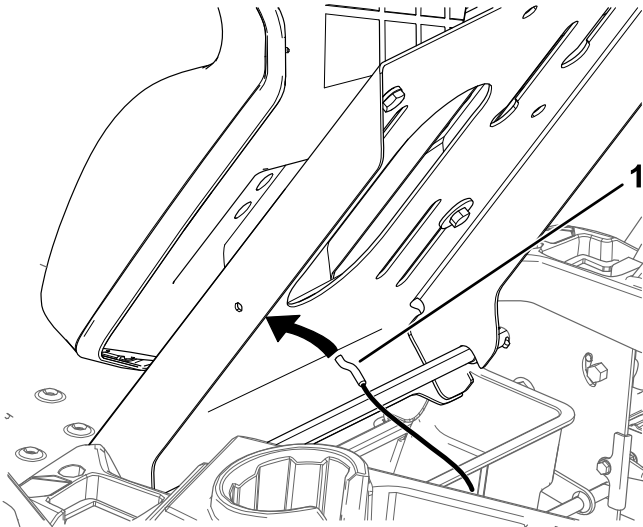
Controles

Palanca de ajuste hacia adelante/atrás

El asiento puede moverse hacia adelante y hacia atrás. Coloque el asiento en la posición que le permita controlar mejor la máquina y en la que esté más cómodo ([Figura 9](#)).



Figura 9

g027632

Notas:

Notas:

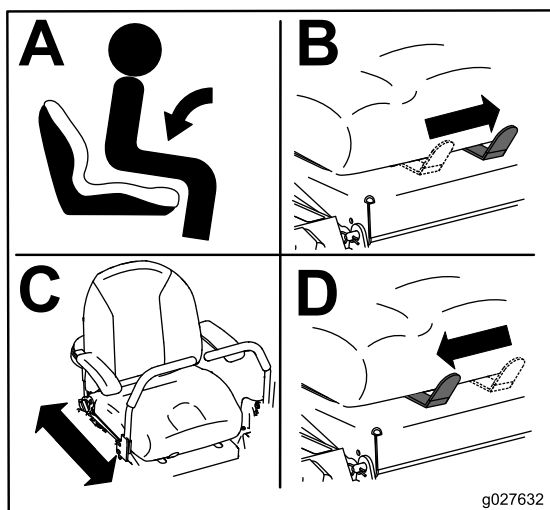

Count on it.