



Deluxe-Sitz-Kit

Aufsitzrasenmäher TimeCutter®

Modellnr. 140-2057

Installationsanweisungen

Installation

Einzelteile

Prüfen Sie anhand der nachstehenden Tabelle, dass Sie alle im Lieferumfang enthaltenen Teile erhalten haben.

Verfahren	Beschreibung	Menge	Verwendung
1	Keine Teile werden benötigt	–	Vorbereiten der Maschine.
2	Keine Teile werden benötigt	–	Entfernen Sie den vorhandenen Sitz.
3	Rückenlehne Schraube (5/16" x 1-½") Mutter (5/16") Sitzunterteilbaugruppe	1 2 2 1	Bauen Sie das Deluxe-Sitz-Kit ein.
4	Keine Teile werden benötigt	–	Testen der Sicherheitsschalter.

1

Vorbereiten der Maschine

Keine Teile werden benötigt

Verfahren

1. Parken Sie die Maschine auf einer ebenen Fläche.
2. Kuppeln Sie den Zapfwellenantriebsschalter aus.
3. Stellen Sie die Fahrtriebshebel in die ARRETIERTE NEUTRAL-Stellung und aktivieren Sie die Feststellbremse.
4. Stellen Sie den Motor ab und ziehen Sie den Schlüssel ab.



2

Entfernen des vorhandenen Sitzes

Keine Teile werden benötigt

Verfahren

1. Klappen Sie den Sitz nach oben, wie in [Bild 1](#) dargestellt.
2. Haken Sie den Klappzug von der Sitzpfanne ab ([Bild 1](#)).



Bild 1

1. Klappzug

3. Ziehen Sie den Kabelbaum vom Sitzschalter ab ([Bild 2](#)).

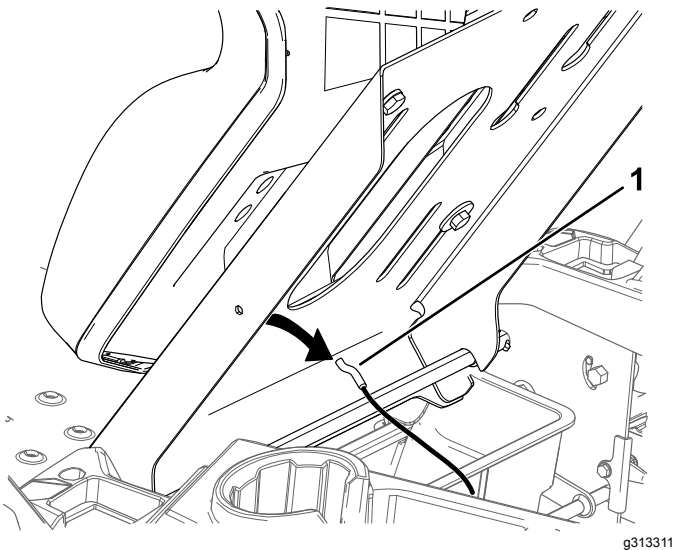

Bild 2

4. Klappen Sie den Sitz nach unten.
5. Entfernen Sie die beiden Schrauben, mit denen die vorhandene Sitzbaugruppe an der Gelenkstange befestigt ist ([Bild 3](#)).

Hinweis: Bewahren Sie die beiden Schrauben für den Einbau des Deluxe-Sitz-Kits auf.

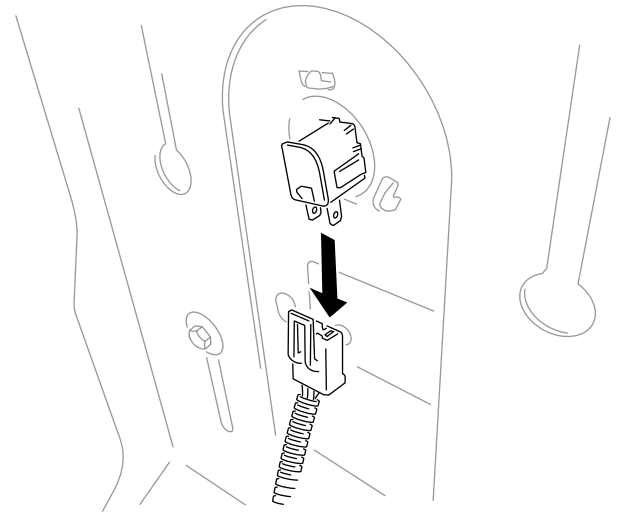

Bild 3

6. Nehmen Sie den Sitz von der Maschine ab ([Bild 4](#)).

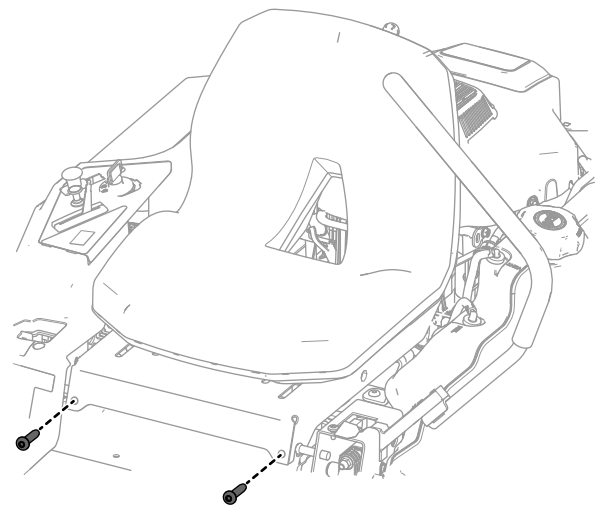

Bild 4

g308665

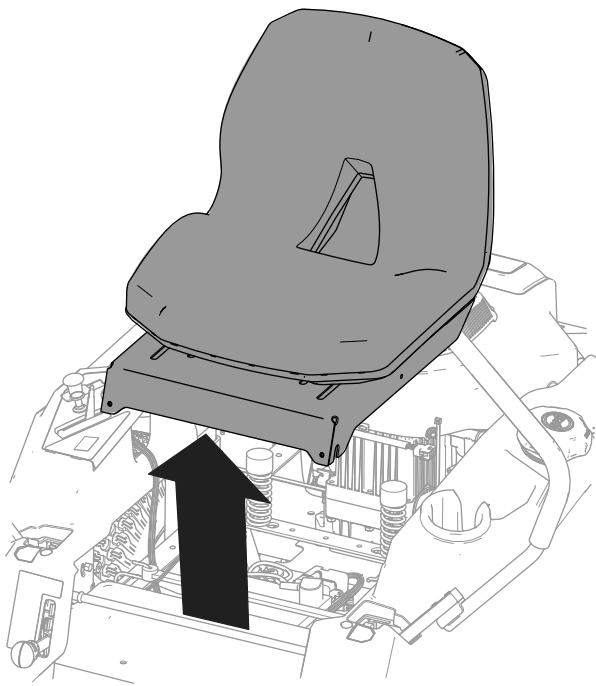

Bild 5

g308748

3

Einbau des Deluxe-Sitzes

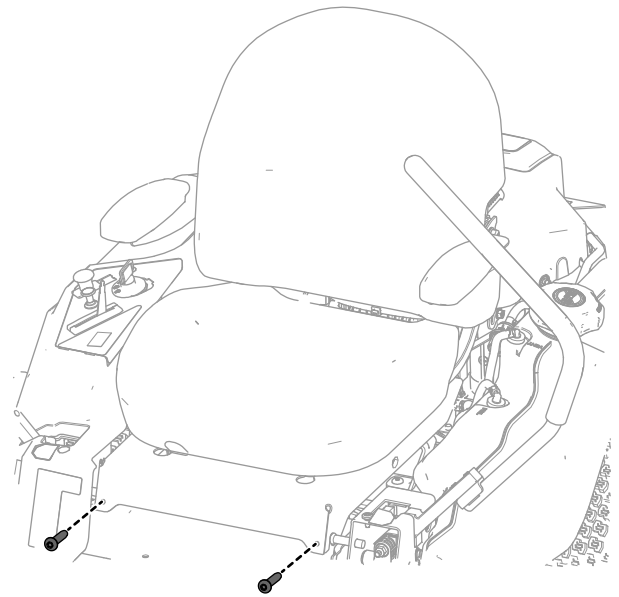
Für diesen Arbeitsschritt erforderliche Teile:

1	Rückenlehne
2	Schraube (5/16" x 1-1/2")
2	Mutter (5/16")
1	Sitzunterteilbaugruppe

Verfahren

1. Befestigen Sie die Sitzunterteilbaugruppe mit den beiden zuvor entfernten Schrauben an der Gelenkstange (Bild 5).

2. Schieben Sie die Rückenlehne in die Streben des Sitzunterteils und fluchten die Löcher aus (Bild 6).
3. Befestigen Sie die Rückenlehne mit zwei Schrauben (5/16" x 1-1/2") und zwei Muttern (5/16"), siehe Bild 6. Ziehen Sie die Schrauben auf ein Drehmoment von 24 Nm an.

Hinweis: Setzen Sie die Schrauben der Rückseite ein. Sie müssen ggf. den Sitzbezug etwas verschieben, um die Muttern einsetzen zu können.



Bild 6

g298473

1. Rückenlehne
2. Schrauben und Muttern

4. Klappen Sie den Sitz hoch.
5. Schließen Sie den Sitzschalter an (Bild 7).

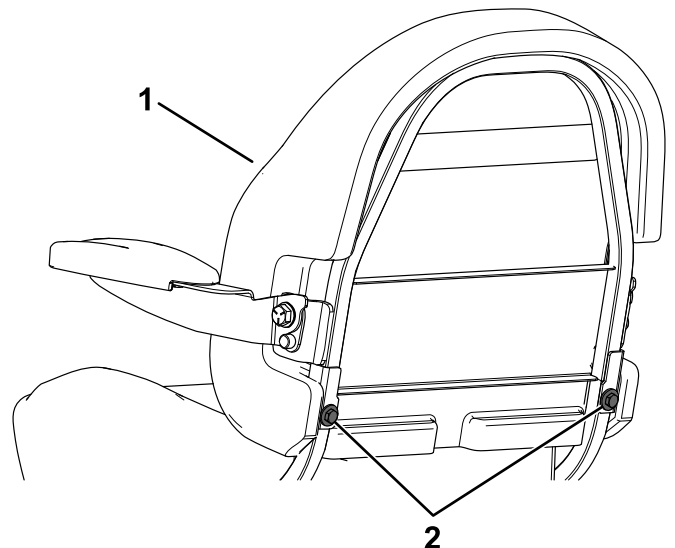
4

Testen der Sicherheitsschalter

Keine Teile werden benötigt

Verfahren

⚠ ACHTUNG

Wenn die Sicherheitsschalter abgeklemmt oder beschädigt werden, setzt sich die Maschine möglicherweise von alleine in Bewegung, was Verletzungen verursachen kann.

- An den Sicherheitsschaltern dürfen keine Veränderungen vorgenommen werden.
- Prüfen Sie die Funktion der Sicherheitsschalter täglich und tauschen Sie alle defekten Schalter vor dem Einsatz der Maschine aus.

Weitere Informationen zu den richtigen Schritten für das Testen der Sicherheitsschalter finden Sie in der *Bedienungsanleitung*.

Testen Sie die Sicherheitsschalter vor jedem Einsatz der Maschine. Funktioniert der Sicherheitsschalter nicht wie die in der *Bedienungsanleitung* angeführt, lassen Sie diesen unverzüglich von einem autorisierten Vertragshändler reparieren.



Bild 7

g308749

6. Klappen Sie den Sitz ein Stück nach hinten.
7. Haken Sie den Klappzug von der Innenseite der Sitzpfanne ein (Bild 8).

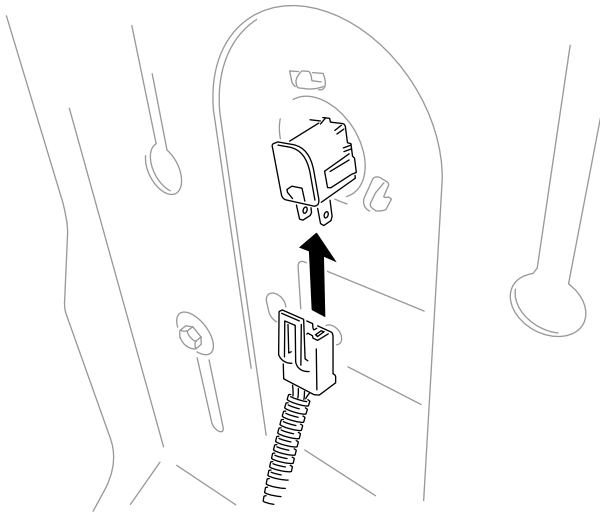

Bild 8

g313032

1. Klappzug des Sitzes

Produktübersicht

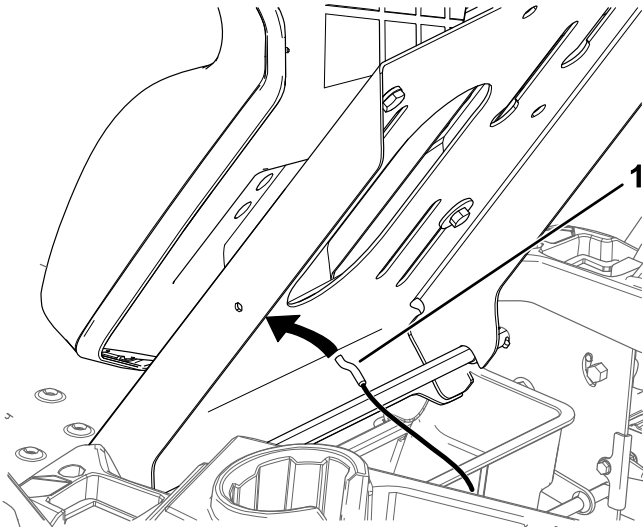
Bedienelemente

Vorwärts- / Rückwärtseinstellhebel

Der Sitz kann nach vorne und hinten geschoben werden. Stellen Sie den Sitz so ein, dass Sie die Maschine optimal steuern können und komfortabel sitzen ([Bild 9](#)).



Bild 9

g027632

Hinweise:

Hinweise:

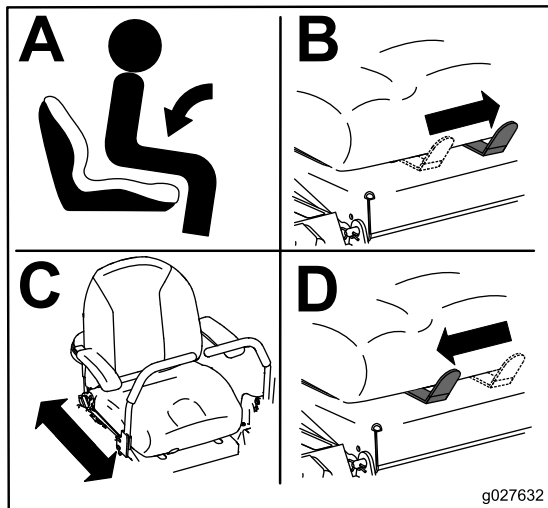

Count on it.