



# Kit siège de luxe

## Tondeuse autoportée TimeCutter®

N° de modèle 140-2057

### Instructions de montage

# Montage

## Pièces détachées

Reportez-vous au tableau ci-dessous pour vérifier si toutes les pièces ont été expédiées.

Procédure	Description	Qté	Utilisation
<b>1</b>	Aucune pièce requise	–	Préparation de la machine.
<b>2</b>	Aucune pièce requise	–	Dépose du siège existant.
<b>3</b>	Dossier du siège Boulon (5/16" x 1½") Écrou (5/16") Base du siège	1 2 2 1	Installation du kit siège de luxe.
<b>4</b>	Aucune pièce requise	–	Contrôle du système de sécurité.

# 1

## Préparation de la machine

Aucune pièce requise

### Procédure

1. Garez la machine sur une surface plane et horizontale.
2. Désengagez la commande des lames.
3. Poussez les leviers de commande de déplacement vers l'extérieur à la position de **VERROUILLAGE AU POINT MORT** pour serrer le frein de stationnement.
4. Coupez le moteur et enlevez la clé.



# 2

## Dépose du siège existant Montage

Aucune pièce requise

### Procédure

1. Relevez le siège comme montré à la [Figure 1](#).
2. Débranchez le câble de basculement du plateau du siège ([Figure 1](#)).

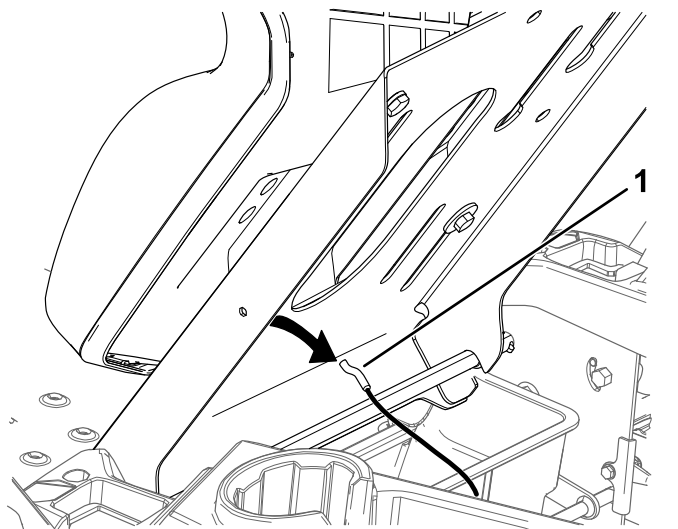

Figure 1

g313311

1. Câble de basculement

3. Débranchez le faisceau du contacteur du siège ([Figure 2](#)).

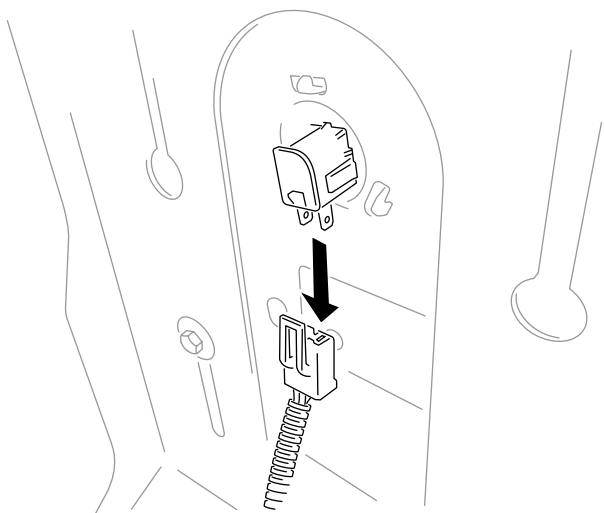

Figure 2

g308594

4. Abaissez le siège.
5. Retirez les 2 boulons qui fixent le siège actuel sur la tige de pivot ([Figure 3](#)).

**Remarque:** Conservez les 2 boulons pour installer le siège de luxe.

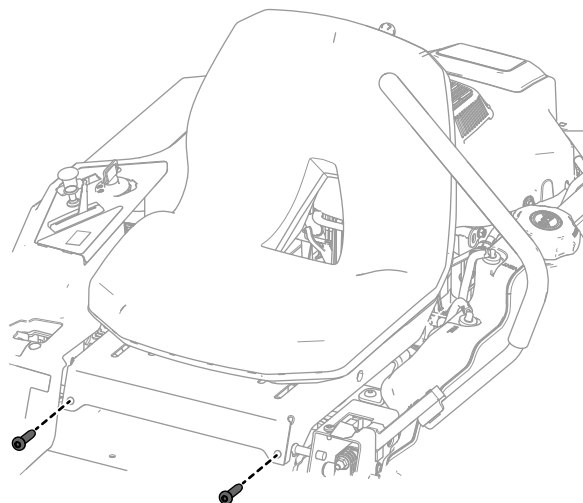

Figure 3

g308596

6. Déposez le siège de la machine ([Figure 4](#)).

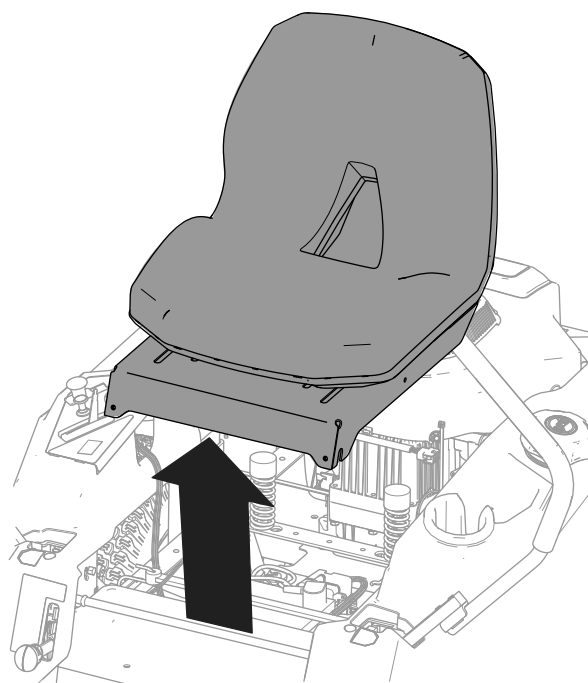

Figure 4

g308665

# 3

## Installation du kit siège de luxe

### Pièces nécessaires pour cette opération:

1	Dossier du siège
2	Boulon (5/16" x 1½")
2	Écrou (5/16")
1	Base du siège

### Procédure

1. Fixez la base du siège sur la tige de pivot à l'aide des 2 boulons retirés précédemment (Figure 5).

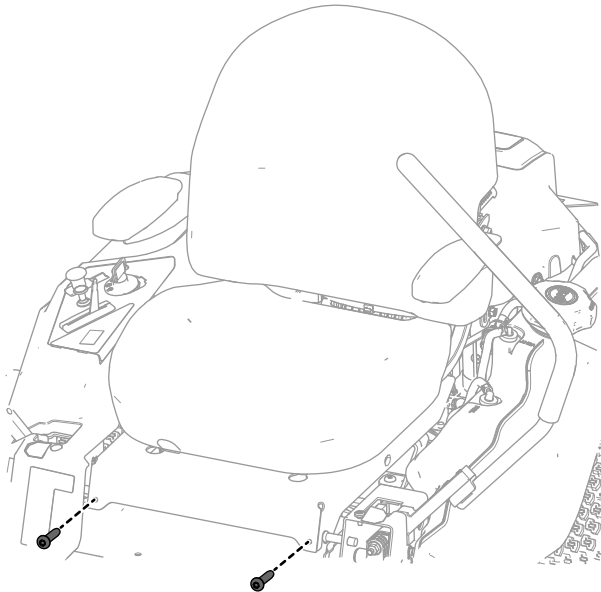

Figure 5

g308748

2. Glissez le dossier sur les montants de la base du siège en alignant les trous (Figure 6).
3. Fixez le dossier du siège avec 2 boulons (5/16" x 1½") et 2 écrous (5/16 po) ; voir Figure 6. Serrez les boulons à 24 N·m.

**Remarque:** Insérez les boulons de l'arrière vers l'avant. Vous devrez éventuellement déplacer le tissu du siège pour installer les écrous.

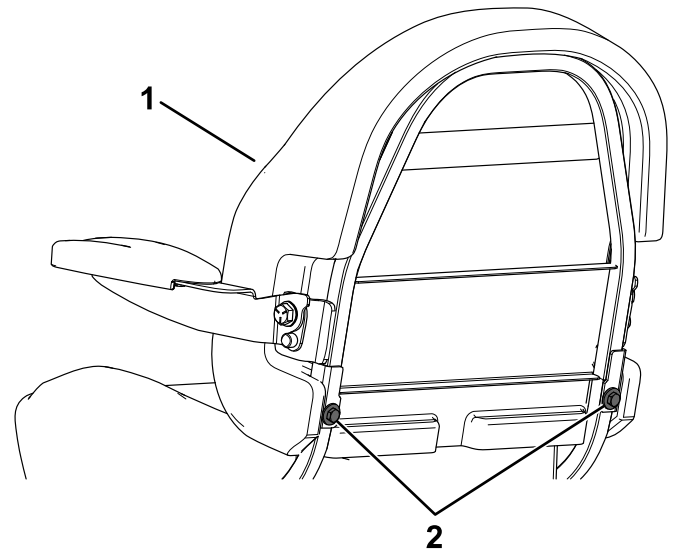

Figure 6

g298473

1. Dossier du siège
2. Boulons et écrous

4. Relevez le siège.
5. Branchez le contacteur du siège (Figure 7).

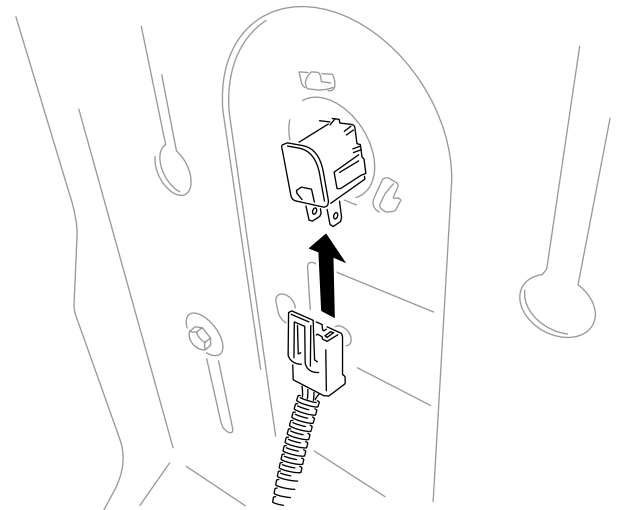

Figure 7

g308749

6. Inclinez partiellement le dossier du siège.
7. Accrochez le câble de basculement du siège à l'intérieur du plateau du siège (Figure 8).

# Vue d'ensemble du produit

## Commandes

### Levier de réglage avant/arrière

Vous pouvez avancer ou reculer le siège. Amenez le siège à la position la plus confortable pour vous, et offrant le meilleur contrôle de pour la conduite (Figure 9).

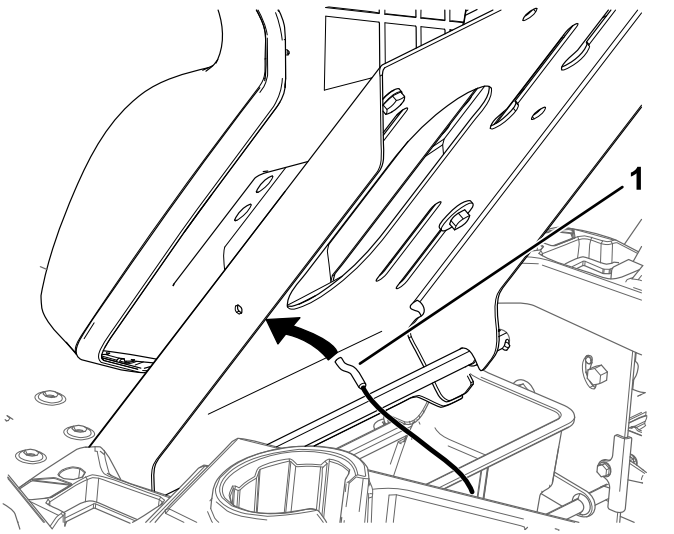

Figure 8

g313032

1. Câble de basculement du siège

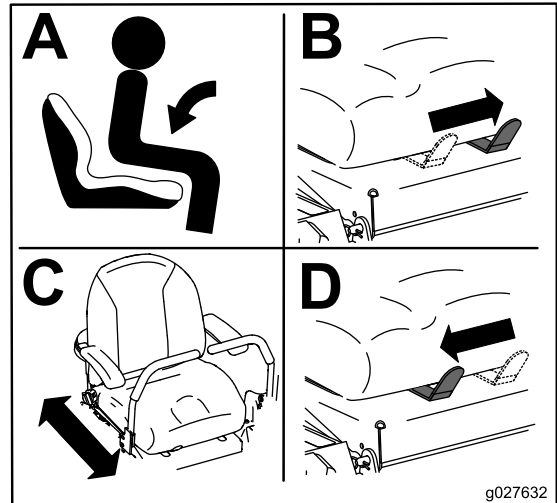

Figure 9

g027632

g027632

## 4

### Contrôle du système de sécurité

Aucune pièce requise

#### Procédure

##### **▲ PRUDENCE**

Si les contacteurs de sécurité sont déconnectés ou endommagés, la machine peut se mettre en marche inopinément et causer des blessures.

- Ne modifiez pas abusivement les contacteurs de sécurité.
- Vérifiez chaque jour le fonctionnement des contacteurs de sécurité et remplacez ceux qui sont endommagés avant d'utiliser la machine.

Consultez le *Manuel de l'utilisateur* pour plus de détail sur la procédure correcte de contrôle du système de sécurité.

Contrôlez le système de sécurité avant chaque utilisation de la machine. Si le système de sécurité ne fonctionne pas comme décrit dans le *Manuel de l'utilisateur*, faites-le immédiatement réviser par un concessionnaire-réparateur agréé.