



Luxestoel
TimeCutter® zitmaaier
 Modelnr.: 140-2057

Installatie-instructies

Installatie

Losse onderdelen

Gebruik onderstaande lijst om te controleren of alle onderdelen zijn geleverd.

Procedure	Omschrijving	Hoeveelheid	Gebruik
1	Geen onderdelen vereist	–	De machine voorbereiden.
2	Geen onderdelen vereist	–	De bestaande stoel verwijderen.
3	Stoelrug Bout (5/16" x 1½") Moer (5/16") Stoelbasis	1 2 2 1	De luxestoel monteren.
4	Geen onderdelen vereist	–	Het veiligheidssysteem testen.

1

De machine voorbereiden

Geen onderdelen vereist

Procedure

1. Parkeer de machine op een horizontaal oppervlak.
2. Schakel de aftakas uit.
3. Zet de rijhendels naar buiten in de VERGRENDELDE NEUTRAALSTAND om de parkeerrem in werking te stellen.
4. Zet de motor af en verwijder het sleuteltje.



2

De bestaande stoel verwijderen

Geen onderdelen vereist

Procedure

1. Kantel de stoel omhoog zoals getoond in [Figuur 1](#).
2. Haak de kantelkabel los van de stoelsteun ([Figuur 1](#)).

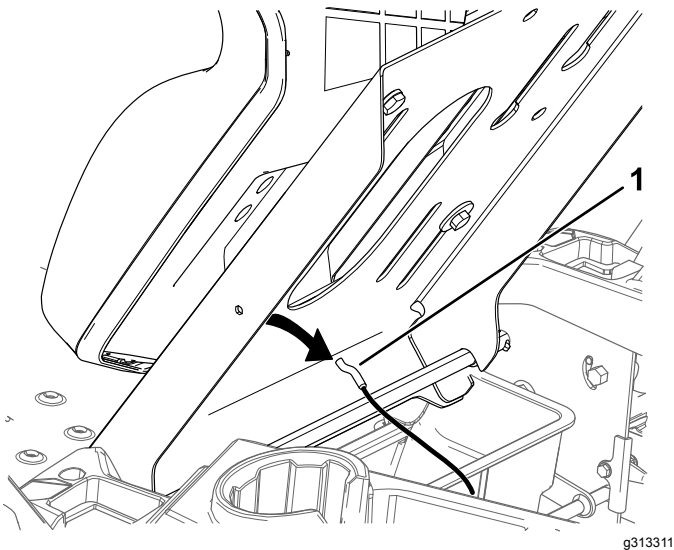

Figuur 1

1. Kantelkabel

3. Koppel de kabelboom af van de stoelschakelaar ([Figuur 2](#)).

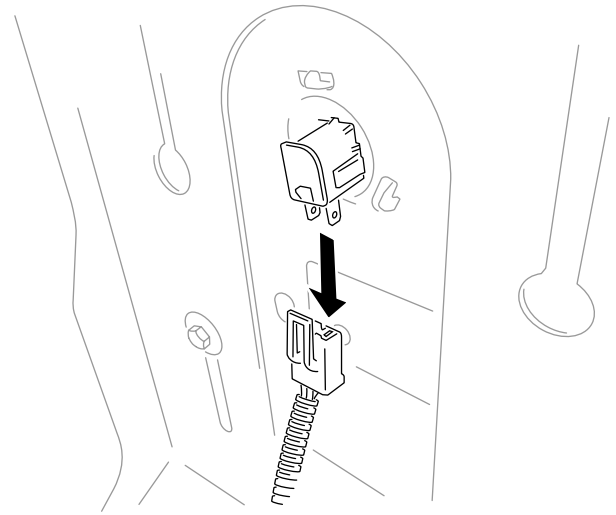

Figuur 2

4. Kantel de stoel naar beneden.
5. Verwijder de 2 bouten waarmee de bestaande stoel op de draaistang bevestigd is ([Figuur 3](#)).

Opmerking: Bewaar de 2 bouten voor de montage van de luxestoel.

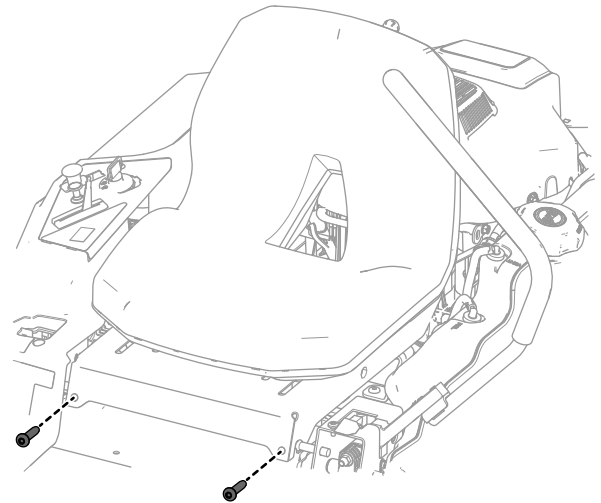

Figuur 3

6. Verwijder de stoel van de machine ([Figuur 4](#)).

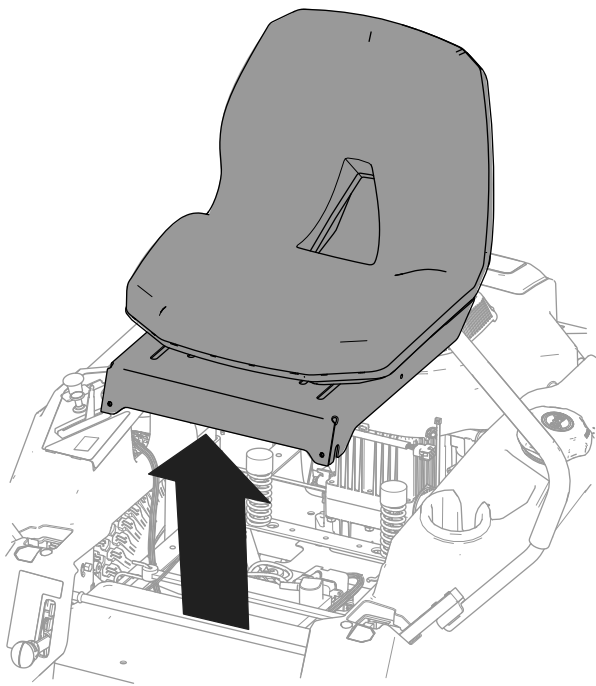

Figuur 4

g308665

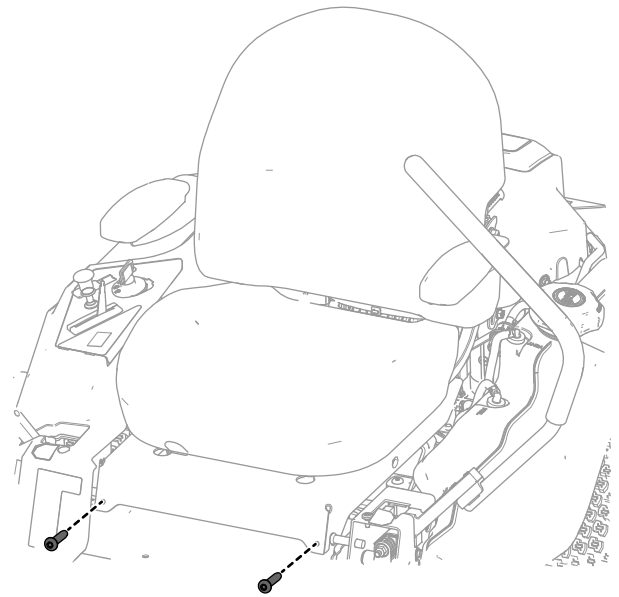

Figuur 5

g308748

3

De luxestoel monteren

Benodigde onderdelen voor deze stap:

1	Stoelrug
2	Bout (5/16" x 1½")
2	Moer (5/16")
1	Stoelbasis

Procedure

1. Bevestig de stoelbasis op de draaistang met de 2 bouten die u eerder hebt verwijderd (Figuur 5).

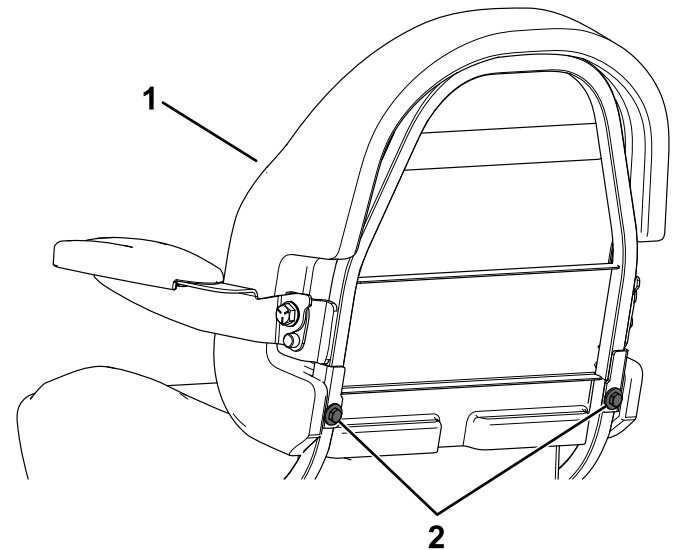

Figuur 6

g298473

1. Stoelrug
2. Bouten en moeren

4. Kantel de stoel omhoog.
5. Verbind de stoelschakelaar (Figuur 7).

4

Het veiligheidssysteem testen

Geen onderdelen vereist

Procedure

⚠ VOORZICHTIG

Niet-aangesloten of beschadigde interlockschakelaars kunnen onverwachte gevolgen hebben op de werking van de machine. Dit kan lichamelijk letsel veroorzaken.

- Laat de interlockschakelaars ongemoeid.
- Controleer elke dag de werking van de interlockschakelaars en vervang beschadigde schakelaars voordat u de machine weer in gebruik neemt.

Raadpleeg uw *Gebruikershandleiding* voor de juiste procedure om de interlockschakelaars te controleren.

Controleer de werking van het veiligheidssysteem telkens voordat u de machine in gebruik neemt. Als het veiligheidssysteem niet werkt zoals wordt beschreven in uw *Gebruikershandleiding*, moet u het direct laten repareren door een erkende servicedealer.

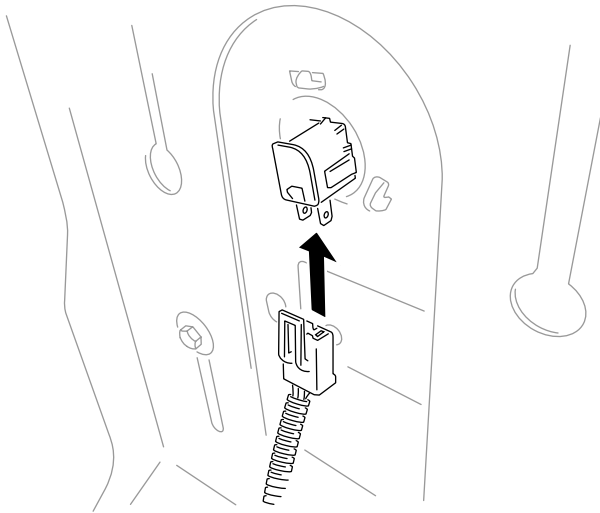

Figuur 7

g308749

6. Kantel de stoelrug gedeeltelijk.
7. Bevestig de kantelkabel van de stoel van de binnenkant van de stoelsteun (Figuur 8).

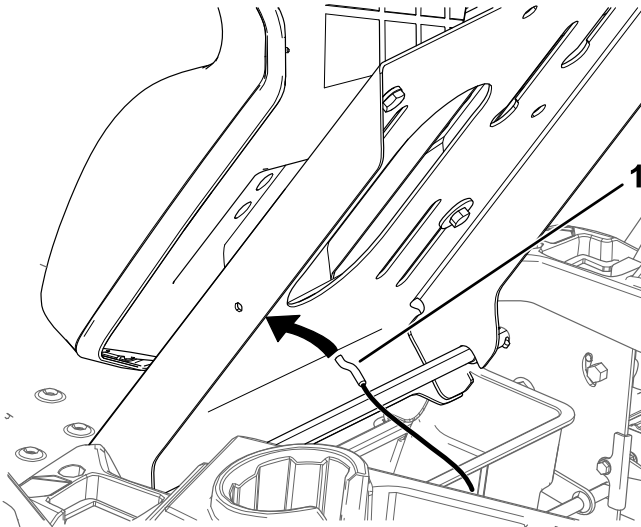

Figuur 8

g313032

1. Kantelkabel van stoel

Algemeen overzicht van de machine

Bedieningsorganen

Hendel voor lengte-aanpassing

U kunt de stoel naar voren en naar achteren verschuiven. De stand van de stoel moet zo zijn dat u de machine het best kunt bedienen en dat u comfortabel zit (Figuur 9).

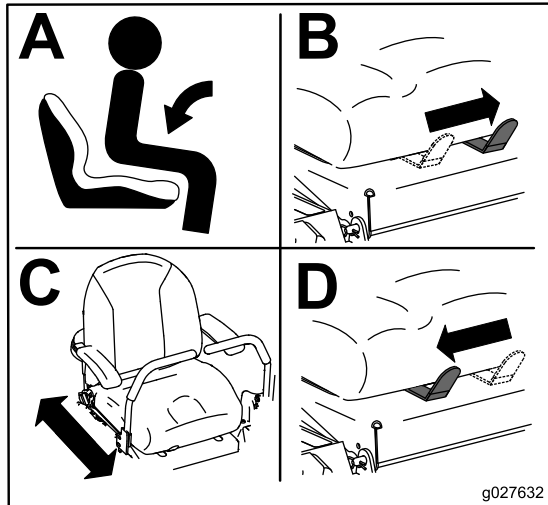

Figuur 9

g027632

Opmerkingen:

Opmerkingen:



Count on it.