



ウェイトキット
プロライン業務用歩行型芝刈り機用
モデル番号 138-6866

取り付け要領

取り付け

付属部品

すべての部品がそろっているか、下の表で確認してください。

手順	内容	数量	用途
1	必要なパーツはありません。	-	マシンの準備を行います。
2	重量 ブラケット ワッシャ ボルト ナット	2 2 4 4 4	キットを取り付けます。

1

マシンの準備を行う

必要なパーツはありません。

手順

1. 平らな場所に駐車する。
2. PTO を解除し、駐車ブレーキを掛ける。
3. エンジンを停止させ、キーを抜き取り、各部が完全に停止したのを確認してから運転位置を離れる。



2

キットを取り付ける

この作業に必要なパーツ

2	重量
2	ブラケット
4	ワッシャ
4	ボルト
4	ナット

手順

両方のフレームチューブの上からウェイトを取り付ける。前キャストのハブにできるだけ近づけること [図 1](#)。

注 122 cm (48") と 137 cm (54") マシンでは、ボルトをロープ掛け穴に通してください。

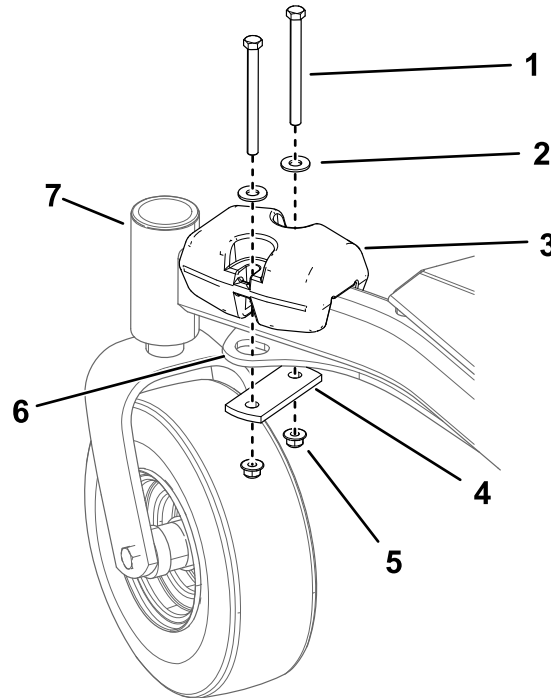

図 1

g310688

- | | | |
|-----------|---|-----------|
| 1. ボルト2本 | 4. ブラケット | 7. キャスタハブ |
| 2. ワッシャ2枚 | 5. ナット2個 | |
| 3. 重量 | 6. 122 cm (48") と 137 cm (54") マシンの
ロープ掛け穴 | |