



# Vægtsæt

Håndskubbet Proline-plæneklipper til kommerciel brug

Modelnr. 138-6866

Monteringsvejledning

## Montering

### Løsdele

Brug skemaet herunder til at kontrollere, at alle dele er blevet leveret.

Fremgangsmåde	Beskrivelse	Antal	Anvendelse
<b>1</b>	Kræver ingen dele	–	Klargøring af maskinen.
<b>2</b>	Vægt Beslag Skive Bolt Møtrik	2 2 4 4 4	Montering af sættet.

# 1

## Klargøring af maskinen

Kræver ingen dele

### Fremgangsmåde

1. Parker maskinen på en plan flade.
2. Udkobl kraftudtaget, aktiver parkeringsbremsen.
3. Sluk for motoren, tag nøglen ud, og vent, til alle bevægelige dele er standset, før du forlader betjeningspositionen.



# 2

## Montering af sættet

Dele, der skal bruges til dette trin:

2	Vægt
2	Beslag
4	Skive
4	Bolt
4	Møtrik

### Fremgangsmåde

Monter en vægt over begge stelrør så tæt som muligt på det forreste styrehjulsnav (Figur 1).

**Bemærk:** På maskiner på 122 cm og 137 cm skal fastgørelsesanordningerne installeres gennem bindehullet.

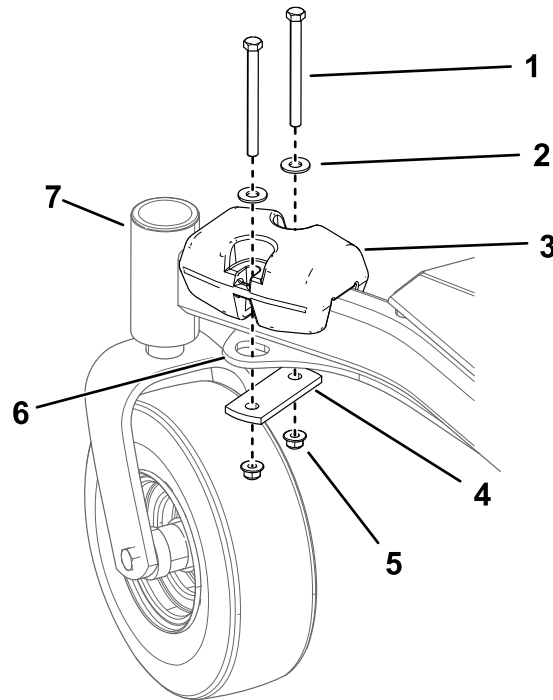

Figur 1

g310688

- |                    |  |                  |
|--------------------|--|------------------|
| 1. Bolt (2)        | 4. Beslag                                      | 7. Styrehjulsnav |
| 2. Spændeskive (2) | 5. Møtrik (2)                                  |                  |
| 3. Vægt            | 6. Bindepunkt til maskiner på 122 cm og 137 cm |                  |