



Count on it.

Form No. 3415-975 Rev B

Gebruikershandleiding

**E-Z Vac™ HD dubbele grasvanger
Zitmaaier met nuldraaicirkel**

Modelnr.: 78431—Serienr.: 400000000 en hoger

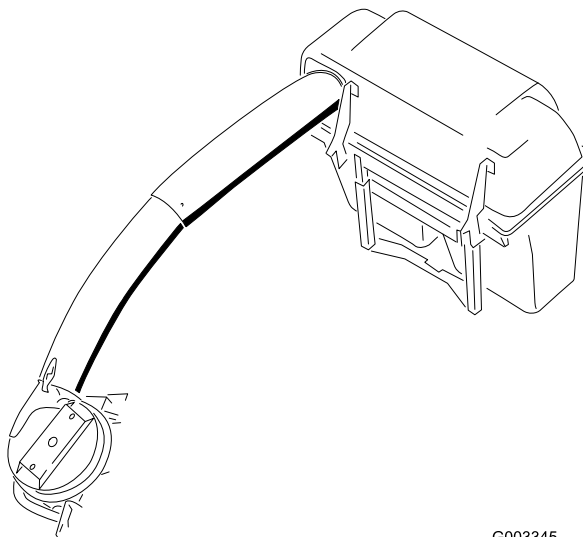

G003345



⚠ WAARSCHUWING

CALIFORNIË Proposition 65 Waarschuwing

Gebruik van dit product kan leiden tot blootstelling aan chemische stoffen waarvan de Staat Californië weet dat ze kanker, geboortefwijkingen en andere schade aan het voortplantingssysteem veroorzaken.

Inleiding

Lees deze informatie zorgvuldig door, zodat u weet hoe u de machine op de juiste wijze moet gebruiken en onderhouden en om schade aan de machine en letsel te voorkomen. U bent verantwoordelijk voor het juiste en veilige gebruik van de machine.

Neem rechtstreeks contact op met Toro via www.toro.com voor trainingsmaterialen over productveiligheid en -bediening, informatie over accessoires, om een verdeler te zoeken of om uw product rechtstreeks te registreren.

Als u service, originele Toro onderdelen of aanvullende informatie nodig hebt, kunt u contact opnemen met een erkende servicedealer of met de klantenservice van Toro. U dient hierbij altijd het modelnummer en het serienummer van het product te vermelden. [Figuur 1](#) en [Figuur 2](#) of [Figuur 3](#) geven de locatie van het model- en serienummer van het product aan. U kunt de nummers noteren in de ruimte hieronder.

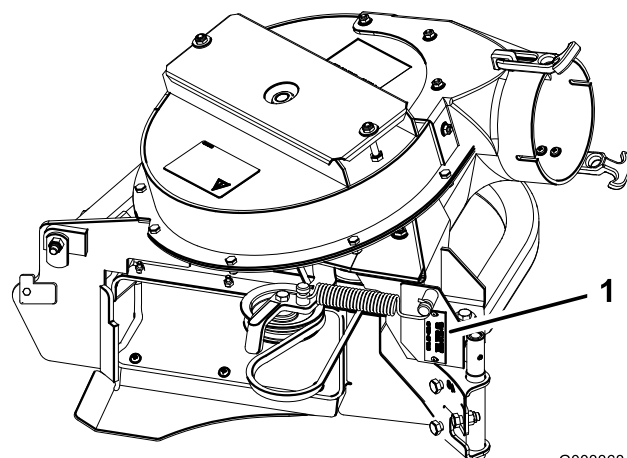

G003368
g003368

Figuur 2

1. Locatie van het modelnummer en serienummer van de blazer

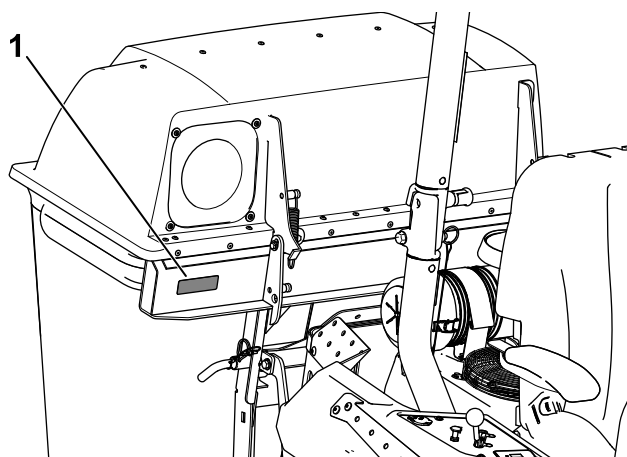

g037983

g037983

Figuur 1

1. Locatie van het modelnummer en serienummer van de grasvanger

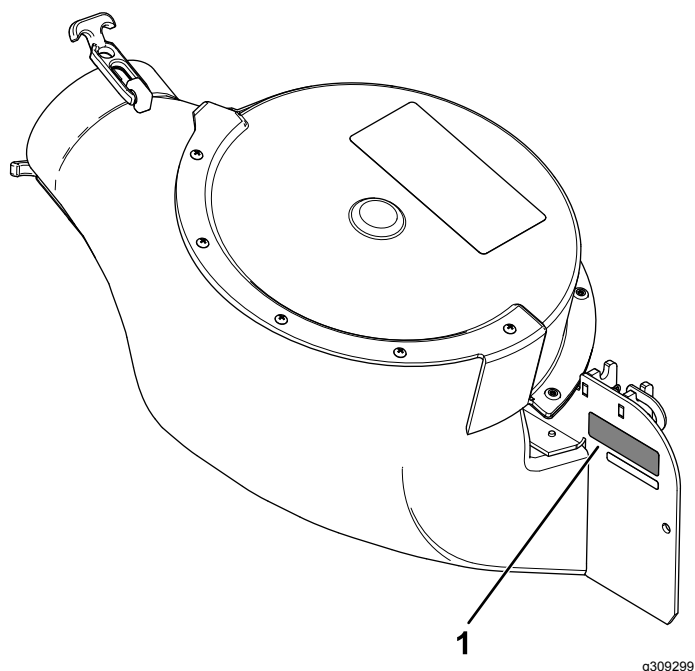

Figuur 3

1. Locatie van het modelnummer en serienummer van de blazer

<p>Modelnr.: _____</p> <p>Serienr.: _____</p>

Deze handleiding wijst u op mogelijke gevaren en bevat veiligheidswaarschuwingen die u kunt herkennen aan het waarschuwingspictogram (Figuur 4), dat wijst op een gevaar dat ernstig letsel of de dood kan veroorzaken indien u nalaat de voorgeschreven maatregelen te treffen.



Figuur 4

1. Waarschuwingpictogram

Er worden in deze handleiding twee woorden gebruikt om uw aandacht op bijzondere informatie te vestigen. **Belangrijk** attendeert u op bijzondere technische informatie en **Opmerking** duidt algemene informatie aan die bijzondere aandacht verdient.

Inhoud

Veiligheid	4
Veiligheid tijdens het slepen	4
Veiligheids- en instructiestickers	5
Montage	7
1 De machine voorbereiden	9
2 De pen van de rolbeugel monteren	9
3 De gewichtenset monteren	10
4 De steun van de vangter monteren (indien van toepassing)	11
5 De beugels van de grasvanger monteren	12
6 De steun van de transmissie monteren	13
7 De dwarsbeugel monteren	13
8 Het frame van de grasvanger monteren	14
9 De grasvangers monteren	15
10 De kap van de sleepeenheid plaatsen	15
11 De aanwezige drijfriemkap, de beugel en het uitwerpkanal verwijderen	16
12 De blazerpoelie en riemkapbeugel monteren	17
13 Het schot monteren	20
14 De blazer monteren	21
15 De blazerriem, de veer en de kap van de blazerriem monteren	24
16 De afvoerbuizen monteren	26
17 De parkeerrem afstellen	28
18 De bandenspanning controleren	28
Gebruiksaanwijzing	29
Graszakken leegmaken	30
Verstoppingen verwijderen uit het grasvangsysteem	31
De grasvanger verwijderen	31
De machine transporteren	31
Tips voor bediening en gebruik	32
Onderhoud	33
Aanbevolen onderhoudsschema	33
Het scherm van de kap reinigen	33
De grasvanger controleren	34
Grasvanger en graszakken reinigen	34
De riem van de blazer inspecteren	34
Riem van blazer vervangen	34
De arm van de spanpoelie smeren voor blazermodellen 78433-78438	35
De grasvanger controleren	36
De maaimessen controleren	36
Maaimessen kiezen	36
Grasgeleider vervangen	36
Stalling	37
Problemen, oorzaak en remedie	38

Veiligheid

- Zorg ervoor dat u vertrouwd raakt met de bedieningsorganen en de veiligheidssymbolen en dat u weet hoe u de machine veilig kunt gebruiken.
- Wees extra voorzichtig met grasvangers of andere werktuigen. Deze kunnen invloed hebben op de bediening van de machine en deze minder stabiel maken.
- U kunt de stabiliteit verbeteren door wielgewichten of contragewichten toe te voegen of te verwijderen volgens de aanwijzingen van de fabrikant.
- Gebruik op steile hellingen geen grasvanger. Een zware grasvanger kan ervoor zorgen dat u de controle over de machine verliest of de machine doen kantelen.
- Verminder uw snelheid en wees extra voorzichtig op hellingen. Rij op hellingen in de aanbevolen richting. De gazonomstandigheden kunnen van invloed zijn op de stabiliteit van de machine. Wees extra voorzichtig als u dicht in de buurt van een steile helling werkt.
- Voer alle bewegingen op hellingen langzaam en geleidelijk uit. Niet plotseling van snelheid of richting veranderen of bochten te snel inzetten.
- De grasvanger kan het zicht naar achteren belemmeren. Wees extra voorzichtig als u de machine in de achteruitstand bedient.
- Wees voorzichtig als u de machine inlaadt op een aanhanger of een vrachtwagen of uitlaadt.
- Bedien de machine nooit terwijl de grasgeleider omhoog staat, verwijderd of aangepast is, tenzij u een grasvanger gebruikt.
- Houd uw handen en voeten uit de buurt van bewegende onderdelen. Stel de machine niet af terwijl de motor loopt.
- Parkeer de machine op een horizontaal oppervlak, schakel de aandrijvingen uit en schakel de motor uit voordat u de bestuurderspositie verlaat, om welke reden dan ook. Dit geldt ook bij het legen van de grasvanger of het deblokkeren van de afvoertunnel.
- Als u de grasvanger verwijdert, zorg er dan voor dat de grasgeleider die werd verwijderd om de grasvanger te installeren weer wordt teruggeplaatst. Gebruik de maaimachine nooit zonder de grasgeleider of de complete grasvanger.
- Laat geen gras langere tijd in de grasvanger.
- De onderdelen van de grasvanger kunnen slijten of beschadigd raken, waardoor bewegende delen zichtbaar worden of voorwerpen kunnen worden uitgeworpen. Controleer de onderdelen regelmatig en vervang deze indien nodig. Gebruik hiervoor onderdelen die door de fabrikant worden aanbevolen.

Veiligheid tijdens het slepen

- Bevestig materiaal dat wordt gesleept, uitsluitend aan het sleeppunt.
- Volg de aanwijzing van de fabrikant op met betrekking tot de gewichtslimiet voor sleepwerktuigen en slepen op hellingen.
- Laat kinderen of andere personen nooit plaatsnemen in of op gesleepte werktuigen.
- Op een helling kan het gewicht van een gesleept werktuig ertoe leiden dat de wielen hun grip verliezen en de bestuurder de macht over de machine verliest. Verminder het sleepgewicht en verminder uw snelheid.
- Hoe zwaarder de gesleepte last, hoe langer de stopafstand wordt. Rij langzaam en zorg voor voldoende afstand om te stoppen.
- Maak grote bochten om ervoor te zorgen dat het werktuig de machine niet raakt.
- U mag nooit een lading slepen die zwaarder is dan de sleepmachine.

Veiligheids- en instructiestickers



Veiligheidsstickers en veiligheidsinstructies zijn gemakkelijk zichtbaar voor de bestuurder en bevinden zich bij plaatsen waar gevaar kan ontstaan. Vervang alle beschadigde of verdwenen stickers.

WARNING: Cancer and Reproductive Harm - www.P65Warnings.ca.gov.
For more information, please visit www.ttcoCAProp65.com

133-8061

133-8061

decal133-8061

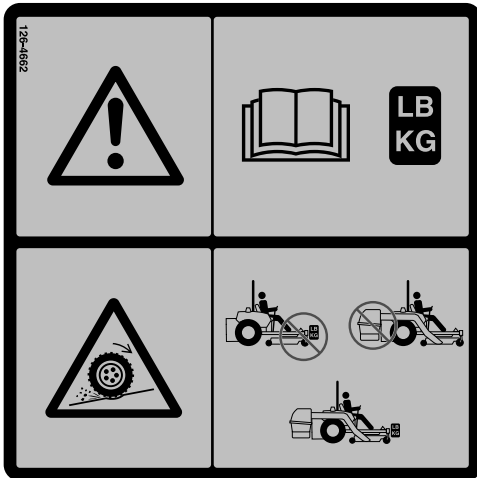

1

2

126-4662

decal126-4662

1. Waarschuwing – Raadpleeg de *Gebruikershandleiding* voor het juiste aantal contragewichten.
2. Verlies van tractie, controle over het stuur of stabiliteit – Als u contragewichten van de E-Z Vac monteert zonder de E-Z Vac, kunt u tractie of de controle over het stuur verliezen. De E-Z Vac monteren zonder de contragewichten van de E-Z Vac kan de stabiliteit verminderen. Bevestig alleen contragewichten wanneer de E-Z Vac gemonteerd is.

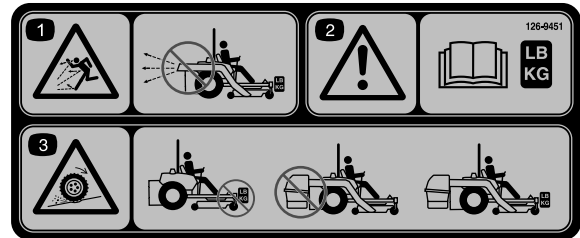

126-9451

126-9451

decal126-9451

1. Machine kan voorwerpen uitwerpen – Gebruik de blazer niet zonder dat het volledige opvangsysteem gemonteerd en vergrendeld is.
2. Waarschuwing – Lees de *Gebruikershandleiding* in verband met de montage van het contragewicht.
3. Verlies van tractie, controle over het stuur of stabiliteit – Als u contragewichten van de E-Z Vac monteert zonder de E-Z Vac, kunt u tractie of de controle over het stuur verliezen. De E-Z Vac monteren zonder de contragewichten van de E-Z Vac kan de stabiliteit verminderen. Bevestig alleen contragewichten wanneer de E-Z Vac gemonteerd is.



126-4659

126-4659

decal126-4659

1. Waarschuwing – hete poelie; laat deze afkoelen.

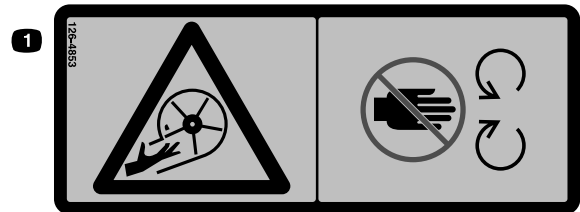

1

126-4853

126-4853

decal126-4853

1. Gevaarlijke rotor/draaiende messen – Houd uw handen uit de buurt van bewegende onderdelen. Zorg ervoor dat alle veiligheidsvoorzieningen op hun plaats zitten en naar behoren werken. Steek uw handen alleen in de blazer als de rotatie-indicator gestopt is.

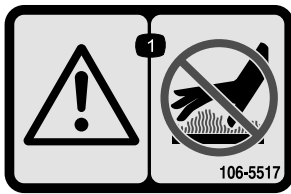

decal106-5517

106-5517

1. Waarschuwing – Raak het hete oppervlak niet aan.

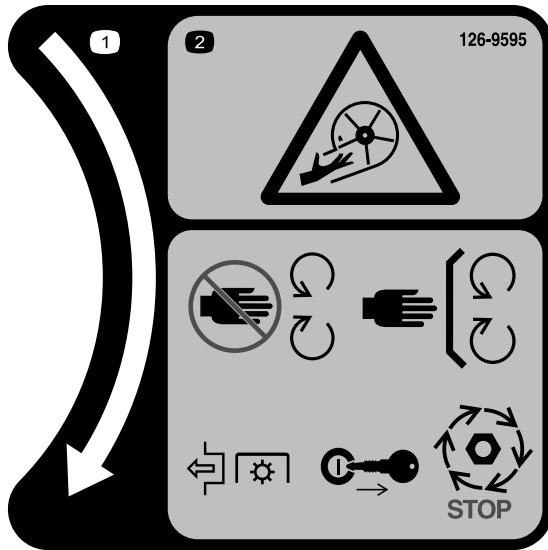

decal126-9595

126-9595

1. Rotatie-indicator
2. Gevaarlijke rotor/draaiende messen – Houd uw handen uit de buurt van bewegende onderdelen. Zorg ervoor dat alle veiligheidsvoorzieningen op hun plaats zitten en naar behoren werken. Steek uw handen alleen in de blazer als de rotatie-indicator gestopt is. Zet de aftakas uit, stop de motor, verwijder het contactsleuteltje en wacht totdat alle bewegende delen tot stilstand zijn gekomen.

Montage

Losse onderdelen

Gebruik onderstaande lijst om te controleren of alle onderdelen zijn geleverd.

Procedure	Omschrijving	Hoeveelheid	Gebruik
1	Geen onderdelen vereist	–	De machine voorbereiden.
2	Pen van rolbeugel Bout (nr. 10 x 3/4") Ring (nr. 10)	2 2 2	De pen van de rolbeugel monteren.
3	Gewicht Kanaalplaat Plaat Plaat met lipjes Bout (3/8" x 2 1/2") Moer (3/8") Plat gewicht	2 2 2 2 4 4 2	De gewichten monteren.
4	Steun van vanger, links Steun van vanger, rechts Steunbeugel, links Steunbeugel, rechts Bout (5/16" x 3") Bout (3/8" x 1") Flensmoer (5/16") Flensmoer (3/8") Ring	1 1 1 1 4 2 4 2 6	De steun van de vanger monteren.
5	Beugel van grasvanger Bout (3/8" x 1") Ring Flensmoer (3/8")	2 4 4 4	De beugels van de grasvanger monteren.
6	Steun van transmissie	1	De steun van de transmissie monteren.
7	Dwarsbeugel Bout (5/16" x 1 1/4") Flensmoer (5/16") Ring (3/8")	1 2 2 2	De dwarsbeugel monteren.
8	Steun van grasvanger Borgpen	1 2	Het frame monteren.
9	Grasvangerken	2	De grasvangers monteren.
10	Kap van sleepeenheid	1	De kap van de sleepeenheid plaatsen.
11	Geen onderdelen vereist	–	De aanwezige drijfriemkap, de beugel en het uitwerpkanaal verwijderen.

Procedure	Omschrijving	Hoeveelheid	Gebruik
12	Blazerpoelie	1	De blazerpoelie monteren.
	Riemkapbeugel	1	
	Plaatmoer	1	
	Slotbout (1/4" x 3/4")	2	
	Borgmoer (1/4")	2	
	Borgmoer (3/8")	3	
	Blazerpoelie	1	
	Borgmoer (3/4")	1	
	Ring	1	
	Poeliebeugel	1	
13	Schot	1	Het schot monteren.
	Slotbout (5/16" x 7/8")	1	
	Flensmoer (5/16")	1	
	Slotbout (3/8" x 7/8")	2	
	Flensmoer (3/8")	2	
14	Blazer	1	De blazer monteren.
	Draaipen	1	
	Rolpen (3/16" x 7/8")	1	
15	Kap van blazerriem	1	De blazerriem, de veer en de kap van de blazerriem monteren.
	Dekselknop	1	
16	Bovenste buis	1	De afvoerbuizen monteren.
	Onderste buis	1	
	Bout (nr. 10 x 3/4")	3	
	Borgmoer (nr. 10)	3	
	Ring (7/32")	3	
17	Geen onderdelen vereist	–	De parkeerrem afstellen.
18	Geen onderdelen vereist	–	De bandenspanning controleren.

Opmerking: Bepaal vanuit de normale bedieningspositie de linker- en rechterzijde van de machine.

1

De machine voorbereiden

Geen onderdelen vereist

Procedure

1. Parkeer de machine op een horizontaal oppervlak.
2. Zet de rijhendels in de VERGRENDELDE NEUTRAALSTAND.
3. Stel de parkeerrem in werking.
4. Zet de motor af en verwijder het sleuteltje.

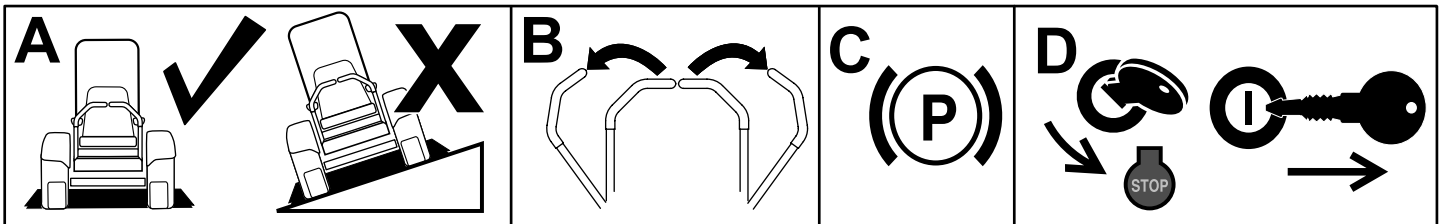

g037289
g037289

Figuur 5

2

De pen van de rolbeugel monteren

Benodigde onderdelen voor deze stap:

2	Pen van rolbeugel
2	Bout (nr. 10 x 3/4")
2	Ring (nr. 10)

Procedure

1. Gebruik een boor nr. 18 of met een diameter van 0,17" om het gat voor het verbindingskoord in de rolbeugel uit te boren (Figuur 6).

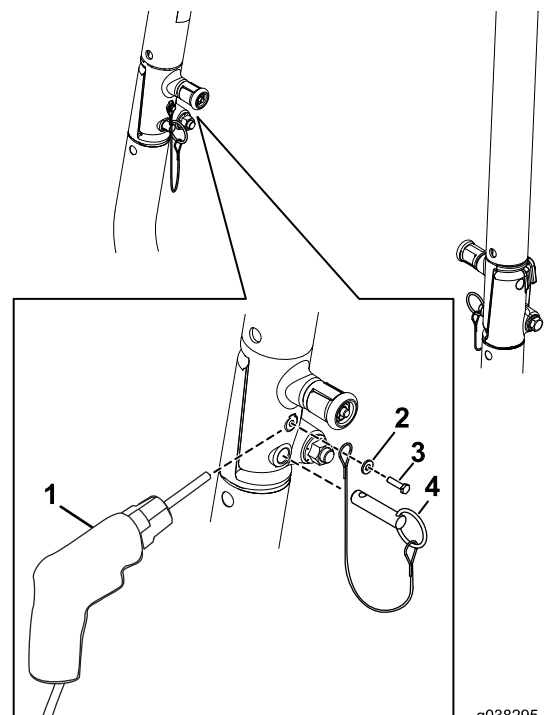

g038295

g038295

Figuur 6

1. Boor nr. 18 (met een diameter van 0,17")
2. Ring (nr. 10)
3. Zelftappende schroef (nr. 10 x 3/4")
4. Pen van rolbeugel

2. Gebruik de zelftappende schroef (nr. 10 x $\frac{3}{4}$ ") en de ring om de pen van de rolbeugel aan weerszijden van de rolbeugel te bevestigen (Figuur 6).
3. Steek de pen van de rolbeugel in de opening van de rolbeugel (Figuur 6).

3

De gewichtenset monteren

Benodigde onderdelen voor deze stap:

2	Gewicht
2	Kanaalplaat
2	Plaat
2	Plaat met lipjes
4	Bout ($\frac{3}{8}$ " x $2\frac{1}{2}$ ")
4	Moer ($\frac{3}{8}$ ")
2	Plat gewicht

Procedure

1. Gebruik de bouten ($\frac{3}{8}$ " x $2\frac{1}{2}$ ") en moeren om de platen aan het gewicht te bevestigen (Figuur 7).

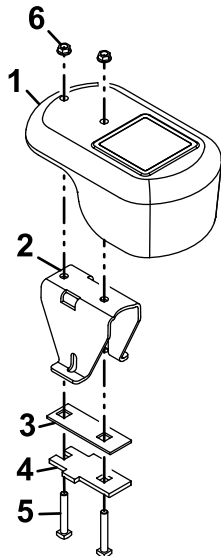

Figuur 7

g185955

1. Gewicht
2. Kanaalplaat
3. Plaat
4. Plaat met lipjes
5. Bout ($\frac{3}{8}$ " x $2\frac{1}{2}$ ")
6. Moer ($\frac{3}{8}$ ")

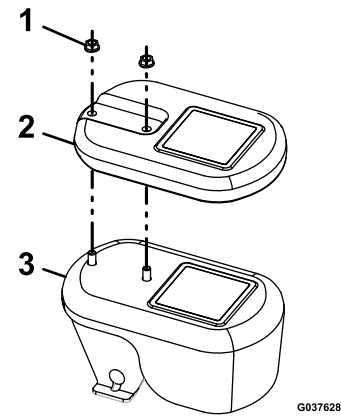

Figuur 8

G037628

g037628

1. Moer ($\frac{3}{8}$ ")
2. Plat gewicht
3. Gewicht

3. Gebruik de knop, ring en slotbout ($\frac{3}{8}$ " x $3\frac{1}{2}$ ") om aan elke zwenkwielarm een zwenkwielgewicht te bevestigen (Figuur 9).

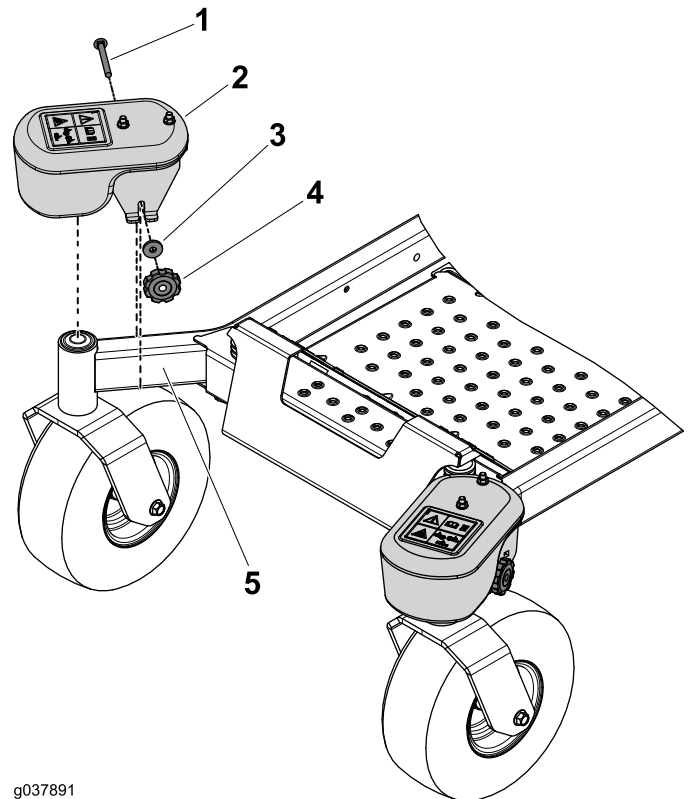

g037891

g037891

Figuur 9

1. Slotbout ($\frac{3}{8}$ " x $3\frac{1}{2}$ ")
2. Gewicht
3. Ring
4. Knop
5. Zwenkwielarm

2. Bevestig het plat gewicht aan het gewicht voor een machine met een maaidek van 122 cm (Figuur 8).

4

De steun van de vanger monteren (indien van toepassing)

Benodigde onderdelen voor deze stap:

1	Steun van vanger, links
1	Steun van vanger, rechts
1	Steunbeugel, links
1	Steunbeugel, rechts
4	Bout (5/16" x 3")
2	Bout (3/8" x 1")
4	Flensmoer (5/16")
2	Flensmoer (3/8")
6	Ring

Procedure

1. Verwijder de bouten en moeren waarmee de bovenste lijst aan de machine bevestigd is (Figuur 10).

Opmerking: Voer deze stap niet uit op een machine uit de 1500 serie.

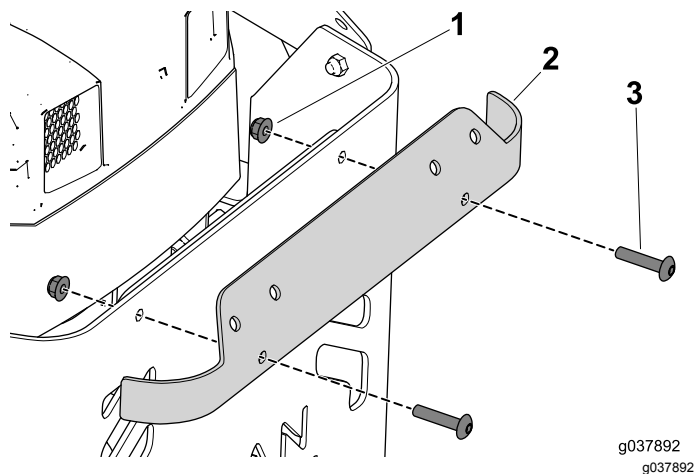

Figuur 10

g037892
g037892

1. Flensmoer
2. Bovenste lijst
3. Bout

2. Verwijder de bouten en moeren waarmee de linkerkant van de achterkap aan het frame bevestigd is (Figuur 11).

Opmerking: Voer de volgende procedure uit aan 1 zijde van de machine en vervolgens aan de andere.

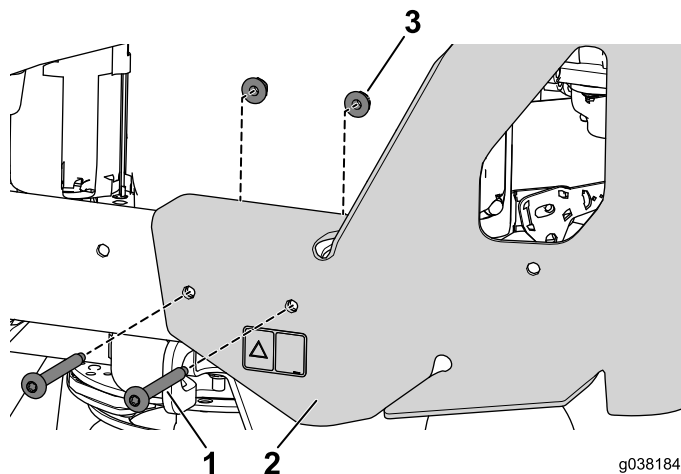

g038184
g038184

Figuur 11

1. Bevestigingsbout van de achterkap
2. Achterkap
3. Flensmoer, bevestiging van de achterkap

3. Breng de gaten in de steunbeugel op één lijn met de openingen in het frame (Figuur 12).

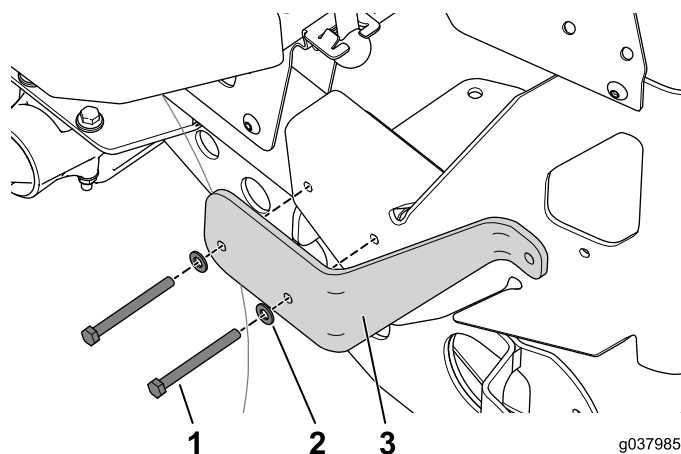

g037985
g037985

Figuur 12

1. Bout (5/16" x 3/4")
2. Ring
3. Steunbeugel

4. Breng de 2 bouten (5/16" x 3/4") met ringen aan in de openingen (Figuur 12).

Opmerking: Monteer de flensmoeren nu nog niet.

5. Monteer losjes de bout (1"), ring en flensmoer waarmee de grasvangerbeugel bevestigd wordt aan de transmissiebeugel (Figuur 13).

5

De beugels van de grasvanger monteren

Benodigde onderdelen voor deze stap:

2	Beugel van grasvanger
4	Bout ($\frac{3}{8}$ " x 1")
4	Ring
4	Flensmoer ($\frac{3}{8}$ ")

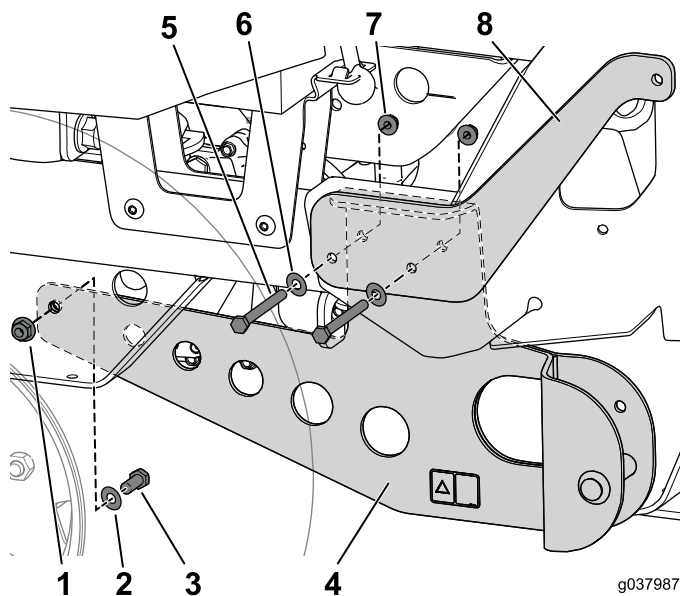

Figuur 13

1. Flensmoer ($\frac{3}{8}$ ")
2. Ring
3. Bout ($\frac{3}{8}$ " x 1")
4. Grasvangerbeugel
5. Bout ($\frac{5}{16}$ " x $3\frac{1}{4}$ ")
6. Ring
7. Flensmoer ($\frac{5}{16}$ ")
8. Steunbeugel

6. Breng de gaten in de beugel van de grasvanger op één lijn met de 2 bouten die u eerder aangebracht hebt, en bevestig met de 2 flensmoeren (Figuur 13).
7. Draai al het aangebrachte bevestigingsmateriaal vast.
8. Herhaal de bovenstaande stappen aan de andere kant van de machine.

Procedure

1. Gebruik de 2 bouten ($\frac{3}{8}$ " x 1") 2 ringen en 2 moeren om de beugel van de grasvanger aan de machine te bevestigen (Figuur 14).

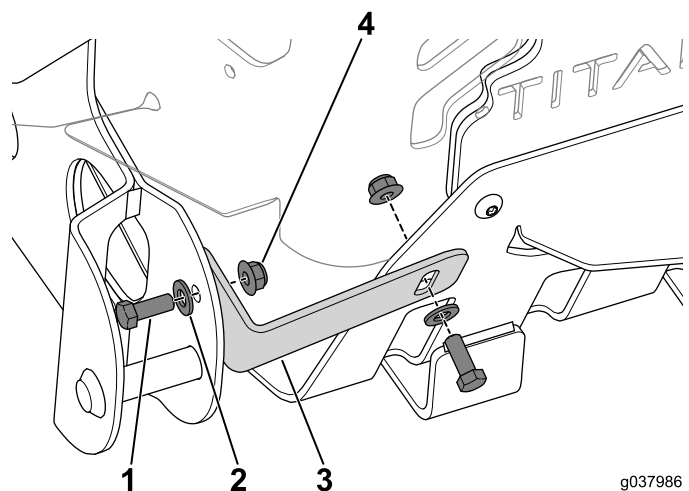

Figuur 14

1. Bout ($\frac{3}{8}$ " x 1")
2. Ring
3. Beugel van grasvanger
4. Flensmoer ($\frac{3}{8}$ ")

2. Herhaal de bovenstaande stappen aan de andere kant van de machine.

6

De steun van de transmissie monteren

Benodigde onderdelen voor deze stap:

1	Steun van transmissie
---	-----------------------

Procedure

1. Verwijder en bewaar de 2 flensmoeren van de steunbouten op de linker- en rechtertransmissie (Figuur 15).

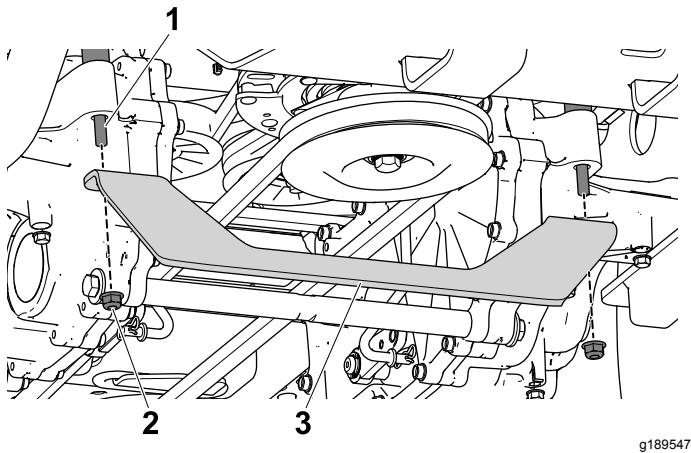

Figuur 15

1. Steunbout
2. Flensmoer
3. Steun van transmissie

2. Breng de beugel op één lijn met de steunbouten en bevestig ze met de 2 flensmoeren die u in de vorige stap verwijderd hebt (Figuur 15).

7

De dwarsbeugel monteren

Benodigde onderdelen voor deze stap:

1	Dwarsbeugel
2	Bout (5/16" x 1¼")
2	Flensmoer (5/16")
2	Ring (¾")

Procedure

1. Monteer de 2 bouten (5/8" x 1¼"), ringen en flensmoeren losjes om de dwarsbeugel op de steunbeugel aan te brengen (Figuur 16).

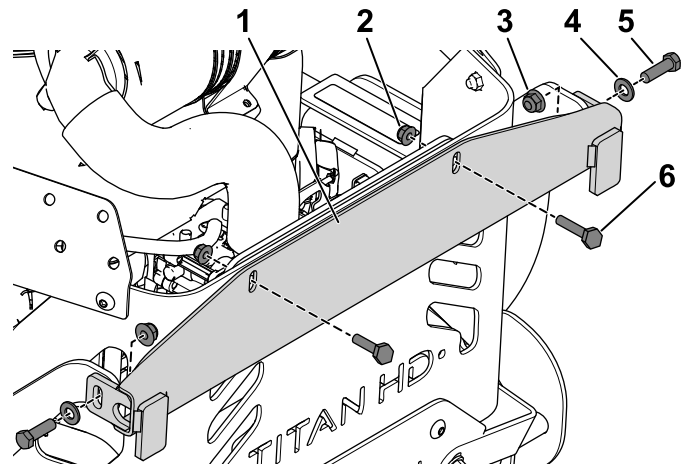

Figuur 16

1. Dwarsbeugel
2. Flensmoer (5/16")
3. Flensmoer (5/8")
4. Ring (¾")
5. Bout (5/8" x 1¼")
6. Bout (5/16" x 1¼")

2. Monteer de bout (5/16" x 1¼") en flensmoer (5/16") losjes om de dwarsbeugel op de achterkap aan te brengen (Figuur 16).

Opmerking: Laat het bevestigingsmateriaal van de dwarsbeugel los zitten tot u het frame van de grasvanger uitlijnt.

8

Het frame van de grasvanger monteren

Benodigde onderdelen voor deze stap:

1	Steun van grasvanger
2	Borgpen

Procedure

1. Breng het frame van de grasvanger aan rond de draaipennen van de steunbeugel en draai het naar voren (Figuur 17).

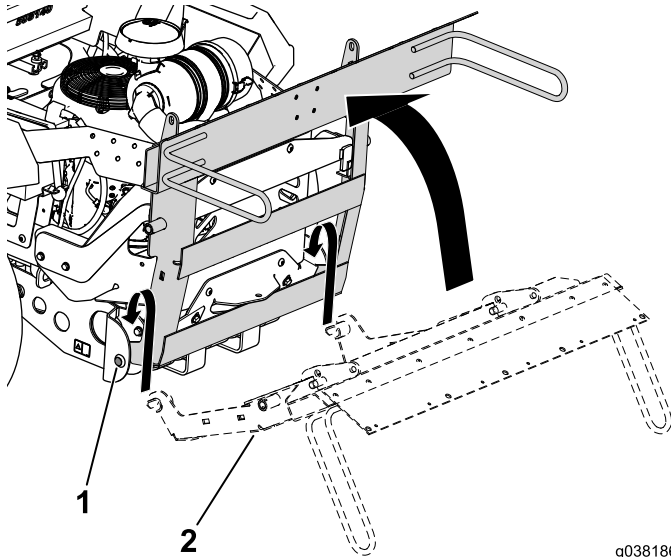

Figuur 17

g038186
g038186

1. Draaipen
2. Frame van grasvanger

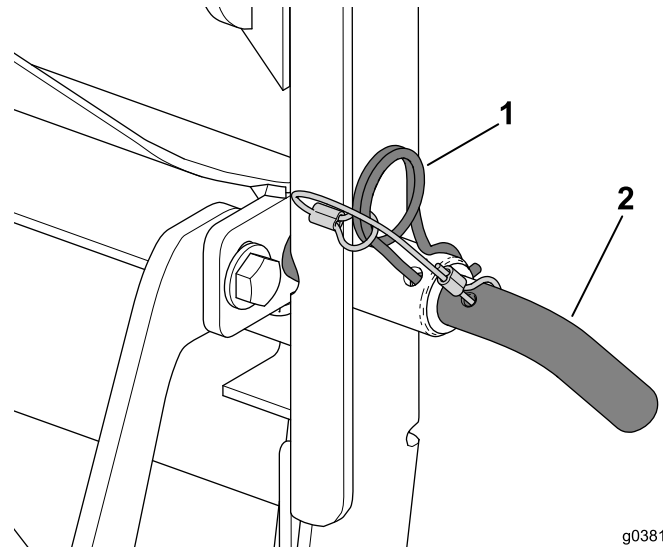

g038187
g038187

Figuur 18

1. Borgpen
2. Vergrendelpen

3. Bevestig de borgpen met de vergrendelpen (Figuur 18).
4. Zet alle losse bevestigingselementen vast.

2. Steek de borgpen door het frame van de grasvanger en de dwarsbeugel (Figuur 18).

Opmerking: Mogelijk moet u het bevestigingsmateriaal losdraaien om de vergrendelpen met de opening uit te lijnen.

9

De grasvangers monteren

Benodigde onderdelen voor deze stap:

2	Grasvangerken
---	---------------

Procedure

1. Haak de grasvanger aan het frame van de grasvanger (Figuur 19).

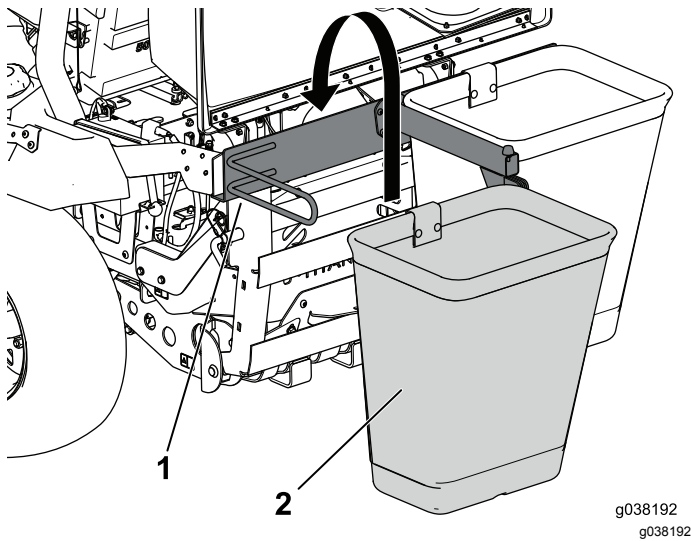

Figuur 19

1. Frame van grasvanger
2. Graszak

2. Sluit de grasvangerkap en vergrendel deze.

10

De kap van de sleepeenheid plaatsen

Benodigde onderdelen voor deze stap:

1	Kap van sleepeenheid
---	----------------------

Procedure

1. Breng een smeermiddel aan op de nippel van de kap van de sleepeenheid.
2. Breng de kap van de sleepeenheid aan op de sleepeenheid en druk de kap vast (Figuur 20).

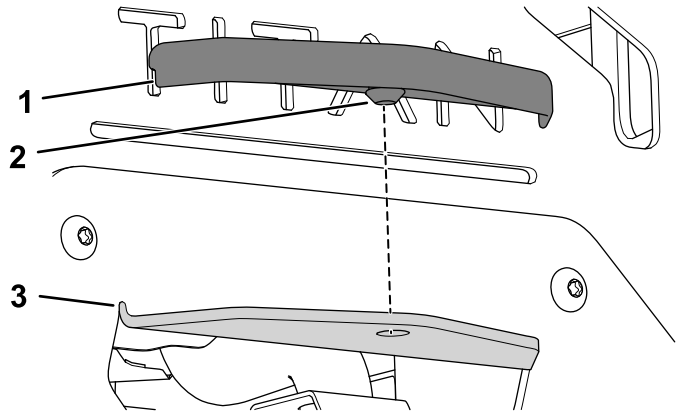

Figuur 20

1. Kap van sleepeenheid
2. Nippel
3. Sleepeenheid

11

De aanwezige drijfriemkap, de beugel en het uitwerpkanaal verwijderen.

Geen onderdelen vereist

Procedure

Opmerking: Maak schoon rond de drijfriemkap voordat u deze verwijdert.

1. Breng het maaidek omlaag naar de laagste maaistand.
2. Verwijder de rechterdrijfriemkap (Figuur 21).

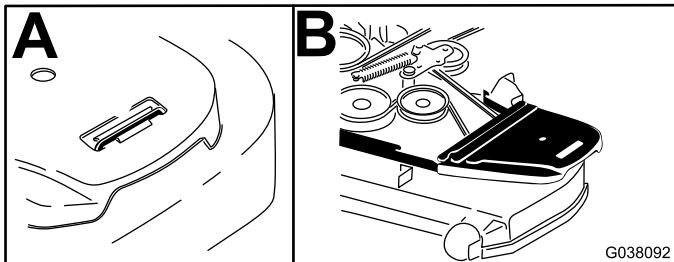

Figuur 21

3. Verwijder de rechterdrijfriemkap, 2 ringen (enkel maaidekken van 152 cm), en 2 flensmoeren van het maaidek (Figuur 22).

Opmerking: Bewaar het bevestigingsmateriaal dat u in deze procedure verwijderd hebt zodat u het bij de hand hebt voor conversie.

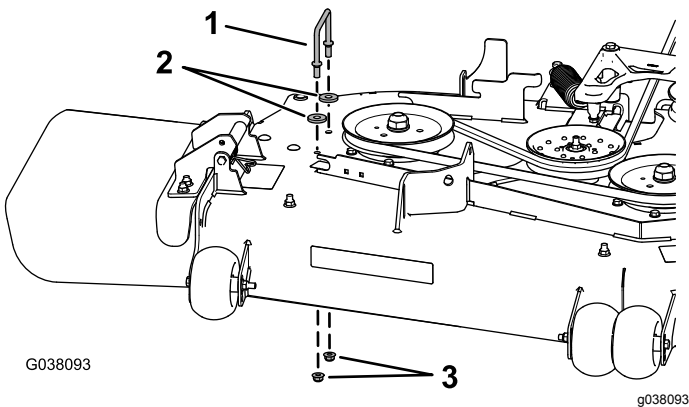

Figuur 22

1. Rechterdrijfriemkap
2. Ringen – alleen op een maaidek van 152 cm
3. Flensmoeren

4. Verwijder de borgmoer, bout, veer en afstandsstuk waarmee de grasgeleider vastzit op de draaibeugels (Figuur 23).

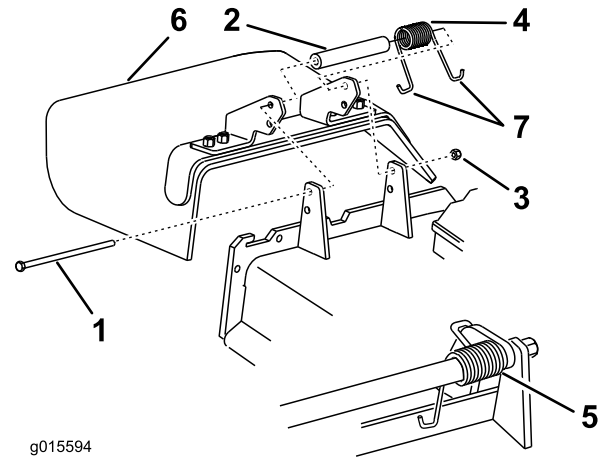

Figuur 23

1. Bout
2. Afstandsstuk
3. Borgmoer
4. Veer
5. Gemonteerde veer
6. Grasgeleider
7. J-vormig haakuiteinde van veer

5. Verwijder de grasgeleider (Figuur 23).

12

De blazerpoelie en riemkapbeugel monteren

Benodigde onderdelen voor deze stap:

1	Blazerpoelie
1	Riemkapbeugel
1	Plaatmoer
2	Slotbout (1/4" x 3/4")
2	Borgmoer (1/4")
3	Borgmoer (3/8")
1	Blazerpoelie
1	Borgmoer (3/4")
1	Ring
1	Poeliebeugel

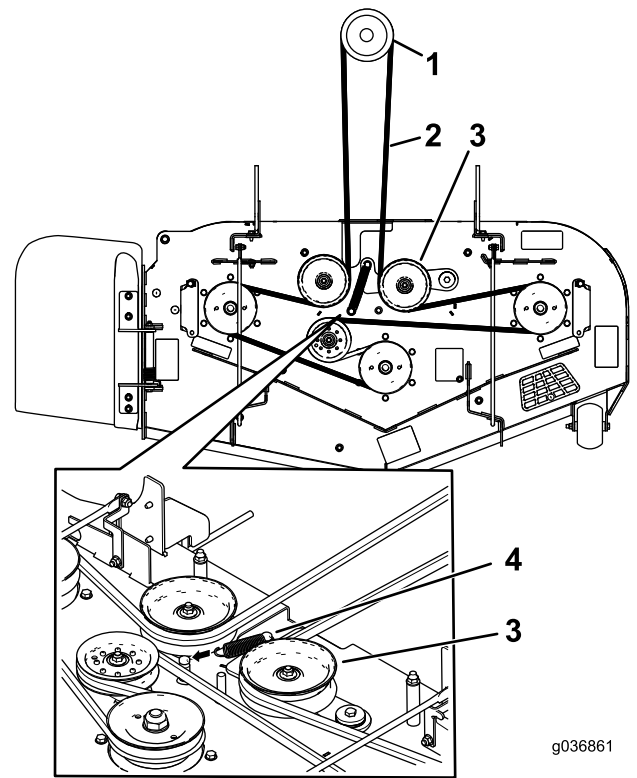

g036861

g036861

Figuur 24

Modellen 78433, 78434, 78435, 78401, 78402 en 78403

- | | |
|-----------------------------|---------------------------|
| 1. Koppelingspoelie | 3. Veerbelaste spanpoelie |
| 2. Aandrijfriem van maaidek | 4. Veer |

Procedure

1. Haal de veerspanning van de veerbelaste spanpoelie van de de machine; zie [Figuur 24](#) of [Figuur 26](#).

Opmerking: Voor maaidekken uit de serie 1500 en 2000 gebruikt u de veerverwijderaar (Toro onderdeelnr. 92-5771) om de veer van de maaidekstang te verwijderen ([Figuur 25](#)).

Opmerking: Voor maaidekken uit de serie 2500 zet u een ratelsleutel in de vierkante opening in de arm van de spanpoelie om de druk van de veer te halen ([Figuur 26](#)).

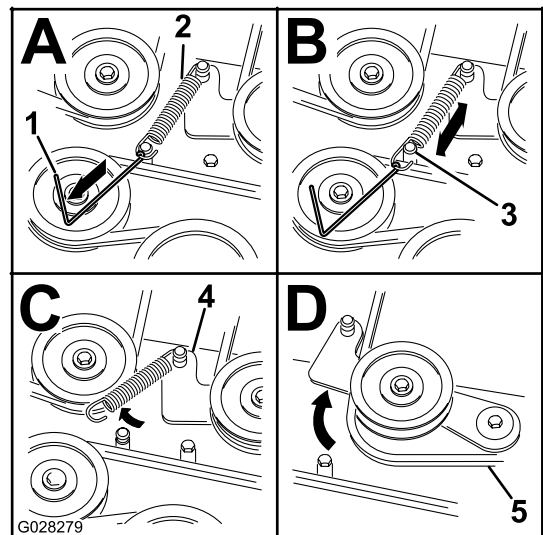

G028279

g028279

Figuur 25

Modellen 78433, 78434, 78435, 78401, 78402 en 78403

- | | |
|--|-----------------------------|
| 1. Veerverwijderaar (Toro onderdeelnummer 92-5771) | 4. Arm van spanpoelie |
| 2. Spanpoelieveer | 5. Aandrijfriem van maaidek |
| 3. Maaidekstang | |

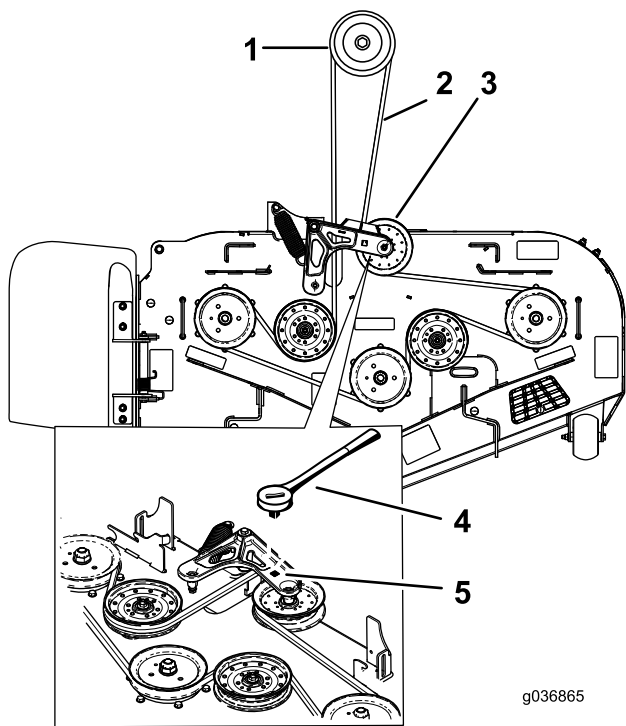

Figuur 26

Modellen 78436, 78437, 78438, 78404, 78405 en 78406

- | | |
|-----------------------------|---|
| 1. Koppelingspoelie | 4. Ratelsleutel |
| 2. Aandrijfriem van maaidek | 5. Vierkante opening in de arm van de poelie (voor de ratelsleutel) |
| 3. Veerbelaste spanpoelie | |

2. Verwijder de riem van de maaidekpoelie aan de rechterkant.
3. Hou de spilas tegen met een sleutel ($1\frac{1}{2}$ ") wanneer u de borgmoer ($\frac{3}{4}$ ") en ring van de as verwijdert (Figuur 27).

Opmerking: Bewaar de borgmoer ($\frac{3}{4}$ ") en de ring voor blazermodellen 78436, 78437, 78438, 78404, 78405 en 78406.

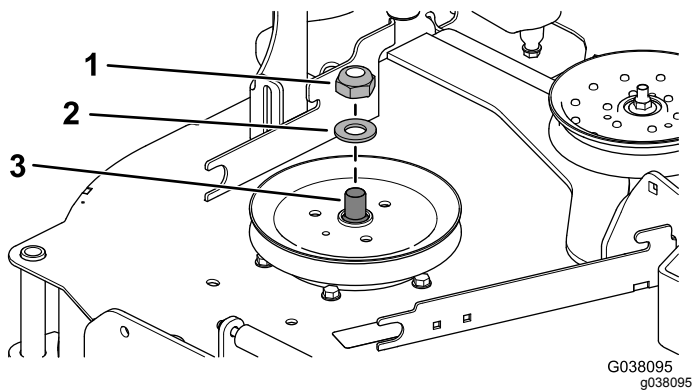

Figuur 27

- | | |
|---------------------------------|------------------|
| 1. Borgmoer ($\frac{3}{4}$ ") | 3. Rechterspilas |
| 2. Ring | |

4. Hou de spilas tegen met een sleutel ($1\frac{1}{2}$ ") wanneer u de dubbele poelie op de rechterspilas monteert.

- Voor **blazermodellen 78433, 78434, 78435, 78401, 78402 en 78403** voert u de volgende procedure uit:

- A. Gebruik de borgmoer ($\frac{3}{4}$ ") en ring om de nieuwe dubbele poelie aan de rechter spilas te bevestigen (Figuur 28).
- B. Draai de borgmoer ($\frac{3}{4}$ ") vast met een torsie van 176 tot 217 N·m.

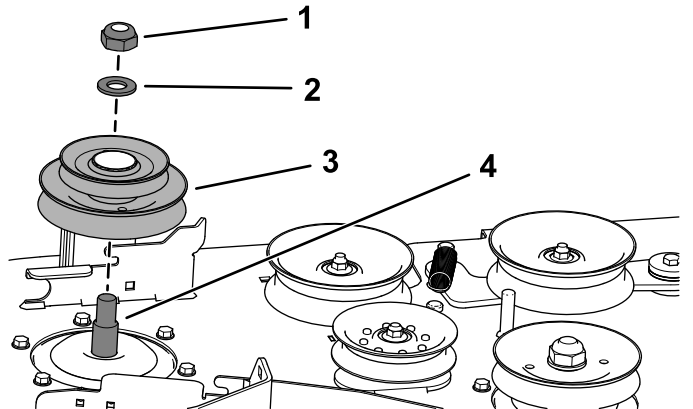

Figuur 28

- | | |
|---------------------------------|-------------------|
| 1. Borgmoer ($\frac{3}{4}$ ") | 3. Dubbele poelie |
| 2. Ring | 4. Rechterspilas |

- Voor **blazermodellen 78436, 78437, 78438, 78404, 78405 en 78406** voert u de volgende procedure uit:

- A. Steek de schroefbouts op de poeliebevestiging door de openingen in de maaidekpoelie (Figuur 29).
- B. Gebruik de borgmoer ($\frac{3}{4}$ ") en ring die u bewaard hebt om de maaidekpoelie aan de spilas te bevestigen (Figuur 29).
- C. Draai de borgmoer ($\frac{3}{4}$ ") vast met een torsie van 176 tot 217 N·m.
- D. Plaats de poelie van de blazer op de schroefbouts en monteer losjes de borgmoer (Figuur 29).
- E. Draai de poelie van de blazer rechtson tot ze stopt.
- F. Draai de 3 borgmoeren vast met een torsie van 18 N·m.

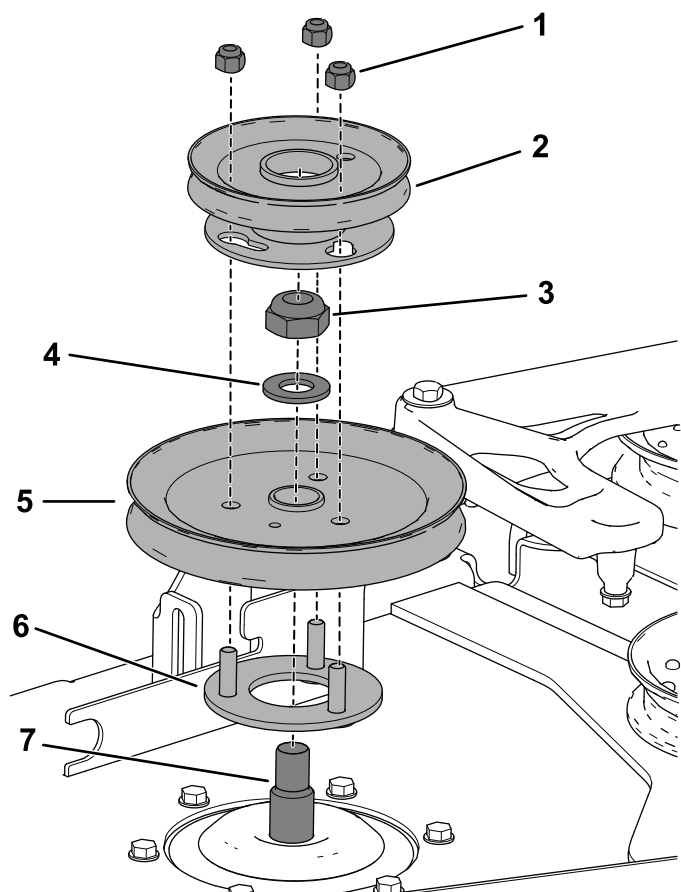

Figuur 29

g188637

- | | |
|-------------------------------|----------------------------|
| 1. Borgmoer ($\frac{3}{8}$ " | 5. Bestaande maaidekpoelie |
| 2. Poelie van blazer | 6. Poeliebeugel |
| 3. Borgmoer ($\frac{3}{4}$ " | 7. Rechterspilas |
| 4. Ring | |

5. Draai de mesbout vast met een torsie van 115 tot 149 N·m.
6. Plaats de drijfriem van het maaidek rond de onderste poelie van de dubbele poelie (Figuur 30).

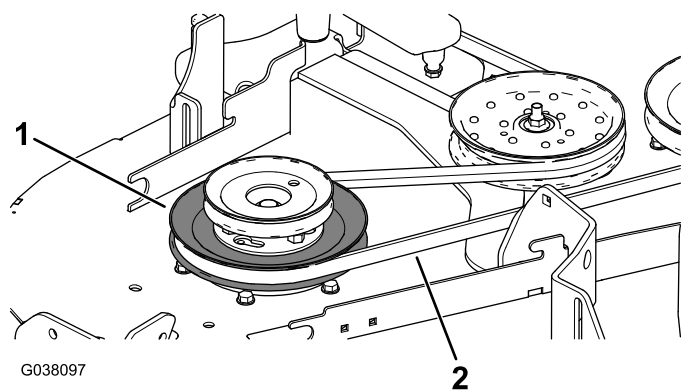

Figuur 30

g038097

- | | |
|--------------------|--------------------------|
| 1. Onderste poelie | 2. Drijfriem van maaidek |
|--------------------|--------------------------|

7. Monteer de riemkapbeugel op het maaidek; gebruik 2 slotbouten ($\frac{1}{4}$ " x $\frac{3}{4}$ ") en 2 borgmoeren ($\frac{1}{4}$ ") zoals in [Figuur 31](#).
8. Monteer de plaatmoer op de riemkapbeugel ([Figuur 31](#)).

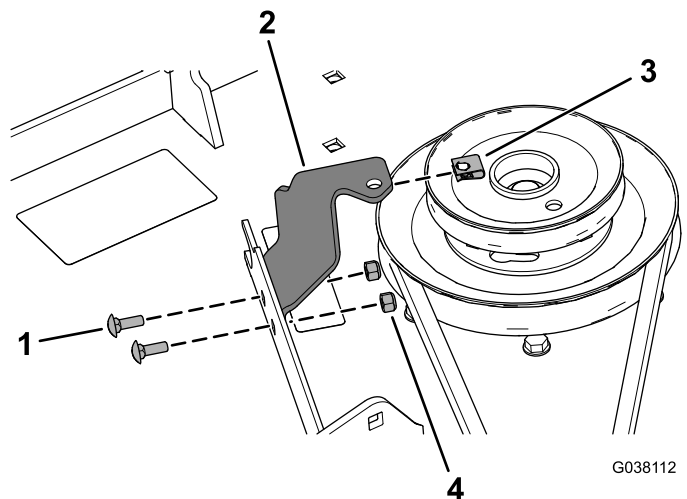

Figuur 31

G038112

g038112

- | | |
|---|---------------------------------|
| 1. Slotbout ($\frac{1}{4}$ " x $\frac{3}{4}$ ") | 3. Plaatmoer |
| 2. Riemkapbeugel | 4. Borgmoer ($\frac{1}{4}$ ") |

9. Leg de drijfriem van het maaidek rond de veerbelaste spanpoelie ([Figuur 24](#) of [Figuur 26](#)).
10. Gebruik de veerverwijderaar (Toro onderdeelnr. 92-5771) om de veer aan de veerbelaste spanpoelie te bevestigen.

13

Het schot monteren

Benodigde onderdelen voor deze stap:

1	Schot
1	Slotbout (5/16" x 7/8")
1	Flensmoer (5/16")
2	Slotbout (3/8" x 7/8")
2	Flensmoer (3/8")

Procedure

1. Verwijder de 2 aanwezige flensmoeren (3/8") en 2 slotbouten (3/8" x 7/8") van het maaidek (Figuur 32).

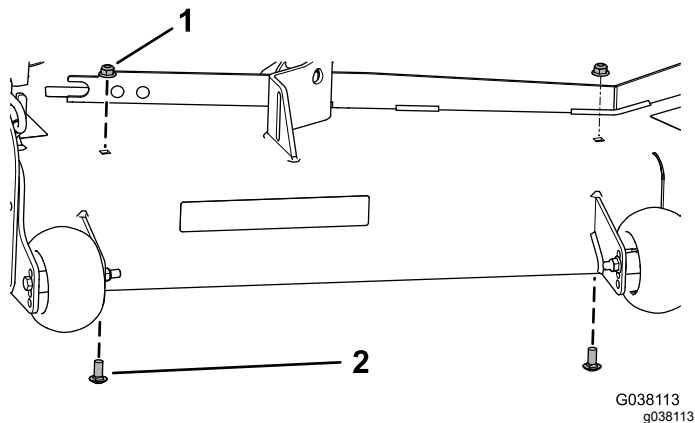

Figuur 32

1. Flensmoer (3/8")
2. Slotbout (3/8" x 7/8")

2. Monteer het schot met de slotbout (5/16" x 7/8"), flensmoer (5/16"), 2 slotbouten (3/8" x 7/8") en 2 flensmoeren (3/8") zoals in Figuur 33.

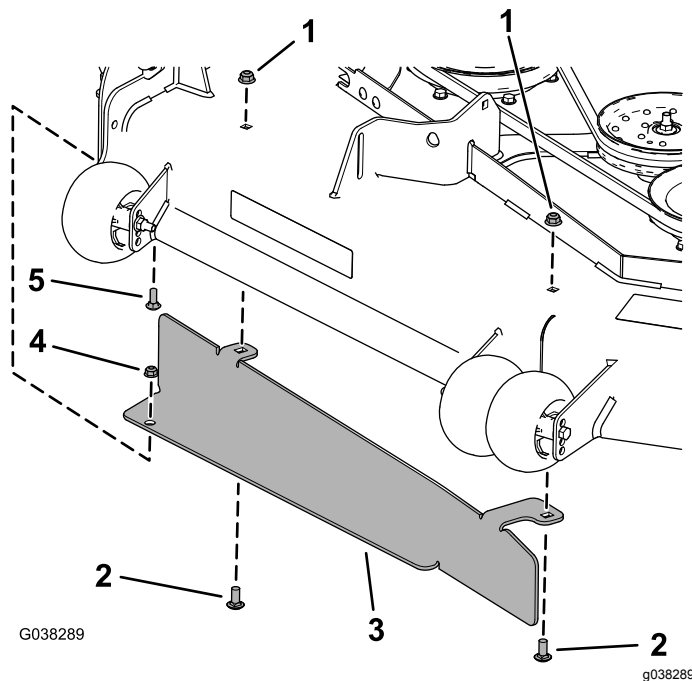

Figuur 33

1. Flensmoer (3/8")
2. Slotbout (3/8" x 7/8")
3. Schot
4. Flensmoer (5/16")
5. Slotbout (5/16" x 7/8")

14

De blazer monteren

Benodigde onderdelen voor deze stap:

1	Blazer
1	Draaipen
1	Rolpen (3/16" x 7/8")

Blazermodellen 78433-78438

Zorg ervoor dat de draaipen op de juiste plaats in de blazer bevestigd is (Figuur 34).

- Als u een maaidek van 122 of 132 cm hebt, breng de draaipen dan aan in het voorste gat (Figuur 34).
- Als u een maaidek van 152 cm hebt, breng de draaipen dan aan in het achterste gat (Figuur 34).

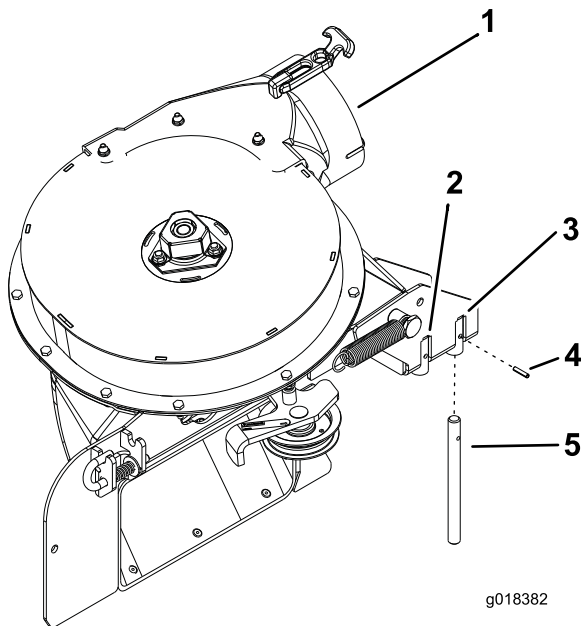

Figuur 34

Blazer voor maaidek van 152 cm afgebeeld

1. Blazer
2. Voorste gat (maaidek van 122 cm en 132 cm)
3. Achterste gat (maaidek van 152"cm)
4. Rolpen (3/16" x 7/8")
5. Draaipen

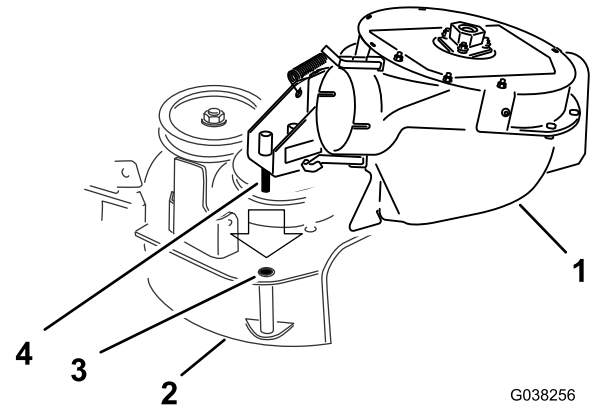

Figuur 35

1. Blazer
2. Maaidek
3. Scharnieropening
4. Scharnierpen van blazer

2. Verwijder de geleidepen of maak ze los (Figuur 35).

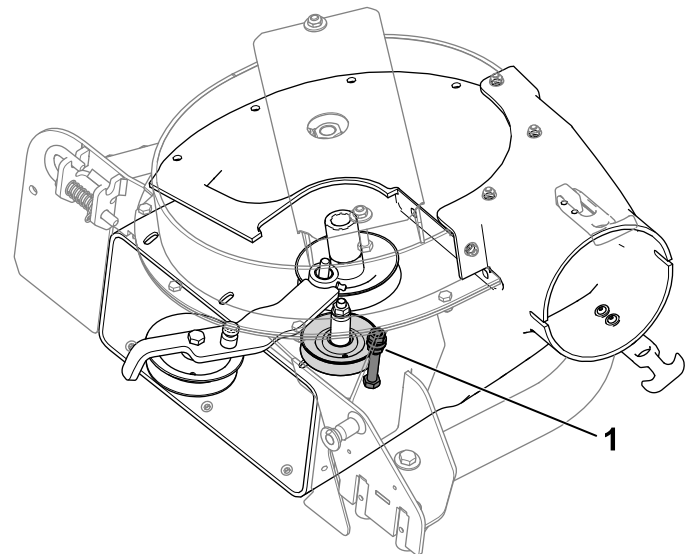

Figuur 36

1. Geleidepen

1. Breng de draaipen van de blazer op één lijn met de opening in het maaidek (Figuur 35).

3. Leg de riem rond de poelies in de blazer (Figuur 37).

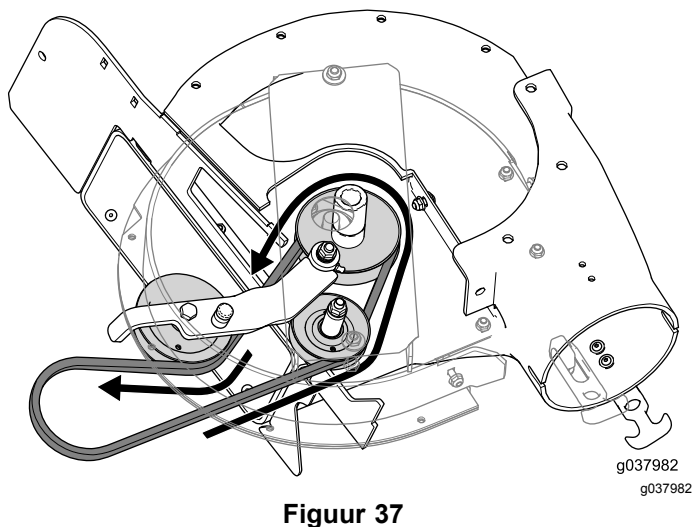

Figuur 37

4. Plaats de geleidepen of maak ze vast (Figuur 37).
5. Laat de blazer zakken en schuif de draaipen in de scharnieropening (Figuur 35).

Opmerking: Zorg ervoor dat de riem in de poelie van de blazer blijft lopen.

6. Beweeg de borgpen van de gesloten naar de open stand (Figuur 38).

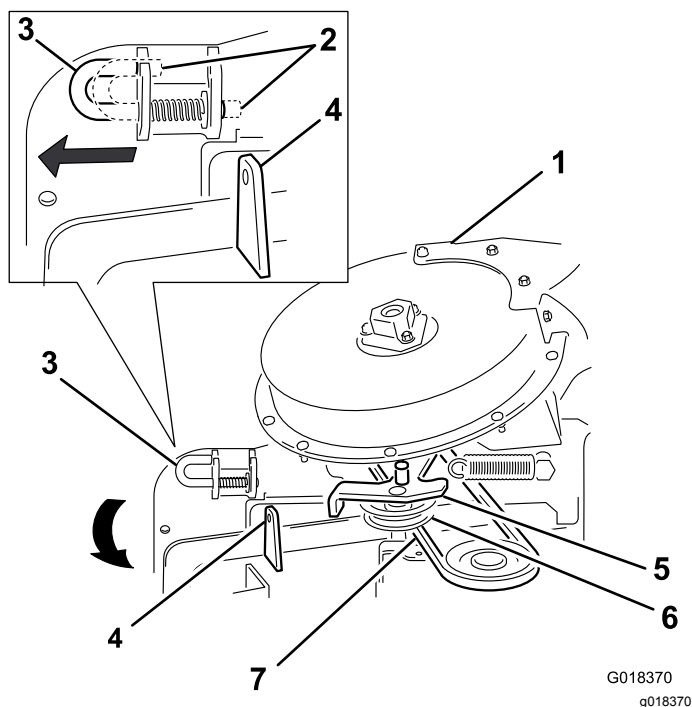

Figuur 38

- | | |
|---------------------------------|-------------------------------|
| 1. Blazer | 5. Draaibeugel van spanpoelie |
| 2. Borgpen (vergrendelde stand) | 6. Spanpoelie |
| 3. Borgpen (open stand) | 7. Riem (onder de spanpoelie) |
| 4. Buishouder | |

7. Sluit de blazer en breng de borgpen op één lijn met het gat in de buishouder (Figuur 38).
8. Zet de borgpen in de vergrendelde stand.

Opmerking: Zorg ervoor dat de borgpen uit het gat in de buishouder steekt.

Opmerking: Zorg ervoor dat de vergrendeling de blazer stevig tegen het maaidek houdt, maar nog wel met de hand kan worden losgemaakt.

Blazermodellen 78401-78406

Zorg ervoor dat de draaipen op de juiste plaats in de blazer bevestigd is (Figuur 39).

- Als u een maaidek van 122 of 132 cm hebt, breng de draaipen dan aan in het voorste gat (Figuur 39).
- Als u een maaidek van 152 cm hebt, breng de draaipen dan aan in het achterste gat (Figuur 39).

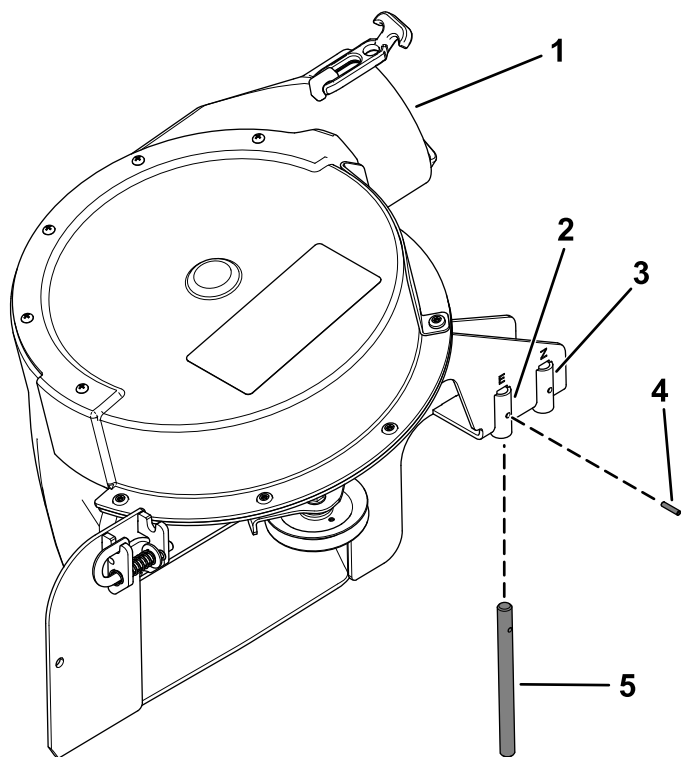

g309297

Figuur 39

Blazer voor maaidek van 122 cm en 132 cm afgebeeld

- | | |
|---|-------------|
| 1. Blazer | 4. Draaipen |
| 2. Voorste gat (maaidek van 122 cm en 132 cm) | 5. Rolpen |
| 3. Achterste gat (maaidek van 152"cm) | |

1. Breng de draaipen van de blazer op één lijn met de opening in het maaidek ([Figuur 40](#)).

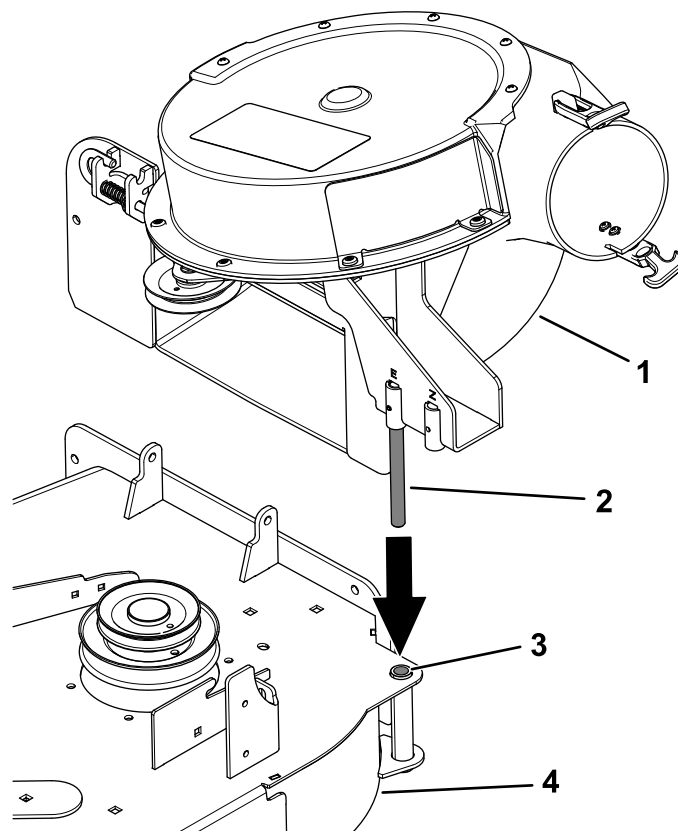

g309295

Figuur 40

- | | |
|----------------------------|---------------------|
| 1. Blazer | 3. Scharnieropening |
| 2. Scharnierpen van blazer | 4. Maaidek |

2. Leg de riem rond de poelies in de blazer ([Figuur 41](#)).

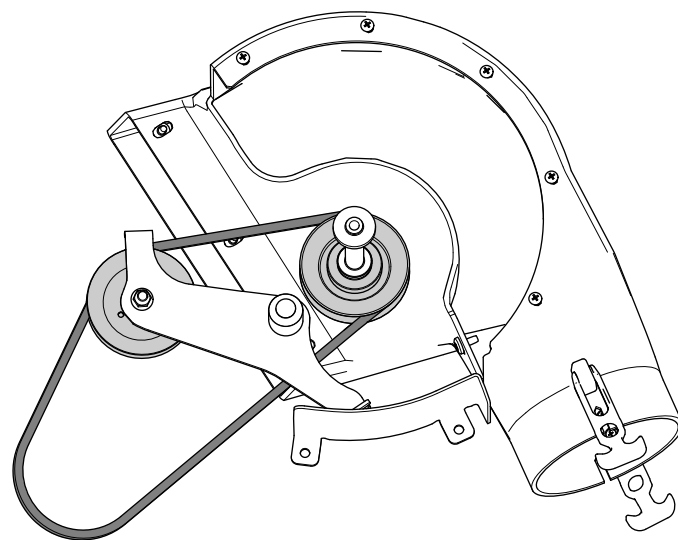

g309298

Figuur 41

- Laat de blazer zakken en schuif de draaipen in de scharnieropening (Figuur 40).

Opmerking: Zorg ervoor dat de riem in de poelie van de blazer blijft lopen.

- Beweeg de borgpen van de gesloten naar de open stand (Figuur 42).

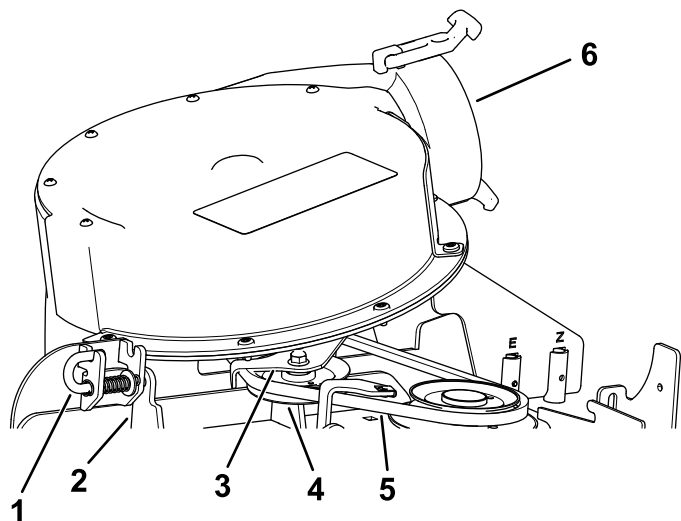

Figuur 42

- | | |
|-------------------------------|-------------------------------|
| 1. Vergrendelpen | 4. Spanpoelie |
| 2. Buishouder | 5. Riem (onder de spanpoelie) |
| 3. Draaibeugel van spanpoelie | 6. Blazer |

- Sluit de blazer en breng de borgpen op één lijn met het gat in de buishouder (Figuur 42).
- Zet de borgpen in de vergrendelde stand.

Opmerking: Zorg ervoor dat de borgpen uit het gat in de buishouder steekt.

Opmerking: Zorg ervoor dat de vergrendeling de blazer stevig tegen het maaidek houdt, maar nog wel met de hand kan worden losgemaakt.

15

De blazerriem, de veer en de kap van de blazerriem monteren

Benodigde onderdelen voor deze stap:

1	Kap van blazerriem
1	Dekselknop

Blazermodellen 78433-78438

- Leg de blazerriem rond de aandrijfpoelie zoals in Figuur 43.

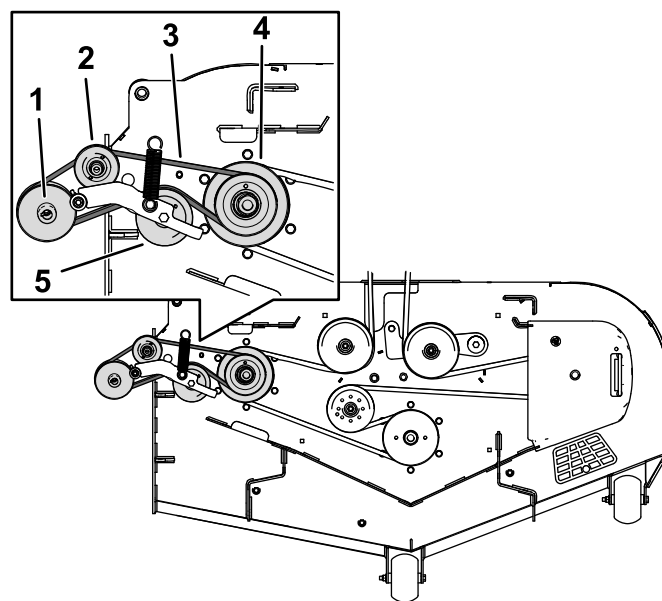

Figuur 43

- | | |
|----------------------|-------------------|
| 1. Poelie van blazer | 4. Aandrijfpoelie |
| 2. Spanpoelie | 5. Spanpoelie |
| 3. Blazerriem | |

- Leid de riem voorlopig onder de spanpoelie (Figuur 44).

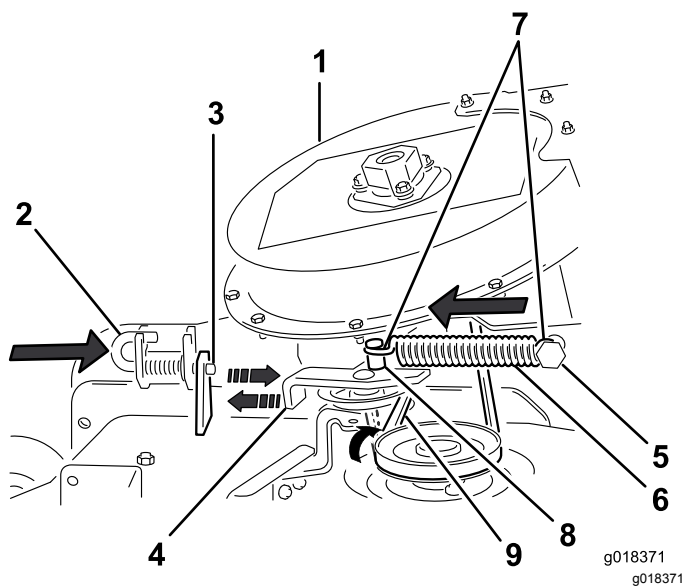

Figuur 44

De spanveer monteren en de riem uitlijnen

- | | |
|---------------------------------|-------------------------------------|
| 1. Blazer | 6. Veer |
| 2. Borgpen (vergrendelde stand) | 7. Stang van spanpoelieveer |
| 3. Buishouder | 8. Veer (haakuiteinde) |
| 4. Draaibeugel van spanpoelie | 9. Riem (uitgelijnd met spanpoelie) |
| 5. Vaste veerstang | |

3. Beweeg de beugel van de spanpoelie naar de vaste veerstang en monteer de veer door de veerhaak uit te lijnen met de veerstang van de spanpoelie (Figuur 44).

Opmerking: Controleer of de veerhaken juist op de veerstangen zijn geplaatst.

4. Trek de veerbelaste spanpoelie weg van de vaste veerstang en leid de riem rond de poelie van het maaidek (Figuur 44).

Opmerking: Zorg ervoor dat de riem op de juiste manier rond de poelie van de blazer is geleid.

5. Monteer de kap van de blazerriem over de blazerriem en bevestig de kap van de blazerriem met de riemknop (Figuur 45).

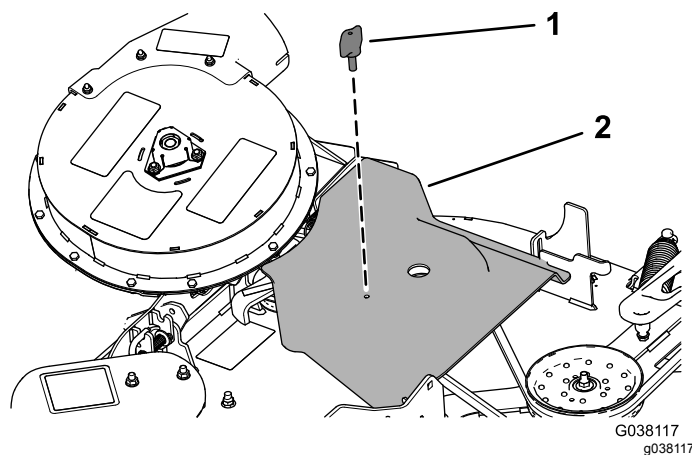

Figuur 45

- | | |
|---------------|-----------------------|
| 1. Dekselknop | 2. Kap van blazerriem |
|---------------|-----------------------|

Blazermodellen 78401-78406

1. Trek de veerbelaste spanpoelie terug en leid de blazerriem rond de aandrijfpoelie (Figuur 46).

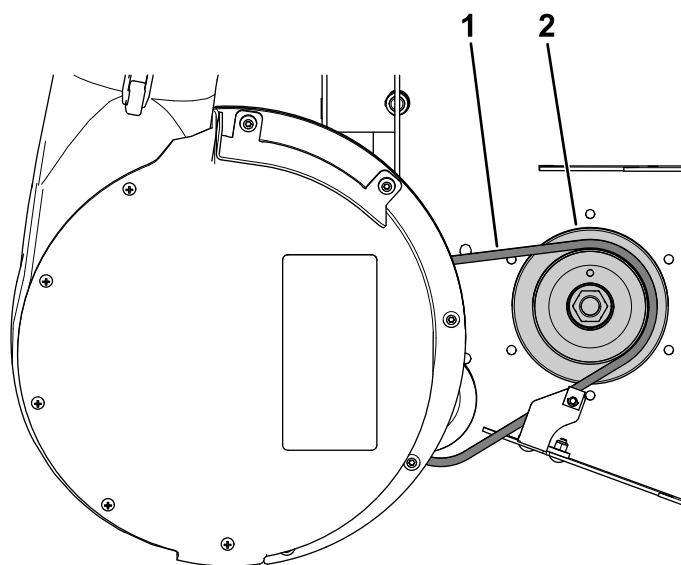

Figuur 46

- | | |
|---------------|-------------------|
| 1. Blazerriem | 2. Aandrijfpoelie |
|---------------|-------------------|

2. Monteer de kap van de blazerriem over de blazerriem en bevestig de kap van de blazerriem met de knop (Figuur 47).

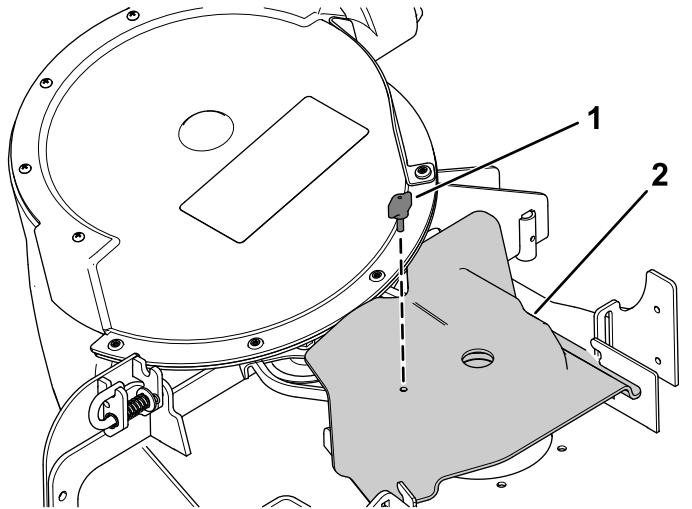

Figuur 47

g309587

1. Knop
2. Riemkap

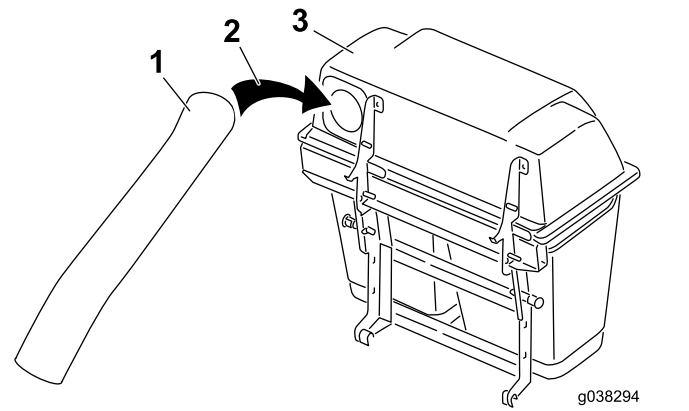

g038294
g038294

Figuur 48

1. Bovenste buis
2. Opening van grasvanger
3. Kap van grasvanger

6. Plaats het kuiltje in de bovenste buis precies in het midden tussen de schroeven en bevestig de hopperafdichting aan de hopper (Figuur 49).

Opmerking: De hopperafdichting moet uit de kap van de grasvanger steken.

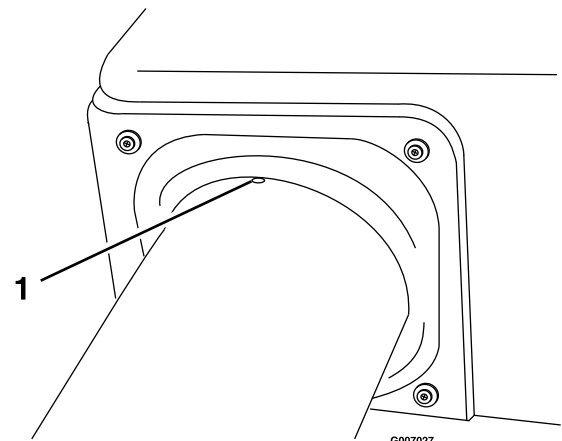

g007027

g007027

Figuur 49

1. Kuiltje

16

De afvoerbuizen monteren

Benodigde onderdelen voor deze stap:

1	Bovenste buis
1	Onderste buis
3	Bout (nr. 10 x 3/4")
3	Borgmoer (nr. 10)
3	Ring (7/32")

Procedure

1. Schakel de aftakas uit en stel de parkeerrem in werking.
2. Zet de motor af, verwijder het contactsleuteltje en wacht totdat alle bewegende onderdelen tot stilstand zijn gekomen voordat u de bestuurderspositie verlaat.
3. Breng het maaidek omlaag naar de laagste maaihoogetstand.
4. Verwijder de graszakken om de buis onder de kap te kunnen zien.
5. Steek de bovenste buis in de opening van de grasvanger en trek deze terug zodat de hopperafdichting naar buiten steekt (Figuur 48).

7. Plaats de onderste buis in de bovenste buis (Figuur 50).

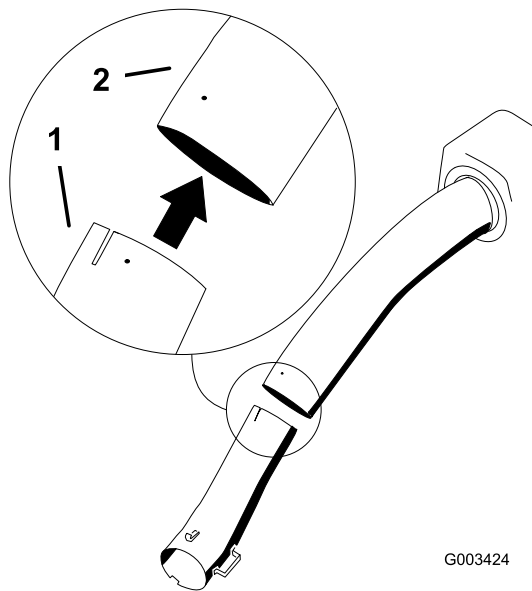

Figuur 50

1. Onderste buis
2. Bovenste buis

8. Schuif de onderste buis op de blazerbehuizing en vergrendel ze aan elkaar (Figuur 51).

Opmerking: Er bevinden zich vergrendelingen aan de bovenzijde en aan de onderzijde van de blazerbehuizing.

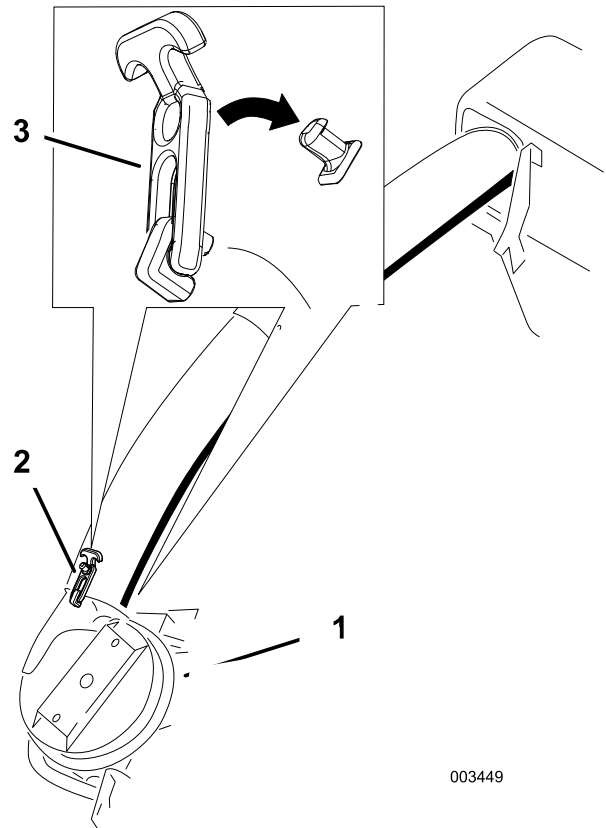

Figuur 51

1. Blazer
2. Onderste buis
3. Vergrendeling (dubbele grasvanger afgebeeld)

9. Zorg ervoor dat het maaidek zich in de laagste maaivoogtestand bevindt.
10. Controleer of het kuiltje in [Figuur 49](#) nog op zijn plaats zit.
11. Gebruik de 3 openingen of afdrukken in de bovenste buis als sjabloon om 3 openingen (met een diameter van 7/32" (6 mm)) te boren op

de plaats waar de bovenste en onderste buis
samenkomen (Figuur 52).

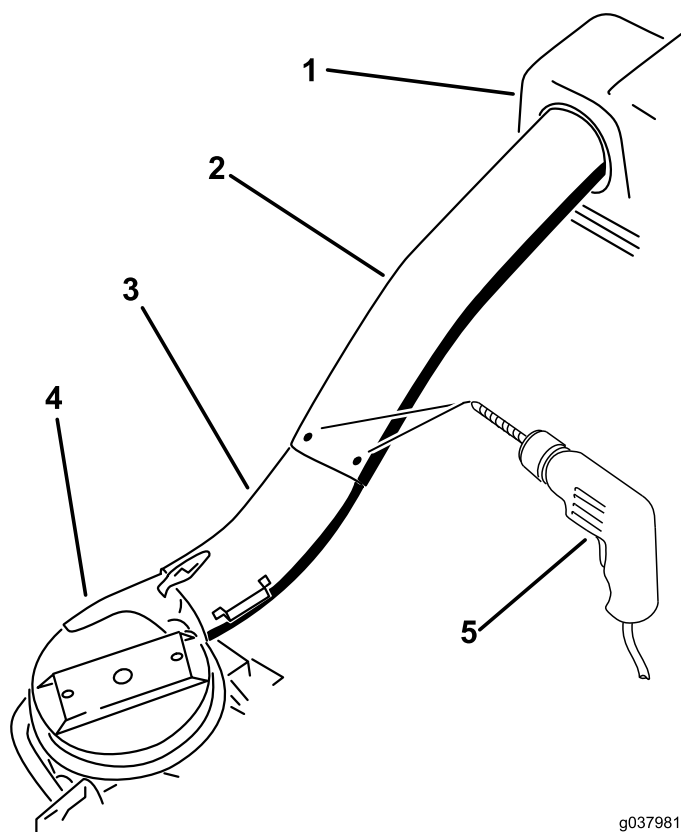

Figuur 52

- | | |
|-----------------------|----------------------|
| 1. Kap van grasvanger | 4. Blazer |
| 2. Bovenste buis | 5. Boorgaten (7/32") |
| 3. Onderste buis | |

g037981
g037981

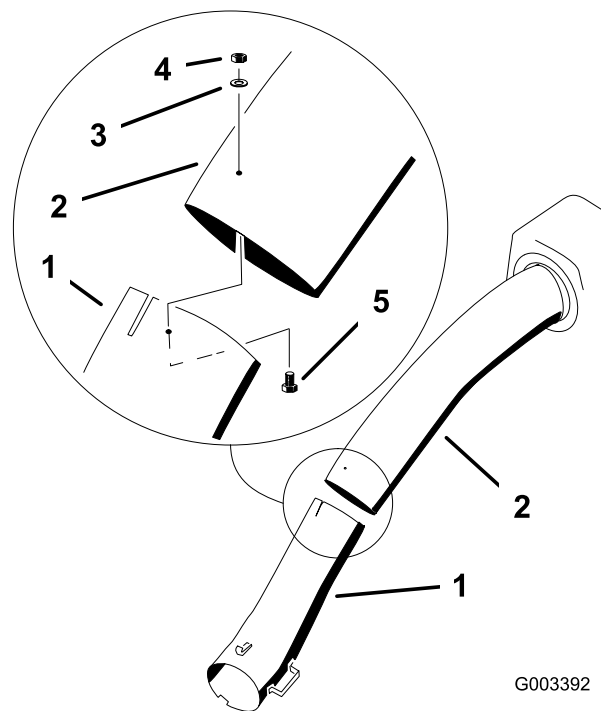

Figuur 53

- | | |
|------------------------|-------------------------|
| 1. Onderste buis | 4. Borgmoer (nr. 10) |
| 2. Bovenste buis | 5. Bout (nr. 10 x 3/4") |
| 3. Platte ring (7/32") | |

G003392

g003392

14. Monteer de onderste buis op de blazerbehuizing en maak vast met de vergrendelingen.

17

De parkeerrem afstellen

Geen onderdelen vereist

Procedure

Controleer of de parkeerrem goed is afgesteld. Raadpleeg uw *Gebruikershandleiding* voor de juiste procedure.

18

De bandenspanning controleren

Geen onderdelen vereist

Procedure

Pas de bandenspanning aan op het extra gewicht.

Opmerking: Dit geldt niet voor semipneumatische banden.

Controleer de bandenspanning in de voorste zwenkwielen en achterwielen en pas deze indien nodig aan (Figuur 54).

Spanning in de achterbanden: 1,38 bar

Spanning in de voorste zwenkwielen: 1,72 bar

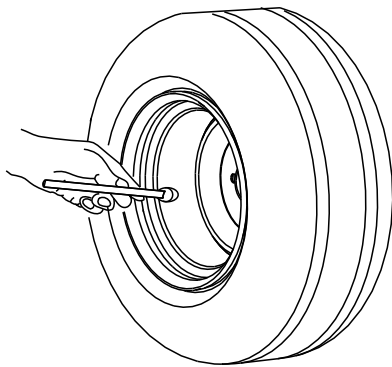

G001055

g001055

Figuur 54

Gebruiksaanwijzing

Opmerking: Bepaal vanuit de normale bedieningspositie de linker- en rechterzijde van de machine.

⚠ WAARSCHUWING

Om lichamelijk letsel te voorkomen, moet u de volgende richtlijnen in acht nemen:

- Zorg ervoor dat u bekend bent met alle gebruiksaanwijzingen en veiligheidsinstructies in de *Gebruikershandleiding* voor de maaimachine voordat u dit werktuig gaat gebruiken.
- Verwijder nooit de afvoerbuis, zakken, het bovenstuk van de grasvanger of het uitwerpkanal terwijl de motor loopt.
- Zet altijd de motor af en wacht totdat alle bewegende delen tot stilstand gekomen zijn voordat u een verstopping uit het vangstelsel verwijdert.
- Verricht nooit onderhouds- of reparatiewerkzaamheden terwijl de motor loopt.

⚠ WAARSCHUWING

Zonder aangebrachte grasgeleider, buizen of complete grasvanger kunnen u of anderen in aanraking komen met het maaiemes of uitgeworpen voorwerpen. Contact met het draaiende maaiemes en uitgeworpen voorwerpen kan lichamelijk of dodelijk letsel veroorzaken.

- Monteer altijd de grasgeleiders als u het grasvangsysteem verwijdert en als u overschakelt op zijafvoer.
- Een beschadigde grasgeleider moet direct worden vervangen. De grasgeleider voert maaisel af naar het gazon.
- Steek nooit handen of voeten onder het maaidek.
- Probeer nooit het afvoersysteem of de maaimessen te reinigen zonder eerst de aftakas uit te schakelen en het contactsleuteltje naar de stand Uit te draaien. Verwijder verder het contactsleuteltje en trek de bougiekabel van de bougie(s).
- Zet de motor uit voordat u de afvoertunnel ontstopt.

Graszakken leegmaken

⚠ WAARSCHUWING

Afval zoals bladeren, gras of struiken kunnen vlam vatten. Brand in het motorgedeelte kan letsel en materiële schade veroorzaken.

- Zorg ervoor dat er zich geen vuil rond de motor en de geluiddemper verzamelt.
- Pas op dat er bij het openen van de klep van de grasvanger geen afval op de motor en de geluiddemper valt.
- Laat de motor afkoelen voordat u de machine stalt.

De graszakken kunnen zwaar worden als ze vol zijn. Ga voorzichtig te werk als u een volle graszak optilt of leegmaakt.

1. Parkeer de machine op een horizontaal oppervlak en schakel de messchakelaar uit.
2. Zet de rijhendels naar buiten in de vergrendelde neutraalstand, schakel de motor uit, verwijder het contactsleuteltje, stel de parkeerrem in werking en wacht totdat alle bewegende

delen tot stilstand zijn gekomen voordat u de bestuurdersstoel verlaat.

3. Koppel de vergrendeling van de grasvanger los.
4. Open de kap van de grasvanger.
5. Druk het maaisel in de graszakken samen. Til de graszak met beide handen omhoog en haak deze los van de beugel.
6. Pak de handgreep aan de onderzijde van de graszak vast en kantel de graszak om deze te legen (Figuur 55).

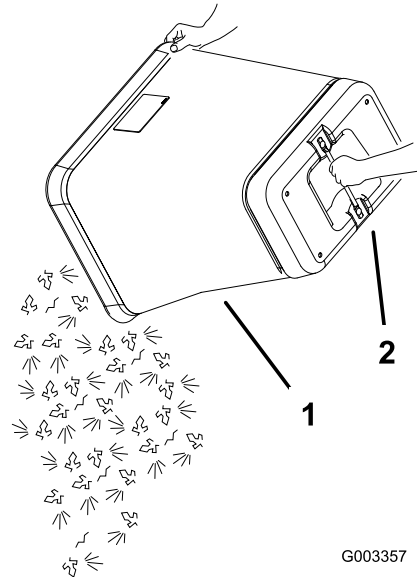

G003357

g003357

Figuur 55

1. Graszak
2. Handgreep onderzijde

7. Steek het lipje van de graszak in de inkeping in het frame van de grasvanger.
8. Breng de kap omlaag over de graszakken.
9. Vergrendel de kap van de grasvanger.

Verstoppen verwijderen uit het grasvangsysteem

⚠ WAARSCHUWING

Tijdens het gebruik van de grasvanger draait de blazer en deze kan uw handen of vingers verwonden of amputeren.

- Voordat u de blazer verstelt, schoonmaakt, repareert of inspecteert, of de afvoertunnel deblokkeert, moet u de motor uitschakelen, wachten totdat alle bewegende delen tot stilstand zijn gekomen en het sleuteltje verwijderen.
 - Controleer of de draai-indicator gestopt is.
 - Gebruik een stok in plaats van uw handen om een verstopping uit de blazer of slang te verwijderen.
 - Houd uw handen en voeten uit de buurt van bewegende onderdelen. Stel de machine niet af terwijl de motor loopt.
1. Schakel de aftakas uit en stel de parkeerrem in werking.
 2. Zet de motor af, verwijder het contactsleuteltje en wacht totdat alle bewegende onderdelen tot stilstand zijn gekomen voordat u de bestuurderspositie verlaat.
 3. Maak de zakken leeg.
 4. Ontgrendel de onderste buis.
 5. Verwijder de buizen van de grasvanger.
 6. Gebruik een stok of een soortgelijk voorwerp om de verstopping uit de buizen te verwijderen.
- Opmerking:** In de meeste gevallen kan het vuil uit de buizen worden geschud.
7. Als de blazer verstopt is, ontgrendel dan de blazer van de grasvanger, verwijder de riem en klap hem open.
 8. Gebruik een stok of een soortgelijk voorwerp in plaats van uw handen om een verstopping uit de blazer te verwijderen.
 9. Breng het gehele grasvangsysteem aan voordat u het maaien hervat.

De grasvanger verwijderen

⚠ WAARSCHUWING

De onderdelen rond de motor zijn heet als de machine heeft gewerkt. Aanraken van hete onderdelen kan brandwonden veroorzaken.

- Raak nooit de hete onderdelen van de motor aan.
 - Laat de motor afkoelen voordat u de grasvanger verwijdert.
1. Schakel de aftakas uit.
 2. Zet de motor af, stel de parkeerrem in werking, verwijder het contactsleuteltje en wacht totdat alle bewegende onderdelen tot stilstand zijn gekomen voordat u de bestuurderspositie verlaat.
 3. Koppel de onderste buis los van de blazer en verwijder de buis van de blazer.
 4. Verwijder de buis van de kap van de grasvanger.
 5. Breng het maaidek omlaag naar de laagste maaihogtestand.
 6. Verwijder de knop waarmee de drijfriemkap is bevestigd aan het maaidek.
 7. Verwijder de blazerriem van de poelies van het maaidek.
 8. Open de blazer.
 9. Verwijder de blazer van de draaiopening.
 10. Als u omschakelt naar de zijafvoermodus, zorg er dan voor dat de grasgeleider is gemonteerd en in de werkstand kan worden gezet.
 11. Verwijder de kap en de graszakken.

De machine transporteren

Laat geen gras of vuil in de grasvanger achter terwijl u de machine vervoert.

⚠ GEVAAR

Vervoeren van de machine met gras of vuil in de grasvanger kan schade aan de machine veroorzaken.

Laat geen gras of vuil in de grasvanger achter terwijl u de machine vervoert.

Tips voor bediening en gebruik

Tips voor het opvangen

Rekening houden met de afmetingen van de machine

Denk eraan dat de machine langer en breder is als dit werktuig is gemonteerd. Als u een te scherpe bocht maakt in een besloten ruimte, kunt u de grasvanger beschadigen.

Trimmen

U moet altijd trimmen met de linkerkant van het maaidek. Trim nooit met de rechterkant van het maaidek omdat u dan het uitwerpkanaal van de grasvanger en de afvoerbuis kunt beschadigen.

Maaihoogte

Zorg ervoor dat de maaihoogte van het maaidek niet te laag is, want hoog gras rond het maaidek kan verhinderen dat er lucht onder het maaidek komt en in het vangstelsel stroomt. Als er niet voldoende lucht onder het maaidek komt, zal het vangstelsel verstopt raken.

Maaifrequentie

U moet het gras veelvuldig maaien, vooral als het snel groeit. U moet het gras twee keer maaien als het te lang wordt.

Maaitechniek

Om het gazon een zo fraai mogelijk uiterlijk te geven, moet u het gras maaien in banen die elkaar enigszins overlappen. Dit vermindert de belasting van de motor en beperkt het risico dat het uitwerpkanaal en de afvoerbuis verstopt raken.

Vangsnelheid

Meestal zult u de grasvanger gebruiken met de gashendel van de maaimachine op SNEL en zult u met een normale snelheid rijden. Maar in buitengewoon droge en stoffige omstandigheden zult u wellicht het motortoerental enigszins willen verminderen en de rijsnelheid van de machine verhogen. Het grasvangstelsel kan verstopt raken als u te snel rijdt en het motortoerental te laag is. Op heuvelachtig terrein kan het noodzakelijk zijn de rijsnelheid van de

maaimachine te verminderen. Hierdoor handhaaft u het motortoerental en blijft het vangstelsel efficiënt werken. Maai heuvelafwaarts als dit mogelijk is.

⚠ VOORZICHTIG

Als de grasvanger vol raakt, komt er extra gewicht op de achterkant van de machine. Als u de machine plotseling stopt of start op een heuvel, kunt u de beheersing over het stuur verliezen of de machine kan kantelen.

- **U mag daarom nooit plotseling starten of stoppen bij het op- en afrijden van een helling. Start de machine nooit hellingopwaarts.**
- **Als u de machine stopt terwijl u hellingopwaarts rijdt, moet u de aftakas uitschakelen. Rij dan langzaam hellingafwaarts.**
- **Verander niet plotseling de rijrichting of de snelheid op hellingen.**
- **Gebruik de maaimachine nooit zonder grasvanger als de voorgewichten nog op de machine zitten.**

Lang gras opvangen

Extreem lang gras is zwaar en wordt mogelijk niet volledig de graszakken in geblazen. Als dit gebeurt, kunnen de afvoerbuis en het uitwerpkanaal verstopt raken. Om verstopping van het vangstelsel te voorkomen, moet u het gras bij een hoge maaistand maaien; vervolgens zet u het maaidek lager in de normale maaistand en kunt u de grasvanger weer gebruiken.

Nat gras opvangen

Wij adviseren u het gras altijd te maaien als het droog is, omdat het gazon dan een keurig uiterlijk krijgt. Als u nat gras maait, moet u de conventionele zijafvoer van het maaidek gebruiken. Als het maaisel een paar uur later droog is, monteert u de complete grasvanger en zuigt u het maaisel op.

Tekenen van verstopping

Als u het gras opvangt, zal normaliter een geringe hoeveelheid maaisel worden uitgeblazen aan de voorzijde van het maaidek. Indien er een buitensporige hoeveelheid maaisel wordt uitgeblazen, duidt dit erop dat de zakken vol zijn of dat het systeem is verstopt.

Onderhoud

Opmerking: Bepaal vanuit de normale bedieningspositie de linker- en rechterzijde van de machine.

Aanbevolen onderhoudsschema

Onderhoudsinterval	Onderhoudsprocedure
Na de eerste 8 bedrijfsuren	<ul style="list-style-type: none">• De riem van de blazer inspecteren.• De grasvanger controleren.
Na de eerste 10 bedrijfsuren	<ul style="list-style-type: none">• De grasvanger controleren
Bij elk gebruik of dagelijks	<ul style="list-style-type: none">• Reinig het scherm van de kap.• Reinig de grasvanger.
Om de 25 bedrijfsuren	<ul style="list-style-type: none">• De riem van de blazer inspecteren.
Om de 50 bedrijfsuren	<ul style="list-style-type: none">• De arm van de spanpoelie smeren (uitsluitend voor blazermodellen 78433-78438).
Om de 100 bedrijfsuren	<ul style="list-style-type: none">• De grasvanger controleren.
Vóór de stalling	<ul style="list-style-type: none">• De grasvanger controleren

⚠ WAARSCHUWING

Als u het sleuteltje in het contact laat, bestaat de kans dat iemand de motor per ongeluk start waardoor u en andere omstanders ernstig letsel kunnen oplopen.

Haal het sleuteltje uit het contact en maak de bougiekabel los voordat u onderhoudswerkzaamheden uitvoert aan de machine. Druk de kabel opzij, zodat deze niet onbedoeld contact kan maken met de bougie.

⚠ WAARSCHUWING

Motoren kunnen tijdens het gebruik heet worden. Aanraking met hete oppervlakken kan brandwonden veroorzaken.

Laat motoren en vooral de geluiddemper afkoelen voordat u ze aanraakt.

⚠ WAARSCHUWING

Afval zoals bladeren, gras of struiken kunnen vlam vatten. Brand in het motorgedeelte kan letsel en materiële schade veroorzaken.

- Zorg ervoor dat er zich geen vuil rond de motor en de geluiddemper verzamelt.
- Pas op dat er bij het openen van de klep van de grasvanger geen afval op de motor en de geluiddemper valt.
- Laat de motor afkoelen voordat u de machine stalt.

Het scherm van de kap reinigen.

Onderhoudsinterval: Bij elk gebruik of dagelijks

De schermen moeten voor elk gebruik worden gereinigd.

1. Parkeer de machine op een horizontaal oppervlak.
2. Zet de messchakelaar uit, stel de parkeerrem in werking en zet de rijkhendels naar buiten in de VERGRENDELDE NEUTRAALSTAND.
3. Zet de motor af en haal het sleuteltje uit het contact.
4. Open de kap van de grasvanger.
5. Verwijder het vuil van het scherm.
6. Sluit de kap van de grasvanger.

De grasvanger controleren

Onderhoudsinterval: Na de eerste 10 bedrijfsuren

Vóór de stalling

Controleer de grasvanger na de eerste 10 bedrijfsuren en daarna elke maand.

1. Inspecteer het uitwerpkanaal, de afvoerbuïs en het bovenstuk van de grasvanger. Vervang deze onderdelen als zij gebarsten of gebroken zijn.
2. Draai alle moeren, bouten en schroeven goed aan.
3. Controleer alle bevestigingen en vergrendelingen; vervang deze als zij ontbreken of beschadigd zijn.
4. Controleer de graszakken op slijtage.

⚠ WAARSCHUWING

De bestuurder of omstanders kunnen ernstig letsel oplopen als gevolg van rondvliegende brokstukken of uitgeworpen voorwerpen uit gescheurde, beschadigde of versleten graszakken.

- Controleer de graszakken op gaten, scheuren, slijtage en andere beschadigingen.
- U mag de graszakken niet wassen.
- Als de zak is versleten, moet u een nieuwe graszak plaatsen die verkrijgbaar is bij de fabrikant van deze grasvanger.

Grasvanger en graszakken reinigen

Onderhoudsinterval: Bij elk gebruik of dagelijks

De grasvanger moet dagelijks worden gereinigd.

1. Reinig de binnenzijde en buitenzijde van de kap van de grasvanger, de zakken, de buïs en de onderzijde van het maaidek. Gebruik een mild reinigingsmiddel voor auto's om vuil te verwijderen.
2. Let erop dat u aangekoekt gras van alle onderdelen verwijdert.
3. Laat alle onderdelen na het reinigen goed drogen.

Opmerking: Nadat alle onderdelen gemonteerd zijn, kunt u de machine starten en ongeveer 1 minuut laten lopen om de machine sneller te laten drogen.

De riem van de blazer inspecteren

Onderhoudsinterval: Na de eerste 8 bedrijfsuren

Om de 25 bedrijfsuren

Controleer de riemen op scheuren, gerafelde randen, schroeiplekken of andere schade. Vervang beschadigde riemen.

Riem van blazer vervangen

Blazermodellen 78433-78438

1. Schakel de aftakas uit, zet de rijkhendels in de VERGRENDELDE NEUTRAALSTAND en stel de parkeerrem in werking.
2. Zet de motor af, verwijder het contactsleuteltje en wacht totdat alle bewegende onderdelen tot stilstand zijn gekomen voordat u de bestuurderspositie verlaat.
3. Verwijder de riemgeleider of maak deze los (Figuur 56).
4. Trek aan de veerbelaste spanpoelie om de riemspanning te verminderen (Figuur 56).

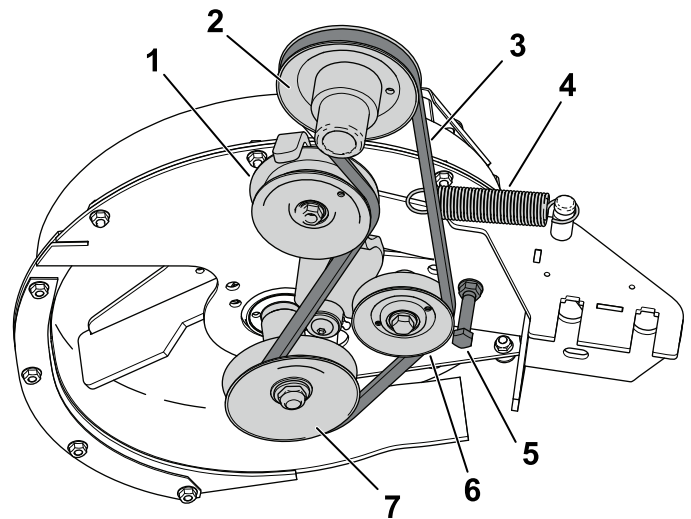

Figuur 56

- | | |
|---------------------------|----------------------|
| 1. Veerbelaste spanpoelie | 5. Riemgeleider |
| 2. Poelie van het maaidek | 6. Spanpoelie |
| 3. Riem | 7. Poelie van blazer |
| 4. Veer | |

5. Verwijder de bestaande blazerriem.
6. Leg de nieuwe riem rond de poelie van de blazer (Figuur 56).

7. Plaats de riemgeleider of maak deze vast (Figuur 56).
8. Bevestig de veer zoals wordt getoond in Figuur 57.

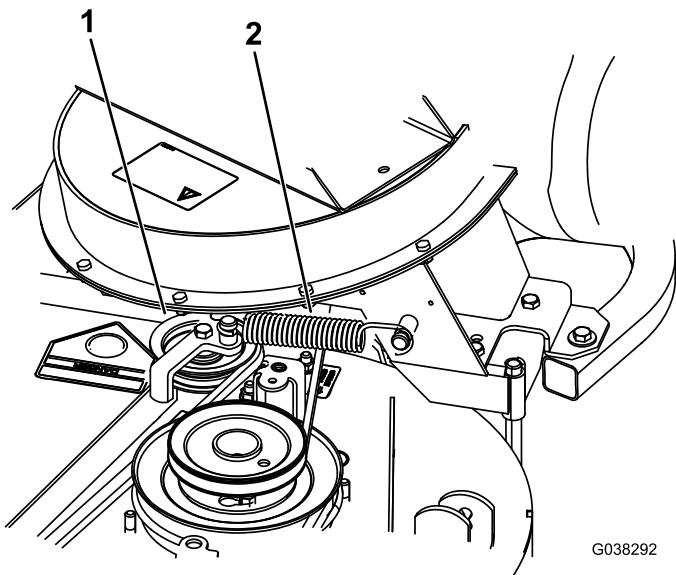

Figuur 57

1. Veerbelaste spanpoelie
2. Veer

9. Monteer de riem op de veerbelaste spanpoelie (Figuur 57).

Blazermodellen 78401-78406

1. Parkeer de machine op een horizontaal oppervlak.
2. Zet de messchakelaar uit, stel de parkeerrem in werking en zet de rijhendels naar buiten in de VERGRENDELDE NEUTRAALSTAND.
3. Zet de motor af en haal het sleuteltje uit het contact.
4. Trek aan de veerbelaste spanpoelie om de riemspanning te verminderen.
5. Verwijder de bestaande blazerriem (Figuur 58 en Figuur 59).

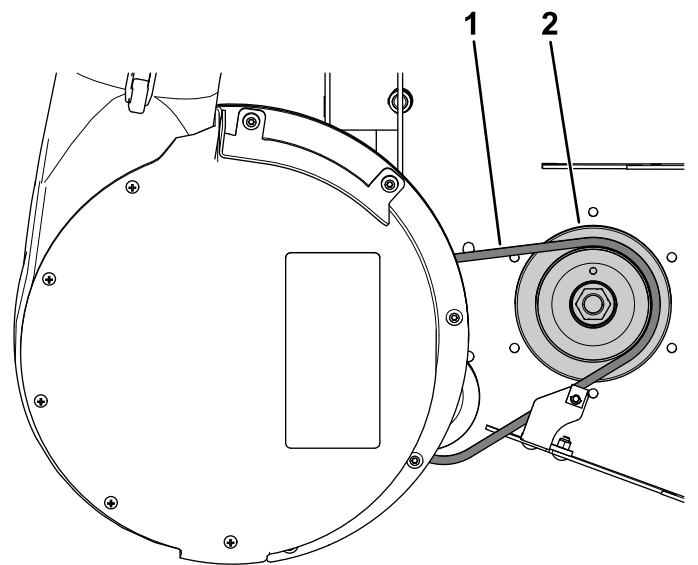

Figuur 58

1. Blazerriem
2. Aandrijfpoelie

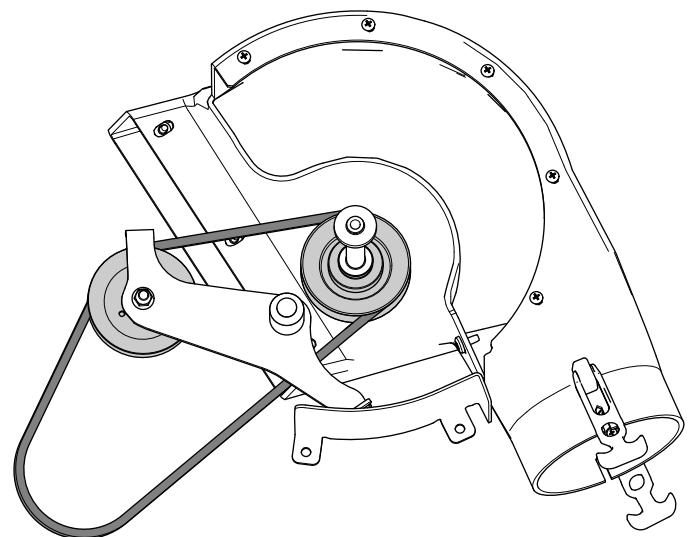

Figuur 59

6. Leg de nieuwe riem rond de poelie van de blazer; zie 15 De blazerriem, de veer en de kap van de blazerriem monteren (bladz. 24).

De arm van de spanpoelie smeren voor blazermodellen 78433-78438

Onderhoudsinterval: Om de 50 bedrijfsuren

Smeer de arm van de spanpoelie (Figuur 60) om de 50 bedrijfsuren.

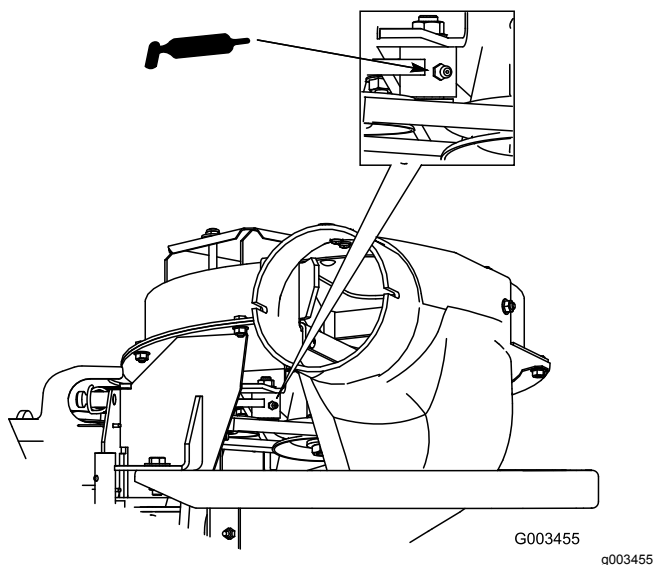

Figuur 60

De grasvanger controleren.

Onderhoudsinterval: Om de 100 bedrijfsuren

Na de eerste 8 bedrijfsuren

1. Schakel de aftakas uit, zet de rijhendels in de VERGRENDELDE NEUTRAALSTAND en stel de parkeerrem in werking.
2. Zet de motor af, verwijder het contactsleuteltje en wacht totdat alle bewegende onderdelen tot stilstand zijn gekomen voordat u de bestuurderspositie verlaat.
3. Controleer de bovenste buis, onderste buis, de kap van de grasvanger en de blazer. Vervang deze onderdelen als zij gebarsten of gebroken zijn.
4. Controleer de graszakken, het frame van de grasvanger en het scherm. Vervang onderdelen die gebarsten of gebroken zijn.
5. Draai alle moeren, bouten en schroeven goed aan.

De maaimessen controleren

1. Controleer de maaimessen regelmatig, en altijd als het mes een vreemd voorwerp heeft geraakt.
2. Als de messen sterk zijn versleten of beschadigd, moet u nieuwe messen monteren. Raadpleeg de *Gebruikershandleiding* van de maaimachine voor het volledige onderhoud van de messen.

Maaimessen kiezen

Bij de meeste maaioomstandigheden zorgen de normale High Lift maaimessen voor de beste prestaties van de grasvanger.

Het Toro Atomic-mes wordt aanbevolen voor het opvangen van bladeren in droge omstandigheden. Als het droog en stoffig is, verminderen Medium Lift of Low Lift maaimessen de hoeveelheid stof en aarde die wordt rondgeblazen, terwijl de luchtstroom voldoende blijft voor de goede werking van de grasvanger.

Neem contact op met een erkende servicedealer voor informatie over de juiste messen in verschillende maaioomstandigheden.

Raadpleeg de *Gebruikershandleiding* van de machine voor meer informatie over het monteren van de messen.

Grasgeleider vervangen

⚠ WAARSCHUWING

Als de uitworpopening niet afgedekt is, kan de machine voorwerpen uitwerpen naar u of naar omstanders; dit kan ernstig letsel veroorzaken. Daarnaast kunt u ook in contact komen met het mes.

- **Gebruik de de machine nooit zonder dat de grasgeleider, een mulchplaat of een grasopvangsysteem is gemonteerd.**
 - **Controleer of de grasgeleider omlaag staat.**
1. Plaats één uiteinde van de veer achter de rand van het maaidek en het andere uiteinde op de grasgeleider ([Figuur 61](#)).

Stalling

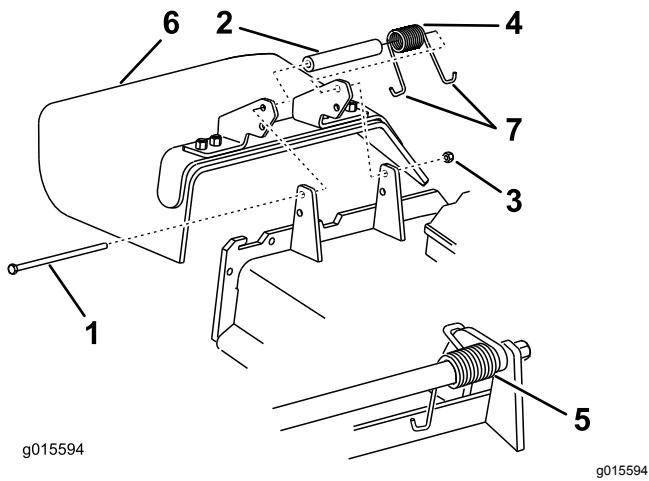

Figuur 61

- | | |
|-----------------|----------------------|
| 1. Bout | 5. Gemonteerde veer |
| 2. Afstandsstuk | 6. Grasgeleider |
| 3. Borgmoer | 7. Uiteinde van veer |
| 4. Veer | |

-
2. Verwijder de bout en de moer om de grasgeleider aan het maaidek te bevestigen (Figuur 61).
 3. Plaats het J-vormige haakuiteinde van de veer om de grasgeleider (Figuur 61).

Belangrijk: De grasgeleider moet volledig omlaag kunnen klappen. Til de grasgeleider omhoog om te controleren of deze volledig omlaag klapt.

1. Maak de grasvanger leeg; zie [Graszakken leegmaken \(bladz. 30\)](#).
2. Controleer het grasvangerwerktuig op schade.
3. Zorg ervoor dat de graszakken leeg en volkomen droog zijn.
4. Controleer de riem op slijtage en scheurtjes; zie [De riem van de blazer inspecteren \(bladz. 34\)](#).
5. De machine moet worden opgeslagen in een schone en droge ruimte, buiten het bereik van direct zonlicht. Als u de machine buiten moet opslaan, wordt u geadviseerd deze af te dekken met een weerbestendig dekzeil. Dit beschermt de kunststofonderdelen en verlengt de levensduur van de machine.

Problemen, oorzaak en remedie

Probleem	Mogelijke oorzaak	Remedie
De machine trilt abnormaal.	<ol style="list-style-type: none"> 1. Het maaimes (de maaimessen) is (zijn) verbogen of niet in balans. 2. De bevestigingsbout van het maaimes zit los. 3. De poelie van de blazer of de poelie-eenheid is los. 4. De grasvangerriem is versleten. 5. De mes(sen) van de blazer zijn verbogen of niet in balans. 	<ol style="list-style-type: none"> 1. Nieuwe maaimes(sen) monteren. 2. De bevestigingsbout van het maaimes vastdraaien. 3. Desbetreffende poelie vastzetten. 4. Plaats de riem terug. 5. Neem contact op met een erkende servicedealer.
Grasvanger levert minder goede prestaties.	<ol style="list-style-type: none"> 1. Het motortoerental is te laag. 2. Het scherm in de kap van de grasvanger is verstopt. 3. De blazerriem zit los. 4. De blazer of buis is verstopt. 5. De graszakken zijn vol. 	<ol style="list-style-type: none"> 1. Het grasvangsysteem altijd op vol gas gebruiken. 2. Vuil, bladeren of maaisel van het scherm verwijderen. 3. Vervang de riem. 4. Zoek en verhelp de verstopping. 5. Maak de graszakken leeg.
De blazer en buizen verstoppem te vaak.	<ol style="list-style-type: none"> 1. Het motortoerental is te laag. 2. Het gras is te vochtig. 3. Het gras is te lang. 4. Het scherm in de kap is verstopt. 5. De rijsnelheid is te hoog. 6. De grasvangerriem is versleten. 	<ol style="list-style-type: none"> 1. Het grasvangsysteem altijd op vol gas gebruiken. 2. Gras maaien als het droog is. 3. Maai niet meer dan 51 tot 76 mm of $\frac{1}{3}$ van de grashoogte (welke van de twee het kleinst is). 4. Vuil, bladeren of maaisel van het scherm verwijderen. 5. Langzamer rijden met vol gas. 6. Plaats de riem terug.
Er blaast vuil uit de machine.	<ol style="list-style-type: none"> 1. De graszakken zijn vol. 2. De rijsnelheid is te hoog. 3. Het maaidek staat niet horizontaal. 	<ol style="list-style-type: none"> 1. Maak de graszakken vaker leeg. 2. Langzamer rijden met vol gas. 3. Zie de <i>gebruikershandleiding</i> van de maaier voor informatie over het horizontaal afstellen van het maaidek.
De rotor van de blazer kan niet vrij ronddraaien.	<ol style="list-style-type: none"> 1. De blazer is verstopt. 2. De rotor is niet uitgelijnd. 	<ol style="list-style-type: none"> 1. Vuil, bladeren of maaisel van de rotor van de blazer verwijderen. 2. Neem contact op met een erkende servicedealer.

Californië Proposition 65 Waarschuwingsinformatie

Wat betekent deze waarschuwing?

Sommige producten die op de markt zijn bevatten een etiket met een waarschuwing als:



WAARSCHUWING: Kanker en schade aan de voortplantingsorganen –
www.p65Warnings.ca.gov.

Wat is Prop 65?

Prop 65 geldt voor elk bedrijf dat actief is in Californië, producten verkoopt in Californië, of producten maakt die kunnen worden verkocht of geïmporteerd in Californië. De wet schrijft voor dat de Gouverneur van Californië een lijst van chemische stoffen bijhoudt en publiceert waarvan bekend is dat ze kanker, geboortefwijkingen en/of andere schade aan de voortplantingsorganen kunnen veroorzaken. De lijst wordt jaarlijks bijgewerkt en omvat honderden chemische stoffen die in veel alledaagse voorwerpen voorkomen. Prop 65 heeft als doel mensen te informeren over blootstelling aan deze chemische stoffen.

Prop 65 verbiedt de verkoop van producten die deze chemicaliën bevatten niet; wel schrijft de wet voor dat het product, de productverpakking en de bijgevoegde documentatie waarschuwingen bevatten. Een Prop 65-waarschuwing betekent ook niet dat een product enige norm of vereiste inzake productveiligheid schendt. De Californische regering stelt duidelijk dat een Prop 65-waarschuwing "niet neerkomt op een wettelijke beslissing dat een product 'veilig' of 'onveilig' is." Veel van deze chemische stoffen worden al jaren op grote schaal en zonder gedocumenteerde schade gebruikt in alledaagse voorwerpen. Ga voor meer informatie naar <https://oag.ca.gov/prop65/faqs-view-all>

Een Prop 65-waarschuwing betekent dat (1) een bedrijf de blootstelling heeft beoordeeld en van mening is dat deze het niveau 'geen significant risico' overschrijdt, of dat (2) het bedrijf kiest om een waarschuwing te vermelden omdat het weet dat een betreffende chemische stof aanwezig is, zonder evenwel de blootstelling eraan te beoordelen.

Is deze wet overal van kracht?

Prop 65-waarschuwingen zijn enkel vereist krachtens de Californische wet. Deze waarschuwingen ziet men in heel Californië in uiteenlopende omgevingen, bijvoorbeeld in restaurants, kruidenierswinkels, hotels, scholen, ziekenhuizen en op een groot aantal producten. Daarnaast kiezen sommige webverkopers en postorderbedrijven ervoor om Prop 65-waarschuwingen te geven op hun website of in catalogi.

Hoe verhouden de Californische waarschuwingen zich tot de federale limieten?

De Prop 65-voorschriften zijn vaak strikter dan federale en internationale normen. Voor verschillende stoffen is in Californië al bij veel lagere dosissen een waarschuwing vereist dan elders in de VS. Bijvoorbeeld: de Prop 65-norm voor waarschuwingen voor lood bedraagt 0,5 microgram per dag, wat veel minder is dan de federale en internationale standaarden.

Waarom worden niet alle vergelijkbare producten van de waarschuwing voorzien?

- Producten die verkocht worden in Californië moeten voorzien worden van een Prop 65-aanduiding, maar dit geldt niet voor vergelijkbare producten op andere plaatsen.
- Een bedrijf kan in navolging van een rechtszaak verplicht worden om zijn producten te voorzien van Prop 65-waarschuwingen, terwijl dit voor andere bedrijven die vergelijkbare producten verkopen niet geldt.
- Prop 65 wordt niet eenduidig opgelegd.
- Bedrijven kunnen ervoor kiezen geen waarschuwing te vermelden omdat ze vinden dat ze daar niet toe verplicht zijn in het kader van de Prop 65-voorschriften; ook als er geen waarschuwingen op een product staan, is het best mogelijk dat de betreffende chemische producten toch in vergelijkbare dosissen aanwezig zijn.

Waarom vermeldt Toro deze waarschuwing?

Toro wil consumenten zo goed mogelijk informeren zodat ze geïnformeerde beslissingen kunnen nemen over de producten die ze kopen en gebruiken. Toro vermeldt in sommige gevallen waarschuwingen op basis van zijn kennis over de aanwezigheid van één of meer van de betreffende chemische stoffen, zonder evenwel het niveau van blootstelling te beoordelen, aangezien niet alle betreffende chemische stoffen voorzien zijn van voorschriften voor blootstellingslimieten. Ook al is de blootstelling door producten van Toro verwaarloosbaar of valt deze ruim binnen de categorie 'geen significant risico', heeft Toro er veiligheidshalve voor gekozen om Prop 65-waarschuwingen op te nemen. Als Toro deze waarschuwingen niet vermeldt, zou het bovendien vervolgd kunnen worden door de Staat Californië of door private personen die tenuitvoerlegging van Prop 65 beogen, en het kan op die manier aanzienlijke boetes krijgen.



Count on it.